

FELLA

Turboschwader

- Ⓓ Ersatzteilliste
- Ⓕ Liste de Pièces de Rechange
- ⒼⒷ Spare Parts List

TS 1603

ab Masch.-Nr. NE 00291

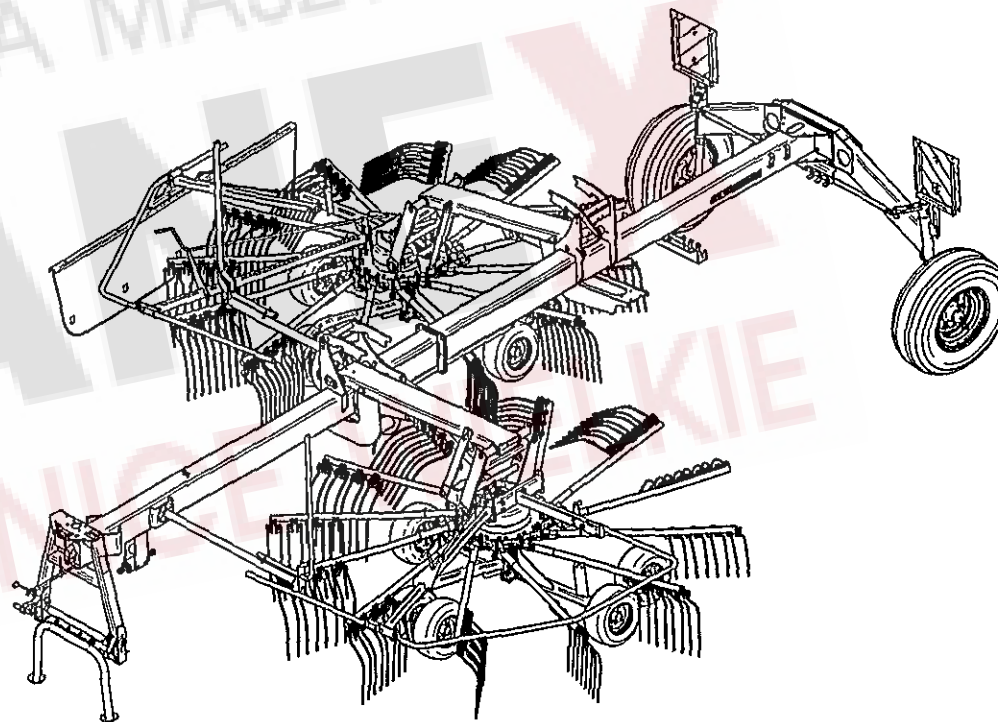

Ausgabe - Edition - Edition

114/2

D ERSATZTEILLISTE

WICHTIG BEI BESTELLUNG VON ERSATZTEILEN

Für das zu ersetzende Teil ist anhand der nachfolgenden Ersatzteilliste die genaue Bestell-Nummer und die Bezeichnung festzustellen.

Besonders aber bitten wir um Angabe des auf dem Typenschild eingprägten Maschinen-Typen und der Maschinen-Nummer, um Fehllieferungen von Ersatzteilen zu vermeiden. Die genaue Anschrift sowie Versandart (per Post, Paketdienst, Nachtexpress oder Spedition Ihrer Wahl) ist unbedingt anzugeben.

Die in der Ersatzteilliste mit "X" gekennzeichneten Ersatzteile unterliegen während des Betriebes natürlichem Verschleiß und sind daher von der Garantie ausgenommen. Vor jedem Einsatz ist die Überprüfung der Funktionsfähigkeit dieser Teile erforderlich. Gegebenenfalls muss der Austausch erfolgen. Für Folgeschäden, die durch nicht rechtzeitiges Auswechseln von Verschleißteilen entstehen, besteht kein Garantanspruch.

F CATALOGUE DES PIÈCES DE RECHANGE

NOTE IMPORTANTE RELATIVE AUX COMMANDES DE PIÈCES DÉTACHÉES

Déterminez le numéro exact de référence et la désignation de la pièce à échanger, en consultant la liste suivante des pièces de rechange, s.v.p.

Nous vous demandons en particulier, pour éviter les erreurs dans les livraisons en pièces détachées, de bien indiquer le numéro de la série du type de la machine, qui est marqué sur la plaque du constructeur, ainsi que le numéro de la machine. Toujours indiquer l'adresse avec précision, ainsi que le mode d'expédition choisi (par voie postale, par petit paquet, par colis postal, en service express de nuit, ou par un autre mode d'expédition que ceux ci-dessus cités).

Les pièces de rechange marquées "X" dans la liste des pièces de rechange sont soumises à l'usure par détérioration naturelle pendant le service, et pour cela ne sont pas couvertes par notre garantie. Avant toute utilisation, il faut contrôler le bon fonctionnement de ces pièces. Si nécessaire, il faut les remplacer. Nous ne pouvons pas accepter de garantie pour dommages consécutifs résultant du fait que les pièces d'usure n'ayent pas été remplacées au bon moment.

GB SPARE PARTS CATALOGUE

IMPORTANT NOTE CONCERNING ORDERS ON SPARE PARTS

Please use the following spare parts list in order to identify the part to be replaced, and quote its exact part number and description. In particular, you are requested to quote machine type and machine no. indicated marked on the nameplate, in order to prevent supply of wrong parts. Please always mention your complete address as well as kind of transport (post parcel, parcel service, over-night express or forwarding agency according to your choice).

The spare parts marked "X" in the spare parts list are subject to normal wear and tear during operation, and therefore are not covered by our warranty. Prior to every work these parts must be checked for perfect operation. If necessary, they have to be replaced. We cannot accept any warranty for consequential damage which is due to the fact that wear parts have not replaced in proper time.

NL ONDERDELENLIJST

BELANGRIJK VOOR HET BESTELLEN VAN ONDERDELEN

Volgens bijgaande onderdelenlijst is het juiste bestelnummer en de omschrijving van het te vervangen deel vast te stellen.

In het bijzonder vragen wij U, het op het typeplaatje ingestempelde machinetype en machinenummer op te geven, om foutieve leveringen van onderdelen te vermijden. Beslist noodzakelijk is het vermelden van het juiste adres, met postkantoor of NS-station en postcode, alsmede de verzendingswijze (pakje, postpakket, vracht-, ijl- of expresgoed).

De onderdelen, die in de onderdelenlijst met een "X" zijn gemerkt, zijn tijdens het gebruik onderhevig aan normale slijtage en vallen daarom niet onder de garantiebepalingen. De toestand van deze delen dient, telkens vóór het werk begint, te worden gecontroleerd op hun goede werking. Zonodig versleten delen vervangen. Eventuele schade, tengevolge van niet tijdige vervanging van versleten onderdelen, wordt niet door de garantie gedekt.

I LISTINO RICAMBI MACCHINE FELLA

NOTE IMPORTANTI PER ORDINI DI RICAMBI

Individuare l'esatto codice ricambi composto da 6 cifre e la denominazione del ricambio da ordinare consultando il seguente listino ricambi.

Per evitare inconvenienti, Vi preghiamo di indicare inoltre la matricola della macchina e l'anno di costruzione. Ogni macchina ha una targhetta, dove sono incisi questi dati. Indispensabile per ogni ordine sono anche il Vs. indirizzo completo e la modalità di trasporto (tramite poste, corriere espresso, notturno oppure una ditta di spedizione ai Vostra scelta).

I ricambi contraddistinti con la lettera "x" sono ricambi a largo consumo e soggette a naturale usura. Per questi ricambi non è prevista alcuna garanzia. Preghiamo controllare con attenzione la funzionalità dei ricambi a largo consumo prima di iniziare il lavoro. In caso necessario procedere all'immediata sostituzione. La ditta FELLA WERKE GmbH & Co. KG non si assume alcuna responsabilità per danni sorti per la non tempestiva sostituzione di questi ricambi.

E LISTA DE PIEZAS DE RECAMBIO

IMPORTANTE PARA PEDIR PIEZAS DE RECAMBIO

Averiguar nº ref. y denominación exacta de la pieza a recambiar usando la lista de recambio siguiente.

Les rogamos especialmente indicarnos tipo y número de la máquina, estampados en la placa indicador para evitar el suministro de piezas de recambio incorrectas. Siempre mencionar la dirección exacta y el modo de envío (correo, servicio de paquetes, reparto urgente o agencia de expedición según su deseo).

Las piezas marcadas por "X" en la lista de recambio son piezas de desgaste y por eso no forman parte de nuestra garantía. Antes de cada empleo de la máquina hay que revisar la función de estas piezas. En caso de necesidad hay que reemplazarlas. Daños que resultan del recambio retrasado de estas piezas no forman parte de nuestra garantía.

ERSATZTEILLISTE TAFEL - TABLE - PLAN - TAV. 1

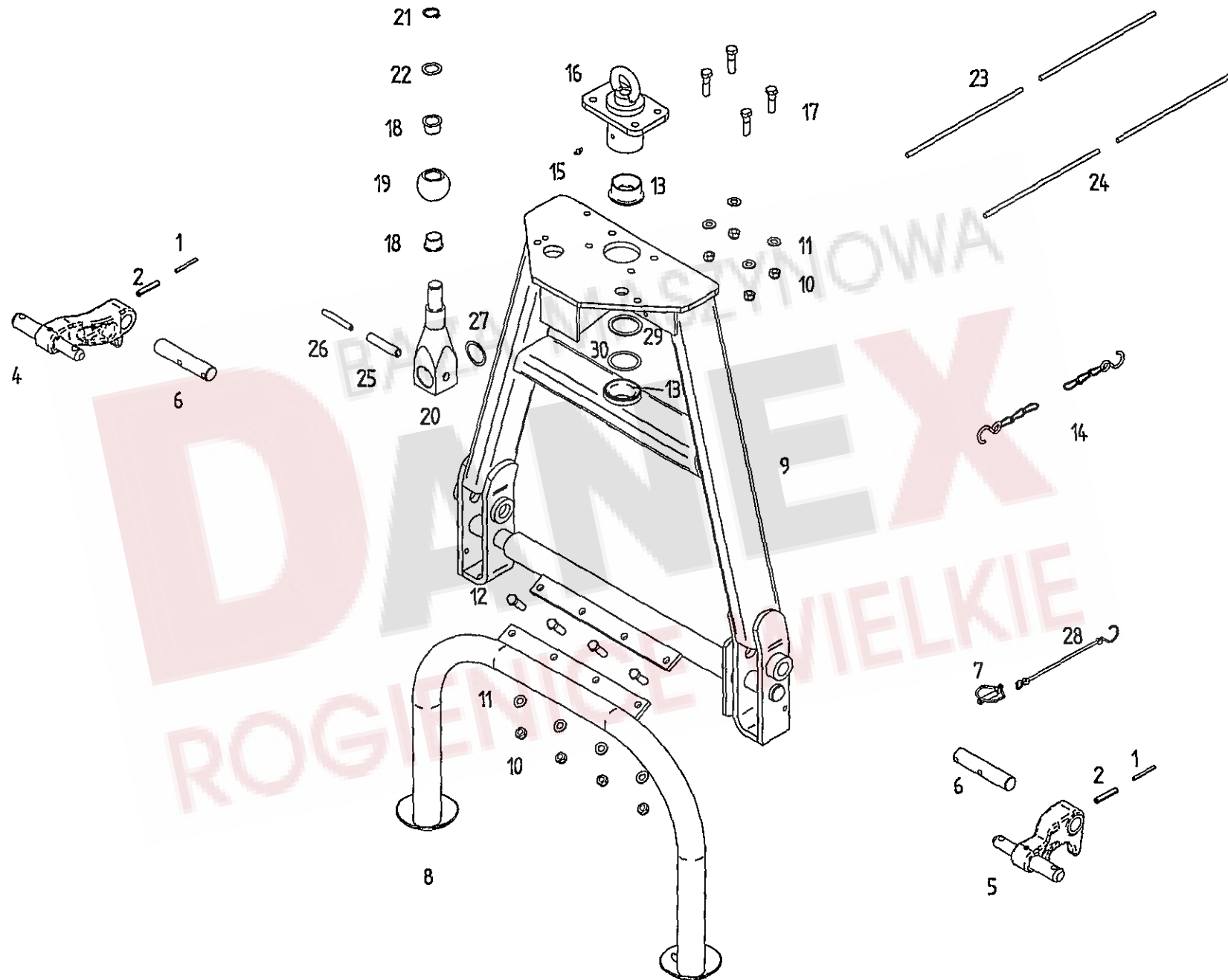

Pos	Nr.	TS1603			x=Verschleißteil	*=kein Ersatzteil	s=Sonderzubehör
					x=Wear part	*=no spare parts	s=Special equipment
					x=Pièces d'usure	*=pas de pièce de rechange	s=Équipement special
					Bezeichnung des Teiles	Description of the part	Désignation de la pièce
					Schwenkbock.....	Swiveling device.....	Dispositif de pivotement
1	127253	o			Spannstift ISO 8752- 6x55-A-ST Dac.320A.....	Tensioning pin.....	Goupille de serrage
2	127252	o			Spannstift ISO 8752-10x55-A-ST Dac.320A.....	Tensioning pin.....	Goupille de serrage
4	164323	o			Unterlenkerbolzen rechts montiert.....	Lower link lever, right mounted.....	Levier du bras de guidage, droit monté
5	164299	o			Unterlenkerbolzen links montiert.....	Lower link lever, left mounted.....	Levier du bras de guidage, gauche monté
6	162173	o			Bolzen.....	Pin.....	Boulon
7	108671	o			Klappstecker 10x45 DIN 11023 ZN3.....	Folding plug.....	Esses d'essieu
8	164640	o			Abstellstütze.....	Parking support.....	Support de stationnement
9	163683	o			Schwenkbock mit Lagerbuchse.....	Swiveling device with bushings.....	Tête de pivotement avec douille
10	108589	o			6kt-Mutter M12- 8 -A3A DIN985.....	Hexagonal nut.....	Écrou hexagonal
11	105186	o			Scheibe DIN 125- 13 -A3A.....	Washer.....	Rondelle
12	116630	o			6kt-Schr.M12x40- 8.8-A3A DIN933.....	Hexagonal bolt.....	Boulon hexagonal
13	161098	o			Bundbuchse 50W55/65x30.....	Flange sleeve.....	Douille à collet
14	117245	o			Kn-Kette 2,8x960 22GL.DIN5686TZN.....	Chain.....	Chaîne
15	108292	o			Kegelschmiernippel A S8x1 DIN71412.....	Conical grease nipple.....	Graisseur conique
16	162765	o			Lagerbuchse.....	Bearing bush.....	Coussinet
17	126771	o			6kt-Schr.M12x45- 8.8-A3A DIN931.....	Hexagonal bolt.....	Boulon hexagonal
18	162619	o			Bundbuchse GFM-2528-21.....	Bush.....	Douille à collet
19	161168	o			Kugel D=60.....	Ball.....	Bille
20	162607	o			Lenkhebel vorn.....	Steering lever, front.....	Levier de direction, avant
21	118597	o			Sicherungsring 25x2 DIN 471.....	Snap ring.....	Circlip extérieur
22	127570	o			Pass-Scheibe 25x36x2 DIN988.....	Adjusting washer.....	Rondelle d' austage
23	161459	o			Seil 8x7000 rot.....	Red rope.....	Câble rouge
24	161080	o			Seil 8x9000 schwarz.....	Black rope.....	Câble noir
25	127972	o			Spannstift ISO 8752- 16x75-A-ST Dac.320A.....	Tension pin.....	Goupille de serrage
26	127973	o			Spannstift ISO 8752- 10x75-A-ST Dac.320A.....	Tension pin.....	Goupille de serrage
27	127572	o			Pass-Scheibe 40x50x1.5 DIN988.....	Adjusting washer.....	Rondelle d' austage
28	111895	o			Sicherungsschnur mit Haken.....	Safety Cord.....	Cordon d'arrêt
29	124330	o			Stützscheibe 50x62x3 DIN 988.....	Supporting plate.....	Rondelle de support
30	127807	o			Pass-Scheibe 50x62x1 DIN 988.....	Adjusting washer.....	Rondelle d' austage

ERSATZTEILLISTE TAFEL - TABLE - PLAN - TAV. 2

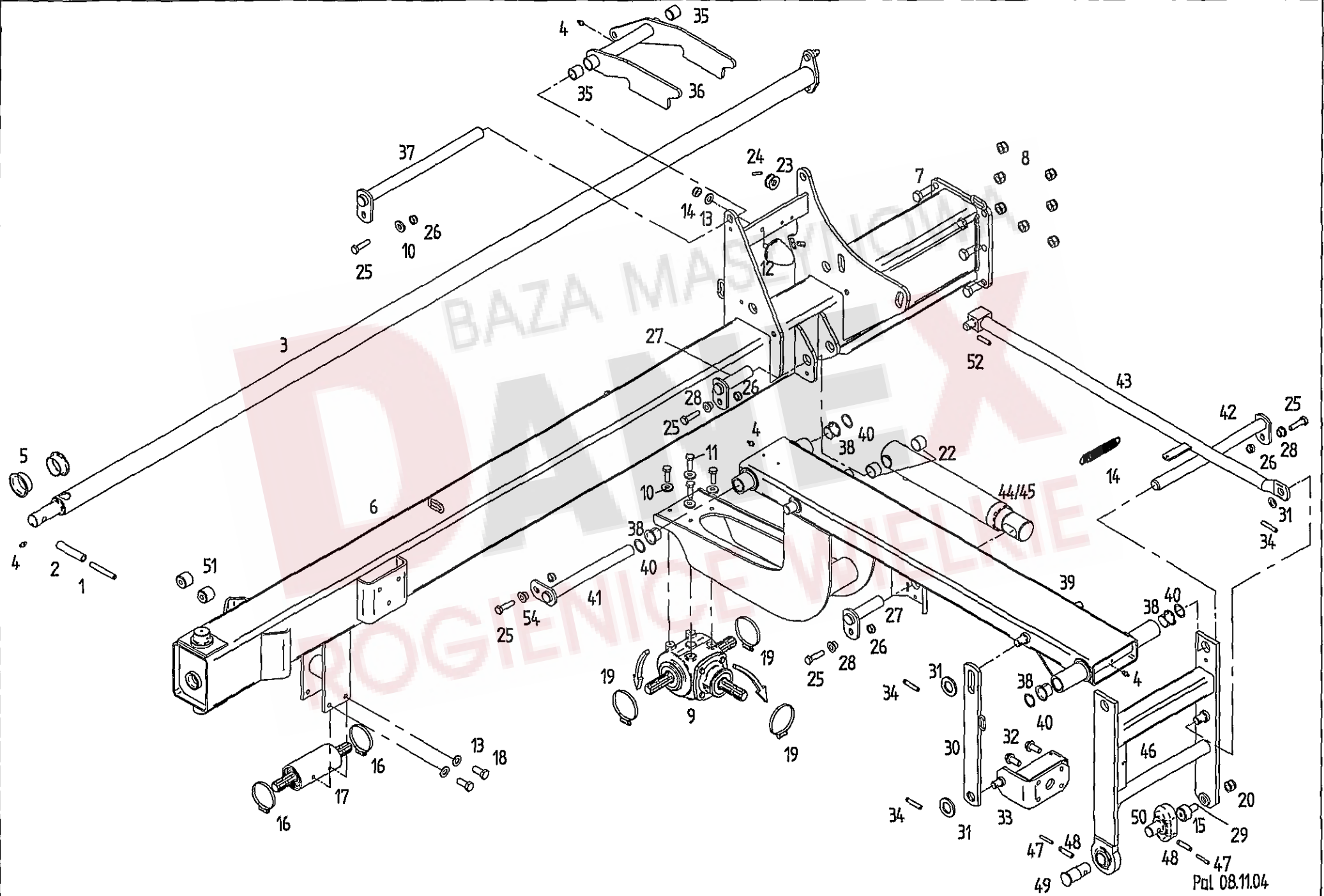

Pos	Nr.	TS1603	x=Verschleißteil x=Wear part x=Pièces d'usure	*=kein Ersatzteil *=no spare parts *=pas de pièce de rechange	s=Sonderzubehör s=Special equipment s=Équipement special
			Bezeichnung des Teiles	Description of the part	Désignation de la pièce
			Rahmen vorn.....	Frame front.....	Châssis avant
1	127973	o	Spannstift ISO 8752-10x75-A-ST Dac.320A.....	Tensioning pin.....	Goupille de serrage
2	127972	o	Spannstift ISO 8752-16x75-A-ST Dac.320A.....	Tensioning pin.....	Goupille de serrage
3	162134	o	Lenkwelle, vorne.....	Steering shaft, front.....	Arbre de direction, avant
4	108292	o	Kegelschmiernippel AS 8x1 DIN 71412.....	Conical grease nipple.....	Graisseur conique
5	161159	o	Bundbuchse 40 W 44/55x20.....	Flange sleeve.....	Douille à collet
6	164424	o	Rahmen, vorne.....	Frame, front.....	Châssis, avant
7	128204	o	6kt.-Schraube DIN 961-M20x1,5x60-8.8-A3A ..	Hexagonal bolt.....	Boulon hexagonal
8	127267	o	6kt.-Mutter DIN 985-M20-8-A3A ..	Hexagonal nut.....	Écrou hexagonal
9	162386	o	Getriebe GT 30 (Tafel 15).....	Gearbox (Table 15).....	Engrenage (Table 15)
10	116118	o	Scheibe DIN7349-10,5-A3A.....	Washer	Rondelle
11	128018	o	6kt.-Schr. DIN 933-M10x30-10.9-MV8 Vpl. Dac.500	Hexagonal bolt.....	Boulon hexagonal
12	123188	o	Parabelfeder.....	Parabola spring.....	Ressort parabole
13	105186	o	Scheibe DIN 125-13-A3A.....	Washer.....	Rondelle
14	163222	o	Zugfeder.....	Pulling spring.....	Ressort de tension
15	165150	o	Kurvenrolle.....	Cam roller	Galet de came
16	117831	o	Schlauchschelle SA 70-90 SKZ DIN 3017.....	Hose clip.....	Collier pour chambre à air
17	163660	o	Zwischenlager, montiert.....	Intermediate bearing, mounted.....	Palier intermédiaire, monté
18	127641	o	6kt.-Schr. DIN 933-M12x30-8.8-A3A Vplus.....	Hexagonal bolt.....	Boulon hexagonal
19	118555	o	Schlauchschelle SG 80-100/13.....	Hose clip.....	Collier pour chambre à air
20	128190	o	6kt.-Mutter DIN 985-M20x1.5-8-A3A ..	Hexagonal nut.....	Écrou hexagonal
22	127584	o	Einspannbuchse EG35 42x25 DIN 1498.....	Tension bushing.....	Douille de serrage
23	127516	o	Seilrolle.....	Rope pulley.....	Poulie de câble
24	107438	o	Spannstift ISO 8752- 5x30-A-ST Dac.320A.....	Tensioning pin.....	Goupille de serrage
25	117772	o	6kt.-Schraube DIN 933-M10x40-8.8-A3A ..	Hexagonal bolt.....	Boulon hexagonal
26	108441	o	6kt.-Mutter DIN 985-M10-8-A3A ..	Hexagonal nut.....	Écrou hexagonal
27	163090	o	Achse.....	Axle.....	Essieu
28	162245	o	Bundbuchse.....	Flange sleeve.....	Douille à collet
29	163645	o	Kegelschmiernippel 6mm.....	Conical grease nipple.....	Graisseur conique
30	161783	o	Anschlaglasche.....	Stop bracket.....	Éclisse de butée
31	115989	o	Scheibe DIN 126-26-A3A.....	Washer.....	Rondelle
32	127987	o	6kt.-Schr. DIN 933-M16x40-100-A3A Vripp,Vp	Hexagonal bolt.....	Boulon hexagonal
33	162195	o	Kreiselschlag.....	Rotor stop.....	Butée du rotor
34	126880	o	Spannstift ISO 8752- 8x45-A-ST Dac.320A.....	Tensioning pin.....	Goupille de serrage
35	127597	o	Einspannbuchse EG 25/32x28 DIN 1498.....	Tension bushing.....	Douille de serrage
36	161626	o	Arretierklappe.....	Locking flap.....	Clapet d'arrêt
37	161268	o	Bolzen.....	Pin.....	Boulon
38	150530	o	Bundbuchse 35W39/50x30.....	Flange sleeve.....	Douille à collet
39	162201	o	Schwenkarm.....	Swivel arm.....	Bras pivotant
40	120595	o	Paßscheibe 35x45x1 DIN 988.....	Adjusting washer.....	Rondelle d'austage
41	162250	o	Achse.....	Axle.....	Essieu
42	162249	o	Achse.....	Axle.....	Essieu
43	164508	o	Verstellstange.....	Adjusting bar.....	Barre de réglage
44	162612	o	Druckzylinder.....	Pressure cylinder.....	Vérin de pression
45	162614	o	Dichtsatz für 162 614.....	Set of seals for 161 867.....	Jeu de joints pour 161 867
46	164683	o	Kreiselaufhängung.....	Rotor suspension.....	Suspension du rotor
47	124702	o	Spannstift ISO 8752- 8x55-A-ST Dacromet.....	Tensioning pin.....	Goupille de serrage
48	127808	o	Spannstift ISO 8752-13x55-A-ST Dacromet.....	Tensioning pin.....	Goupille de serrage
49	161149	o	Bolzen.....	Bolt.....	Boulon
50	162886	o	Kulisse.....	Coulisse.....	Coulisse
51	163986	o	Buchse.....	Bushing.....	Douille
52	107464	o	Spannstift ISO 8752- 8x36-A-ST Dacromet.....	Tensioning pin.....	Goupille de serrage

ERSATZTEILLISTE TAFEL - TABLE - PLAN - TAV. 3

90
TS 1603

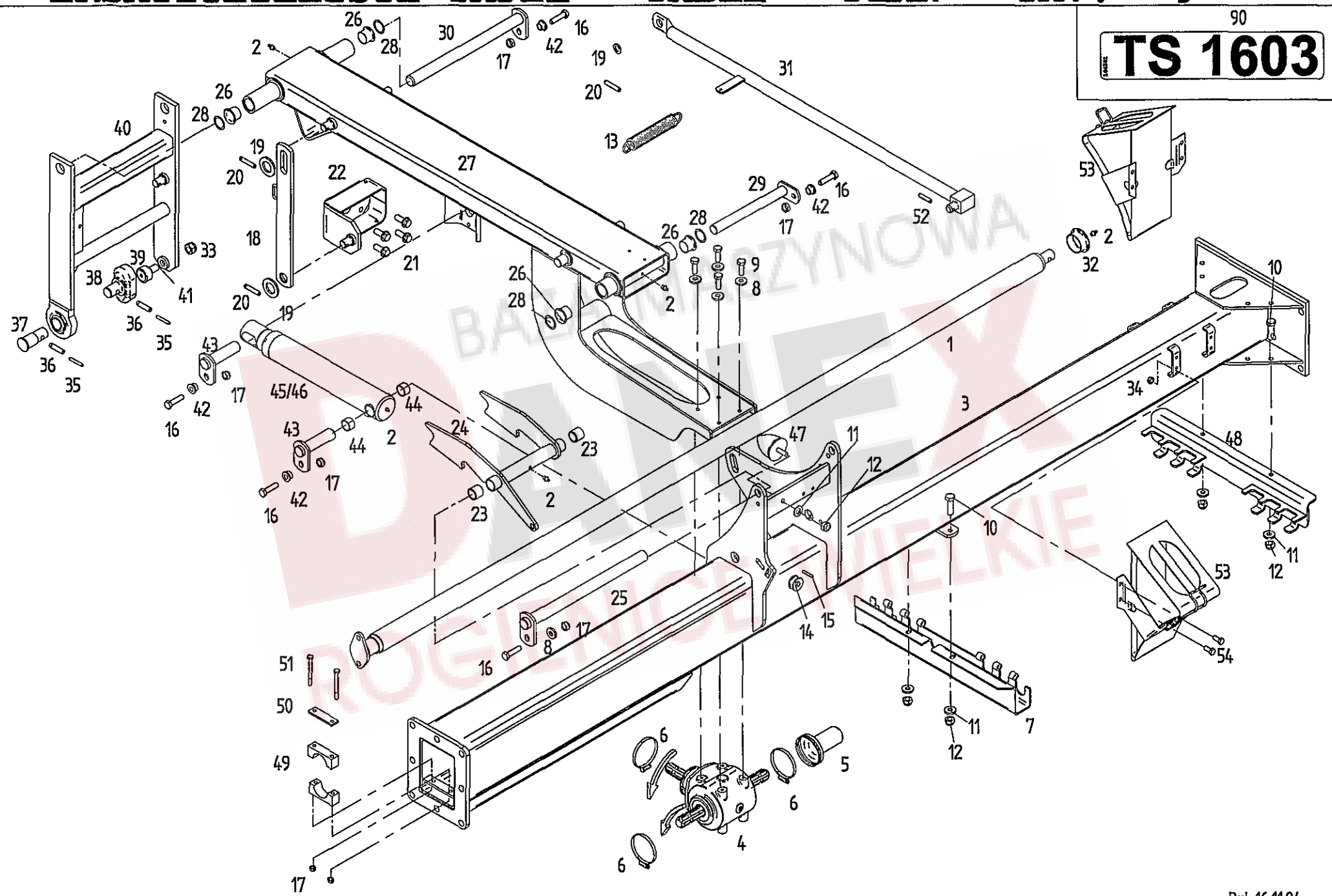

Pos	Nr.	TS1603	x=Verschleißteil x=Wear part x=Pièces d'usure	*=kein Ersatzteil *=no spare parts *=pas de pièce de rechange	s=Sonderzubehör s=Special equipment s=Équipement special
			Bezeichnung des Teiles	Description of the part	Désignation de la pièce
			Rahmen hinten.....	Frame back.....	Châssis arrière
1	164562	o	Lenkwelle, hinten.....	Steering shaft, back.....	Arbre de direction, arrière
2	108292	o	Kegelschmiernippel AS 8x1 DIN 71412.....	Conical grease nipple.....	Graisseur conique
3	164568	o	Rahmen, hinten mit Lagerbuchsen.....	Frame, back with bushings.....	Châssis, arrière avec douille
4	162386	o	Getriebe GT 30 (Tafel 15).....	Gearbox (Table 15).....	Engrenage (Table 15)
5	130203	o	Zapfwellenschutz.....	P.t.o. shaft protection device.....	Protection de la prise de force
6	118555	o	Schlauchschele SG 80-100/13.....	Hose clip.....	Collier pour chambre à air
7	163165	o	Ablageprofil.....	Support profile.....	Dépôt profilé
8	116118	o	Scheibe DIN7349-10,5-A3A.....	Washer.....	Rondelle
9	128018	o	6kt.-Schr. DIN 933-M10x30-10,9-MV8 Vpl. Dac.500/.....	Hexagonal bolt.....	Boulon hexagonal
10	116630	o	6kt.-Schraube DIN 933-M12x40-8,8-A3A.....	Hexagonal bolt.....	Boulon hexagonal
11	105186	o	Scheibe DIN 125-13-A3A.....	Washer.....	Rondelle
12	108589	o	6kt.-Mutter DIN 985-M12-8-A3A.....	Hexagonal nut.....	Écrou hexagonal
13	163222	o	Zugfeder.....	Pulling spring.....	Ressort de tension
14	127516	o	Seilrolle.....	Rope pulley.....	Poulie de câble
15	107438	o	Spannstift ISO 8752- 5x30-A-ST Dacromet.....	Tensioning pin.....	Goupille de serrage
16	117772	o	6kt.-Schraube DIN 933-M10x40-8,8-A3A.....	Hexagonal bolt.....	Boulon hexagonal
17	108441	o	6kt.-Mutter DIN 985-M10-8-A3A.....	Hexagonal nut.....	Écrou hexagonal
18	161783	o	Anschlaglasche.....	Stop bracket.....	Éclisse de butée
19	115989	o	Scheibe DIN 126-26-A3A.....	Washer.....	Rondelle
20	126880	o	Spannstift ISO 8752- 8x45-A-ST Dac.320A.....	Tensioning pin.....	Goupille de serrage
21	127987	o	6kt.-Schr. DIN 933-M16x40-100-A3A Vripp,Vplus.....	Hexagonal bolt.....	Boulon hexagonal
22	162195	o	Kreiselanschlag.....	Rotor stop.....	Butée du rotor
23	127597	o	Einspannbuchse EG 25/32x28 DIN 1498.....	Tension bushing.....	Douille de serrage
24	162481	o	Arretierklappe, hinten.....	Locking flap, back.....	Clapet d'arrêt, arrière
25	161268	o	Bolzen.....	Pin.....	Boulon
26	150530	o	Bundbuchse 35W39/50x30.....	Flange sleeve.....	Douille à collet
27	162201	o	Schwenkarm.....	Swivel arm.....	Bras pivotant
28	120595	o	Paßscheibe 35x45x1 DIN 988.....	Adjusting washer.....	Rondelle d'austage
29	162250	o	Achse.....	Axle.....	Essieu
30	162249	o	Achse.....	Axle.....	Essieu
31	164508	o	Verstellstange.....	Adjusting bar.....	Barre de réglage
32	161159	o	Bundbuchse 40 W 44/55x20.....	Flange sleeve.....	Douille à collet
33	128190	o	6kt.-Mutter DIN 985-M20x1,5-8-A3A.....	Hexagonal nut.....	Écrou hexagonal
34	108531	o	6kt.-Mutter DIN 985-M8-8-A3A.....	Hexagonal nut.....	Écrou hexagonal
35	124702	o	Spannstift ISO 8752- 8x55-A-ST Dacromet.....	Tensioning pin.....	Goupille de serrage
36	127808	o	Spannstift ISO 8752-13x55-A-ST Dacromet.....	Tensioning pin.....	Goupille de serrage
37	161149	o	Bolzen.....	Bolt.....	Boulon
38	162886	o	Kulisse.....	Coullisse.....	Coullisse
39	498312	o	Kurvenrolle.....	Cam roller.....	Galet de came
40	164683	o	Kreiselauflhängung.....	Rotor suspension.....	Suspension du rotor
41	163645	o	Kegelschmiernippel 6mm.....	Conical grease nipple.....	Graisseur conique
42	162245	o	Bundbuchse.....	Flange sleeve.....	Douille à collet
43	163090	o	Bolzen.....	Bolt.....	Boulon
44	127584	o	Einspannbuchse EG35 42x25 DIN 1498.....	Tension bushing.....	Douille de serrage
45	162612	o	Druckzylinder.....	Pressure cylinder.....	Vérin de pression
46	162614	o	Dichtsatz für 162 614.....	Set of seals for 161 867.....	Jeu de joints pour 161 867
47	123188	o	Parabelfeder.....	Parabola spring.....	Ressort parabole
48	164181	o	Ablageprofil.....	Support profile.....	Dépôt profilé
49	164596	o	Lagerschale.....	Bearing shell.....	Coquille de coussinet
50	162078	o	Platte.....	Plate.....	Plaque
51	116459	o	6kt.-Schraube DIN 931-M10x100-8,8-A3A.....	Hexagonal bolt.....	Boulon hexagonal
52	107464	o	Spannstift ISO 8752- 8x36-A-ST Dacromet.....	Tensioning pin.....	Goupille de serrage
53	163372	o	Unterlegkeil G36 mit Halter.....	Chock with holder.....	Cale de freinage avec support
54	107727	o	6kt.-Schraube DIN 933-M8x20-8,8-A3A.....	Hexagonal bolt.....	Boulon hexagonal
90	164593	o	Satz Abziehbilder TS 1603.....	Set of decals.....	Jeu d'étiquettes

ERSATZTEILLISTE TAFEL - TABLE - PLAN - TAV. 4

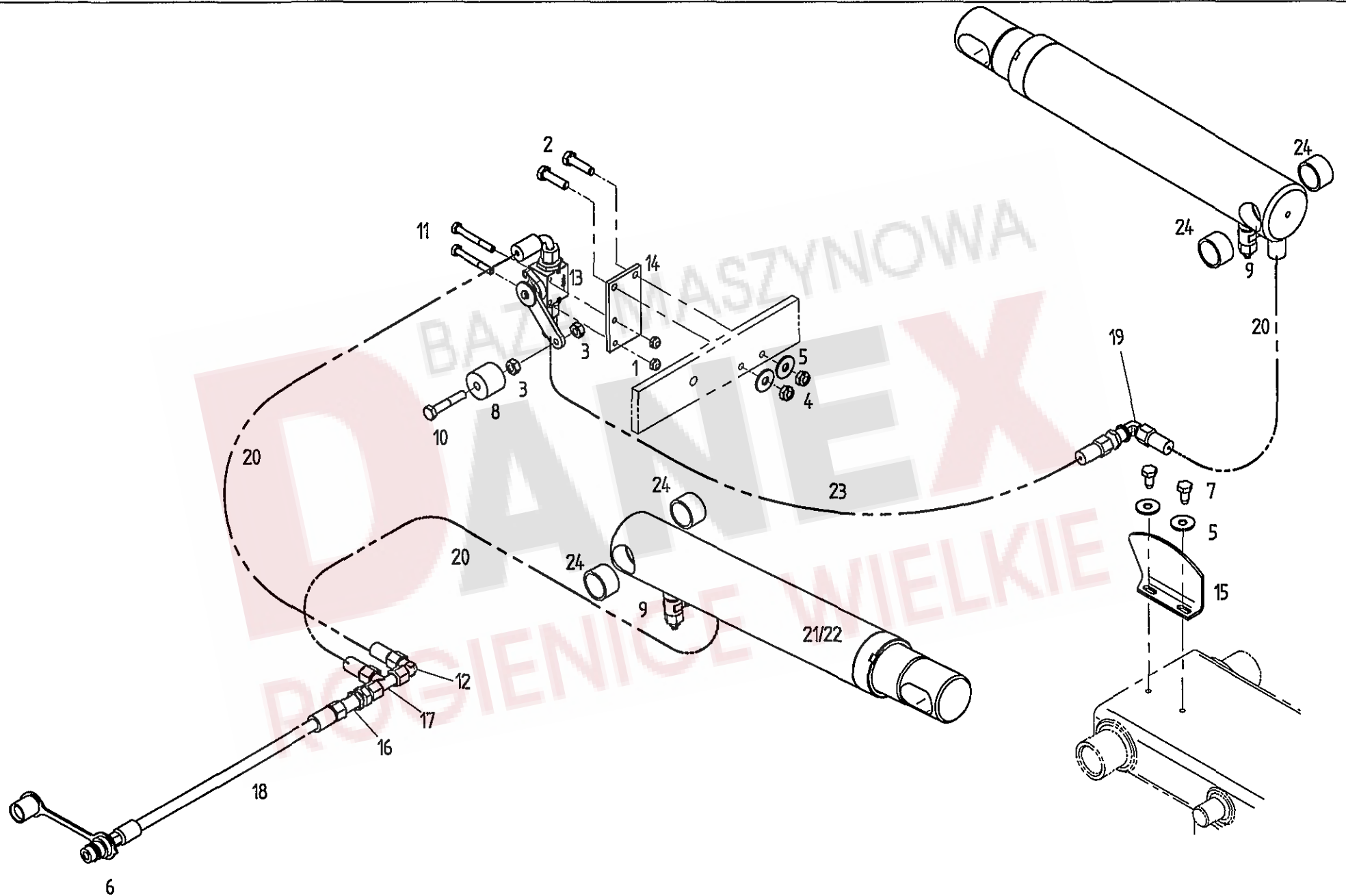

Pos	Nr.	TS1603		x=Verschleißteil x=Wear part x=Pièces d'usure	*=kein Ersatzteil *=no spare parts *=pas de pièce de rechange	s=Sonderzubehör s=Special equipment s=Équipement special
				Bezeichnung des Teiles	Description of the part	Désignation de la pièce
				Hydraulik.....	Hydraulic.....	Hydraulique
1	106903	o		6kt-Mutter M 6- 8 -A3A DIN985.....	Hexagonal nut.....	Écrou hexagonal
2	105483	o		6kt.-Schraube DIN 933-M 8x30-8.8-A3A	Hexagonal bolt.....	Boulon hexagonal
3	116684	o		6kt.-Mutter DIN 934-M 8-8-A3A	Hexagonal nut.....	Écrou hexagonal
4	108531	o		6kt.-Mutter DIN 985-M 8-8-A3A	Hexagonal nut.....	Écrou hexagonal
5	105421	o		Scheibe DIN 9021-8.4-A3A.....	Washer.....	Rondelle
6	126859	o		SVK-Stecker NW10/8-L/A3A.....	Plug.....	Fiche
7	116649	o		Schneidschraube DIN7513 AM8x16 A3A.....	Tapping screw.....	Vis autotaraudeuse
8	123256	o		Rolle.....	Roller.....	Poulie
9	123759	o		Drosselventil, doppeltwirkend, kompl.....	Throttle valve, double acting, cpl.....	Vanne papillon à double effet, cpl.
10	116514	o		6kt.-Schraube DIN 931-M 8x45-8.8-A3A	Hexagonal bolt.....	Boulon hexagonal
11	127289	o		6kt.-Schraube DIN 931-M6x50-8.8-A3A	Hexagonal bolt.....	Boulon hexagonal
12	127902	o		Einst. W-Verschraubung EW10-S/OMD/A3C....	Adjustable screw fitting.....	Raccord à vis en W réglable
13	161752	o		Absperrhahn 45GRD HBKH-10S.....	Stop valve.....	Robine d'arrêt
14	161815	o		Platte.....	Plate.....	Plaque
15	161817	o		Winkel.....	Angle.....	Angle
16	127978	o		Gerade Schottverschraubung.....	Bolting.....	Raccord vissé
17	127980	o		Einstellbare L-Verschraubung.....	Adjustable screw fitting.....	Raccord à vis en L réglable
18	162165	x		Hydraulikschlauch 3700 lang.....	Hydraulic hose.....	Flexible hydraulique
19	128000	o		W. Schottverschraubung WSV10-OMD A3C.....	Bulkhead stuffing box with angle.....	Raccordement à vis coudé
20	162202	x		Hydraulikschlauch 800 lang.....	Hydraulic hose.....	Flexible hydraulique
21	162614	o		Dichtsatz für 162 614.....	Set of seals for 161 867.....	Jeu de joints pour 161 867
22	162612	o		Druckzylinder.....	Pressure cylinder.....	Vérin de pression
23	162203	x		Hydraulikschlauch 2100 lang.....	Hydraulic hose.....	Flexible hydraulique
24	127584	o		Einspannbuchse EG35 42x25 DIN 1498.....	Tension bushing.....	Douille de serrage

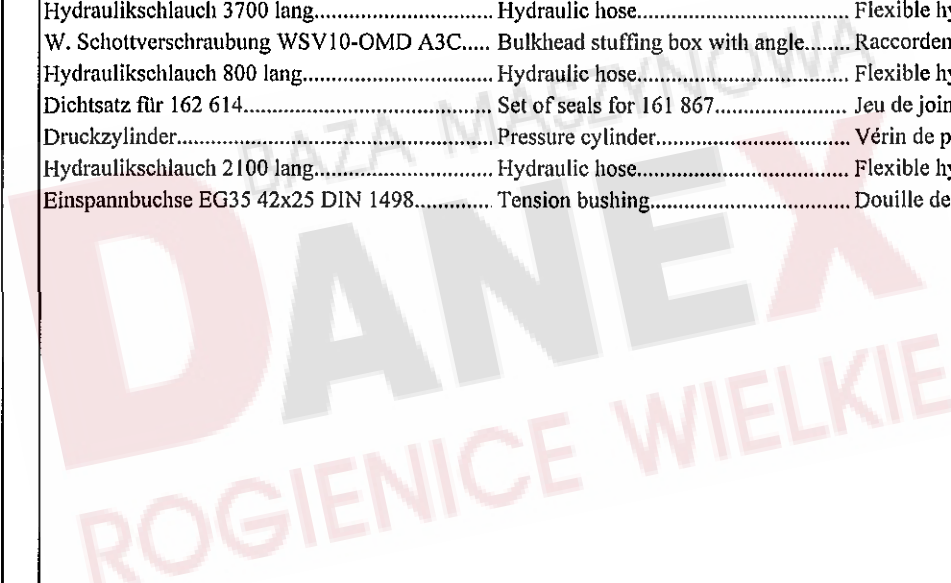

ERSATZTEILLISTE TAFEL - TABLE - PLAN - TAV. 5

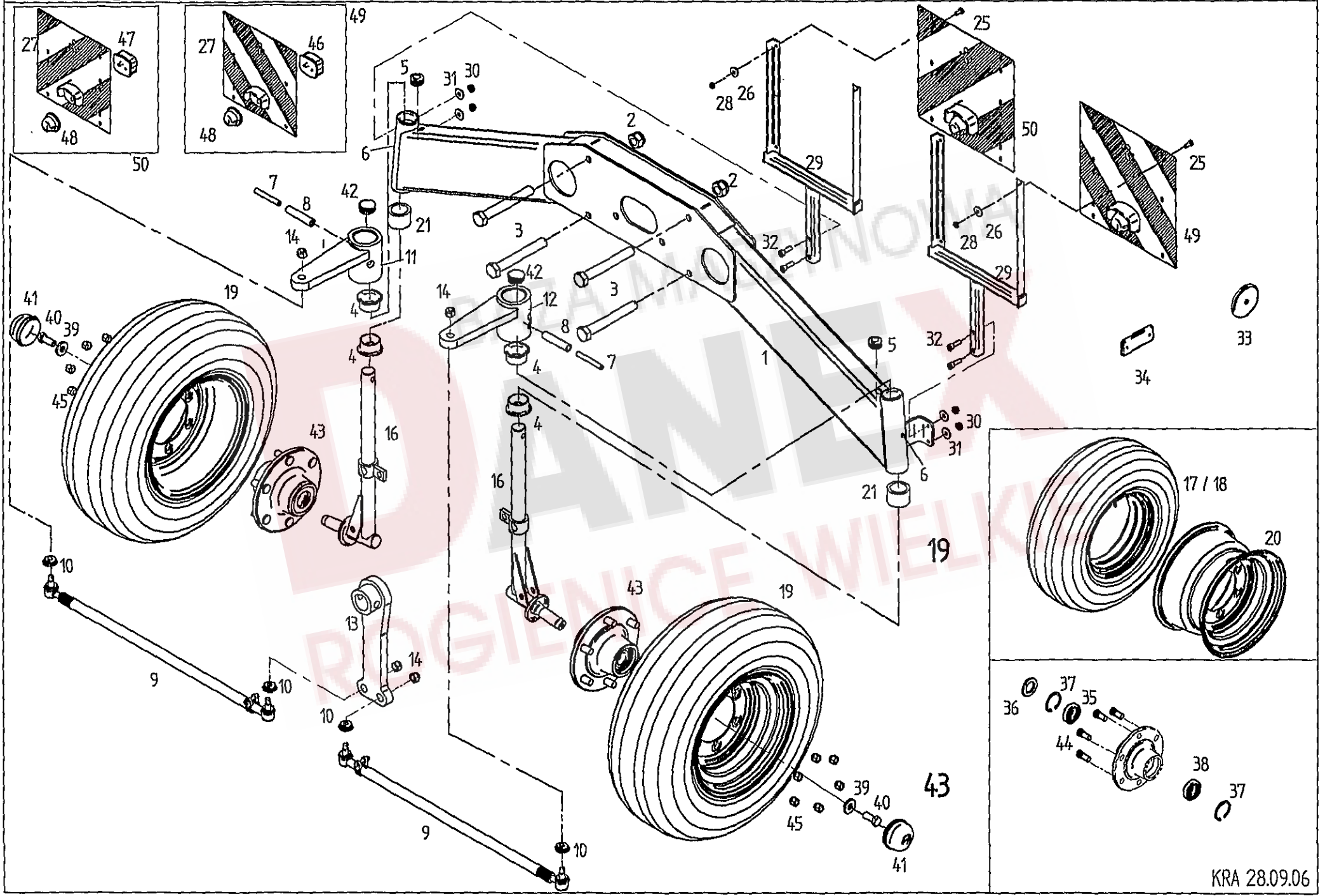

Pos	Nr.	TS1603	x=Verschleißteil x=Wear part x=Pièces d'usure	*=kein Ersatzteil *=no spare parts *=pas de pièce de rechange	s=Sonderzubehör s=Special equipment s=Équipement special
			Bezeichnung des Teiles	Description of the part	Désignation de la pièce
			Fahrwerk, hinten.....	Chassis, back.....	Châssis, arrière
1	498501	o	Rahmenquerträger.....	Traverse frame structure.....	Poutre transversale de châssis
2	128190	o	6kt.-Mutter DIN 985-M20x1,5-8-A3A	Hexagonal nut.....	Écrou hexagonal
3	128203	o	6kt.-Schraube DIN 960-M20x1,5x150-8.8-A3A	Hexagonal bolt.....	Boulon hexagonal
4	161098	o	Bundbuchse 50W55/65x30.....	Flange sleeve.....	Douille à collet
5	122471	o	Kabeldurchführungsstülfe.....	Cable bushing.....	Passe-câble
6	108292	o	Kegelschmiernippel AS 8x1 DIN 71412.....	Conical grease nipple.....	Graisser conique
7	127973	o	Spannstift ISO 8752-10x75-A-ST Dacromet.....	Tensioning pin.....	Goupille de serrage
8	127972	o	Spannstift ISO 8752-16x75-A-ST Dacromet.....	Tensioning pin.....	Goupille de serrage
9	163945	o	Spurstange.....	Track rod.....	Barre d'accouplement
10	163352	o	Dichtungsbalg mit Klemmring.....	Seal ring.....	Bague d'étanchéité
11	163942	o	Spurhebel rechts.....	Track lever right.....	Levier d'accouplement droit
12	163941	o	Spurhebel links.....	Track lever left.....	Levier d'accouplement gauche
13	162672	o	Lenkhebel, hinten.....	Steering lever, back.....	Levier de direction, arrière
14	128411	o	6kt.-Mutter DIN 985-M14x1,5-8-A3A	Hexagonal nut.....	Écrou hexagonal
16	162427	o	Achsschenkel.....	Steering knuckle.....	Fusée d'essieu
17	127577	x	Reifen 10,0/75-15,3/MP 8PR AMFM.....	Tire.....	Pneu
18	127580	x	Schlauch 10,0/75-15,3.....	Hose.....	Chambre à air
19	161363	o	Lauftrad 10,0/75-15,3.....	Track wheel.....	Roue
20	122543	o	Scheibenrad 9,00x15,3.....	Disc wheel.....	Roue à disque
21	164674	o	Buchse.....	Bushing.....	Douille
25	116607	o	6kt.-Schraube DIN 933-M6x16-8.8-A3A	Hexagonal bolt.....	Boulon hexagonal
26	116030	o	Scheibe DIN 9021-7,4-A3A.....	Washer.....	Rondelle
27	150581	o	Warntafel.....	Warning sign.....	Tableau d'avertissement
28	106903	o	6kt.-Mutter DIN 985-M6-8-A3A	Hexagonal nut.....	Écrou hexagonal
29	162314	o	Warntafelhalter.....	Warning sign support.....	Support de tableau d'avertissement
30	108531	o	6kt.-Mutter DIN 985-M8-8-A3A.....	Hexagonal nut.....	Écrou hexagonal
31	105421	o	Scheibe DIN 9021-8.4-A3A.....	Washer.....	Rondelle
32	126752	o	Zyl-Schraube DIN 912 M 8x25-8.8-A3A.....	Cheese Head.....	Vis à tête cylindrique
33	127213	o	Rückstrahler, rot.....	Reflector, red.....	Catadioptr, rouge
34	124687	o	Rückstrahler, gelb.....	Reflector, yellow.....	Catadioptr, jaune
35	127974	o	Rillenkugellager 6307 2 RS DIN 625.....	Grooved ball bearing.....	Roulement rainuré à billes
36	108689	o	WDR A 45X80X10 DIN 3760.....	Seal.....	Bague à lèvres avec ressort
37	107386	o	Sicherungsring 35x2,5 DIN 471.....	Snap ring.....	Circlip intérieur
38	127770	o	Rillenkugellager 6208 2 RS DIN 625.....	Grooved ball bearing.....	Roulement rainuré à billes
39	160756	o	Scheibe 17,5/56/5.....	Washer.....	Rondelle
40	126377	o	6kt.-Schraube DIN 933-M16x40-8.8-A3A	Hexagonal bolt.....	Boulon hexagonal
41	161883	o	Abschlusskappe D=80.....	Sealing hat.....	Chapeau de fermeture
42	127961	o	Lamellenstopfen GPN320 GL55.....	Lamellar plug.....	Bouchon à lamelles
43	133711	o	Radnabe.....	Wheel hub.....	Moyeu de roue
44	108508	o	Riffelbolzen M18x1.5x46.....	Channelled bolt.....	Boulon rainuré
45	116700	o	Kugelbundmutter A18-8-A3A DIN74361.....	Spherical collar nut.....	Écrou à rotule convexe
46	162090	o	Dreikammerleuchte BBS 95 links.....	Three - unit lamp, left - hand sided.....	Feu trois lampes, à gauche
47	162091	o	Dreikammerleuchte BBS 95 rechts.....	Three - unit lamp, right - hand sided.....	Feu trois lampes, à droite
48	162092	o	Positionleuchte weiss PL86.....	Position lamp, white.....	Feu de position, blanc
49	162315	o	Warntafel mit Leuchte, links.....	Warning sign with left hand warning light.....	Tableau d'avertissement avec lampe à gauche
50	162316	o	Warntafel mit Leuchte, rechts.....	Warning sign with right hand warning light.....	Tableau d'avertissement avec lampe à droite

ERSATZTEILLISTE TAFEL - TABLE - PLAN - TAV. 6

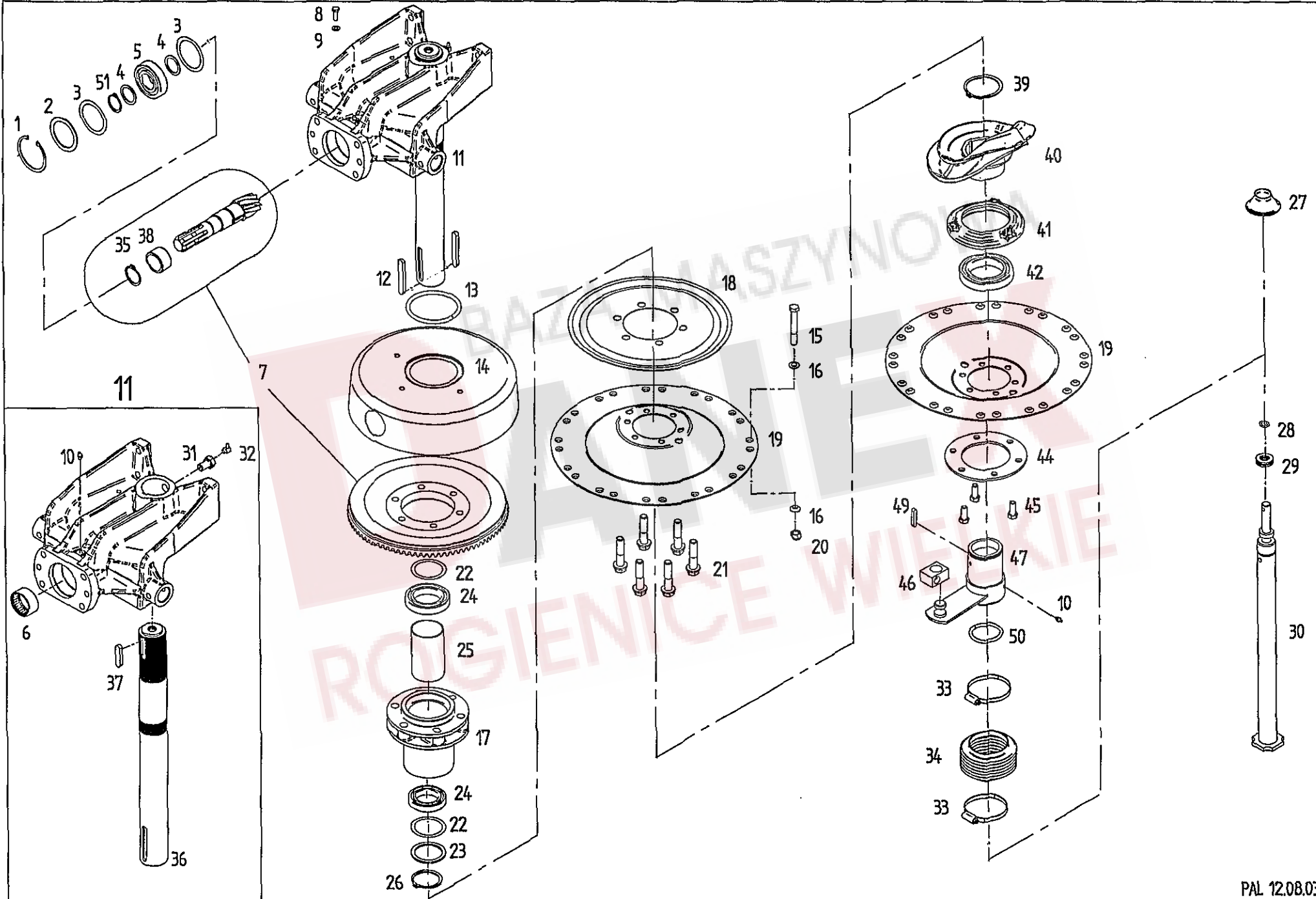

Pos	Nr.	TS1603			x=Verschleißteil	*=kein Ersatzteil	s=Sonderzubehör
					x=Wear part	*=no spare parts	s=Special equipment
					x=Pièces d'usure	*=pas de pièce de rechange	s=Équipement special
					Bezeichnung des Teiles	Description of the part	Désignation de la pièce
Kreiselkopf/Höhenverstellung..... Rotor head/Height adjustment... Boîtier/Réglage de la hauteur							
1	107386	o			Sicherungsring 80x2,5 DIN 472.....	Snap ring.....	Circlip intérieur
2	127644	o			Stützscheibe 63x80x3 DIN 988.....	Supporting plate.....	Rondelle de support
3	127646	o			Paßscheibe 63x80x0,5 DIN 988.....	Adjusting washer.....	Rondelle d'austage
3	127645	o			Paßscheibe 63x80x0,3 DIN 988 (bei Bedarf)...	Adjusting washer.....	Rondelle d'austage
3	126320	o			Paßscheibe 63x80x0,1 DIN 988 (bei Bedarf)...	Adjusting washer.....	Rondelle d'austage
4	126242	o			Stützscheibe 35x45x2,5 DIN 988 ZN 3.....	Supporting plate.....	Rondelle de support
5	106852	o			Rillenkugellager 6307 2 RS C3 DIN 625.....	Grooved ball bearing.....	Roulement rainuré à billes
6	127643	o			Nadelhülse HK 5025 DIN 618.....	Needle bush.....	Roulement à aiguilles
7	162652	o			Radsatz.....	Wheel set.....	Jeu de roues
8	127883	o			6kt.-Schr. DIN 933-M 8x25-8.8-A3A Verbus-plus.....	Hexagonal bolt.....	Boulon hexagonal
9	115972	o			Scheibe DIN 125-8,4-A3A	Washer.....	Rondelle
10	108292	o			Kegelschmiernippel AS 8x1 DIN 71412.....	Conical grease nipple.....	Graisseur conique
11	498111	o			Kreiselkopf, vormontiert.....	Rotor head.....	Boîtier
12	127998	o			Paßfeder A12x8x90 DIN 6885 C45 K+V.....	Fitting spring.....	Ressort d'ajustage
13	160215	o			Dichtring.....	Seal ring.....	Bague d'étanchéité
14	123477	o			Haube.....	Cover.....	Capot
15	128293	o			6kt.-Schr. DIN 931-M 12x90-12.9 Dac.500 A	Hexagonal bolt.....	Boulon hexagonal
16	163985	o			Konusscheibe 12,5x22x6.....	Tapered nut washer.....	Rondelle de cone
17	162109	o			Kreiselnabe.....	Rotor hub.....	Moyeu du rotor
18	162111	o			Deckel.....	Cover.....	Couvercle
19	162112	o			Glocke.....	Dome.....	Cloche
20	127564	o			6kt.-Mutter DIN 982-M 12-10-A3A.....	Hexagonal nut.....	Écrou hexagonal
21	127988	o			6kt.-Schr. M16x70-100 V-ripp, V-plus Dac.500 A.....	Hexagonal bolt.....	Boulon hexagonal
22	124650	o			Paßscheibe 60x75x0,1 DIN 988.....	Adjusting washer.....	Rondelle d'austage
22	126384	o			Paßscheibe 60x75x0,3 DIN 988.....	Adjusting washer.....	Rondelle d'austage
22	126385	o			Paßscheibe 60x75x0,5 DIN 988.....	Adjusting washer.....	Rondelle d'austage
23	126302	o			Stützscheibe 60x75x3,0 DIN 988.....	Supporting plate.....	Rondelle de support
24	118604	o			Rillenkugellager 6012 2 RS DIN 125.....	Grooved ball bearing.....	Roulement rainuré à billes
25	123486	o			Distanzrohr.....	Distance pipe.....	Tube d'écartement
26	127642	o			Sicherungsring 60x3 DIN 471.....	Snap ring.....	Circlip intérieur
27	160629	o			Abdeckkappe.....	Bearing housing.....	Carter
28	126417	o			Runddichtring 17x3,5 DIN 3770-NB 70.....	Round seal.....	Joint torique d'étanchéité
29	127416	o			Axial-Rillenkugellager 11-119 Rolax.....	Grooved ball thrust bearing.....	Butée à rainure à billes
30	161893	o			Höhenverstellung, kompl.....	Height adjustment, cpl.....	Réglage de la hauteur, cpl.
31	160365	o			Hohlschraube.....	Screw.....	Vis
32	116749	o			Kegelschmiernippel CS 8x1 DIN 71412.....	Conical grease nipple.....	Graisseur conique
33	127768	o			Schlauchschele A 70-90x9-W4 DIN 3017.....	Hose clip.....	Collier pour chambre à air
34	121990	o			Faltenbalg.....	Bellows.....	Soufflet
35	127838	o			Sicherungsring 40x2,5 DIN 471.....	Snap ring.....	Circlip extérieur
36	161888	o			Kreiselachse.....	Rotor axle.....	Axe du rotor
37	108319	o			Paßfeder A12x8x56 DIN 6885 C45 K+V.....	Fitting spring.....	Ressort d'ajustage
38	163061	o			Innenring für Nadelhülse.....	Inner ring for needle bush.....	Anneau intérieur de roulement à aiguilles
39	105465	o			Sicherungsring 75x2,5 DIN 471.....	Snap ring.....	Circlip extérieur
40	163671	o			Kurvenscheibe.....	Cam plate.....	Disque à came
41	161543	o			Lagerflansch.....	Bearing flange.....	Bride de palier
42	127640	o			Rillenkugellager 6015 2 RS DIN 625.....	Grooved ball bearing.....	Roulement rainuré à billes
44	160135	o			Ring.....	Ring.....	Anneau
45	127641	o			6kt.-Schraube DIN 933-M 12x30-8.8-A3A Vpl.....	Hexagonal bolt.....	Boulon hexagonal
46	123595	o			Gelenkstück.....	Joint piece.....	Pièce d'articulation
47	160141	o			Nabe.....	Hub.....	Moyeu
49	124506	o			Paßfeder A 8x7x45 DIN 6885 C 45 K+V.....	Fitting spring.....	Ressort d'ajustage
50	127638	o			Runddichtring 60x4 DIN 3770-NB 70.....	Round seal.....	Joint torique d'étanchéité
51	118602	o			Sicherungsring 35x2,5 DIN 471.....	Snap ring.....	Circlip intérieur

ERSATZTEILLISTE TAFEL - TABLE - PLAN - TAV.

7

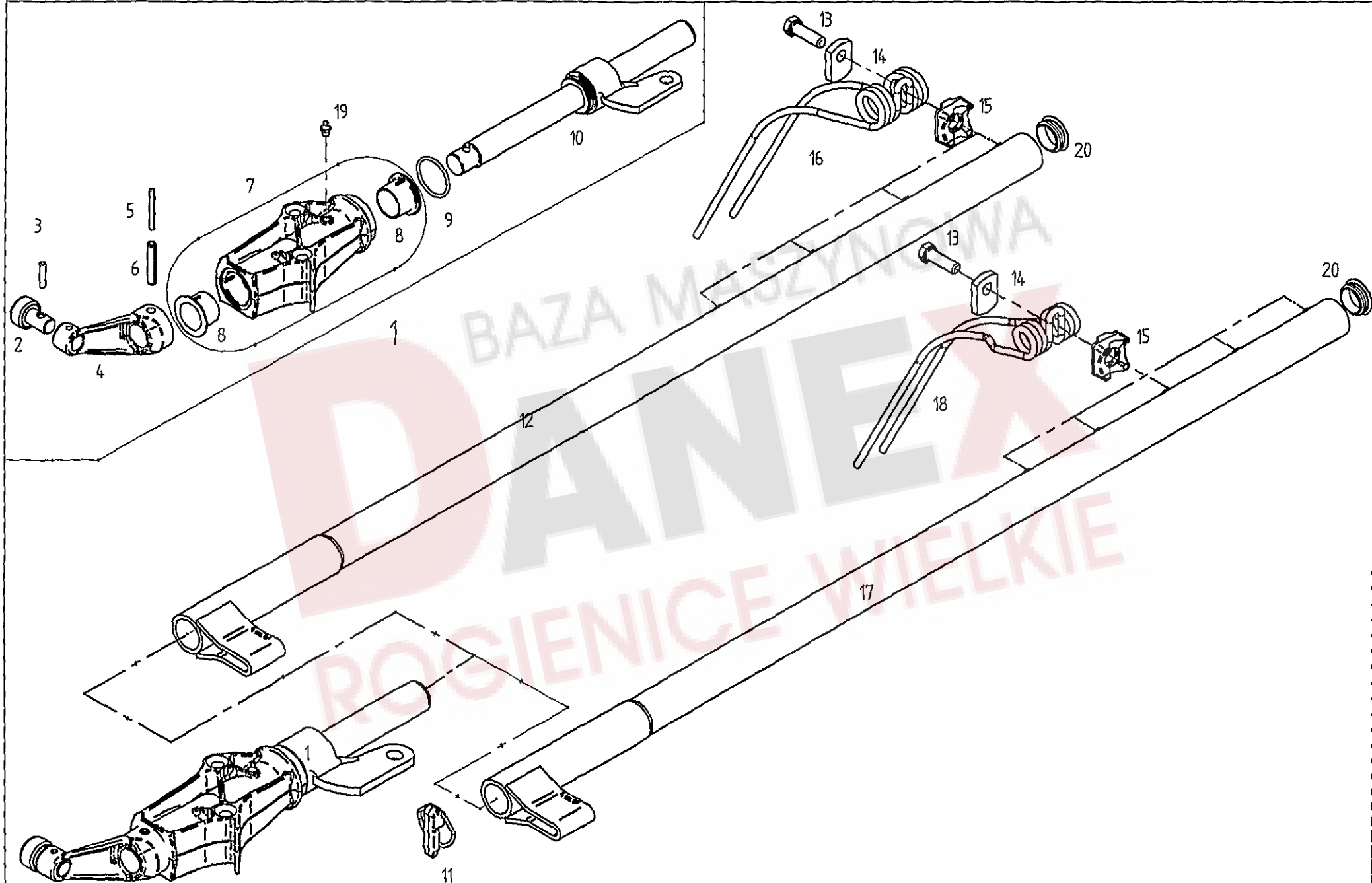

Pos	Nr.	TSI 603	x=Verschleißteil x=Wear part x=Pièces d'usure	*=kein Ersatzteil *=no spare parts *=pas de pièce de rechange	s=Sonderzubehör s=Special equipment s=Équipement special
			Bezeichnung des Teiles	Description of the part	Désignation de la pièce
			Zinkenträger.....	Tine arm.....	Support de dents
1	498522	o	Kreiselarm, kompl.	Rotor arm, cpl.	Bras rotatif, cpl.
2	162071	o	Laufrolle.....	Roller.....	Poulie
3	127607	o	Spannstift 7x32 DIN 7346 Dacromet.....	Tensioning pin.....	Goupille de serrage
4	162154	o	Steuerhebel.....	Steering lever.....	Levier de commande
5	127534	o	Spannstift ISO 8752- 6x55-A-ST Dacromet.....	Tensioning pin.....	Goupille de serrage
6	127535	o	Spannstift ISO 8752-10x55-A-ST Dacromet.....	Tensioning pin.....	Goupille de serrage
7	498439	o	Lagerrohr.....	Bearing tube.....	Tube de palier
8	162153	o	Bundbuchse 35 W 35/52x28.....	Flange sleeve.....	Douille à collet
9	128103	o	Runddichtring 45x3,5 DIN 3770-NB 90.....	Round seal.....	Joint torique d'étanchéité
10	163171	o	Steuerwelle.....	Side shaft.....	Arbre de commande
11	165162	o	Klappstecker 16,5 x 35.....	Folding plug.....	Esses d'essieu
12	161628	o	Zinkenträger 1240/4.....	Tine arm.....	Support de dents
13	126383	o	6kt.-Schr. DIN 933-M 12x40-10,9-A3A Verb-plus.....	Hexagonal bolt.....	Boulon hexagonal
14	160089	o	Unterlage.....	Support.....	Support
15	161379	o	Klemmstück.....	Clamp.....	Collier
16	160111	x	Federzinken.....	Flexible tine.....	Point flexible
17	162147	o	Zinkenträger 1240/5.....	Tine arm.....	Support de dents
18	162058	x	Federzinken.....	Flexible tine.....	Point flexible
19	108292	o	Kegelschmiernippel AS 8x1 DIN 71412.....	Conical grease nipple.....	Graisser conique
20	128426	o	Lamellenstopfen.....	Lamellen plug.....	Bouchon à lamelles

BAZA MASZYNOWA
DANEX
 ROGIENICE WIELKIE

ERSATZTEILLISTE TAFEL - TABLE - PLAN - TAV. 8

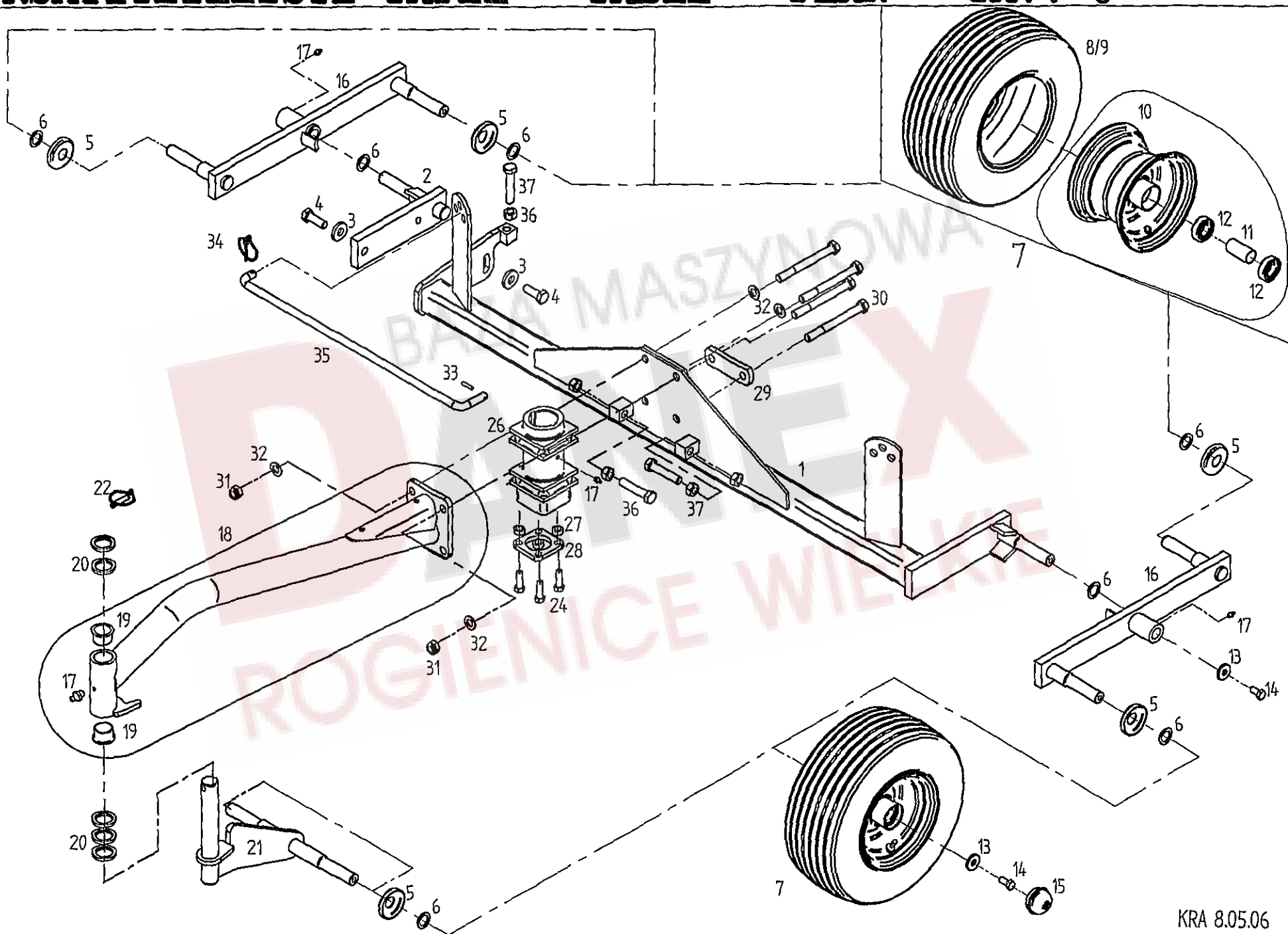

Pos	Nr.	TS1603			x=Verschleißteil	*=kein Ersatzteil	s=Sonderzubehör
					x=Wear part	*=no spare parts	s=Special equipment
					x=Pièces d'usure	*=pas de pièce de rechange	s=Équipement special
					Bezeichnung des Teiles	Description of the part	Désignation de la pièce
					Achsen, Laufräder.....	Axle, track wheel.....	Axe, Roue
1	163532	o			Achse.....	Axle.....	Essieu
2	163615	o			Radträger.....	Wheel guide.....	Guide de roue
3	124517	o			Scheibe DIN7349- 17 -A3A.....	Washer.....	Rondelle
4	116587	o			6kt-Schr. M16x45- 8.8-A3A DIN933.....	Hexagonal bolt.....	Boulon hexagonal
5	150084	o			Schutz-Scheibe hinten.....	Protective plate.....	Plaque de protection
6	127570	o			Pass-Scheibe 25X 36X 2 DIN988.....	Adjusting Washer.....	Rondelle d' austage
7	126667	x			Laufrad mont. 16x6.50-8.....	Track wheel mounted.....	Roue monté
8	121091	x			Decke 16x6.50-8 IMP 4PR V64.....	Tire.....	Pneu
9	121092	x			Schlauch 16x6.50-8 TR13.....	Tube.....	Chambre à air
10	121090	o			Felge 5.50Ax8.....	Rim.....	Jante
11	128058	o			Distanzrohr.....	Distance pipe.....	Tube d' écartement
12	117363	o			Rillenkugellager 6205 2RS DIN625.....	Grooved ball bearing.....	Roulement rainuré à billes
13	130655	o			Scheibe 13 / 35/ 5.....	Washer.....	Rondelle
14	126662	o			6kt-Schr. M12x25- 8.8-A3A DIN933.....	Hexagonal bolt.....	Boulon hexagonal
15	121327	o			Abschlusskappe D=52.....	Sealing hat.....	Chapeau de fermeture
16	123686	s			Schwinge.....	Tappet lever.....	Levier pivotant
17	108292	o			Kegelschmiernippel A S8x1 DIN71412.....	Conical grease nipple.....	Graisser conique
18	165415	o			Radausleger mit Lagerbuchsen.....	Wheel guide with flange sleeve.....	Guide de roue avec douille de collet
19	151241	o			Bundbuchse GFM-3539-26.....	Flange sleeve.....	Douille à collet
20	162411	o			Scheibe 35,25/50/6.....	Washer.....	Rondelle
21	164845	o			Radträger.....	Wheel carrier.....	Support de roue
22	108671	o			Klappstecker 10x45 DIN 11023 ZN3.....	Folding plug.....	Esses d' essieu
24	126383	o			6kt-Schr. M12x40-10.9-A3A DIN933.....	Hexagonal bolt.....	Boulon hexagonal
26	161021	o			Achsführung.....	Axle guide.....	Guide d' essieu
27	161969	o			Buchse.....	Bushing.....	Douille
28	162159	o			Flanschplatte.....	Flange plate.....	Plaque de bride
29	161786	o			Lasche.....	Tongue.....	Eclisse
30	116484	o			6kt-Schr. M16x160- 8.8-A3A DIN931.....	Hexagonal bolt.....	Boulon hexagonal
31	116699	o			6kt-Mutter M16- 8 -A3A DIN985.....	Hexagonal nut.....	Écrou hexagonal
32	115979	o			Scheibe DIN 125-17-A3A.....	Washer.....	Rondelle
33	107449	o			Spannstift ISO 8752- 6x30-A-ST.....	Tensioning pin.....	Goupille de serrage
34	124053	o			Klappstecker 6x42 DIN 11023 ZN3.....	Folding plug.....	Esses d' essieu
35	160120	o			Stange.....	Rod.....	Barre
36	116688	o			6kt-Mutter M16- 8 -A3A DIN934.....	Hexagonal nut.....	Écrou hexagonal
37	127608	o			6kt-Schr. M16x 80- 8.8-A3A DIN933.....	Hexagonal bolt.....	Boulon hexagonal

ERSATZTEILLISTE TAFEL - TABLE - PLAN - TAV. 9

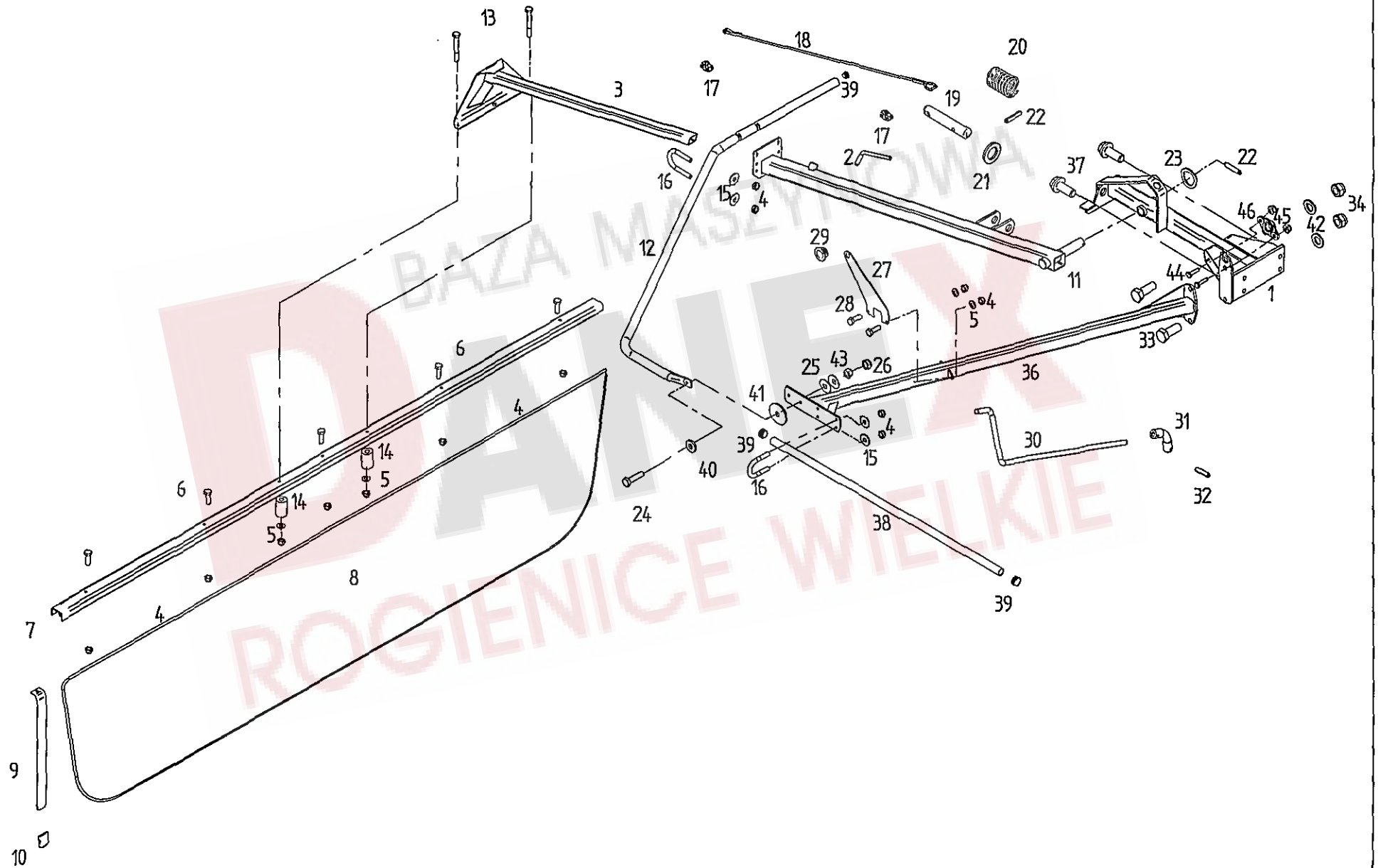

Pos	Nr.	TS1603	x=Verschleißteil x=Wear part x=Pièces d'usure	*=kein Ersatzteil *=no spare parts *=pas de pièce de rechange	s=Sonderzubehör s=Special equipment s=Équipement special
			Bezeichnung des Teiles	Description of the part	Désignation de la pièce
			Schutz, rechts, Schwadformer.....	Guard, right, swathformer	Protection, droite
1	165304	o	Schutzträger.....	Guard support.....	Support protecteur
2	122292	o	Druckknebel.....	Compression handle.....	Garrot de pression
3	162830	o	Schwadformerträger.....	Carrier.....	Bras portant
4	108531	o	6kt.-Mutter DIN 985-M 8-8-A3A	Hexagonal nut.....	Écrou hexagonal
5	115972	o	Scheibe DIN 125-8,4-A3A	Washer.....	Rondelle
6	127569	o	6kt.-Schraube DIN 933-M 8x25-8.8-A2	Hexagonal bolt.....	Boulon hexagonal
7	162048	o	Schwadformerprofil.....	Profile of swathforming tool.....	Profilé de mouleur d'andains
8	161794	x	Schwadtuch.....	Cloth.....	Drap d'andains
9	123609	x	Schwadformerfeder.....	Flat spring.....	Ressort plat
10	122103	x	Schutzkappe.....	Protective cap.....	Chapeau de protection
11	164371	o	Schwenkträger.....	Swivel support.....	Support pivotant
12	164119	o	Schutzbogen.....	Arc - shaped guard.....	Pièce de protection
13	127222	o	6kt.-Schraube DIN 931-M 8x60-8.8-A3A	Hexagonal bolt.....	Boulon hexagonal
14	160069	o	Distanzbuchse.....	Arc - shaped guard.....	Pièce de protection
15	115972	o	Scheibe DIN 125-8,4-A3A	Washer.....	Rondelle
16	164245	o	Bügel schraube.....	Stirrup bolt.....	Boulon étrier
17	127848	o	Simplex-Klemme GR4/M5.....	Clamp.....	Borne
18	160068	o	Seil 6x1070.....	Rope.....	Câble
19	160017	x	Rastbolzen.....	Notched bolt.....	Boulon d'arrêt
20	123154	o	Druckfeder.....	Compression spring.....	Ressort de pression
21	115989	o	Scheibe DIN 126-26-A3A.....	Washer.....	Rondelle
22	107465	o	Spannstift ISO 8752-8x40-A-ST Dacromet.....	Tensioning pin.....	Goupille de serrage
23	124797	o	Stützscheibe 30x42x2,5 DIN988 ZN3.....	Supporting Plate.....	Rondelle de support
24	116518	o	6kt.-Schr. DIN 931-M10x45-8.8-A3A.....	Hexagonal bolt.....	Boulon hexagonal
25	126825	o	Tellerfeder 28x10,2x1,5 verz.....	Disc spring.....	Ressort à disques
26	108441	o	6kt.-Mutter DIN 985-M10-8-A3A.....	Hexagonal nut.....	Écrou hexagonal
27	165326	o	Kurbelhalter, vorne.....	Crank holder, frontside.....	Support de manivelle, avant
28	116614	o	6kt.-Schr. DIN 933-M 8x25-8.8-A3A Vplus.....	Hexagonal bolt.....	Boulon hexagonal
29	162879	o	Lagerbuchse 16,5x28x13.....	Bushing.....	Douille
30	160214	o	Kurbel.....	Crank.....	Manivelle
31	121970	o	Biegsame Welle.....	Shaft, flexible.....	Arbre, flexible
32	107464	o	Spannstift ISO 8752- 8x36-A-ST Dacromet.....	Tensioning pin.....	Goupille de serrage
33	116587	o	6kt.-Schraube DIN 933-M16x45-8.8-A3A.....	Hexagonal bolt.....	Boulon hexagonal
34	116699	o	6kt.-Mutter DIN 985-M 16-8-A3A.....	Hexagonal nut.....	Écrou hexagonal
36	165325	o	Schutzträger.....	Guard support.....	Support protecteur
37	127987	o	6kt.-Schraube M16x40-100-DAC Vpl-ripp.....	Hexagonal bolt.....	Boulon hexagonal
38	165247	o	Schutzrohr.....	Protective tube.....	Tube de protection
39	128403	o	Lamellenstopfen.....	Lamellen plug.....	Bouchon à lamelles
40	164341	o	Kunststoffscheibe.....	Washer.....	Rondelle
41	116118	o	Scheibe DIN 7349-10,5-A3A.....	Washer.....	Rondelle
42	115979	o	Scheibe DIN 125-17-A3A.....	Washer.....	Rondelle
43	116685	o	6kt.-Mutter DIN 934-M10-8-A3A.....	Hexagonal nut.....	Écrou hexagonal
44	116609	o	6kt.-Schraube DIN 933-M6x25-8.8-A3A	Hexagonal bolt.....	Boulon hexagonal
45	106903	o	6kt.-Mutter M 6- 8 -A3A DIN985.....	Hexagonal nut.....	Écrou hexagonal
46	163293	o	Flanschlager.....	Flange bearing.....	Palier de bride

ERSATZTEILLISTE TAFEL - TABLE - PLAN - TAV. 10

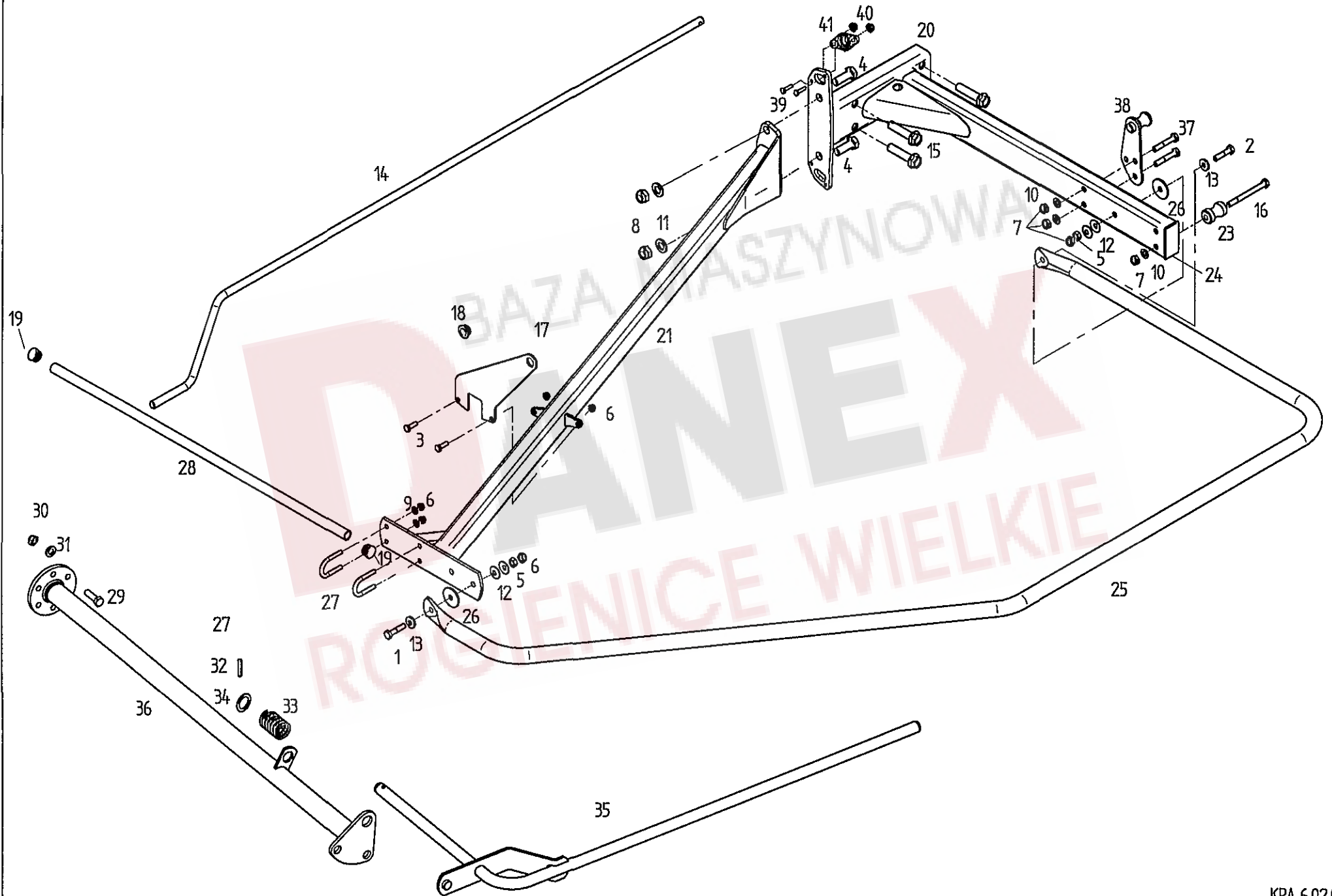

Pos	Nr.	TS1603	x=Verschleißteil x=Wear part x=Pièces d'usure	*=kein Ersatzteil *=no spare parts *=pas de pièce de rechange	s=Sonderzubehör s=Special equipment s=Équipement special
			Bezeichnung des Teiles	Description of the part	Désignation de la pièce
			Schutzvorrichtung.....	Protective device.....	Dispositif de protection
1	116518	o	6kt.-Schr. DIN 931-M10x45-8.8-A3A.....	Hexagonal bolt.....	Boulon hexagonal
2	107596	o	6kt.-Schr. DIN 931-M10x80-8.8-A3A.....	Hexagonal bolt.....	Boulon hexagonal
3	116614	o	6kt.-Schraube DIN 933-M 8x25-8.8-A23A.....	Hexagonal bolt.....	Boulon hexagonal
4	109471	o	6kt.-Schraube DIN 933-M16x40-8.8-A3A.....	Hexagonal bolt.....	Boulon hexagonal
5	116685	o	6kt.-Mutter DIN 934-M10-8-A3A.....	Hexagonal nut.....	Écrou hexagonal
6	108531	o	6kt.-Mutter DIN 985-M 8-8-A3A	Hexagonal nut.....	Écrou hexagonal
7	108441	o	6kt.-Mutter DIN 985-M10-8-A3A.....	Hexagonal nut.....	Écrou hexagonal
8	116699	o	6kt.-Mutter DIN 985-M 16-8-A3A.....	Hexagonal nut.....	Écrou hexagonal
9	115972	o	Scheibe DIN 125-8,4-A3A.....	Washer.....	Rondelle
10	115973	o	Scheibe DIN 125-8,4-A3A.....	Washer.....	Rondelle
11	115979	o	Scheibe DIN 125-17-A3A.....	Washer.....	Rondelle
12	126825	o	Tellerfeder 28x10,2x1,5 verz.....	Disc spring.....	Ressort à disques
13	116118	o	Scheibe DIN 7349-10,5-A3A.....	Washer.....	Rondelle
14	160214	o	Kurbel.....	Crank.....	Manivelle
15	127988	o	6kt.-Schr. M16x70-100-DAC 500 Vpl, Vrip.....	Hexagonal bolt.....	Boulon hexagonal
16	128041	o	6kt.-Schr. DIN 931-M10x110-8.8-A3A.....	Hexagonal bolt.....	Boulon hexagonal
17	165326	o	Kurbelhalter, vorn.....	Crank holder, front.....	Support de manivelle, avant
18	162879	o	Lagerbuchse 16,5x28x13.....	Bushing.....	Douille
19	128403	o	Lamellenstopfen.....	Lamellen plug.....	Bouchon à lamelles
20	165321	o	Konsole.....	Bracket.....	Console
21	165325	o	Schutzträger.....	Guard support.....	Support protecteur
23	164096	o	Anschlagbuchse.....	Stop bushing.....	Butée douille
24	128323	o	Vierkantstopfen.....	Square plugscrew.....	Bouchon carré
25	164682	o	Schutzbogen.....	Arc-shaped guard.....	Pièce de protection
26	164341	o	Kunststoffscheibe.....	Washer.....	Rondelle
27	164245	o	Bügelsschraube.....	Stirrup bolt.....	Boulon étrier
28	165247	o	Schutzrohr.....	Protective tube.....	Tube de protection
29	116630	o	6kt.-Schraube DIN933-M12x40-8.8-A3A	Hexagonal bolt.....	Boulon hexagonal
30	108589	o	6kt.-Mutter DIN 985-M12-8-A3A	Hexagonal nut.....	Écrou hexagonal
31	105186	o	Scheibe DIN 125-13-A3A.....	Washer.....	Rondelle
32	107465	o	Spannstift ISO 8752-8x40-A-ST Dac.320A.....	Tensioning pin.....	Goupille de serrage
33	121360	o	Druckfeder 4x36x63.....	Compression spring.....	Ressort de pression
34	126929	o	Stützscheibe 28x40x2 DIN 988 ZN 3.....	Supporting plate.....	Rondelle de support
35	162637	o	Schwenkschutz.....	Swivel guard.....	Protecteur pivotant
36	162639	o	Schutzträger.....	Guard support.....	Support protecteur
37	116521	o	6kt.-Schraube DIN931-M10x60-8.8-A3A.....	Hexagonal bolt.....	Boulon hexagonal
38	164091	o	Anschlag.....	Stop.....	Butée
39	116609	o	6kt.-Schraube DIN 933-M6x25-8.8-A3A	Hexagonal bolt.....	Boulon hexagonal
40	106903	o	6kt.-Mutter M 6- 8 -A3A DIN985.....	Hexagonal nut.....	Écrou hexagonal
41	163293	o	Flanschlager.....	Flange bearing.....	Palier de bride

ERSATZTEILLISTE TAFEL - TABLE - PLAN - TAV. 11

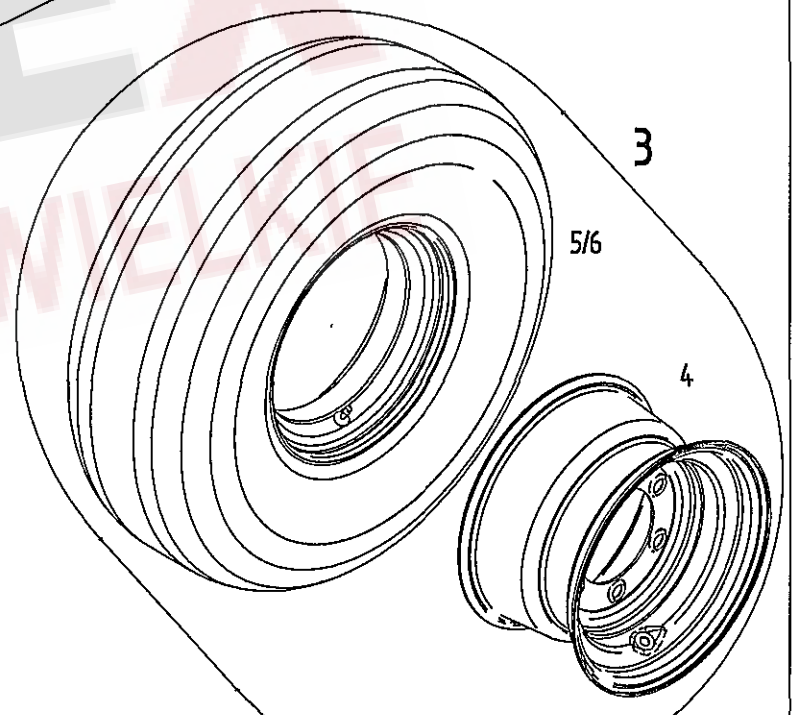
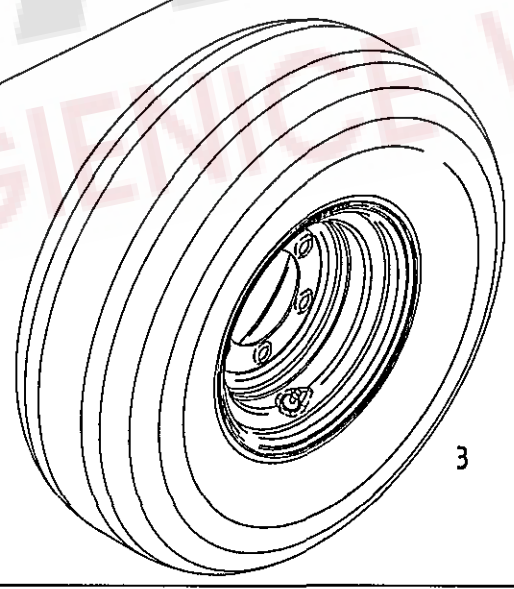
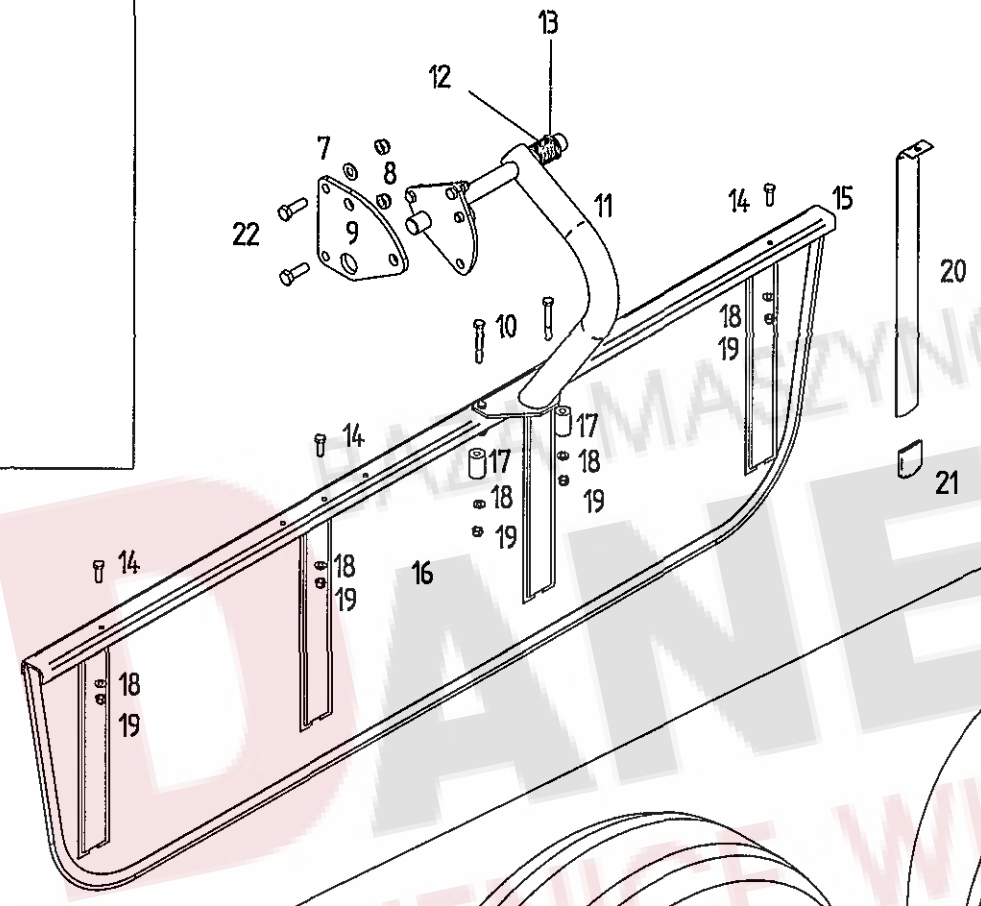
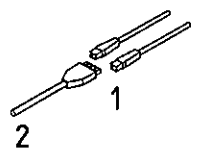

Pos	Nr.	TS1603	x=Verschleißteil x=Wear part x=Pièces d'usure	*=kein Ersatzteil *=no spare parts *=pas de pièce de rechange	s=Sonderzubehör s=Special equipment s=Équipement special
			Bezeichnung des Teiles	Description of the part	Désignation de la pièce
			Sonderzubehör.....	Special equipment.....	Équipement special
1	127725	o	Reparaturset Stecker 8-pol.....	Repairing set plug.....	Connecteur de réparation
2	161201	x	Hauptkabel 6x0,75 6000 lang.....	Main cable.....	Câble principal
3	132600	x	Laufgrad mont. 11.5/80-15.3Imp 10PR AW.....	Track wheel mounted.....	Roue monté
4	122543	o	Scheibenrad 9.00x15.3.....	Disc wheel.....	Moyeu de roue
5	128148	x	Reifen DIN7813 11.5/80-15.3 IMP.....	Tire.....	Pneu
6	128149	x	Schlauch 11.5/80-15.3.....	Tube.....	Chambre à air
7	105186	o	Scheibe DIN 125-13-A3A.....	Washer.....	Rondelle
8	108589	o	6kt.-Mutter DIN 985-M12-8-A3A	Hexagonal nut.....	Écrou hexagonal
9	162209	o	Segmentplatte.....	Segment plate.....	Plaque de segment
10	127222	o	6kt.-Schraube DIN 931-M 8x60-8.8-A3A	Hexagonal bolt.....	Boulon hexagonal
11	162215	o	Schwadformerträger.....	Carrier.....	Bras portant
12	121360	o	Druckfeder 4 X 36 X 63.....	Compression spring.....	Ressort de pression
13	126242	o	Stützscheibe 35x45x2,5 DIN 988 ZN 3.....	Supporting plate.....	Rondelle de support
14	127569	o	6kt.-Schraube DIN 933-M 8x25-8.8-A2	Hexagonal bolt.....	Boulon hexagonal
15	160536	o	Schwadformerprofil.....	Profile of swathforming tool.....	Profilé de mouleur d'andains
16	160537	x	Schwadtuch.....	Cloth.....	Drap d'andains
17	160069	o	Distanzbuchse.....	Arc - shaped guard.....	Pièce de protection
18	115972	o	Scheibe DIN 125-8,4-A3A	Washer.....	Rondelle
19	108531	o	6kt.-Mutter DIN 985-M 8-8-A3A	Hexagonal nut.....	Écrou hexagonal
20	123609	x	Schwadformerfeder.....	Flat spring.....	Ressort plat
21	122103	x	Schutzkappe.....	Protective cap.....	Chapeau de protection
22	116629	o	6kt.-Schraube DIN 933-M12x35-8.8-A3A	Hexagonal bolt.....	Boulon hexagonal

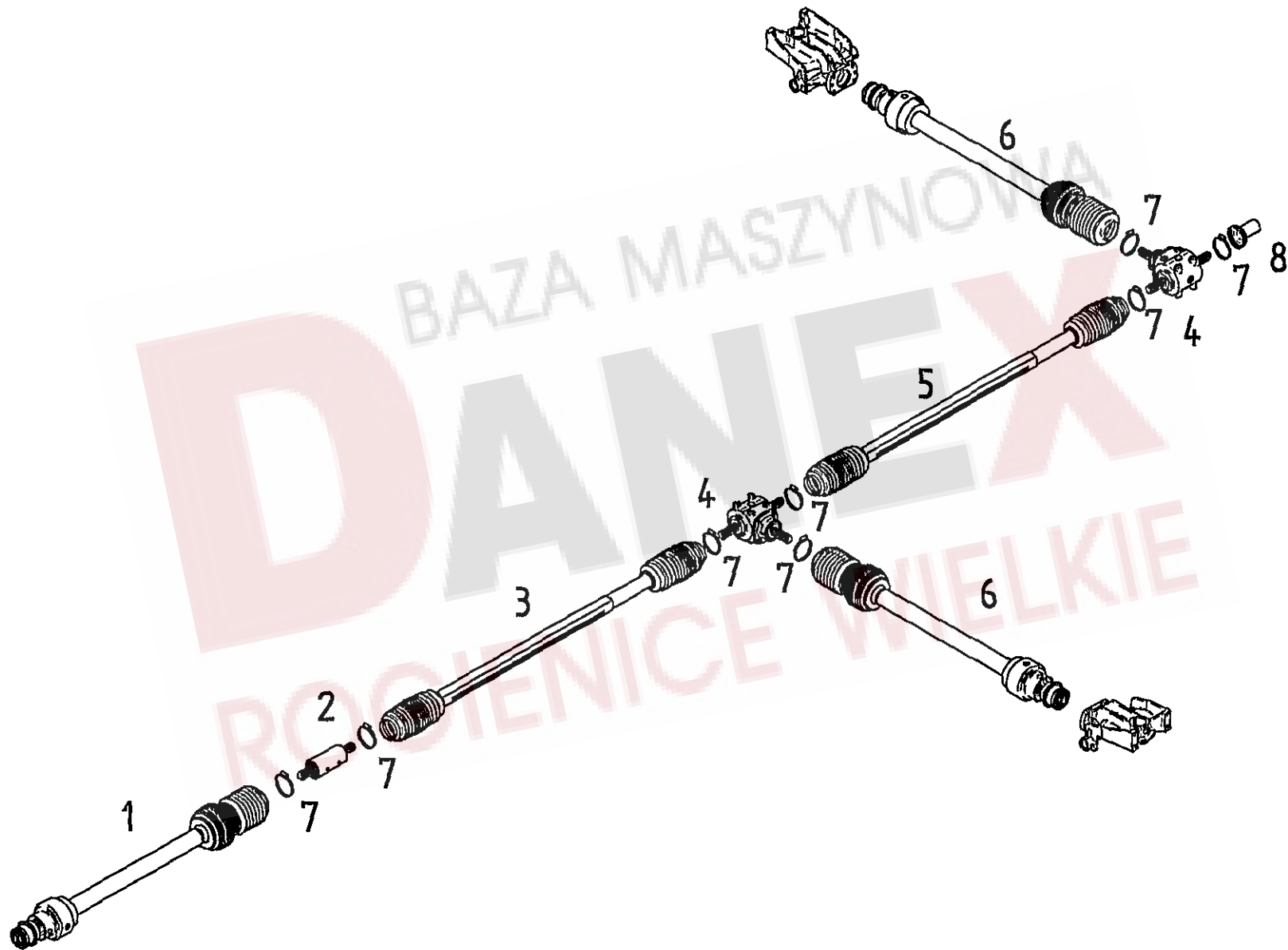

Pos	Walter-scheid Nr.	TS1603	x=Verschleißteil x=Wear part x=Pièces d'usure	*=kein Ersatzteil *=no spare parts *=pas de pièce de rechange	s=Sonderzubehör s=Special equipment s=Équipement special
			Bezeichnung des Teiles	Description of the part	Désignation de la pièce
			Antriebsstrang.....	Driving gear.....	Entraînement
1	164038	o	Gelenkwelle (Tafel 14).....	P.t.o.-shaft.....	Arbre de transmission
1	164393	s	Gelenkwelle (Tafel 15).....	P.t.o.-shaft.....	Arbre de transmission
2	163660	o	Zwischenlager, montiert	Intermediate bearing, mounted.....	Palier intermédiaire, monté
3	162156	o	Gelenkwelle (Tafel 16).....	P.t.o.-shaft.....	Arbre de transmission
4	162386	o	Getriebe GT30 1:1 (Tafel 13).....	Gearbox.....	Engrenage
5	161747	o	Gelenkwelle (Tafel 17).....	P.t.o.-shaft.....	Arbre de transmission
6	162157	o	Gelenkwelle (Tafel 18).....	P.t.o.-shaft.....	Arbre de transmission
7	118555	o	Schlauchschelle SG 80-100/13.....	Hose clip.....	Collier pour chambre à air
8	130203	o	Zapfwellenschutz.....	P.t.o. shaft protection device.....	Protection de la prise de force



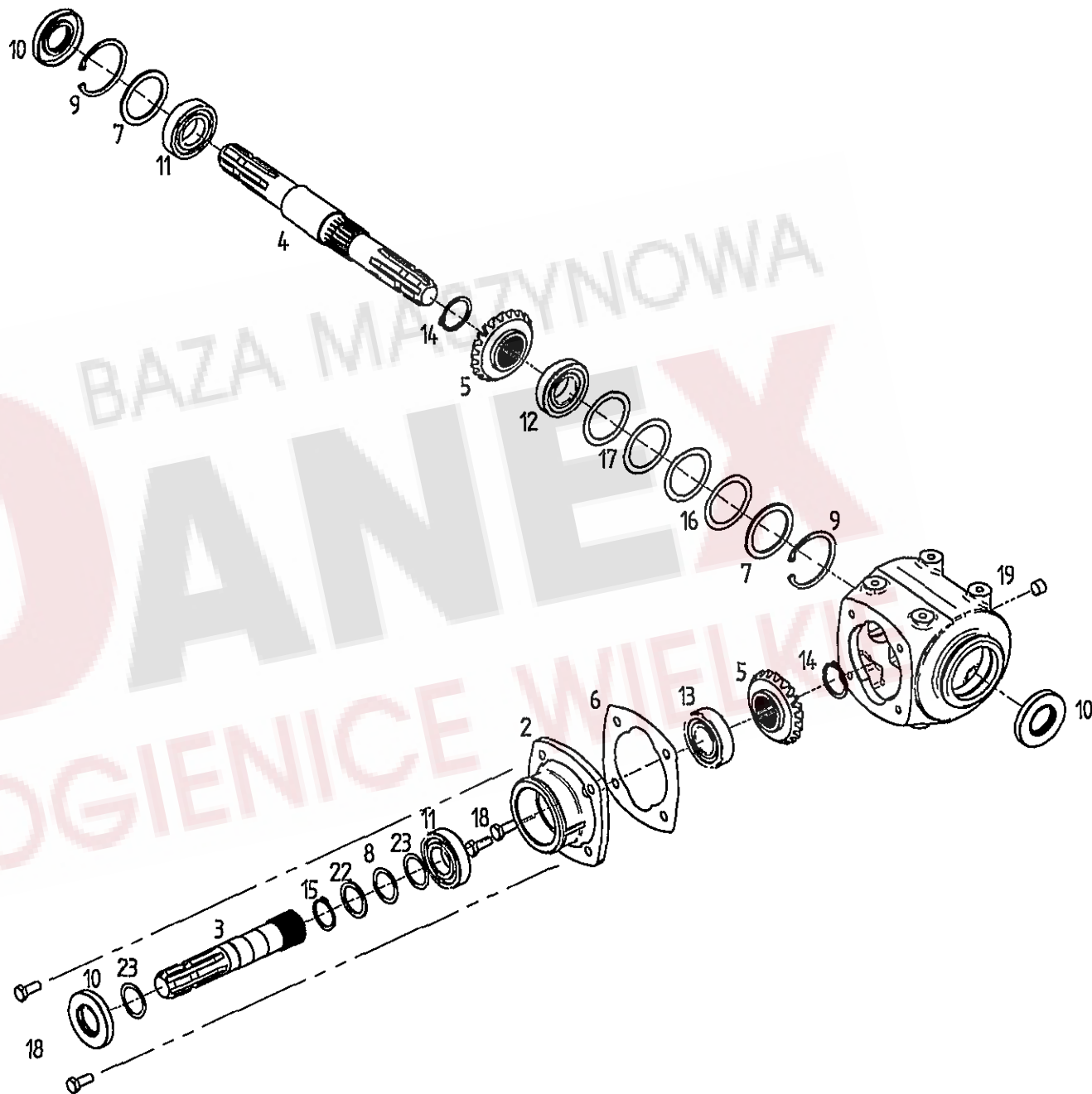

Pos	Nr.	TS1603	x=Verschleißteil x=Wear part x=Pièces d'usure	*=kein Ersatzteil *=no spare parts *=pas de pièce de rechange	s=Sonderzubehör s=Special equipment s=Équipement special
			Bezeichnung des Teiles	Description of the part	Désignation de la pièce
0	162386	0	Getriebe GT30 1:1.....	Gearbox.....	Engrenage
2	132149	o	Gehäusedeckel.....	Gearbox cover.....	Couvercls d'engrenage
3	132223	o	Getriebewelle.....	Gear shaft.....	Arbre d'entraînement
4	132151	o	Getriebewelle.....	Gear shaft.....	Arbre d'entraînement
5	132235	o	Kegelrad.....	Bevel wheel.....	Pignon conique
6	132153	o	Dichtung.....	Gear gasket.....	Joint d'engrenage
7	124151	o	Stützscheibe 56x72x3 DIN 988.....	Supporting plate.....	Rondelle de support
8	126375	o	Passscheibe 35x45x0.5 DIN 988.....	Adjusting washer.....	Rondelle d' austage
9	107385	o	Sicherungsring 72x2.5 DIN 472.....	Snap Ring.....	Circlip intérieur
10	128096	o	Wellendichtring 35x72x10 DIN3760.....	Seal.....	Bague à l'vres avec ressort
11	109525	o	Rillenkugellager 6207 DIN 625.....	Grooved ball bearing.....	Roulement rainuré à billes
12	128098	o	Kegelrollenlager 30207 DIN720.....	Tappered roller bearing.....	Roulement à rouleaux coniques
13	128102	o	Kegelrollenlager 32207 DIN720.....	Tappered roller bearing.....	Roulement à rouleaux coniques
14	127789	o	Sicherungsring 40x1.75 DIN 471.....	Snap ring.....	Circlip extérieur
15	107367	o	Sicherungsring 35x1.5 DIN 471.....	Snap ring.....	Circlip extérieur
16	126368	o	Passscheibe 56x72x0.3 DIN 988.....	Adjusting washer.....	Rondelle d' austage
17	126369	o	Passscheibe 56x72x0.5 DIN 988.....	Adjusting washer.....	Rondelle d' austage
18	124508	o	6kt.-Schraube DIN 933- M10x25-8.8-A3A Vpl.	Hexagonal bolt.....	Boulon hexagonal
19	128092	o	Verschlusschraube M16x1.5 DIN 906.....	Plug screw.....	Bouchon fileté
22	126376	o	Passscheibe 35x45x2 DIN 988.....	Adjusting washer.....	Rondelle d' austage
23	124436	o	Passscheibe 35x45x0.2 DIN 988.....	Adjusting washer.....	Rondelle d' austage

BAZA MASZYNOWA
DANEX
ROGIENICE WIELKIE

ERSATZTEILLISTE TAFEL - TABLE - PLAN - TAV. 14

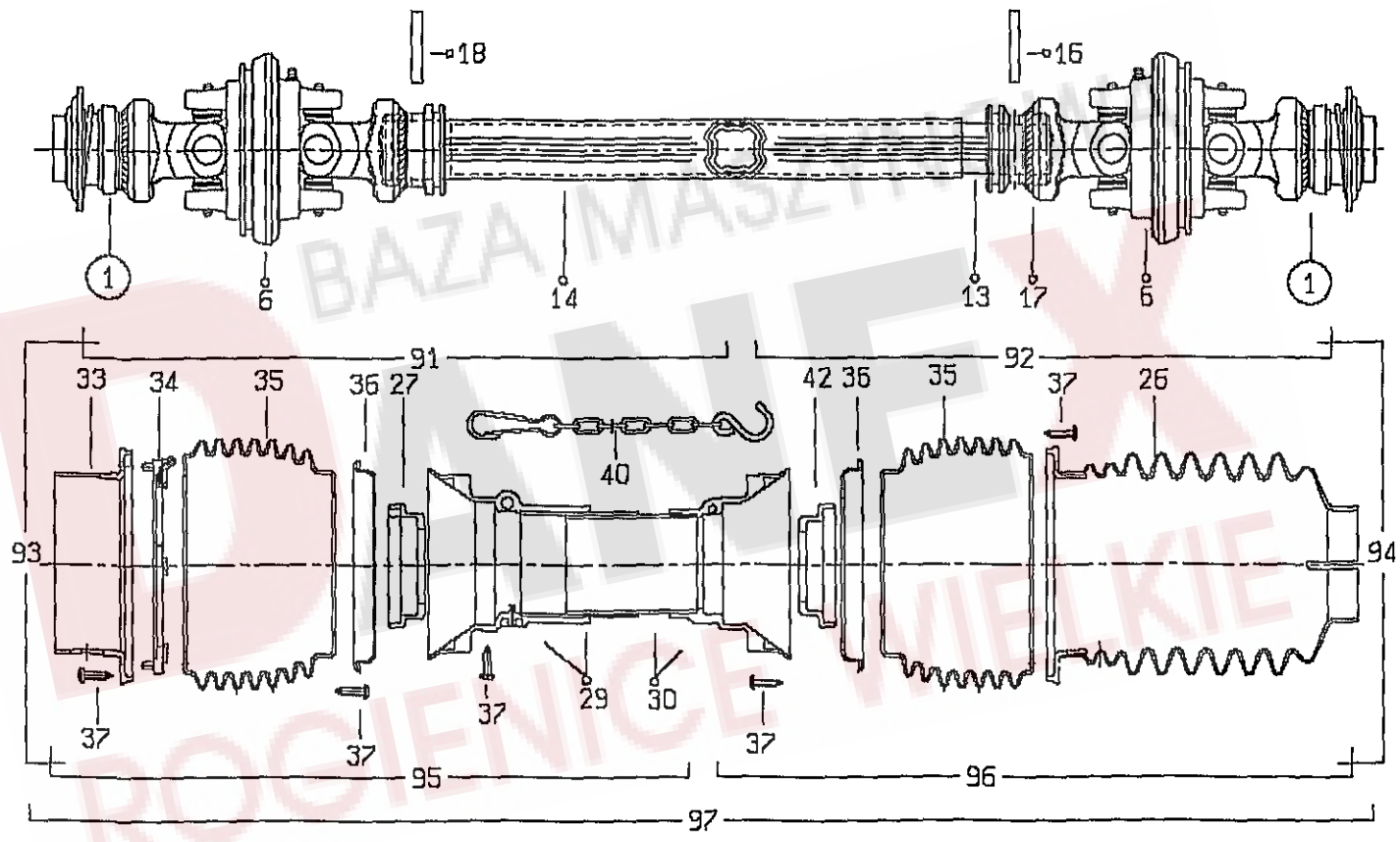
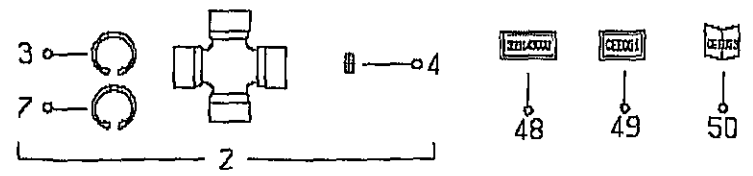

1

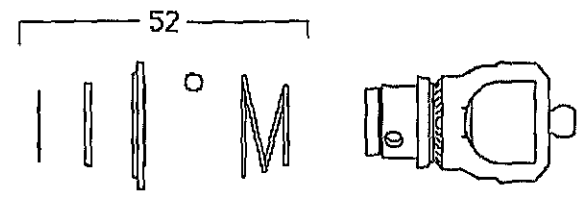

Pos	Nr.	TS1603	x=Verschleißteil x=Wear part x=Pièces d'usure Bezeichnung des Teiles	*=kein Ersatzteil *=no spare parts *=pas de pièce de rechange Description of the part	s=Sonderzubehör s=Special equipment s=Equipement special Désignation de la pièce
	164038	0	Gelenkwelle..... DS4R066CEZ00Z02.....	P.t.o.-shaft..... DS4R066CEZ00Z02.....	Arbre de transmission DS4R066CEZ00Z02
2	102469	o	Kreuzgarnitur, kompl.....	Cross and bearing kit, cpl.....	Croisillon, cpl.
13	102471	o	Profilrohr innen.....	Profile tube inside.....	Tube profilé intérieur
14	102472	o	Profilrohr außen.....	Profile tube outside.....	Tube profilé extérieur
16	127178	o	Spannstift ISO 8752- 8x50-A-ST Dacromet.....	Tensioning pin.....	Goupille de serrage
18	128395	o	Spannstift ISO 8752- 8x55-A-ST Dacromet.....	Tensioning pin.....	Goupille de serrage
91	102473	o	Gelenkwellenhälfte außen.....	Outer PTO drive shaft half.....	Demi-transmission extérieure
92	102474	o	Gelenkwellenhälfte innen.....	Inner PTO drive shaft half.....	Demi-transmission intérieure
97	102475	o	Schutz komplett.....	Guard complete.....	Protection complet
			Von nicht angegebenen Positionen können die Ersatzteile nur von der Firma Bondioli bezogen werden.	Orders for spare parts of unmentioned items only to be placed with Bondioli.	Les pièces de rechange pour les postes non mentionnés sont fournies exclusivement par la Maison Bondioli.

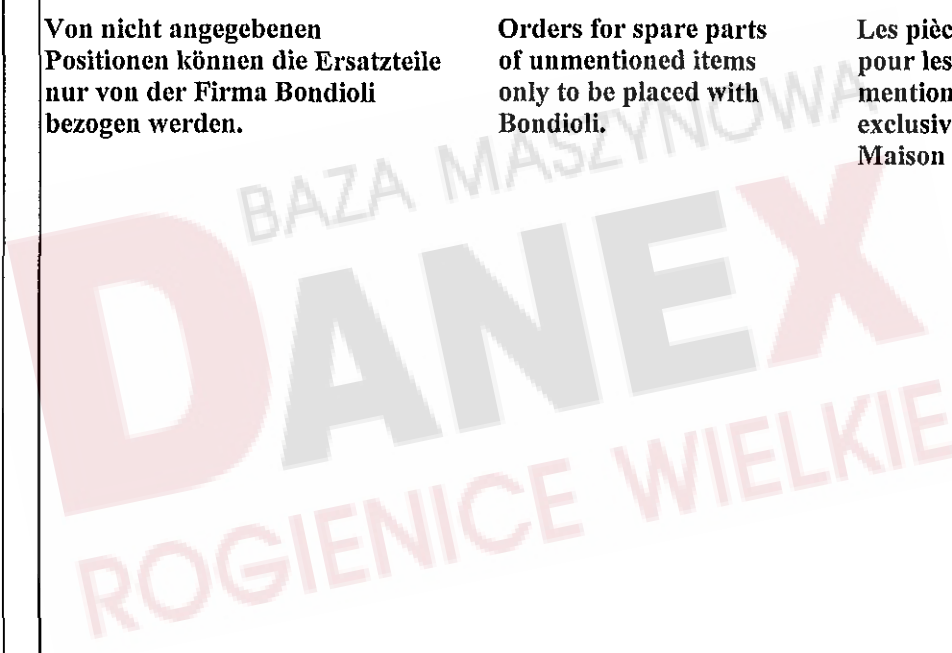

ERSATZTEILLISTE TAFEL - TABLE - PLAN - TAV. 15

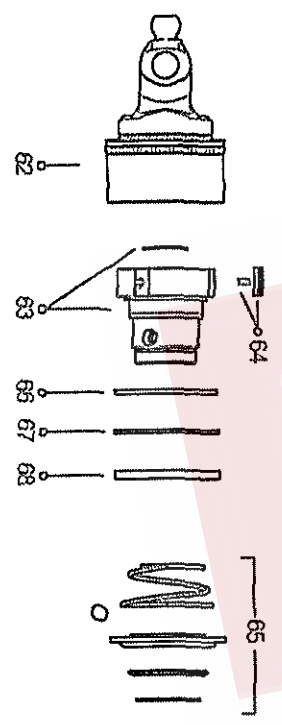
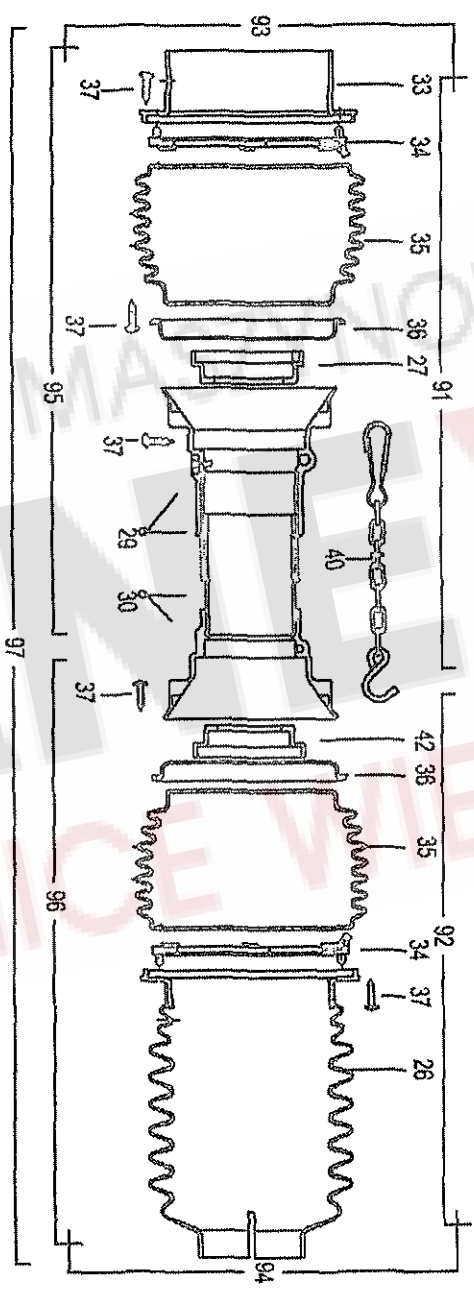
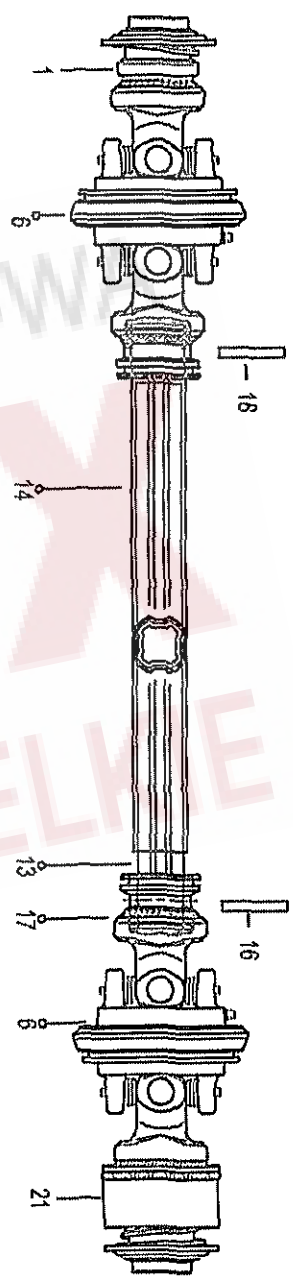
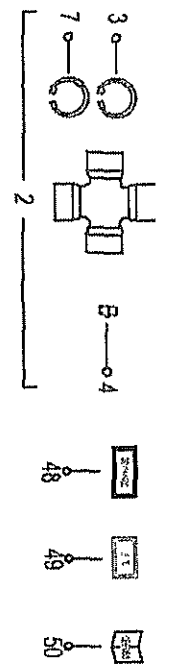

Pos	Nr.	TS1603	x=Verschleißteil x=Wear part x=Pièces d'usure Bezeichnung des Teiles	*=kein Ersatzteil *=no spare parts *=pas de pièce de rechange Description of the part	s=Sonderzubehör s=Special equipment s=Equipement special Désignation de la pièce
	164393	o	Gelenkwelle.....	P.t.o.-shaft.....	Arbre de transmission
			DS4R066C1ZR7Z01.....	DS4R066C1ZR7Z01.....	DS4R066C1ZR7Z01
2	102469	o	Kreuzgarnitur, kompl.....	Cross and bearing kit, cpl.....	Croisillon, cpl.
13	102471	o	Profilrohr innen.....	Profile tube inside.....	Tube profilé intérieur
14	102472	o	Profilrohr außen.....	Profile tube outside.....	Tube profilé extérieur
16	127178	o	Spannstift ISO 8752- 8x50-A-ST Dacromet.....	Tensioning pin.....	Goupille de serrage
18	128395	o	Spannstift ISO 8752- 8x55-A-ST Dacromet.....	Tensioning pin.....	Goupille de serrage
91	102473	o	Gelenkwellenhälfte außen.....	Outer PTO drive shaft half.....	Demi-transmission extérieure
92	102476	o	Gelenkwellenhälfte innen.....	Inner PTO drive shaft half.....	Demi-transmission intérieure
97	102475	o	Schutz komplett.....	Guard complete.....	Protection complet
			Von nicht angegebenen Positionen können die Ersatzteile nur von der Firma Bondioli bezogen werden.	Orders for spare parts of unmentioned items only to be placed with Bondioli.	Les pièces de rechange pour les postes non mentionnés sont fournies exclusivement par la Maison Bondioli.

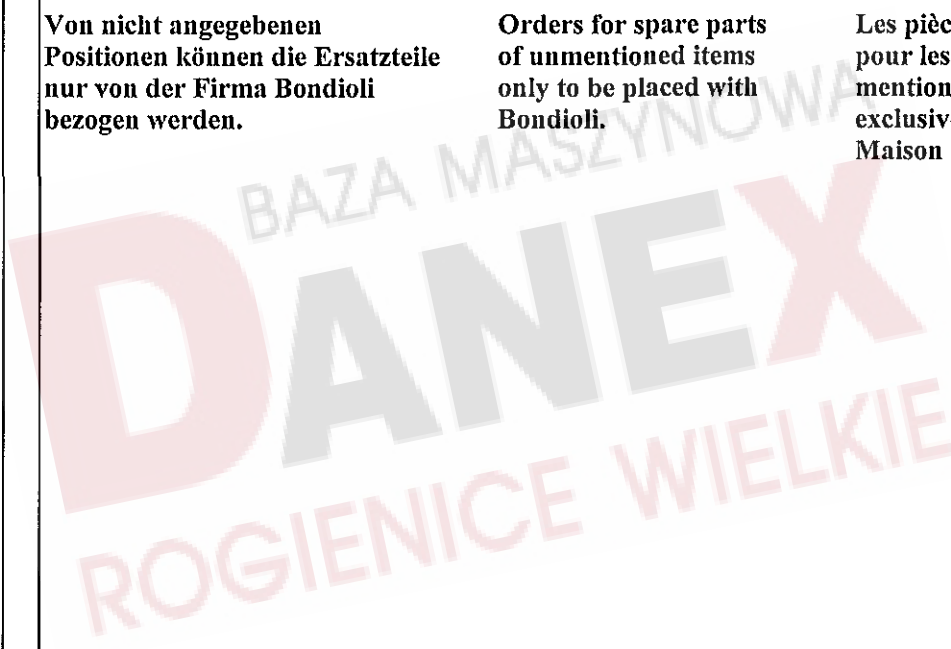

ERSATZTEILLISTE TAFEL - TABLE - PLAN - TAV. 16

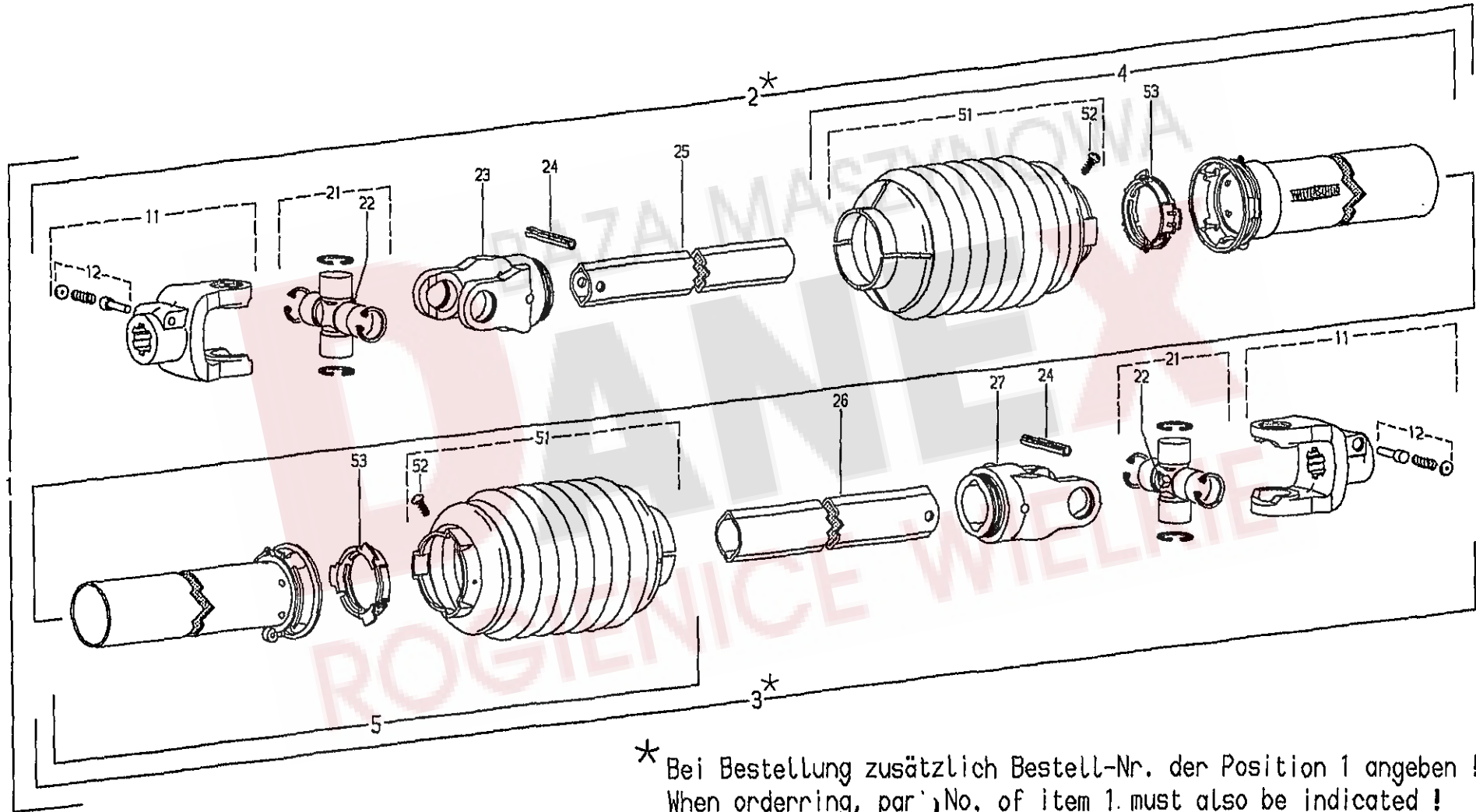

* Bei Bestellung zusätzlich Bestell-Nr. der Position 1 angeben !
 When ordering, par' No. of item 1. must also be indicated !
 En cas de commande, indiquer aussi la référence du repère 1 !

Pos	Walter- scheid Nr.	TS1603	x=Verschleißteil x=Wear part x=Pièces d'usure	*=kein Ersatzteil *=no spare parts *=pas de pièce de rechange	s=Sonderzubehör s=Special equipment s=Équipement special
			Bezeichnung des Teiles	Description of the part	Désignation de la pièce
	119370		Gelenkwelle.....	PTO-shaft.....	Transmission
			W 2300-SC15-1210 für TS 1603.....	for TS 1603.....	pour TS 1603
			Fella-Nr.: 162156		
			Diese Ersatzteile können nur über die Firma Walterscheid bezogen werden	These parts can only be purchased from the Walter- scheid company	Cettes pièces peuvent seule- ment être achetées de chez la maison Walterscheid
1	119370	o	Gelenkwelle mit Schutz.....	Wide-angle CV PTO drive shaft with.....	Transmission avec JDH et protecteur
			W 2300-SC15-1210.....	guard	
2	*		Innere Gelenkwellenhälfte mit äußerer	Inner PTO drive shaft half.....	Demi-transmission intérieure
			Schutzhälfte WH 2300-SC15-1130.....	with outer guard half.....	et demi-protecteur extérieur
3	*		Äußere Gelenkwellenhälfte.....	Outer PTO drive shaft half.....	Demi-transmission extérieure
			mit innerer Schutzhälfte WH 2300-SC15-1125.....	with inner guard half.....	et demi-protecteur intérieur
4	120444	o	Äußere Schutzhälfte SCH15-A1020.....	Outer guard half.....	Demi-protecteur extérieur
5	120445	o	Innere Schutzhälfte SCH15-J1020.....	Inner guard half.....	Demi-protecteur intérieur
11	041378	o	Aufsteckgabel mit Schiebestift AG2300-1 3/8" (6).....	Quick-disconnect yoke.....	Mâchoire à verrouillage rapide
12	339107	o	Schiebestift, kpl.....	Quick-disconnect pin, cpl.....	Poussoir de verrouillage rapide, cpl.
21	044444	o	Kreuzgarnitur, komplett	Cross and bearing kit, complete.....	Bloc croisillon, complet
22	084099	o	Kegel-Schmiernippel BM 8x1.....	Lubrication fitting.....	Graisneur
23	041315	o	Rillengabel RG 2300-0v.....	Inboard yoke.....	Mâchoire à gorge
24	020614	o	Spannstift DIN 1481-10x65.....	Spring type straight pin.....	Goupille élastique
25	013337	o	Profilrohr; gehärtet 0vH-1080.....	Profile tube; hardened.....	Tube profilé; cimenté
26	050184	o	Profilrohr 1-1075.....	Profile tube.....	Tube profilé
27	041318	o	Rillengabel RG 2300-1.....	Inboard yoke.....	Mâchoire à gorge
51	198103	o	Schutztrichter SD 15/25-2380.....	Guard cone.....	Cone protecteur
52	365305	o	Schraube 4x10.....	Screw.....	Vis
53	087279	o	Gleitring.....	Bearing ring.....	Bague de glissement

ERSATZTEILLISTE TAFEL - TABLE - PLAN - TAV. 17

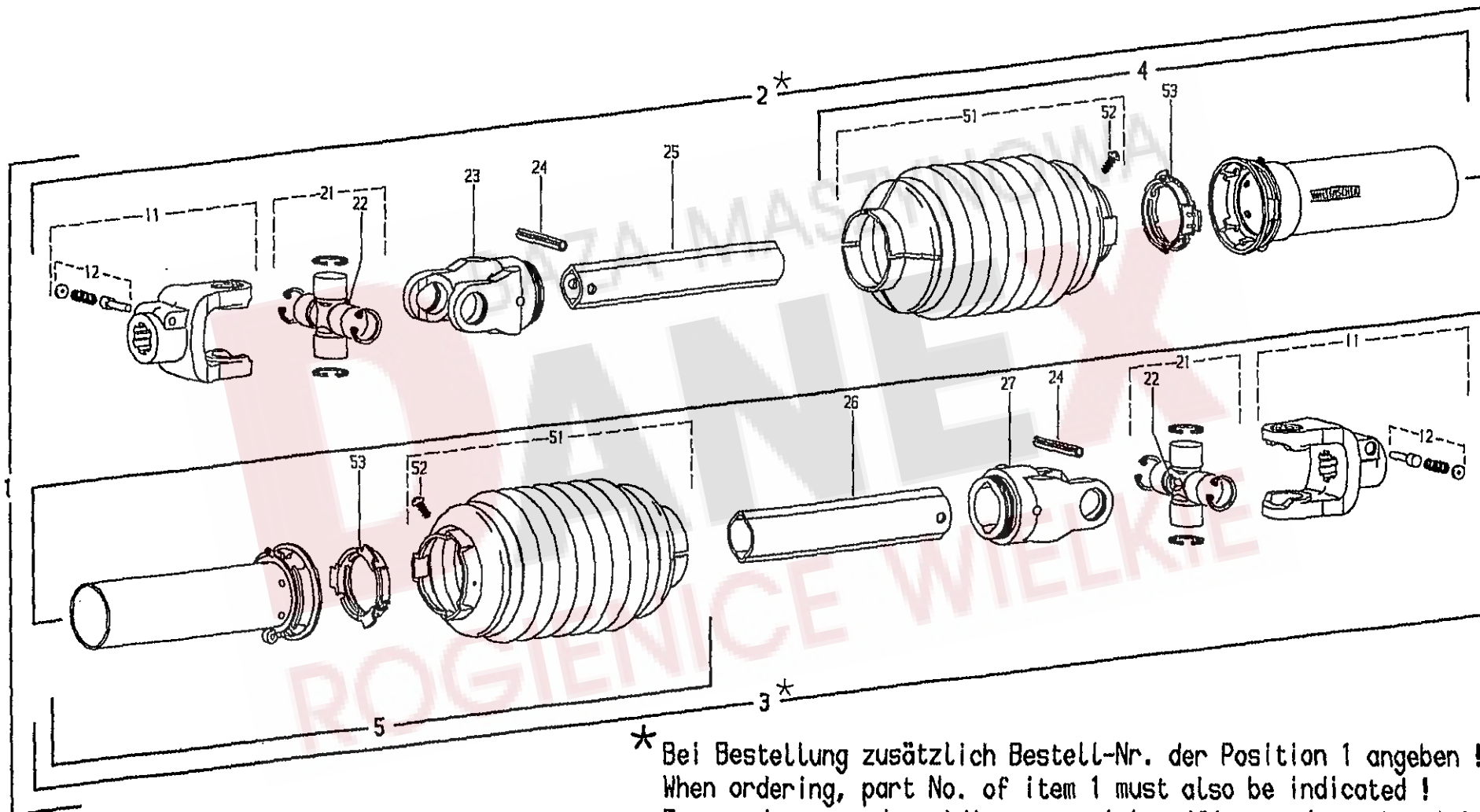

* Bei Bestellung zusätzlich Bestell-Nr. der Position 1 angeben !
 When ordering, part No. of item 1 must also be indicated !
 En cas de commande, indiquer aussi la référence du repère 1 !

Pos	Walterscheid Nr.	TS1603	x=Verschleißteil x=Wear part x=Pièces d'usure	*=kein Ersatzteil *=no spare parts *=pas de pièce de rechange	s=Sonderzubehör s=Special equipment s=Equipement special
			Bezeichnung des Teiles	Description of the part	Désignation de la pièce
	125884		Gelenkwelle.....	PTO-shaft.....	Transmission
			W 2200-SC15-1410 für TS 1603.....	for TS 1603.....	pour TS 1603
			Fella-Nr.: 161747		
			Diese Ersatzteile können nur über die Firma Walterscheid bezogen werden	These parts can only be purchased from the Walter- scheid company	Cettes pièces peuvent seule- ment être achetées de chez la maison Walterscheid
1	125884	o	Gelenkwelle mit Schutz.....	Wide-angle CV PTO drive shaft with.....	Transmission avec JDH et protecteur
			W 2200-SC15-1410.....	guard	
2	*		Innere Gelenkwellenhälfte mit äußerer Schutzhälfte WH 2200-SC15-1340.....	Inner PTO drive shaft half.....	Demi-transmission intérieure et demi-protecteur extérieur
3	*		Äußere Gelenkwellenhälfte.....	Outer PTO drive shaft half.....	Demi-transmission extérieure et demi-protecteur intérieur
4			mit innerer Schutzhälfte WH 2200-SC15-1335.....	with inner guard half.....	
5			Äußere Schutzhälfte SCH15-A1240.....	Outer guard half.....	Demi-protecteur extérieur
			Innere Schutzhälfte SCH15-J1240.....	Inner guard half.....	Demi-protecteur intérieur
11	041049	o	Aufsteckgabel mit Schiebestift AG2200-1 3/8" (6).....	Quick-disconnect yoke.....	Mâchoire à verrouillage rapide
12	339107	o	Schiebestift, kpl.....	Quick-disconnect pin, cpl.....	Poussoir de verrouillage rapide, cpl.
21	044439	o	Kreuzgarnitur, komplett.....	Cross and bearing kit, complete.....	Bloc croisillon, complet
22	084099	o	Kegel-Schmiernippel BM 8x1.....	Lubrication fitting.....	Graisseur
23	041065	o	Rillengabel RG 2200-0v.....	Inboard yoke.....	Mâchoire à gorge
24	020614	o	Spannstift DIN 1481-10x65.....	Spring type straight pin.....	Goupille élastique
25	126847	o	Profilrohr; gehärtet 0vH-1500.....	Profile tube; hardened.....	Tube profilé; cimenté
26	083512	o	Profilrohr 1-1495.....	Profile tube.....	Tube profilé
27	041068	o	Rillengabel RG 2200-1.....	Inboard yoke.....	Mâchoire à gorge
51	198103	o	Schutztrichter.....	Guard cone.....	Cone protecteur
52	365305	o	Schraube 4x10.....	Screw.....	Vis
53	087279	o	Gleitring.....	Bearing ring.....	Bague de glissement

ERSATZTEILLISTE TAFEL - TABLE - PLAN - TAV. 18

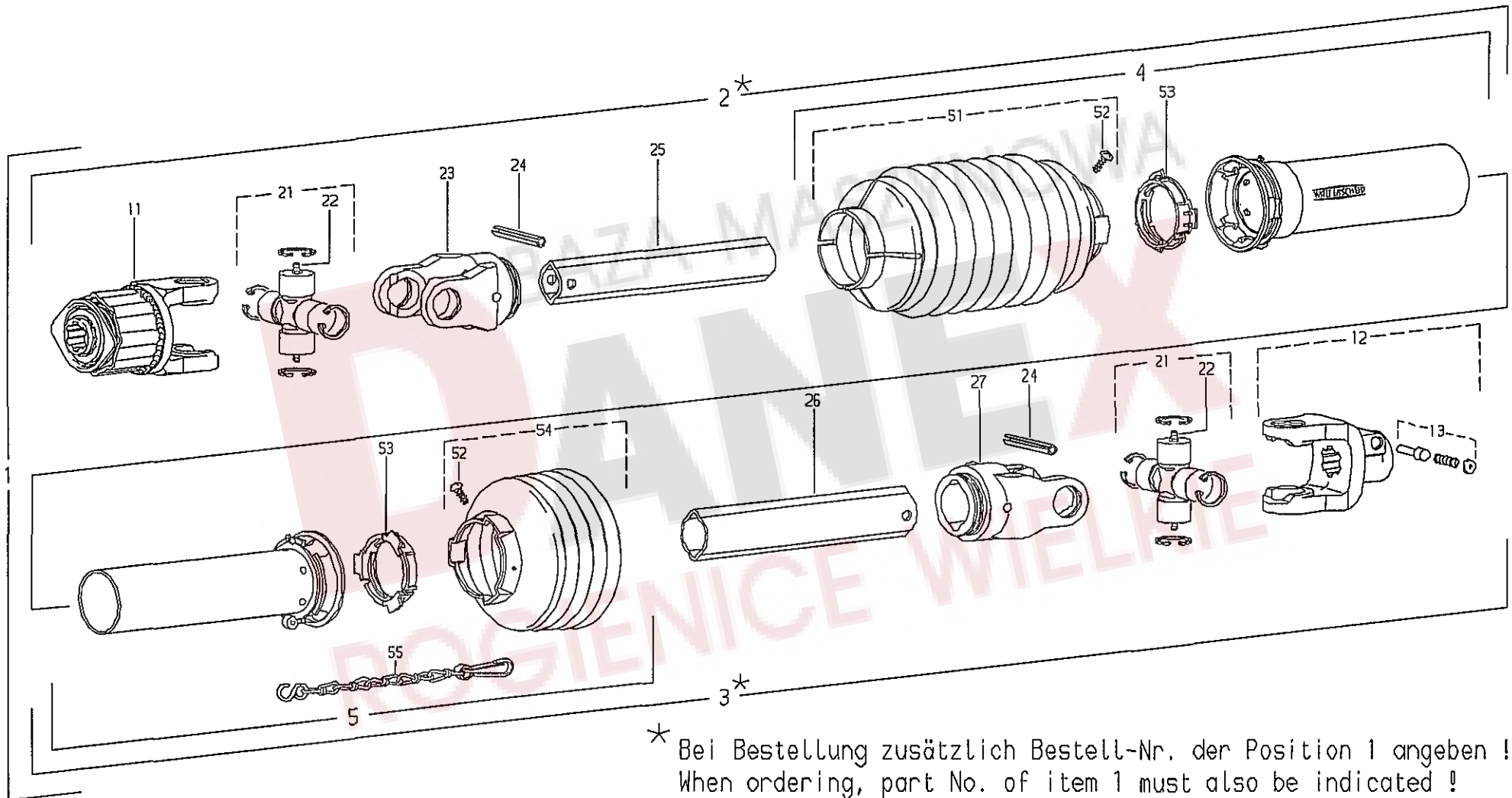

* Bei Bestellung zusätzlich Bestell-Nr. der Position 1 angeben !
 When ordering, part No. of item 1 must also be indicated !
 En cas de commande, indiquer aussi la référence du repère 1 !

Pos	Walterscheid Nr.	TS1603	x=Verschleißteil x=Wear part x=Pièces d'usure Bezeichnung des Teiles	*=kein Ersatzteil *=no spare parts *=pas de pièce de rechange Description of the part	s=Sonderzubehör s=Special equipment s=Équipement special Désignation de la pièce
	114281		Gelenkwelle..... PTO-shaft..... Transmission W 2200-SC15-1010-K32B für TS 1602..... for TS 1602..... pour TS 1602 Fella-Nr.: 162157		
			Diese Ersatzteile können nur über die Firma Walterscheid bezogen werden	These parts can only be purchased from the Walterscheid company	Cettes pièces peuvent seulement être achetées de chez la maison Walterscheid
1	114281	o	Gelenkwelle mit Schutz..... Wide-angle CV PTO drive shaft with..... Transmission avec JDH et protecteur W 2200-SC15-1010-K32B..... guard		
2	*		Innere Gelenkwellenhälfte mit äußerer Inner PTO drive shaft half..... Demi-transmission intérieure Schutzhälfte WH 2200-SC15-940-K32B..... with outer guard half..... et demi-protecteur extérieur		
3	*		Äußere Gelenkwellenhälfte..... Outer PTO drive shaft half..... Demi-transmission extérieure mit innerer Schutzhälfte WH 2300-SC15-1125..... with inner guard half..... et demi-protecteur intérieur		
4	116033	o	Äußere Schutzhälfte SCH15-A840..... Outer guard half..... Demi-protecteur extérieur		
5	368355	o	Innere Schutzhälfte SCH15-J1100-RP6-K..... Inner guard half..... Demi-protecteur intérieur SC Rohr 160 mm kürzen, SC-Trichter 2 Rippen..... Shorten SC tube by 160mm, shorten... raccourcir tube SC de 160 mm; kürzen..... SC cone by 2 ribs..... raccourcir cone SC de 2 ondes		
11	359485	o	Sternratsche dreh­sinnunabhängig..... Radial pin clutch; independant of..... Limiteur à cames en étoile; K32B-2200-1 3/8" (6) ZV; M=550Nm..... direction of rotation..... indépendant du sens de rotation		
12	041049	o	Aufsteckgabel mit Schiebestift AG2200-1 3/8" (6)..... Quick-disconnect yoke..... Mâchoire à verrouillage rapide		
13	339107	o	Schiebestift, kpl..... Quick-disconnect pin, cpl..... Pousoir de verrouillage rapide, cpl.		
21	044439	o	Kreuzgarnitur, komplett Cross and bearing kit, complete..... Bloc croisillon, complet		
22	084099	o	Kegel-Schmiernippel BM 8x1..... Lubrication fitting..... Graisseur		
23	041065	o	Rillengabel RG 2200-0v..... Inboard yoke..... Mâchoire à gorge		
24	020614	o	Spannstift DIN 1481-10x65..... Spring type straight pin..... Goupille élastique		
25	013337	o	Profilrohr; 0v-900..... Profile tube..... Tube profilé		
26	049662	o	Profilrohr 1-895..... Profile tube..... Tube profilé		
27	041068	o	Rillengabel RG 2200-1..... Inboard yoke..... Mâchoire à gorge		
51	198103	o	Schutztrichter..... Guard cone..... Cone protecteur		
52	365305	o	Schraube 4x10..... Screw..... Vis		
53	087279	o	Gleitring..... Bearing ring..... Bague de glissement		
54	365344	o	Schutztrichter; n=RP4..... Guard cone; n=RP4..... Cone protecteur; n=RP4		
55	044321	o	Haltekette..... Safety chain..... Chainette		

NUMMERNVERZEICHNIS INDEX OF NUMBERS LIST NUMERIQUE

Bestell-Nr.	Tafel	Bestell-Nr.	Tafel	Bestell-Nr.	Tafel	Bestell-Nr.	Tafel	Bestell-Nr.	Tafel
Part no	Table	Part no	Table	Part no	Table	Part no	Table	Part no	Table
No de commande	Tableau	No de commande	Tableau	No de commande	Tableau	No de commande	Tableau	No de commande	Tableau
102469	14,02	108589	3,12	118555	12,07	126771	1,17	127973	1,26
102469	15,02	108589	10,30	118597	1,21	126825	9,25	127973	2,01
102471	14,13	108589	11,08	118602	6,51	126825	10,12	127973	5,07
102471	15,13	108671	1,07	118604	6,24	126859	4,06	127974	5,35
102472	14,14	108671	8,22	120595	2,40	126880	2,34	127978	4,16
102472	15,14	108689	5,36	120595	3,28	126880	3,20	127980	4,17
102473	14,91	109471	10,04	121090	8,10	126929	10,34	127987	2,32
102473	15,91	109525	13,11	121091	8,08	127178	14,16	127987	3,21
102474	14,92	111895	1,28	121092	8,09	127178	15,16	127987	9,37
102475	14,97	115972	6,09	121327	8,15	127213	5,33	127988	6,21
102475	15,97	115972	9,05	121360	10,33	127222	9,13	127988	10,15
102476	15,92	115972	9,15	121360	11,12	127222	11,10	127998	6,12
105186	1,11	115972	10,09	121970	9,31	127252	1,02	128000	4,19
105186	2,13	115972	11,18	121990	6,34	127253	1,01	128018	2,11
105186	3,11	115973	10,10	122103	9,10	127267	2,08	128018	3,09
105186	10,31	115979	8,32	122103	11,21	127289	4,11	128041	10,16
105186	11,07	115979	9,42	122292	9,02	127416	6,29	128058	8,11
105421	4,05	115979	10,11	122471	5,05	127516	2,23	128092	13,19
105421	5,31	115989	2,31	122543	5,20	127516	3,14	128096	13,10
105465	6,39	115989	3,19	122543	11,04	127534	7,05	128098	13,12
105483	4,02	115989	9,21	123154	9,20	127535	7,06	128102	13,13
106852	6,05	116030	5,26	123188	2,12	127564	6,20	128103	7,09
106903	4,01	116118	2,10	123188	3,47	127569	9,06	128148	11,05
106903	5,28	116118	3,08	123256	4,08	127569	11,14	128149	11,06
106903	9,45	116118	9,41	123477	6,14	127570	1,22	128190	2,20
106903	10,40	116118	10,13	123486	6,25	127570	8,06	128190	3,33
107367	13,15	116459	3,51	123595	6,46	127572	1,27	128190	5,02
107385	13,09	116484	8,30	123609	9,09	127577	5,17	128203	5,03
107386	5,37	116514	4,10	123609	11,20	127580	5,18	128204	2,07
107386	6,01	116518	9,24	123686	8,16	127584	2,22	128293	6,15
107438	2,24	116518	10,01	123759	4,09	127584	3,44	128323	10,24
107438	3,15	116521	10,37	124053	8,34	127584	4,24	128395	14,18
107449	8,33	116587	8,04	124151	13,07	127597	2,35	128395	15,18
107464	2,52	116587	9,33	124330	1,29	127597	3,23	128403	9,39
107464	3,52	116607	5,25	124436	13,23	127607	7,03	128403	10,19
107464	9,32	116609	9,44	124506	6,49	127608	8,37	128411	5,14
107465	9,22	116609	10,39	124508	13,18	127638	6,50	128426	7,20
107465	10,32	116614	9,28	124517	8,03	127640	6,42	130203	3,05
107596	10,02	116614	10,03	124650	6,22	127641	2,18	130203	12,08
107727	3,54	116629	11,22	124687	5,34	127641	6,45	130655	8,13
108292	1,15	116630	1,12	124702	2,47	127642	6,26	132149	13,02
108292	2,04	116630	3,10	124702	3,35	127643	6,06	132151	13,04
108292	3,02	116630	10,29	124797	9,23	127644	6,02	132153	13,06
108292	5,06	116649	4,07	126242	6,04	127645	6,03	132223	13,03
108292	6,10	116684	4,03	126242	11,13	127646	6,03	132235	13,05
108292	7,19	116685	9,43	126302	6,23	127725	11,01	132600	11,03
108292	8,17	116685	10,05	126320	6,03	127768	6,33	133711	5,43
108319	6,37	116688	8,36	126368	13,16	127770	5,38	150084	8,05
108441	2,26	116699	8,31	126369	13,17	127789	13,14	150530	2,38
108441	3,17	116699	9,34	126375	13,08	127807	1,30	150530	3,26
108441	9,26	116699	10,08	126376	13,22	127808	2,48	150581	5,27
108441	10,07	116700	5,45	126377	5,40	127808	3,36	151241	8,19
108508	5,44	116749	6,32	126383	7,13	127838	6,35	160017	9,19
108531	3,34	117245	1,14	126383	8,24	127848	9,17	160068	9,18
108531	4,04	117363	8,12	126384	6,22	127883	6,08	160069	9,14
108531	5,30	117772	2,25	126385	6,22	127902	4,12	160069	11,17
108531	9,04	117772	3,16	126417	6,28	127961	5,42	160089	7,14
108531	10,06	117831	2,16	126662	8,14	127972	1,25	160111	7,16
108531	11,19	118555	2,19	126667	8,07	127972	2,02	160120	8,35
108589	1,10	118555	3,06	126752	5,32	127972	5,08	160135	6,44

NUMMERNVERZEICHNIS INDEX OF NUMBERS LIST NUMERIQUE

Bestell-Nr. Part no No de commande	Tafel Table Tableau	Bestell-Nr. Part no No de commande	Tafel Table Tableau	Bestell-Nr. Part no No de commande	Tafel Table Tableau	Bestell-Nr. Part no No de commande	Tafel Table Tableau	Bestell-Nr. Part no No de commande	Tafel Table Tableau
160141	6, 47	162201	2, 39	163942	5, 11	WALTERSCHEID			
160214	9, 30	162201	3, 27	163945	5, 09				
160214	10, 14	162202	4, 20	163985	6, 16				
160215	6, 13	162203	4, 23	163986	2, 51	13337	16, 25		
160365	6, 31	162209	11, 09	164038	12, 01	13337	18, 25		
160536	11, 15	162215	11, 11	164038	14, 00	20614	16, 24		
160537	11, 16	162245	2, 28	164091	10, 38	20614	17, 24		
160629	6, 27	162245	3, 42	164119	9, 12	20614	18, 24		
160756	5, 39	162249	2, 42	164181	3, 48	41049	17, 11		
161021	8, 26	162249	3, 30	164245	9, 16	41049	18, 12		
161080	1, 24	162250	2, 41	164245	10, 27	41065	17, 23		
161098	1, 13	162250	3, 29	164299	1, 05	41065	18, 23		
161098	5, 04	162314	5, 29	164323	1, 04	41068	17, 27		
161149	2, 49	162315	5, 49	164341	9, 40	41068	18, 27		
161149	3, 37	162316	5, 50	164341	10, 26	41315	16, 23		
161159	2, 05	162386	2, 09	164371	9, 11	41318	16, 27		
161159	3, 32	162386	3, 04	164393	12, 01	41378	16, 11		
161168	1, 19	162386	12, 04	164393	15, 00	44321	18, 55		
161201	11, 02	162386	13, 00	164424	2, 06	44439	17, 21		
161268	2, 37	162411	8, 20	164508	2, 43	44439	18, 21		
161268	3, 25	162427	5, 16	164508	3, 31	44444	16, 21		
161363	5, 19	162481	3, 24	164562	3, 01	49662	18, 26		
161379	7, 15	162607	1, 20	164568	3, 03	50184	16, 26		
161459	1, 23	162612	2, 44	164593	3, 90	83512	17, 26		
161543	6, 41	162612	3, 45	164596	3, 49	84099	16, 22		
161626	2, 36	162612	4, 22	164640	1, 08	84099	17, 22		
161628	7, 12	162614	2, 45	164674	5, 21	84099	18, 22		
161747	12, 05	162614	3, 46	164682	10, 25	87279	17, 53		
161752	4, 13	162614	4, 21	164683	2, 46	87279	18, 53		
161783	2, 30	162619	1, 18	164683	3, 40	114281	18, 00		
161783	3, 18	162637	10, 35	164845	8, 21	114281	18, 01		
161786	8, 29	162639	10, 36	165150	2, 15	116033	18, 04		
161794	9, 08	162652	6, 07	165162	7, 11	119370	16, 00		
161815	4, 14	162672	5, 13	165247	9, 38	119370	16, 01		
161817	4, 15	162765	1, 16	165247	10, 28	120444	16, 04		
161883	5, 41	162830	9, 03	165304	9, 01	120445	16, 05		
161888	6, 36	162879	9, 29	165321	10, 20	125884	17, 00		
161893	6, 30	162879	10, 18	165325	9, 36	125884	17, 01		
161969	8, 27	162886	2, 50	165325	10, 21	126847	17, 25		
162048	9, 07	162886	3, 38	165326	9, 27	198103	17, 51		
162058	7, 18	163061	6, 38	165326	10, 17	198103	18, 51		
162071	7, 02	163090	2, 27	165415	8, 18	339107	16, 12		
162078	3, 50	163090	3, 43	498111	6, 11	339107	17, 12		
162090	5, 46	163165	3, 07	498312	3, 39	339107	18, 13		
162091	5, 47	163171	7, 10	498439	7, 07	359485	18, 11		
162092	5, 48	163222	2, 14	498501	5, 01	365305	17, 52		
162109	6, 17	163222	3, 13	498522	7, 01	365305	18, 52		
162111	6, 18	163293	9, 46			365344	18, 54		
162112	6, 19	163293	10, 41			368355	18, 05		
162134	2, 03	163352	5, 10						
162147	7, 17	163372	3, 53						
162153	7, 08	163532	8, 01						
162154	7, 04	163615	8, 02						
162156	12, 03	163645	2, 29						
162157	12, 06	163645	3, 41						
162159	8, 28	163660	2, 17						
162165	4, 18	163660	12, 02						
162173	1, 06	163671	6, 40						
162195	2, 33	163683	1, 09						
162195	3, 22	163941	5, 12						