

FELLA

Turboschwader

- Ⓓ Ersatzteilliste
- Ⓕ Liste de Pièces de Rechange
- ⒼⒸ Spare Parts List

TS 801

ab Masch.-Nr. ND 00446

TS 880

ab Masch.-Nr. NB 00496

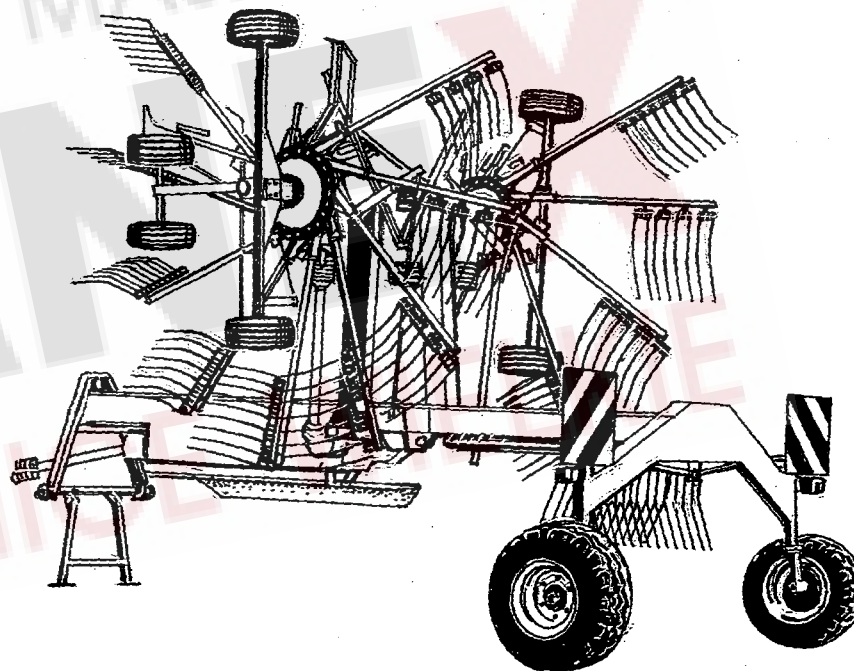

Ausgabe - Edition - Edition

034/4

D ERSATZTEILLISTE

WICHTIG BEI BESTELLUNG VON ERSATZTEILEN

Für das zu ersetzende Teil ist anhand der nachfolgenden Ersatzteilliste die genaue Bestell-Nummer und die Bezeichnung festzustellen.

Besonders aber bitten wir um Angabe des auf dem Typenschild eingepprägten Maschinen-Typen und der Maschinen-Nummer, um Fehllieferungen von Ersatzteilen zu vermeiden. Die genaue Anschrift sowie Versandart (per Post, Paketdienst, Nachtexpress oder Spedition Ihrer Wahl) ist unbedingt anzugeben.

Die in der Ersatzteilliste mit "X" gekennzeichneten Ersatzteile unterliegen während des Betriebes natürlichem Verschleiß und sind daher von der Garantie ausgenommen. Vor jedem Einsatz ist die Überprüfung der Funktionsfähigkeit dieser Teile erforderlich. Gegebenenfalls muss der Austausch erfolgen. Für Folgeschäden, die durch nicht rechtzeitiges Auswechseln von Verschleißteilen entstehen, besteht kein Garantieanspruch.

F CATALOGUE DES PIÈCES DE RECHANGE

NOTE IMPORTANTE RELATIVE AUX COMMANDES DE PIÈCES DÉTACHÉES

Déterminez le numéro exact de référence et la désignation de la pièce à échanger, en consultant la liste suivante des pièces de rechange, s.v.p.

Nous vous demandons en particulier, pour éviter les erreurs dans les livraisons en pièces détachées, de bien indiquer le numéro de la série du type de la machine, qui est marqué sur la plaque du constructeur, ainsi que le numéro de la machine. Toujours indiquer l'adresse avec précision, ainsi que le mode d'expédition choisi (par voie postale, par petit paquet, par colis postal, en service express de nuit, ou par un autre mode d'expédition que ceux ci-dessus cités).

Les pièces de rechange marquées "X" dans la liste des pièces de rechange sont soumises à l'usure par détérioration naturelle pendant le service, et pour cela ne sont pas couvertes par notre garantie. Avant toute utilisation, il faut contrôler le bon fonctionnement de ces pièces. Si nécessaire, il faut les remplacer. Nous ne pouvons pas accepter de garantie pour dommages consécutifs résultant du fait que les pièces d'usure n'ayent pas été remplacées au bon moment.

GB SPARE PARTS CATALOGUE

IMPORTANT NOTE CONCERNING ORDERS ON SPARE PARTS

Please use the following spare parts list in order to identify the part to be replaced, and quote its exact part number and description. In particular, you are requested to quote machine type and machine no. indicated marked on the nameplate, in order to prevent supply of wrong parts. Please always mention your complete address as well as kind of transport (post parcel, parcel service, over-night express or forwarding agency according to your choice).

The spare parts marked "X" in the spare parts list are subject to normal wear and tear during operation, and therefore are not covered by our warranty. Prior to every work these parts must be checked for perfect operation. If necessary, they have to be replaced. We cannot accept any warranty for consequential damage which is due to the fact that wear parts have not replaced in proper time.

NL ONDERDELENLIJST

BELANGRIJK VOOR HET BESTELLEN VAN ONDERDELEN

Volgens bijgaande onderdelenlijst is het juiste bestelnummer en de omschrijving van het te vervangen deel vast te stellen.

In het bijzonder vragen wij U, het op het typeplaatje ingestempelde machinetype en machinenummer op te geven, om foutieve leveringen van onderdelen te vermijden. Bestel noodzakelijk is het vermelden van het juiste adres, met postkantoor of NS-station en postcode, alsmede de verzendingswijze (pakje, postpakket, vracht-, ijl- of expresgoed).

De onderdelen, die in de onderdelenlijst met een "X" zijn gemerkt, zijn tijdens het gebruik onderhevig aan normale slijtage en vallen daarom niet onder de garantiebepalingen. De toestand van deze delen dient, telkens vóór het werk begint, te worden gecontroleerd op hun goede werking. Zonodig versleten delen vervangen. Eventuele schade, tengevolge van niet tijdige vervanging van versleten onderdelen, wordt niet door de garantie gedekt.

I LISTINO RICAMBI MACCHINE FELLA

NOTE IMPORTANTI PER ORDINI DI RICAMBI

Individuare l'esatto codice ricambi composto da 6 cifre e la denominazione del ricambio da ordinare consultando il seguente listino ricambi.

Per evitare inconvenienti, Vi preghiamo di indicare inoltre la matricola della macchina e l'anno di costruzione. Ogni macchina ha una targhetta, dove sono incisi questi dati. Indispensabile per ogni ordine sono anche il Vs. indirizzo completo e la modalità di trasporto (tramite poste, corriere espresso, notturno oppure una ditta di spedizione ai Vostra scelta).

I ricambi contraddistinti con la lettera "x" sono ricambi a largo consumo e soggette a naturale usura. Per questi ricambi non è prevista alcuna garanzia. Preghiamo controllare con attenzione la funzionalità dei ricambi a largo consumo prima di iniziare il lavoro. In caso necessario procedere all'immediata sostituzione. La ditta FELLA WERKE GmbH & Co. KG non si assume alcuna responsabilità per danni sorti per la non tempestiva sostituzione di questi ricambi.

E LISTA DE PIEZAS DE RECAMBIO

IMPORTANTE PARA PEDIR PIEZAS DE RECAMBIO

Averiguar nº ref. y denominación exacta de la pieza a recambiar usando la lista de recambio siguiente.

Les rogamos especialmente indicamos tipo y número de la máquina, estampados en la placa indicador para evitar el suministro de piezas de recambio incorrectas. Siempre mencionar la dirección exacta y el modo de envío (correo, servicio de paquetes, reparto urgente o agencia de expedición según su deseo).

Las piezas marcadas por "X" en la lista de recambio son piezas de desgaste y por eso no forman parte de nuestra garantía. Antes de cada empleo de la máquina hay que revisar la función de estas piezas. En caso de necesidad hay que reemplazarlas. Daños que resultan del recambio retrasado de estas piezas no forman parte de nuestra garantía.

ERSATZTEILLISTE TAFEL - TABLE - PLAN - TAV. 1

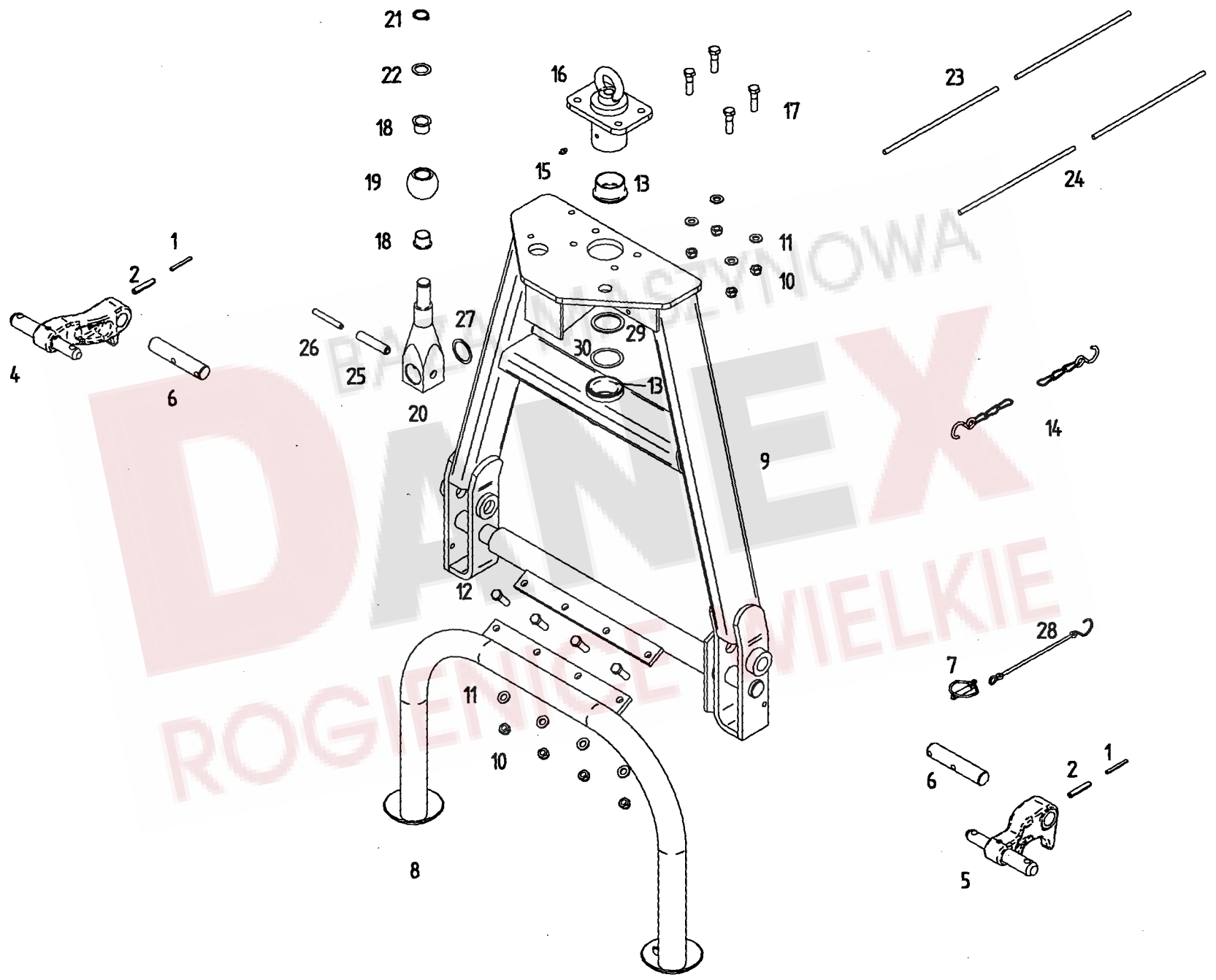

DANEX
ROGIENIA WIELKIE

Tafel, Table, Plan, Tav.

1

Pos	Nr.	TS 801	088 TS	x=Verschleißteil x=Wear part x=Pièces d'usure	*=kein Ersatzteil *=no spare parts *=pas de pièce de rechange	s=Sonderzubehör s=Special equipment s=Equipement special
				Bezeichnung des Teiles	Description of the part	Désignation de la pièce
				Schwenkbock.....	Swiveling device.....	Dispositif de pivotement
1	127253	o	o	Spannstift ISO 8752- 6X 55-A-ST.....	Tensioning pin.....	Goupille de serrage
2	127252	o	o	Spannstift ISO 8752- 10X 55-A-ST.....	Tensioning pin.....	Goupille de serrage
4	164323	o	o	Unterlenkerhebel, rechts mont.....	Lower link lever, right.....	Levier du bras de guidage, droit
5	164299	o	o	Unterlenkerhebel, links mont.....	Lower link lever, left.....	Levier du bras de guidage, gauche
6	162173	o	o	Bolzen.....	Pin.....	Boulon
7	108671	o	o	Klappstecker 10X45 DIN 11023 ZN3.....	Folding plug.....	Esses d'essieu
8	164640	o	o	Abstellstütze.....	Parking support.....	Support de stationnement
9	163683	o	o	Schwenkbock mit Bundbuchse.....	Swiveling device with flange sleeve....	Tête de pivotement avec douille à collet
10	108589	o	o	6kt-Mutter M12- 8 -A0C DIN985.....	Hexagonal nut.....	Écrou hexagonal
11	105186	o	o	Scheibe DIN 125- 13 -A0C.....	Washer.....	Rondelle
12	116630	o	o	6kt-Schr.M12X 40- 8.8-A0C DIN933.....	Hexagonal bolt.....	Boulon hexagonal
13	161098	o	o	Bundbuchse 50W55/65X30.....	Flange sleeve.....	Douille à collet
14	117245	o	o	Kn-Kette 2,8X960 22GL.DIN5686TZN.....	Chain.....	Chaîne
15	108292	o	o	Kegelschmiernippel A S8X1 DIN71412.....	Conical grease nipple.....	Graisser conique
16	162765	o	o	Lagerbuchse.....	Bearing bush.....	Coussinet
17	126771	o	o	6kt-Schr.M12X 45- 8.8-A0C DIN931.....	Hexagonal bolt.....	Boulon hexagonal
18	162619	o	o	Bundbuchse GFM-2528-21.....	Bush.....	Douille à collet
19	161168	o	o	Kugel D=60.....	Ball.....	Bille
20	162607	o	o	Lenkhebel vorn.....	Steering lever, front.....	Levier de direction, avant
21	118597	o	o	Sicherungsring 25X2 - DIN 471.....	Snap ring.....	Circlip extérieur
22	127570	o	o	Pass-Scheibe 25X 36X 2 DIN988.....	Adjusting washer.....	Rondelle d' austage
23	161459	o	o	Seil 8X7000 rot.....	Red rope.....	Câble rouge
24	161080	o	o	Seil 8X9000 schwarz.....	Black rope.....	Câble noir
25	127972	o	o	Spannstift ISO 8752- 16X 75-A-ST.....	Tension pin.....	Goupille de serrage
26	127973	o	o	Spannstift ISO 8752- 10X 75-A-ST.....	Tension pin.....	Goupille de serrage
27	127572	o	o	Pass-Scheibe 40X 50X 1.5 DIN988.....	Adjusting washer.....	Rondelle d' austage
28	111895	o	o	Sicherungsschnur mit Haken.....	Safety cord.....	Cordon d'arrêt
29	124330	o	o	Stützscheibe 50x62x3 DIN 988.....	Supporting plate.....	Rondelle de support
30	127807	o	o	Pass-Scheibe 50x62x1 DIN 988.....	Adjusting washer.....	Rondelle d' austage

ROGIENICE WIELKIE

ERSATZTEILLISTE TAFEL - TABLE - PLAN - TAV. 2

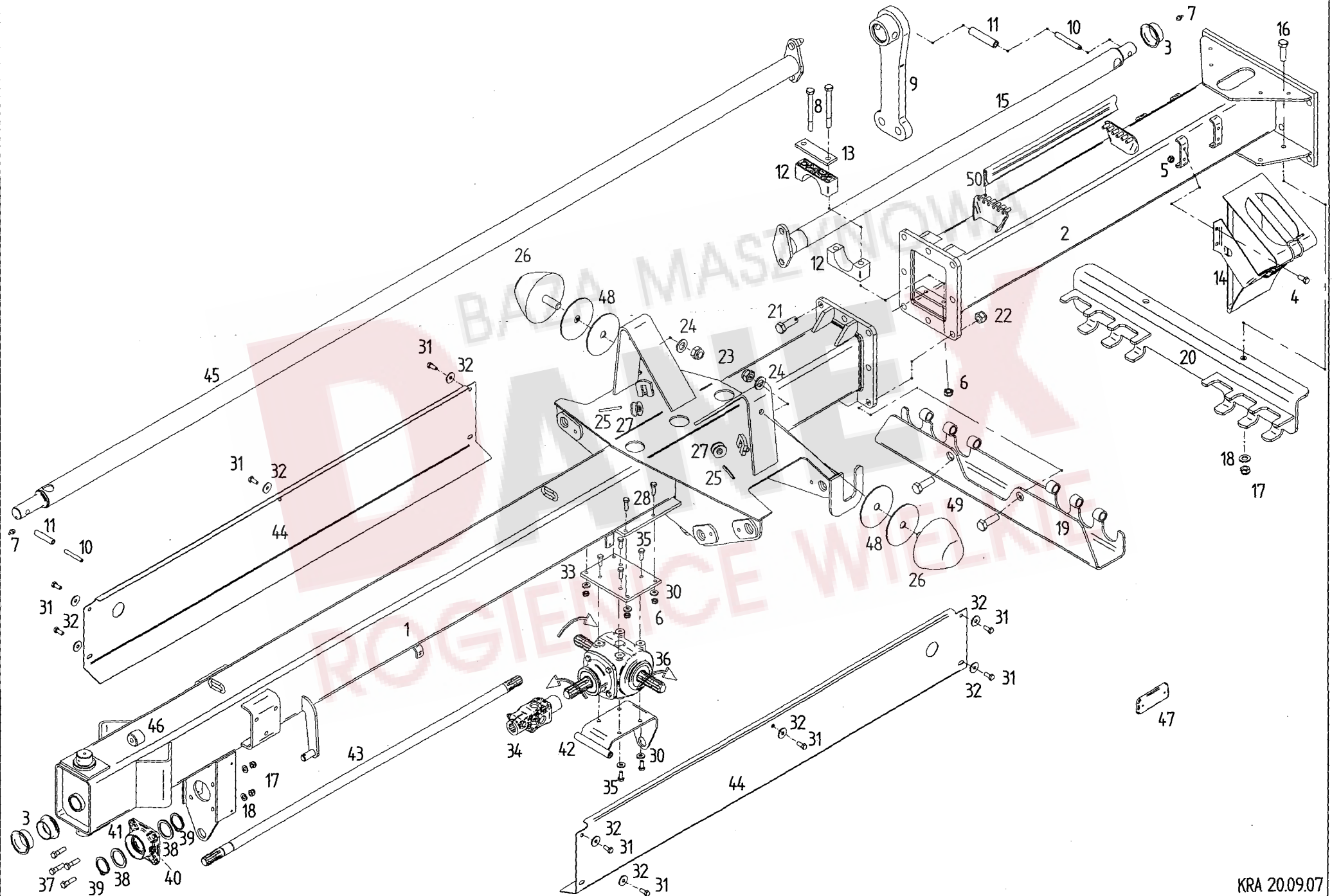

Pos	Nr.	TS 801	TS 880	x=Verschleißteil x=Wear part x=Pièces d'usure	*=kein Ersatzteil *=no spare parts *=pas de pièce de rechange	s=Sonderzubehör s=Special equipment s=Équipement special
				Bezeichnung des Teiles	Description of the part	Désignation de la pièce
				Rahmen.....	Frame.....	Châssis
1	165769	o	o	Hauptrahmen.....	Main frame.....	Châssis principal
2	165689	o	o	Rahmen, hinten mit Lagerbuchsen.....	Frame, back with bearing bush.....	Châssis, arrière avec coussinet
3	161159	o	o	Bundbuchse 40W44/55x20.....	Flange sleeve.....	Douille à collet
4	107727	o	o	6kt.-Schraube DIN 933-M8x20-8.8-A0C.....	Hexagonal bolt.....	Boulon hexagonal
5	108531	o	o	6kt.-Mutter DIN 985-M8-8-A0C.....	Hexagonal nut.....	Écrou hexagonal
6	108441	o	o	6kt.-Mutter DIN 985-M10-8-A0C.....	Hexagonal nut.....	Écrou hexagonal
7	108292	o	o	Kegelschmiernippel AS 8x1 DIN 71412.....	Conical grease nipple.....	Graisser conique
8	116459	o	o	6kt.-Schraube DIN 931-M10x100-8.8-A0C.....	Hexagonal bolt.....	Boulon hexagonal
9	162672	o	o	Lenkhebel hinten.....	Steering lever back.....	Levier de direction arrière
10	127973	o	o	Spannstift ISO 8752- 10x75-A-ST Dacromet.....	Tensioning pin.....	Goupille de serrage
11	127972	o	o	Spannstift ISO 8752-16x75-A-ST Dacromet.....	Tensioning pin.....	Goupille de serrage
12	164596	o	o	Lagerschale.....	Bearing shell.....	Coquille de coussinet
13	162078	o	o	Platte.....	Plate.....	Plaque
14	163372	o	o	Unterlegkeil mit Halter.....	Chock with holder.....	Cale de freinageavec support
15	163909	o	o	Lenkwelle, hinten.....	Steering shaft, back.....	Arbre de direction, arrière
16	116630	o	o	6kt.-Schraube DIN 933-M12x40-8.8-A0C.....	Hexagonal bolt.....	Boulon hexagonal
17	108589	o	o	6kt.-Mutter DIN 985-M12-8-A0C.....	Hexagonal nut.....	Écrou hexagonal
18	105186	o	o	Scheibe DIN 125-13-A0C.....	Washer.....	Rondelle
19	164171	o	o	Ablageprofil.....	Support profile.....	Dépôt profilé
20	164181	o	o	Ablageprofil.....	Support profile.....	Dépôt profilé
21	128204	o	o	6kt.-Schraube DIN 961-M20x1.5x60-8.8-A0C.....	Hexagonal bolt.....	Boulon hexagonal
22	128190	o	o	6kt.-Mutter DIN 985-M20x1.5-8-A0C.....	Hexagonal nut.....	Écrou hexagonal
23	116699	o	o	6kt.-Mutter DIN 985-M16-8-A0C.....	Hexagonal nut.....	Écrou hexagonal
24	115979	o	o	Scheibe DIN 125-17-A0C.....	Washer.....	Rondelle
25	127399	o	o	Spannstift ISO 8752- 5x50-A-ST Dacromet.....	Tensioning pin.....	Goupille de serrage
26	152136	o	o	Parabelfeder KP 118x77 NR60 60 SHORE.....	Parabola spring.....	Ressort parabole
27	127516	o	o	Seilrolle.....	Rope pulley.....	Poulie de câble
28	116623	o	o	6kt.-Schraube DIN 933-M10x35-8.8-A0C.....	Hexagonal bolt.....	Boulon hexagonal
29	105421	o	o	Scheibe DIN 9021-8,4-A0C.....	Washer.....	Rondelle
30	115973	o	o	Scheibe DIN 125-10,5-A0C.....	Washer.....	Rondelle
31	127933	o	o	6kt.-SchraubeDIN 933-M 8x16-8.8-A0C Vplus.....	Hexagonal bolt.....	Boulon hexagonal
32	105421	o	o	Scheibe DIN 9021-8,4-A0C.....	Washer.....	Rondelle
33	161055	o	o	Platte.....	Plate.....	Plaque
34	161053	o	o	Kreuzgelenk.....	Universal joint.....	Joint de cardan
35	124508	o	o	6kt.-Schr. DIN 933-M10x25-8.8-A0C Vplus.....	Hexagonal bolt.....	Boulon hexagonal
36	162386	o	o	Getriebe GT30 (Tafel 14).....	Gearbox (Table 14).....	Engrenage (Plan 14)
37	126771	o	o	6k.-Schraube DIN 933-M12x45-8.8-A0C.....	Hexagonal bolt.....	Boulon hexagonal
38	126242	o	o	Stützscheibe 35x45x2,5 DIN 988.....	Supporting plate.....	Rondelle de support
39	118602	o	o	Sicherungsring 35x2,5 DIN 471.....	Snap ring.....	Circlip extérieur
40	128292	o	o	Kegelschmiernippel A M6x1 DIN71412.....	Conical grease nipple.....	Écrou hexagonal
41	163797	o	o	Lager-Gehäuseeinheit GGF 35.....	Bearing assembly.....	Ensemble de palier
42	164184	o	o	Halter.....	Support.....	Support
43	164170	o	o	Antriebswelle.....	Drive shaft.....	Arbre d'entraînement
44	164169	o	o	Schutzblech.....	Wheel guard.....	Tôle de protection
45	162134	o	o	Lenkwelle, vorn.....	Steering shaft, front.....	Arbre de direction, avant
46	163986	o	o	Buchse.....	Bushing.....	Douille
47	124687	o	o	Rückstrahler, gelb.....	Reflector, yellow.....	Catadioptr, jaune
48	163276	o	o	Scheibe 16,5x98x2,5 A0C.....	Washer.....	Rondelle
49	128191	o	o	6kt.-Schraube DIN 960-M20x1,5x70-8.8-A0C.....	Hexagonal bolt.....	Boulon hexagonal
50	164295	o	o	Klemmprofil.....	Clamping bar.....	Plaque de serrage

ERSATZTEILLISTE TAFEL - TABLE - PLAN - TAV.

3

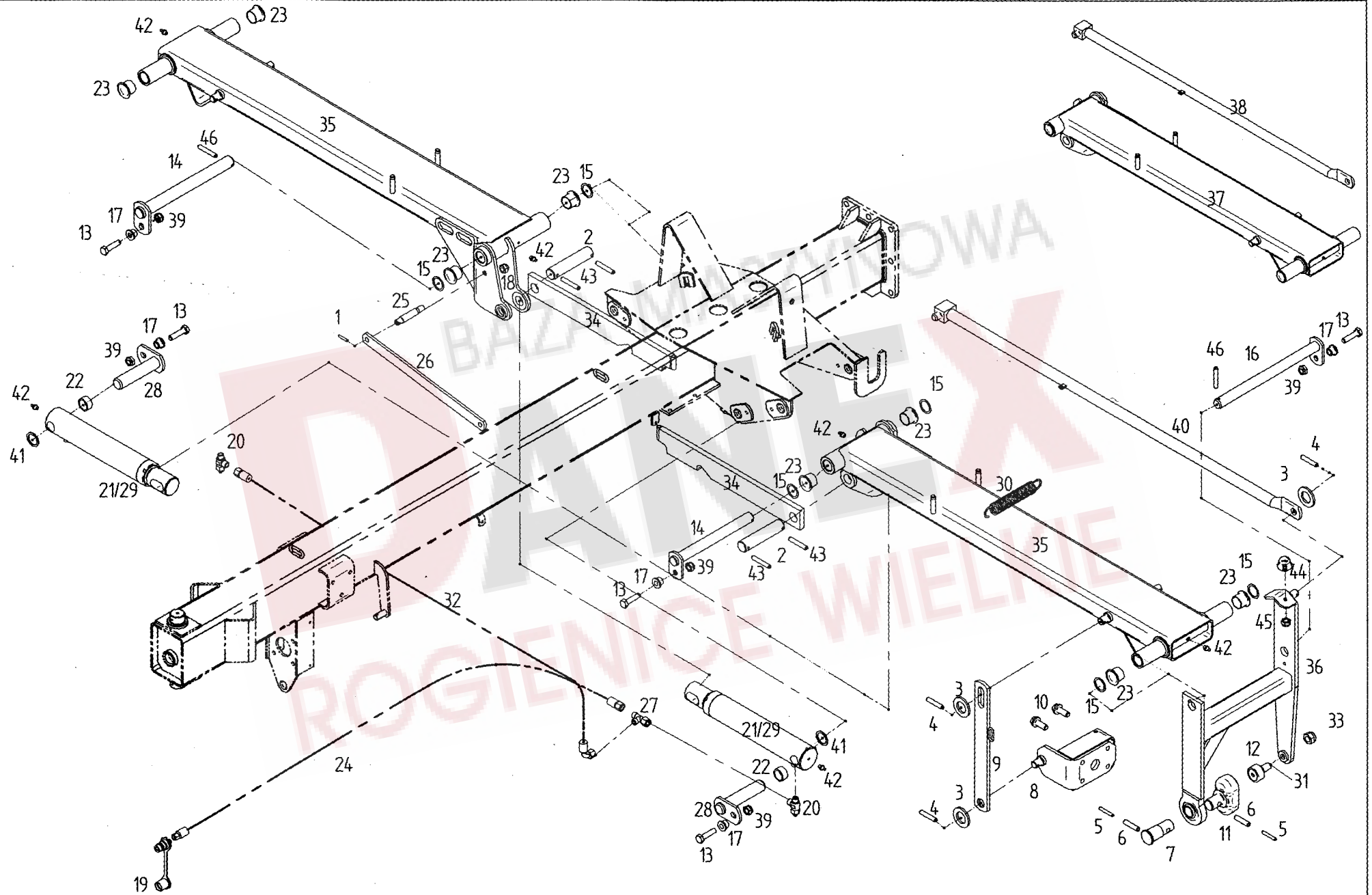

Pos	Nr.	TS 801	TS 880	x=Verschleißteil	*=kein Ersatzteil	s=Sonderzubehör
				x=Wear part	*=no spare parts	s=Special equipment
				x=Pièces d'usure	*=pas de pièce de rechange	s=Équipement special
				Bezeichnung des Teiles	Description of the part	Désignation de la pièce
				Schwenkarm.....	Swivel arm.....	Bras pivotant
1	107451	o	o	Spannstift ISO 8752-6x36-A-ST Dacromet.....	Tensioning pin.....	Goupille de serrage
2	161049	o	o	Scharnierbolzen.....	Hinge bolt.....	Boulon de charnière
3	115989	o	o	Scheibe DIN 126-26-A0C.....	Washer.....	Rondelle
4	126880	o	o	Spannstift ISO 8752- 8x45-A-ST Dacromet.....	Tensioning pin.....	Goupille de serrage
5	124702	o	o	Spannstift ISO 8752- 8x55-A-ST Dacromet.....	Tensioning pin.....	Goupille de serrage
6	127808	o	o	Spannstift ISO 8752-13x55-A-ST Dacromet.....	Tensioning pin.....	Goupille de serrage
7	161149	o	o	Bolzen.....	Bolt.....	Boulon
8	162195	o	o	Kreiselanschlag.....	Rotor stop.....	Butée du rotor
9	161781	o	o	Anschlaglasche.....	Stop bracket.....	Éclisse de butée
10	127987	o	o	6kt.-Schr. -M16x40-100-A0C Vpl. -ripp.....	Hexagonal bolt.....	Boulon hexagonal
11	162886	o	o	Kulisse.....	Coulisse.....	Coulisse
12	165150	o	o	Kurvenrolle.....	Cam roller	Galet de came
13	117772	o	o	6kt.-Schraube DIN 933-M10x40-8.8-A0C	Hexagonal bolt.....	Boulon hexagonal
14	162250	o	o	Achse.....	Axle.....	Essieu
15	120595	o	o	Paßscheibe 35x45x1 DIN 988.....	Adjusting washer.....	Rondelle d'austage
16	162249	o	o	Achse.....	Axle.....	Essieu
17	162245	o	o	Buchse.....	Bushing.....	Douille
18	116699	o	o	6kt.-Mutter DIN 985-M16-8-A0C	Hexagonal nut.....	Écrou hexagonal
19	126859	o	o	SVK-Stecker NW10/8-L/A2K.....	Plug.....	Support
20	123759	o	o	Drosselventil, doppeltwirkend, kompl.....	Throttle valve, double acting, cpl.....	Soupape d'étranglement à double effet, cpl.
21	163051	o	o	Druckzylinder.....	Pressure cylinder.....	Vérin de pression
22	161062	o	o	Distanzbuchse.....	Distance bushing.....	Douille d'écartement
23	150530	o	o	Bundbuchse 35W39/50x30.....	Flange sleeve.....	Douille à collet
24	161322	x	x	Hydraulikschlauch 4500 lang.....	Hydraulic hose.....	Flexible hydraulique
25	161077	o	o	Bolzen.....	Pin.....	Boulon
26	161079	o	o	Lasche.....	Tongue.....	Éclisse
27	127980	o	o	Einst. L-Verschraubung EL10-S A3C OMD.....	Adjustable screw fitting.....	Raccord à vis en L réglable
28	162257	o	o	Achse.....	Axle.....	Essieu
29	162614	o	o	Dichtsatz für 163051.....	Set of seals for 163051.....	Jeu de joints pour 163051
30	163222	o	o	Zugfeder 3,5x26,5x195.....	Pulling spring.....	Ressort de tension
31	163645	o	o	Kegelschmiernippel 6mm.....	Conical Grease nipple.....	Graisseur conique
32	163614	x	x	Hydraulikschlauch 900 lang.....	Hydraulic hose.....	Flexible hydraulique
33	128190	o	o	6kt.-Mutter DIN 985-M20x1.5-8-A0C	Hexagonal nut.....	Écrou hexagonal
34	164203	o	o	Transportsicherung.....	Safety device for transport.....	Dispositif de sécurité pour le transport
35	165836	o	o	Schwenkarm 1540.....	Swivel arm.....	Bras pivotant
36	164325	o	o	Kreiselaufhängung.....	Rotor suspension.....	Suspension du rotor
37	165835	o	o	Schwenkarm 1390.....	Swivel arm.....	Bras pivotant
38	161763	o	o	Verstellstange 1505.....	Adjusting bar.....	Barre de réglage
39	108441	o	o	6kt.-Mutter DIN 985-M10-8-A0C	Hexagonal nut.....	Écrou hexagonal
40	163899	o	o	Verstellstange 1655.....	Adjusting bar.....	Barre de réglage
41	126242	o	o	Stützscheibe 35x45x2,5 DIN 988.....	Supporting plate.....	Rondelle de support
42	128292	o	o	Kegelschmiernippel A M6x1 DIN71412.....	Conical grease nipple.....	Écrou hexagonal
43	127178	o	o	Spannstift ISO 8752- 8x50-A-ST Dacromet.....	Tensioning pin.....	Goupille de serrage
44	151014	o	o	Anschlagpuffer.....	Bumper.....	Tampon de butée
45	108441	o	o	6kt.-Mutter DIN 985-M10-8-A0C	Hexagonal nut.....	Écrou hexagonal
46	107454	o	o	Spannstift ISO 8752-6x50-A-ST Dac.....	Tension pin.....	Goupille de serrage

Pos	Nr.	TS 801	TS 880	x=Verschleißteil	*=kein Ersatzteil	s=Sonderzubehör
				x=Wear part	*=no spare parts	s=Special equipment
				x=Pièces d'usure	*=pas de pièce de rechange	s=Équipement special
				Bezeichnung des Teiles	Description of the part	Désignation de la pièce
Fahrwerk, hinten..... Chassis, back..... Châssis, arrière						
1	498501	o	o	Rahmenquerträger.....	Traverse frame structure.....	Poutre transversale de châssis
2	128190	o	o	6kt.-Mutter DIN 985-M20x1,5-8-A0C.....	Hexagonal nut.....	Écrou hexagonal
3	128203	o	o	6kt.-Schraube DIN 960-M20x1,5x150-8.8-A0C.....	Hexagonal bolt.....	Boulon hexagonal
4	161098	o	o	Bundbuchse 50W55/65x30.....	Flange sleeve.....	Douille à collet
5	122471	o	o	Kabeldurchführungsstülle.....	Cable bushing.....	Passe-câble
6	108292	o	o	Kegelschmiernippel AS 8x1 DIN 71412.....	Conical grease nipple.....	Graisser conique
7	127973	o	o	Spannstift ISO 8752-10x75-A-ST Dacromet.....	Tensioning pin.....	Goupille de serrage
8	127972	o	o	Spannstift ISO 8752-16x75-A-ST Dacromet.....	Tensioning pin.....	Goupille de serrage
9	163945	o	o	Spurstange.....	Track rod.....	Barre d'accouplement
10	163352	o	o	Dichtungsbalg mit Klemmring.....	Seal ring.....	Bague d'étanchéité
11	163942	o	o	Spurhebel rechts.....	Track lever right.....	Levier d'accouplement droit
12	163941	o	o	Spurhebel links.....	Track lever left.....	Levier d'accouplement gauche
13	162672	o	o	Lenkhebel, hinten.....	Steering lever, back.....	Levier de direction, arrière
14	128411	o	o	6kt.-Mutter DIN 985-M14x1,5-8-A0C.....	Hexagonal nut.....	Écrou hexagonal
16	162427	o	o	Achsschenkel.....	Steering knuckle.....	Fusée d'essieu
17	127577	x	x	Reifen 10,0/75-15,3/MP 8PR AMFM.....	Tire.....	Pneu
18	164363	x	x	Gummiventil DIN7780 - 43GS16.....	Valve.....	Soupape
19	161363	o	o	Laufrad 10.0/75-15.3.....	Track wheel.....	Roue
20	122543	o	o	Scheibenrad 9.00x15.3.....	Disc wheel.....	Roue à disque
21	164674	o	o	Buchse.....	Bushing.....	Douille
25	116607	o	o	6kt.-Schraube DIN 933-M6x16-8.8-A0C.....	Hexagonal bolt.....	Boulon hexagonal
26	116030	o	o	Scheibe DIN 9021-7,4-A0C.....	Washer.....	Rondelle
27	150581	o	o	Warntafel.....	Warning sign.....	Tableau d'avertissement
28	106903	o	o	6kt.-Mutter DIN 985-M6-8-A0C.....	Hexagonal nut.....	Écrou hexagonal
29	162314	o	o	Warntafelhalter.....	Warning sign support.....	Support de tableau d'avertissement
30	108531	o	o	6kt.-Mutter DIN 985-M8-8-A0C.....	Hexagonal nut.....	Écrou hexagonal
31	105421	o	o	Scheibe DIN 9021-8.4-A0C.....	Washer.....	Rondelle
32	126752	o	o	Zyl-Schraube DIN 912 M 8x25-8.8-A0C.....	Cheese Head.....	Vis à tête cylindrique
33	127213	o	o	Rückstrahler, rot.....	Reflector, red.....	Catadioptr, rouge
34	124687	o	o	Rückstrahler, gelb.....	Reflector, yellow.....	Catadioptr, jaune
35	127974	o	o	Rillenkugellager 6307 2 RS DIN 625.....	Grooved ball bearing.....	Roulement rainuré à billes
36	108689	o	o	WDR A 45X80X10 DIN 3760.....	Seal.....	Bague à lèvres avec ressort
37	107386	o	o	Sicherungsring 35x2,5 DIN 471.....	Snap ring.....	Circlip intérieur
38	127770	o	o	Rillenkugellager 6208 2 RS DIN 625.....	Grooved ball bearing.....	Roulement rainuré à billes
39	160756	o	o	Scheibe 17,5/56/5.....	Washer.....	Rondelle
40	126377	o	o	6kt.-Schraube DIN 933-M16x40-8.8-A0C.....	Hexagonal bolt.....	Boulon hexagonal
41	161883	o	o	Abschlußkappe D=80.....	Sealing hat.....	Chapeau de fermeture
42	127961	o	o	Lamellenstopfen GPN320 GL55.....	Lamellar plug.....	Bouchon à lamelles
43	133711	o	o	Radnabe.....	Wheel hub.....	Moyeu de roue
44	108508	o	o	Riffelbolzen M18x1.5x46.....	Channelled bolt.....	Boulon rainuré
45	116700	o	o	Kugelbundmutter A18-8-A0C DIN74361.....	Spherical collar nut.....	Écrou à rotule convexe
46	162090	o	o	Dreikammerleuchte BBS 95 links.....	Three - unit lamp, left - hand sided.....	Feu trois lampes, à gauche
47	162091	o	o	Dreikammerleuchte BBS 95 rechts.....	Three - unit lamp, right - hand sided.....	Feu trois lampes, à droite
48	162092	o	o	Positionsleuchte weiss PL86.....	Position lamp, white.....	Feu de position, blanc
49	162315	o	o	Warntafel mit Leuchte, links.....	Warning sign with left hand warning light.....	Tableau d'avertissement avec lampe à gauche
50	162316	o	o	Warntafel mit Leuchte, rechts.....	Warning sign with right hand warning light.....	Tableau d'avertissement avec lampe à droite

ERSATZTEILLISTE TAFEL - TABLE - PLAN - TAV. 5

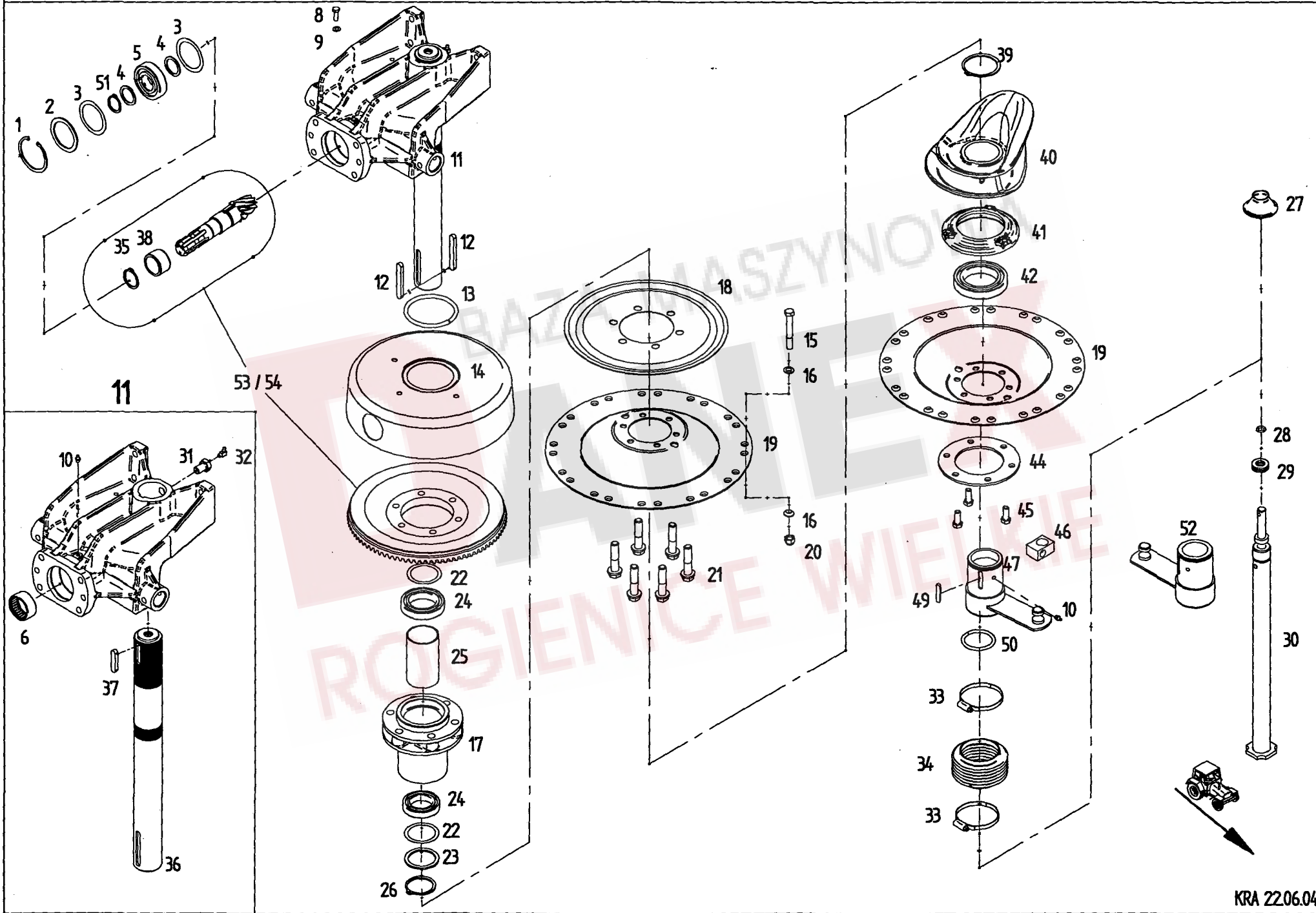

Pos	Nr.	TS 801	TS 880	x=Verschleißteil	*=kein Ersatzteil	s=Sonderzubehör
				x=Wear part	*=no spare parts	s=Special equipment
				x=Pièces d'usure	*=pas de pièce de rechange	s=Équipement special
				Bezeichnung des Teiles	Description of the part	Désignation de la pièce
Kreiselkopf/Höhenverstellung..... Rotor head/Height adjustment... Boîtier/Réglage de la hauteur						
1	107386	o	o	Sicherungsring 80x2,5 DIN 472.....	Snap ring.....	Circlip intérieur
2	127644	o	o	Stützscheibe 63x80x3 DIN 988.....	Supporting plate.....	Rondelle de support
3	127645	o	o	Paßscheibe 63x80x0,3 DIN 988 (bei Bedarf).....	Adjusting washer.....	Rondelle d'austage
3	127646	o	o	Paßscheibe 63x80x0,5 DIN 988.....	Adjusting washer.....	Rondelle d'austage
3	126320	o	o	Paßscheibe 63x80x0,1 DIN 988 (bei Bedarf).....	Adjusting washer.....	Rondelle d'austage
4	126242	o	o	Stützscheibe 35x45x2,5 DIN 988 ZN 3.....	Supporting plate.....	Rondelle de support
5	106852	o	o	Rillenkugellager 6307 2 RS C3 DIN 625.....	Grooved ball bearing.....	Roulement rainuré à billes
6	127643	o	o	Nadelhülse HK 5025 DIN 618.....	Needle bush.....	Roulement à aiguilles
8	127883	o	o	6kt.-Schraube DIN 933-M 8x25-8.8-A0C Verbu.....	Hexagonal bolt.....	Boulon hexagonal
9	115972	o	o	Scheibe DIN 125-8,4-A0C	Washer.....	Rondelle
10	108292	o	o	Kegelschmiernippel AS 8x1 DIN 71412.....	Conical grease nipple.....	Graisseur conique
11	498111	o	o	Kreiselkopf, vormontiert.....	Rotor head.....	Boîtier
12	127998	o	o	Paßfeder A12x8x56 DIN 6885 C45 K+V.....	Fitting spring.....	Ressort d'ajustage
13	160215	o	o	Dichtring.....	Seal ring.....	Bague d'étanchéité
14	123477	o	o	Haube.....	Cover.....	Capot
15	128293	o	o	6kt.-Schraube DIN 931-M12x90-12.9-Dac500.....	Hexagonal bolt.....	Boulon hexagonal
16	163985	o	o	Konusscheibe.....	Tapered nut washer.....	Rondelle de cone
17	162109	o	o	Kreiselnabe.....	Rotor hub.....	Moyeu du rotor
18	162111	o	o	Deckel.....	Cover.....	Couvercle
19	162112	o	o	Glocke.....	Dome.....	Cloche
20	127564	o	o	6kt.-Mutter DIN 982-M 12-10-A0C	Hexagonal nut.....	Écrou hexagonal
21	127988	o	o	6kt.-Schraube DIN 931-M 16x70-100 Vripp, Vp.....	Hexagonal bolt.....	Boulon hexagonal
22	124650	o	o	Paßscheibe 60x75x0,1 DIN 988.....	Adjusting washer.....	Rondelle d'austage
22	126384	o	o	Paßscheibe 60x75x0,3 DIN 988.....	Adjusting washer.....	Rondelle d'austage
22	126385	o	o	Paßscheibe 60x75x0,5 DIN 988.....	Adjusting washer.....	Rondelle d'austage
23	126302	o	o	Stützscheibe 60x75x3,0 DIN 988.....	Supporting plate.....	Rondelle de support
24	118604	o	o	Rillenkugellager 6012 2 RS DIN 125.....	Grooved ball bearing.....	Roulement rainuré à billes
25	123486	o	o	Distanzrohr.....	Distance pipe.....	Tube d'écartement
26	127642	o	o	Sicherungsring 60x3 DIN 471.....	Snap ring.....	Circlip extérieur
27	160629	o	o	Abdeckkappe.....	Bearing housing.....	Carter
28	126417	o	o	Runddichtring 17x3,5 DIN 3770-NB 70.....	Round seal.....	Joint torique d'étanchéité
29	127416	o	o	Axial-Rillenkugellager 11-119 Rolax.....	Grooved ball thrust bearing.....	Butée à rainure à billes
30	161893	o	o	Höhenverstellung, kompl.....	Height adjustment, cpl.....	Réglage de la hauteur, cpl.
31	160365	o	o	Hohlschraube.....	Screw.....	Vis
32	116749	o	o	Kegelschmiernippel CS 8x1 DIN 71412.....	Conical grease nipple.....	Graisseur conique
33	127768	o	o	Schlauchschele A 70-90x9 W4 DIN3017.....	Hose clip.....	Collier pour chambre à air
34	121990	o	o	Faltenbalg.....	Bellows.....	Soufflet
35	127838	o	o	Sicherungsring 40x2,5 DIN 471.....	Snap ring.....	Circlip extérieur
36	161888	o	o	Kreiselachse.....	Rotor axle.....	Axe du rotor
37	108319	o	o	Paßfeder A12x8x56 DIN 6885 C45 K+V.....	Fitting spring.....	Ressort d'ajustage
38	163061	o	o	Innenring Nadelhülse.....	Inner ring	Anneau intérieur
39	105465	o	o	Sicherungsring 75x2,5 DIN 471.....	Snap ring.....	Circlip extérieur
40	163671	o	o	Kurvenscheibe TS4.....	Cam plate.....	Disque à came
41	161543	o	o	Lagerflansch.....	Bearing flange.....	Bride de palier
42	127640	o	o	Rillenkugellager 6015 2 RS DIN 625.....	Grooved ball bearing.....	Roulement rainuré à billes
44	160135	o	o	Ring.....	Ring.....	Anneau
45	127641	o	o	6kt.-Schraube DIN 933-M 12x30-8.8-A0C	Hexagonal bolt.....	Boulon hexagonal
46	123595	o	o	Gelenkstück.....	Joint piece.....	Pièce d'articulation
47	160141	o	o	Nabe, rechtsdrehend.....	Hub, rotating clockwise.....	Moyeu, tournant à droite
49	124506	o	o	Paßfeder A 8x7x45 DIN 6885 C 45 K+V.....	Fitting spring.....	Ressort d'ajustage
50	127638	o	o	Runddichtring 60x4 DIN 3770-NB 70.....	Round seal.....	Joint torique d'étanchéité
51	118602	o	o	Sicherungsring 35x2,5 DIN 471.....	Snap ring.....	Circlip extérieur
52	160438	o	o	Nabe, linksdrehend.....	Hub, rotating anti-clockwise.....	Moyeu, tournant à gauche
53	163465	o	o	Radsatz linksdrehend.....	Wheel set rotating anti-clockwise.....	Jeu de roues tournant à gauche
54	162652	o	o	Radsatz rechtsdrehend.....	Wheel set rotating clockwise.....	Jeu de roues tournant à droite

ERSATZTEILLISTE TAFEL - TABLE - PLAN - TAV. 6

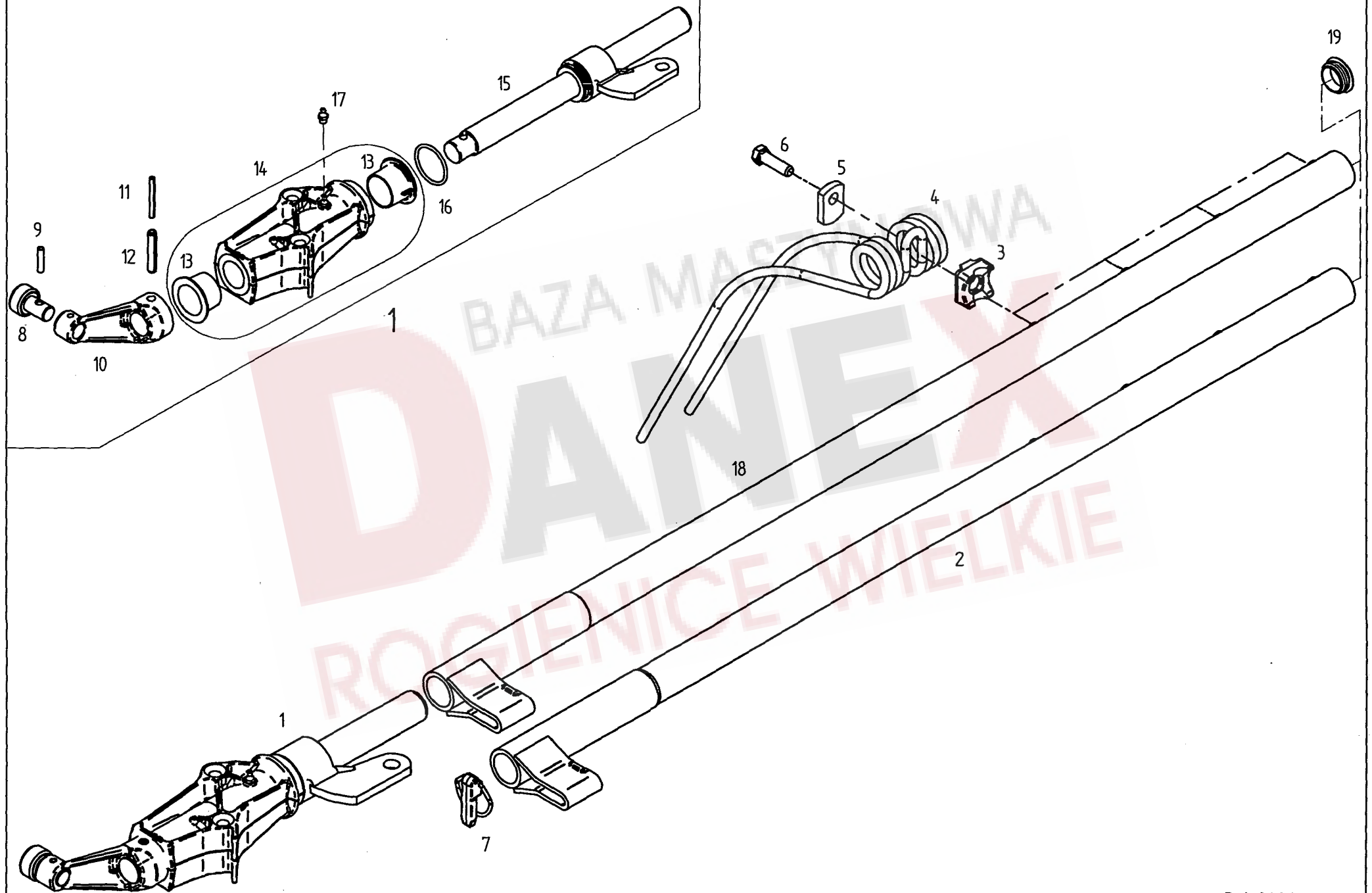

Pos	Nr.	TS 801	TS 880	x=Verschleißteil x=Wear part x=Pièces d'usure	*=kein Ersatzteil *=no spare parts *=pas de pièce de rechange	s=Sonderzubehör s=Special equipment s=Équipement special
				Bezeichnung des Teiles	Description of the part	Désignation de la pièce
				Zinkenträger.....	Tine arm.....	Support de dents
1	498522	o	o	Kreiselarm, kompl.	Rotor arm, cpl.	Bras rotatif, cpl.
2	161628	o		Zinkenträger 1240.....	Tine arm.....	Support de dents
3	161379	o	o	Klemmstück.....	Clamp.....	Collier
4	160111	x	x	Federzinken.....	Flexible tine.....	Point flexible
5	160089	o	o	Unterlage.....	Support.....	Support
6	126383	o	o	6kt.-Schraube DIN 933-M 12x40-10.9-A0C Ver.....	Hexagonal bolt.....	Boulon hexagonal
7	163083	o	o	Klappstecker 16.5x35.....	Folding plug.....	Esces d'essieu
8	162071	o	o	Laufrolle.....	Roller.....	Poulie
9	127607	o	o	Spannstift 7x32 DIN 7346 Dacromet.....	Tensioning pin.....	Goupille de serrage
10	162154	o	o	Steuerhebel.....	Steering lever.....	Levier de commande
11	127534	o	o	Spannstift ISO 8752- 6x55-A-ST Dacromet.....	Tensioning pin.....	Goupille de serrage
12	127535	o	o	Spannstift ISO 8752-10x55-A-ST Dacromet.....	Tensioning pin.....	Goupille de serrage
13	162153	o	o	Bundbuchse 35 W 35/52x28.....	Flange sleeve.....	Douille à collet
14	498439	o	o	Lagerrohr mit 2 Lagerbuchsen.....	Bearing tube with 2 bearing bush.....	Tube de palier avec 2 coussinet
15	163171	o	o	Steuerwelle.....	Side shaft.....	Arbre de commande
16	128103	o	o	Runddichtring 45x3,5 DIN 3770-NB 90.....	Round seal.....	Joint torique d'étanchéité
17	108292	o	o	Kegelschmiernippel AS 8x1 DIN 71412.....	Conical grease nipple.....	Graisser conique
18	161631		o	Zinkenträger 1340.....	Tine arm.....	Support de dents
19	128426	o	o	Lamellenstopfen.....	Lamellen plug.....	Bouchon à lamelles

BAZA MASZYNOWA
DANEX
ROGIENICE WIELKIE

ERSATZTEILLISTE TAFEL - TABLE - PLAN - TAV. 7

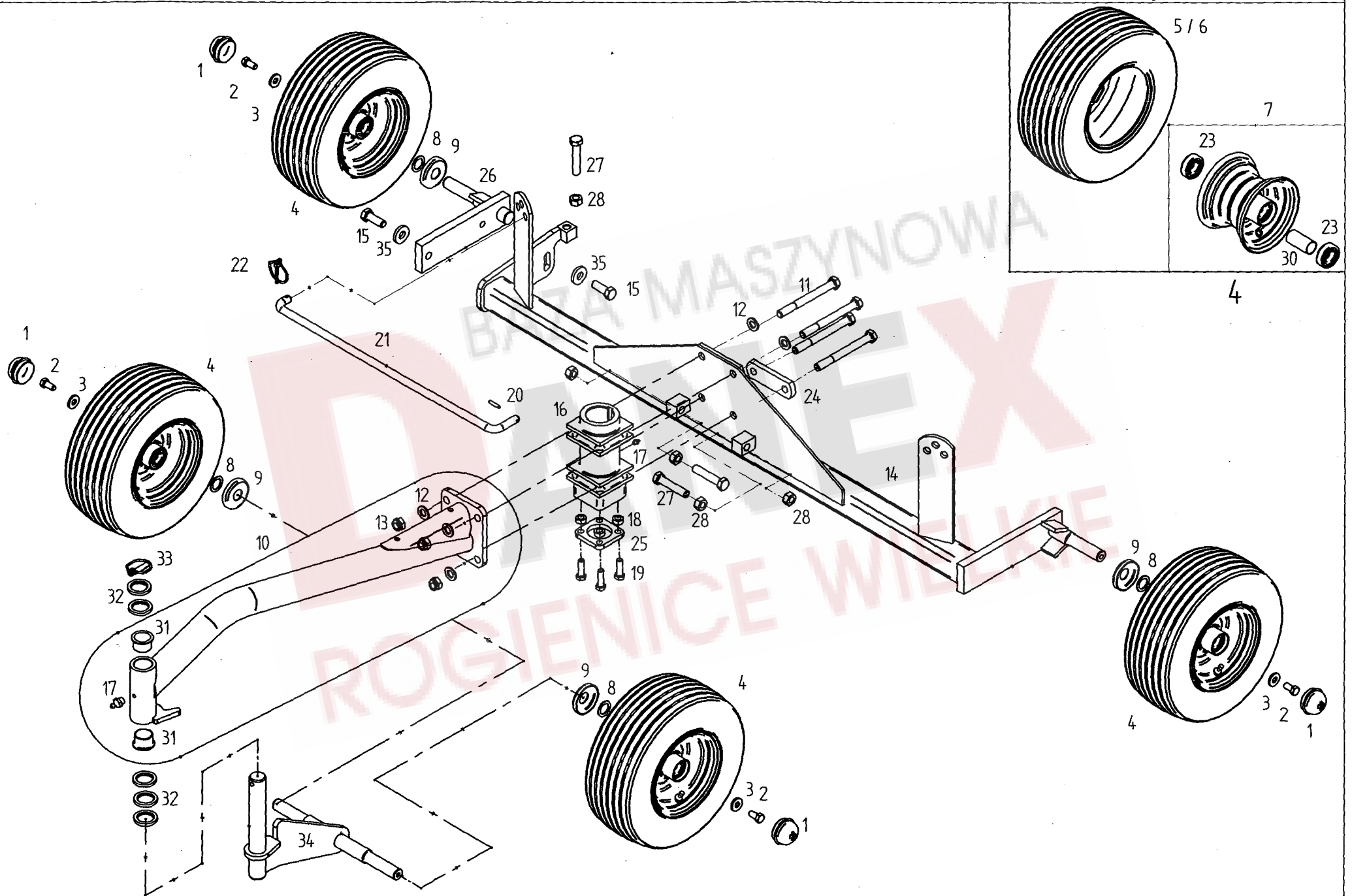

Pos	Nr.	T/S 801	T/S 880	x=Verschleißteil x=Wear part x=Pièces d'usure	*=kein Ersatzteil *=no spare parts *=pas de pièce de rechange	s=Sonderzubehör s=Special equipment s=Équipement special
				Bezeichnung des Teiles	Description of the part	Désignation de la pièce
				Achsen, Laufräder.....	Axle, track wheel.....	Essieu, roues
1	121327	o	o	Abschlußkappe.....	Sealing hat.....	Chapeau de fermeture
2	126662	o	o	6kt.-Schraube DIN 933-M 12x25-8.8-A0C DIN	Hexagonal bolt.....	Boulon hexagonal
3	130655	o	o	Scheibe.....	Washer.....	Rondelle
4	126667	x	x	Laufrad, kompl. 16x6.50-8.....	Track wheel.....	Roue
5	121091	x	x	Decke 16/6,50-8 Impl. 4 PR-V 64.....	Suface.....	Couverture
6	121092	x	x	Schlauch 16/6,50-8 TR 13.....	Hose.....	Chambre à air
7	121090	o	o	Felge 5,50 Ax8 mit 2 Ri. KL 6205-2 RS.....	Rim with grooved ball bearing.....	Jante avec roulement rainuré à billes
8	127570	o	o	Paßscheibe 25x36x2,0 DIN 988 ZN 3.....	Adjusting washer.....	Rondelle d'austage
9	150084	o	o	Schutzscheibe, hinten.....	Protective plate, back.....	Plaque de protection arrière
10	165415	o	o	Achsausleger.....	Axle bracket.....	Bras levier
11	116484	o	o	6kt.-Schraube DIN 931-M 16x160-8.8-A0C	Hexagonal bolt.....	Boulon hexagonal
12	115979	o	o	Scheibe DIN 125-17-A0C	Washer.....	Rondelle
13	116699	o	o	6kt.-Mutter DIN 985-M 16-8-A0C	Hexagonal nut.....	Écrou hexagonal
14	163532	o	o	Achse.....	Axle.....	Essieu
15	116587	o	o	6kt.-Schraube DIN 933-M 16x45-8.8-A0C	Hexagonal bolt.....	Boulon hexagonal
16	161021	o	o	Achsführung.....	Axle guide.....	Guide d'essieu
17	108292	o	o	Kegelschmiernippel AS 8x1 DIN 71412.....	Conical grease nipple.....	Graisser conique
18	161969	o	o	Buchse.....	Bushing.....	Douille
19	126383	o	o	6kt.-Schraube DIN 933-M 12x40-10.9-A0C Ver	Hexagonal bolt.....	Boulon hexagonal
20	107449	o	o	Spannstift ISO 8752-6x30-A-ST Dacromet.....	Tensioning pin.....	Goupille de serrage
21	160120	o	o	Stange.....	Rod.....	Barre
22	124053	o	o	Klappstecker 6 DIN 11023 St 50 ZN 3.....	Folding plug.....	Esses d'essieu
23	117363	o	o	Rillenkugellager 6205 2 RS DIN 625.....	Grooved ball bearing.....	Roulement rainuré à billes
24	161786	o	o	Lasche.....	Tongue.....	Éclisse
25	162159	o	o	Flanschplatte.....	Flange.....	Bride
26	163615	o	o	Radträger.....	Wheel guide.....	Guide de roue
27	127608	o	o	6kt.-Schraube DIN 933-M 16x80-8.8-A0C	Hexagonal bolt.....	Boulon hexagonal
28	116688	o	o	6kt.-Mutter DIN 934-M 16-8-A0C	Hexagonal nut.....	Écrou hexagonal
30	128058	o	o	Distanzrohr 30.....	Distance pipe.....	Tube d'écartement
31	151241	o	o	Bundbuchse 35W39 / 47x26.....	Bush.....	Douille à collet
32	162411	o	o	Scheibe 35,25x50x6 A0C.....	Washer.....	Rondelle
33	108671	o	o	Klappstecker 10x45 DIN 11023 ZN3.....	Folding plug.....	Esses d'essieu
34	164845	o	o	Radträger.....	Wheel carrier.....	Support de roue
35	124517	o	o	Scheibe DIN7349-17-A0C	Washer.....	Rondelle

ERSATZTEILLISTE TAFEL - TABLE - PLAN - TAV. 8

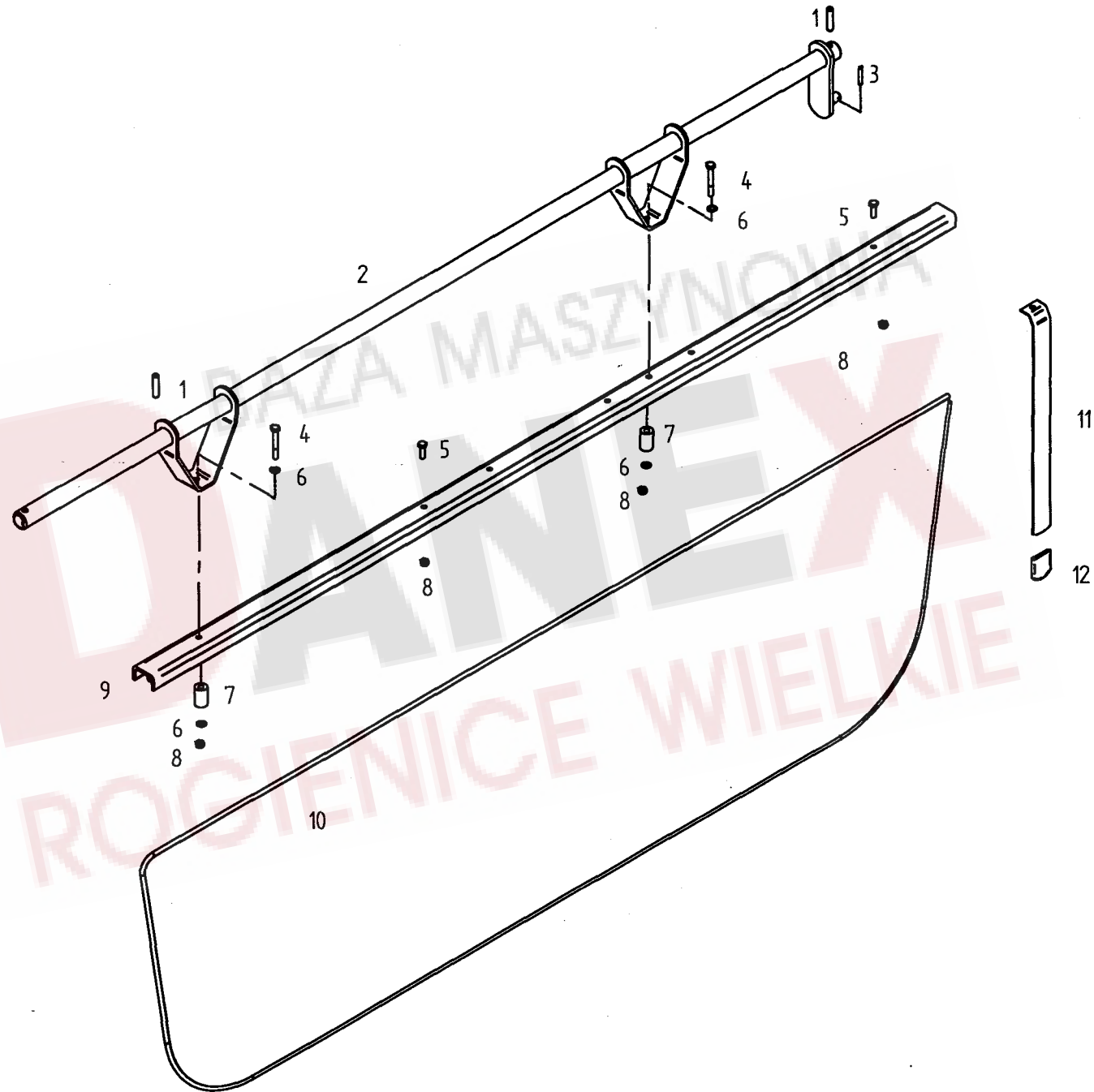

Pos	Nr.	TS 801	TS 880	x=Verschleißteil *=kein Ersatzteil s=Sonderzubehör x=Wear part *=no spare parts s=Special equipment x=Pièces d'usure *=pas de pièce de rechange s=Équipement special		
				Bezeichnung des Teiles	Description of the part	Désignation de la pièce
				Schwadformer.....	Swathformer.....	Mouleur d'andains
1	105464	o	o	Spannstift ISO 8752-10x45-A-ST Dacromet.....	Tensioning pin.....	Goupille de serrage
2	164178	o	o	Führungsrohr.....	Guide tube.....	Tube de guidage
3	107451	o	o	Spannstift ISO 8752-6x36-A-ST Dacromet.....	Tensioning pin.....	Goupille de serrage
4	127222	o	o	6kt.-Schraube DIN 931-M 8x60-8.8-A0C	Hexagonal bolt.....	Boulon hexagonal
5	127569	o	o	6kt.-Schraube DIN 933-M 8x25-8.8-A2	Hexagonal bolt.....	Boulon hexagonal
6	115972	o	o	Scheibe DIN 125-8.4-A0C.....	Washer.....	Rondelle
7	160069	o	o	Distanzbuchse.....	Distance bushing.....	Douille d'écartement
8	108531	o	o	6kt.-Mutter DIN 985-M 8-8-A0C	Hexagonal nut.....	Écrou hexagonal
9	160536	o	o	Schwadformerprofil.....	Profile of swathforming tool.....	Profilé de mouleur d'andains
10	160537	x	x	Schwadtuch.....	Cloth.....	Drap d'andains
11	123609	o	o	Schwadformfeder.....	Flat spring.....	Ressort plat
12	122103	o	o	Schutzkappe.....	Protective cap.....	Chapeau de protection



ERSATZTEILLISTE TAFEL - TABLE - PLAN - TAV. 9

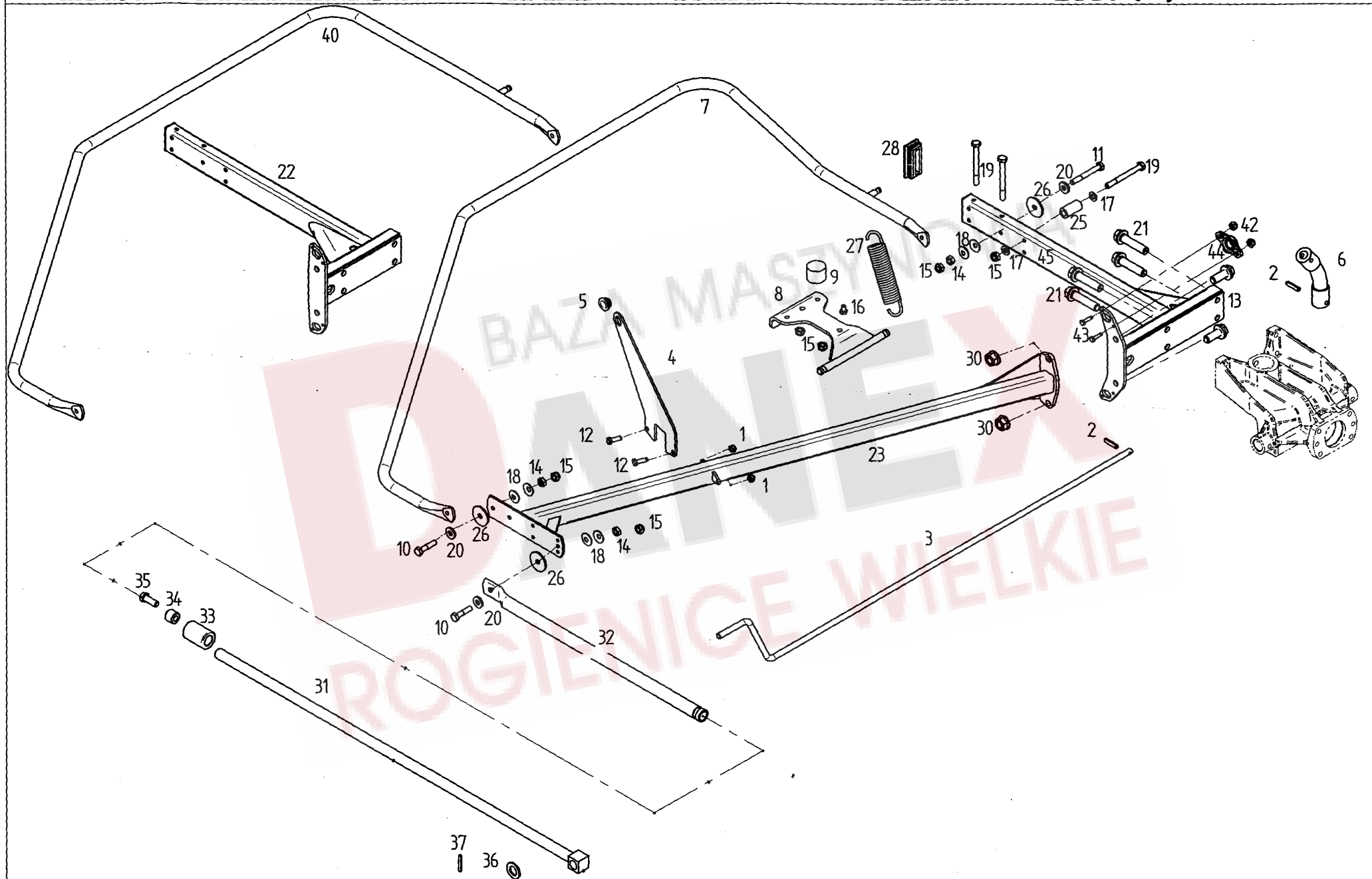

Pos	Nr.	TS 801	TS 880	x=Verschleißteil	*=kein Ersatzteil	s=Sonderzubehör
				x=Wear part	*=no spare parts	s=Special equipment
				x=Pièces d'usure	*=pas de pièce de rechange	s=Équipement special
				Bezeichnung des Teiles	Description of the part	Désignation de la pièce
				Schutzvorrichtung.....	Protective device.....	Dispositif de protection
1	108531	o	o	6kt.-Mutter DIN 985-M8-8-A0C	Hexagonal nut.....	Écrou hexagonal
2	107464	o	o	Spannstift ISO 8752- 8x36-A-ST Dacromet.....	Tensioning pin.....	Goupille de serrage
3	160214	o	o	Kurbel.....	Crank.....	Manivelle
4	165326	o	o	Kurbelhalter, vorn.....	Crank holder, front.....	Support de manivelle, avant
5	162879	o	o	Lagerbuchse.....	Bearing bush.....	Coussinet
6	121970	o	o	Biegsame Welle.....	Shaft, flexible.....	Arbre, flexible
7	165810	o	o	Schutzbogen.....	Arc-shaped guard.....	Pièce de protection
8	165024	o	o	Anschlag.....	Stop.....	Butée
9	133810	o	o	Gummipuffer.....	Rubber buffer.....	Tampon en caoutchouc
10	116518	o	o	6kt.-Schraube DIN931-M10x45-8.8-A0C.....	Hexagonal bolt.....	Boulon hexagonal
11	107596	o	o	6kt.-Schraube DIN931-M10x80-8.8-A0C.....	Hexagonal bolt.....	Boulon hexagonal
12	116614	o	o	6kt.-Schraube DIN 933- M8x25-8.8-A0C	Hexagonal bolt.....	Boulon hexagonal
13	127987	o	o	6kt.-Schr.M16X 40- 100 Vrp.-Vpl. Dac.....	Hexagonal bolt.....	Boulon hexagonal
14	116685	o	o	6kt.-Mutter DIN 934-M10-8-A0C.....	Hexagonal nut.....	Écrou hexagonal
15	108441	o	o	6kt.-Mutter DIN 985-M10-8-A0C.....	Hexagonal nut.....	Écrou hexagonal
16	116611	o	o	6kt.-Schr.M8X12-8.8-A0C DIN933 Vpl.....	Hexagonal bolt.....	Boulon hexagonal
17	115973	o	o	Scheibe DIN 125-10,5-A0C.....	Washer.....	Rondelle
18	126825	o	o	Tellerfeder 28x10,2x1,5 verz.....	Disc spring.....	Ressort à disques
19	116459	o	o	6kt.-Schraube M10x100-8.8-A0C DIN 931	Hexagonal bolt.....	Boulon hexagonal
20	116118	o	o	Scheibe DIN 7349-10.5-A0C.....	Washer.....	Rondelle
21	127988	o	o	6kt.-Schraube M16x70-100 Vripp-plus Dacro.....	Hexagonal bolt.....	Boulon hexagonal
22	165321	o		Konsole.....	Bracket.....	Console
23	165325	o		Schutzträger.....	Guard support.....	Support protecteur
25	161202	o	o	Distanzbuchse.....	Distance bushing.....	Douille d'écartement
26	164341	o	o	Kunststoffscheibe.....	Washer.....	Rondelle
27	132982	o	o	Zugfeder.....	Pulling spring.....	Ressort de Tension
28	128323	o	o	Vierkantstopfen.....	Square plugscrew.....	Bouchon carré
30	128708	o	o	6kt.-Mutter M16x- 10 Vrp Dac.....	Hexagonal nut.....	Écrou hexagonal
31	165804	o	o	Stange.....	Rod.....	Barre
32	165674	o	o	Rohrstrebe.....	Tubular strut.....	Entetoise en tube
33	165765	o	o	Führungsbuchse.....	Guide bushing.....	Douille de guidage
34	163177	o	o	Rolle.....	Roller.....	Poulie
35	128435	o	o	6kt.-Schr.M12X 35- 8.8-A0C DIN933 Vpl.....	Hexagonal bolt.....	Boulon hexagonal
36	108455	o	o	Scheibe DIN 125- 21 -A0C	Washer.....	Rondelle
37	107452	o	o	Spannstift ISO 8752- 6X 40-A-ST Dac.....	Tension pin	Goupille de serrage
40	165808	o		Schutzbogen.....	Arc-shaped guard.....	Pièce de protection
42	106903	o	o	6kt.-Mutter DIN 985-M6-8-A0C	Hexagonal nut.....	Écrou hexagonal
43	116609	o	o	6kt.-Schraube DIN933-M6x25-8.8-A0C	Hexagonal bolt.....	Boulon hexagonal
44	163293	o	o	Flanschlager.....	Flange bearing.....	Palier de bride
45	165320	o		Konsole.....	Bracket.....	Console

ERSATZTEILLISTE TAFEL - TABLE - PLAN - TAV. 10

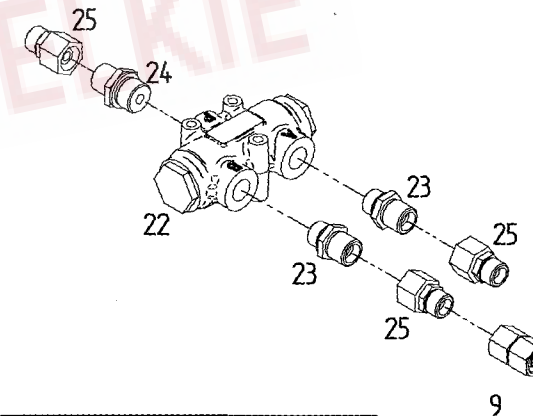
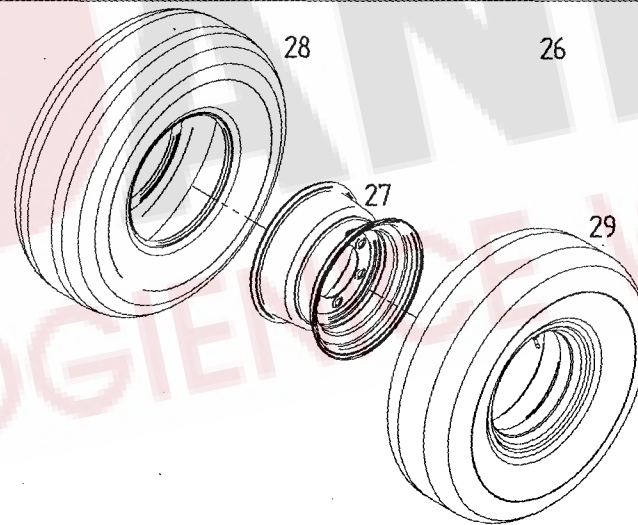
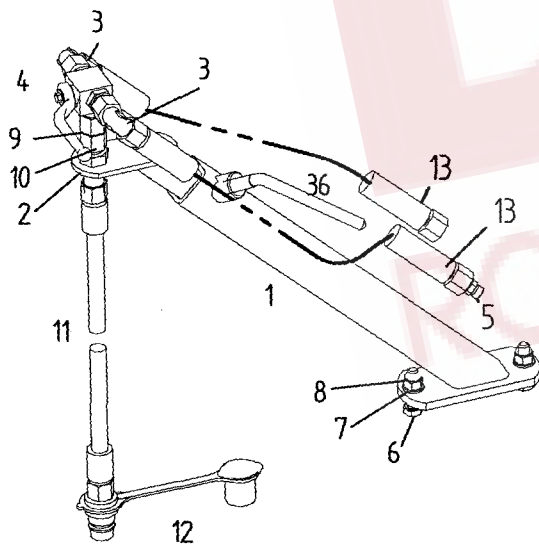
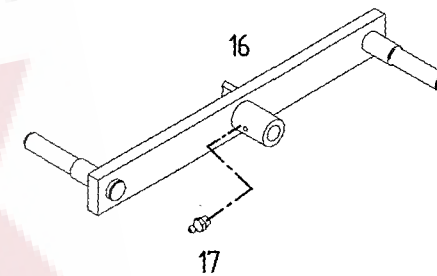
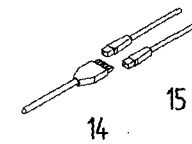
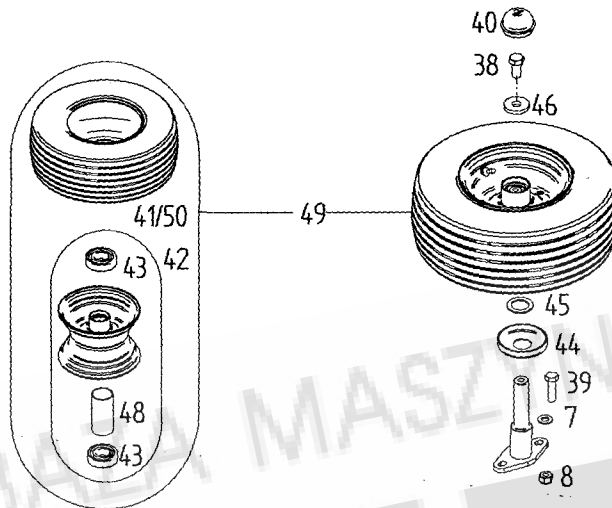
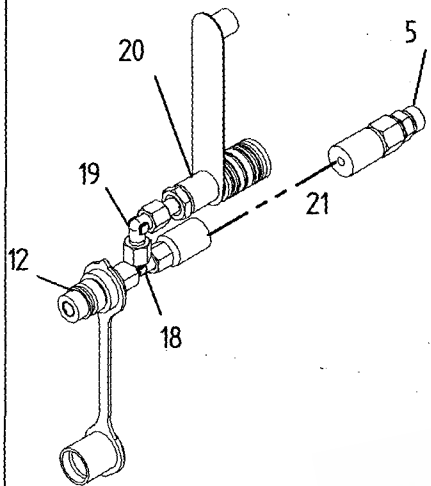

90 TS 880

TS 801 91

Pos	Nr.	TS 801	TS 880	x=Verschleißteil x=Wear part x=Pièces d'usure	*=kein Ersatzteil *=no spare parts *=pas de pièce de rechange	s=Sonderzubehör s=Special equipment s=Équipement special
				Bezeichnung des Teiles	Description of the part	Désignation de la pièce
				Sonderzubehör.....	Special equipment.....	Équipement special
1	162625	s	s	Halter.....	Support.....	Support
2	164304	s	s	Halter.....	Support.....	Support
3	127902	s	s	Einst. W-Verschraubung EW10-S-0MD/A3C.....	Adjustable screw fitting.....	Raccord à vis en W réglable
4	162603	s	s	Dreiwege-Kugelhahn BK3-DN 6/A3C.....	Three way ball valve.....	Robinet à boisseau spérique à trois voies
5	127950	s	s	Gerade Verschraubung G10-S/0MD/A3C.....	Straight threded joint.....	Raccord à vis droit
6	117772	s	s	6kt.-Schraube DIN 933- M10x40-8.8-A0C	Hexagonal bolt.....	Boulon hexagonal
7	115973	s	s	Scheibe DIN 125-10.4-A0C.....	Washer.....	Rondelle
8	127918	s	s	6kt.-Mutter DIN 982-M10-10-A0C	Hexagonal nut.....	Écrou hexagonal
9	128120	s	s	Gerader Zwischenstutzen GZ10-S-A3C.....	Straight bolting.....	Raccord vissé
10	127978	s	s	Gerade Schottversch. SV10-S-A3C-0MD.....	Straight bolting.....	Raccord vissé
11	162557	x	x	Hydraulikschlauch DIN20066-2SN6NP1400P....	Hydraulic hose.....	Flexible hydraulique
12	128070	s	s	SVK-Stecker 12.5/10S/ A3C ISO7241.....	Plug with socket.....	Fiche avec manchon
13	164326	x	x	Hydraulikschlauch DIN20066-2SN6PP3700P....	Hydraulic hose.....	Flexible hydraulique
14	161201	o	o	Hauptkabel 6-pol. 6000 lang.....	Main cable.....	Câble principal
15	127725	o	o	Reparaturset Stecker 8-pol.....	Repairing set plug.....	Connecteur de réparation
16	123686	s	s	Schwinge.....	Tappet lever.....	Levier pivotant
17	108292	s	s	Kegelschmiernippel AS 8x1 DIN 71412.....	Conical grease nipple.....	Graisser conique
18	127290	s	s	Einst. L-Verschraubung EVL 8-PL A3C.....	Adjustable screw fitting.....	Raccord à vis en L réglable
19	127476	s	s	Einst. L-Verschraubung EW 8-PL A3C.....	Adjustable screw fitting.....	Raccord à vis en L réglable
20	127951	s	s	SVK-Muffe NW6/8-L.....	Socket.....	Manchon
21	161322	x	x	Hydraulikschlauch DIN20066-2SN6NP4500P....	Hydraulic hose.....	Flexible hydraulique
22	163776	s	s	Stromteiler MTDA 08-050M.....	Flow divider.....	Deviser de debit
23	128281	s	s	Gerade Einschraubverschraubung.....	Straight screw fitting.....	Droit raccord à vis
24	128282	s	s	Gerade Einschraubverschraubung.....	Straight screw fitting.....	Droit raccord à vis
25	128283	s	s	Reduzieranschluss RED 12/10S OMD A3C.....	Reducing coupling.....	Raccord de réduction
26	132600	x	x	Laufrad mont. 11.5/80-15.3 AW.....	Track wheel mounted.....	Roue monté
27	122543	s	s	Scheibenrad 9.00x15.3.....	Disc wheel.....	Moyeu de roue
28	128148	x	x	Reifen DIN7813 11.5/80-15.3 IMP.....	Tire.....	Pneu
29	128149	x	x	Schlauch 11.5/80-15.3.....	Tube.....	Chambre à air
36	122292	s	s	Drucknebel.....	Compression handle.....	Garrot de pression
38	126662	s	s	6kt-Schr. M12x25- 8.8-A0C DIN933 Vpl.....	Hexagonal bolt.....	Boulon hexagonal
39	116623	s	s	6kt-Schr.M 10X 35- 8.8-A0C DIN933.....	Hexagonal bolt.....	Boulon hexagonal
40	121327	s	s	Abschlußkappe.....	Sealing hat.....	Chapeau de fermeture
41	121092	s	s	Schlauch 16/6,50-8 TR 13.....	Hose.....	Chambre à air
42	121090	s	s	Felge 5,50 Ax8 mit 2 Ri. KL 6205-2 RS.....	Rim with grooved ball bearing.....	Jante avec roulement rainuré à billes
43	117363	s	s	Rillenkugellager 6205 2 RS DIN 625.....	Grooved ball bearing.....	Roulement rainuré à billes
44	150084	s	s	Schutzscheibe, hinten.....	Protective plate, back.....	Plaque de protection, arrière
45	127570	s	s	Paßscheibe 25x36x2,0 DIN 988 ZN 3.....	Adjusting washer.....	Rondelle d'austage
46	130655	s	s	Scheibe.....	Washer	Rondelle
48	128058	s	s	Distanzrohr.....	Distance pipe.....	Tube d'écartement
49	152996	s	s	Laufrad, kompl. 16 x 6.50-8 10PR.....	Track wheel, cpl.....	Roue, cpl.
50	128748	s	s	Reifen 16 x 6.50-8 10PR.....	Tire.....	Pneu
90	164305	s	s	Abziehbildsatz TS801.....	Set of decals.....	Jeu d'étiquettes
91	164306	s	s	Abziehbildsatz TS880.....	Set of decals.....	Jeu d'étiquettes

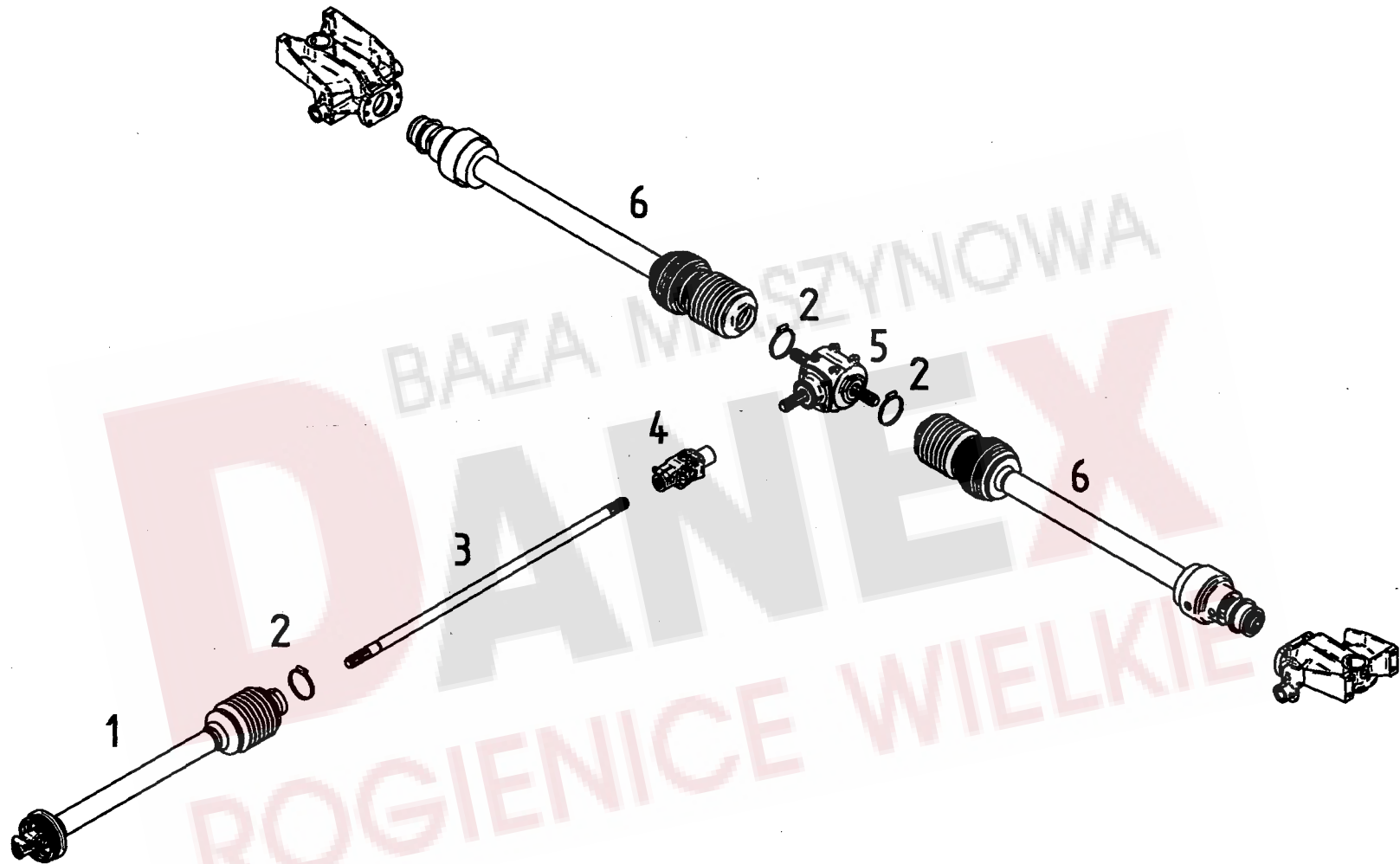

Pos	Nr.	TS 801	TS 880	x=Verschleißteil x=Wear part x=Pièces d'usure Bezeichnung des Teiles	*=kein Ersatzteil *=no spare parts *=pas de pièce de rechange Description of the part	s=Sonderzubehör s=Special equipment s=Équipement special Désignation de la pièce
				Antriebsstrang.....	Driving gear.....	Entraînement
1	164661	o		Gelenkwelle (Tafel 13).....	P.t.o.-shaft.....	Arbre de transmission
1	164393	s		Gelenkwelle (Tafel 14).....	P.t.o.-shaft.....	Arbre de transmission
2	128083	o		Schlauchschele A100-120x12-W1-2 DIN3017..	Hose clip.....	Collier pour chambre à air
3	164170	o		Antriebswelle.....	Drive shaft.....	Arbre d'entraînement
4	161053	o		Kreuzgelenk.....	Universal joint.....	Joint de cardan
5	162386	o		Getriebe GT30 1:1 (Tafel 12).....	Gearbox.....	Engrenage
6	163990	o		Gelenkwelle (Tafel 15).....	P.t.o.-shaft.....	Arbre de transmission

BAZA MASZYNOWA
DANEX
 ROGIENICE WIELKIE

ERSATZTEILLISTE TAFEL - TABLE - PLAN - TAV. 12

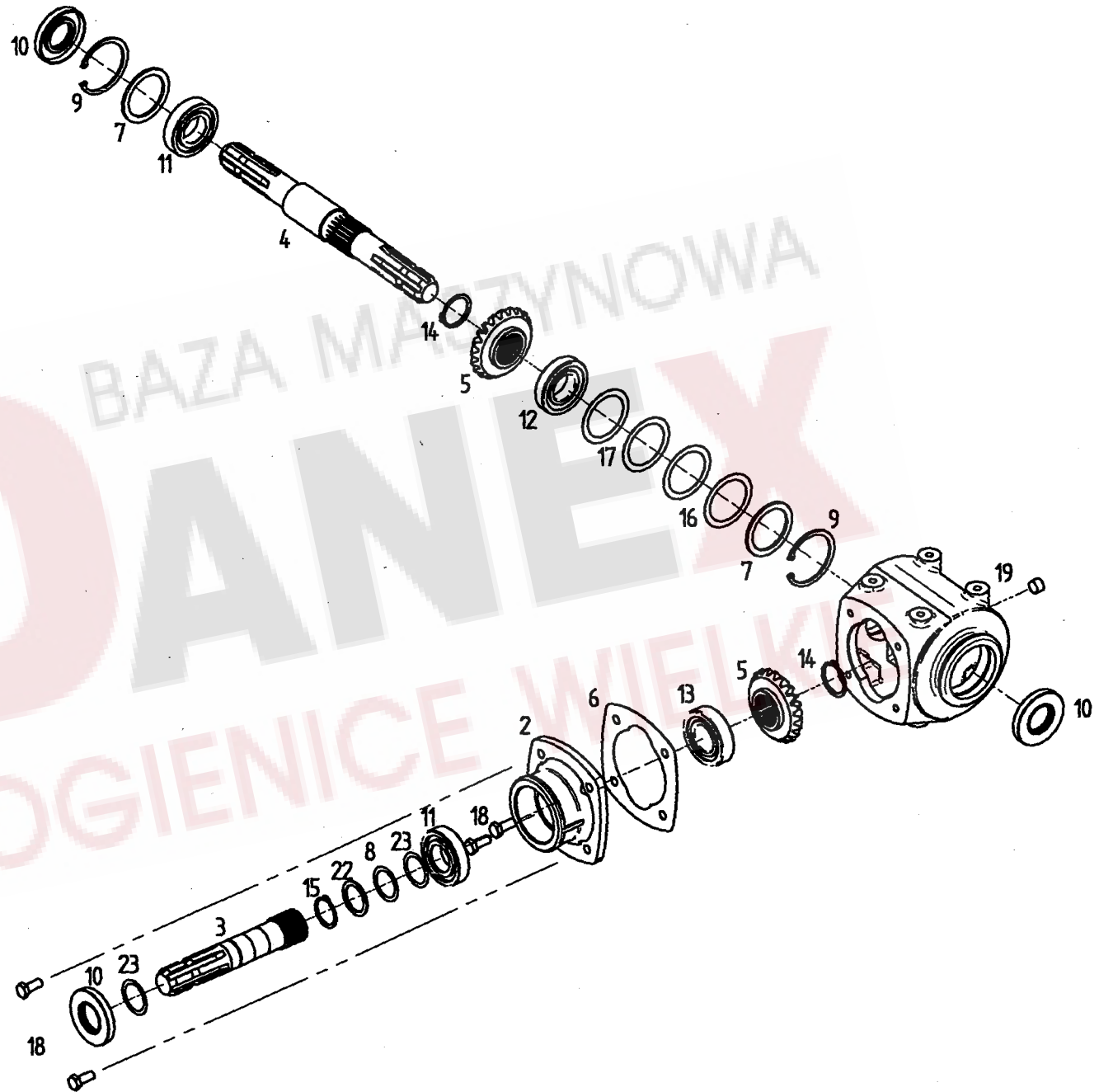

Pos	Nr.	TS 801	TS 880	x=Verschleißteil x=Wear part x=Pièces d'usure	*=kein Ersatzteil *=no spare parts *=pas de pièce de rechange	s=Sonderzubehör s=Special equipment s=Équipement special
				Bezeichnung des Teiles	Description of the part	Désignation de la pièce
	162386	0	0	Getriebe GT30 1:1.....	Gearbox.....	Engrenage
2	132149	o	o	Gehäusedeckel.....	Gearbox cover.....	Couvercls d'engrenage
3	132223	o	o	Getriebewelle.....	Gear shaft.....	Arbre d'entraînement
4	132151	o	o	Getriebewelle.....	Gear shaft.....	Arbre d'entraînement
5	132235	o	o	Kegelrad.....	Bevel wheel.....	Pignon conique
6	132153	o	o	Dichtung.....	Gear gasket.....	Joint d'engrenage
7	124151	o	o	Stützscheibe 56x72x3 DIN 988.....	Supporting plate.....	Rondelle de support
8	126375	o	o	Passscheibe 35x45x0.5 DIN 988.....	Adjusting washer.....	Rondelle d' austage
9	107385	o	o	Sicherungsring 72x2.5 DIN 472.....	Snap Ring.....	Circlip intérieur
10	128096	o	o	Wellendichtring 35x72x10 DIN3760.....	Seal.....	Bague à l' vres avec ressort
11	109525	o	o	Rillenkugellager 6207 DIN 625.....	Grooved ball bearing.....	Roulement rainuré à billes
12	128098	o	o	Kegelrollenlager 30207 DIN720.....	Tapered roller bearing.....	Roulement à rouleaux coniques
13	128102	o	o	Kegelrollenlager 32207 DIN720.....	Tapered roller bearing.....	Roulement à rouleaux coniques
14	127789	o	o	Sicherungsring 40x1.75 DIN 471.....	Snap ring.....	Circlip extérieur
15	107367	o	o	Sicherungsring 35x1.5 DIN 471.....	Snap ring.....	Circlip extérieur
16	126368	o	o	Passscheibe 56x72x0.3 DIN 988.....	Adjusting washer.....	Rondelle d' austage
17	126369	o	o	Passscheibe 56x72x0.5 DIN 988.....	Adjusting washer.....	Rondelle d' austage
18	124508	o	o	6kt.-Schraube DIN 933- M10x25-8.8-A0C	Hexagonal bolt.....	Boulon hexagonal
19	128092	o	o	Verschlusschraube M16x1.5 DIN 906.....	Plug screw.....	Bouchon fileté
22	126376	o	o	Passscheibe 35x45x2 DIN 988.....	Adjusting washer.....	Rondelle d' austage
23	124436	o	o	Passscheibe 35x45x0.2 DIN 988.....	Adjusting washer.....	Rondelle d' austage

BAZA MASZYNOWA
DANEX
ROGIENICE WIELKIE

ERSATZTEILLISTE TAFEL - TABLE - PLAN - TAV. 13

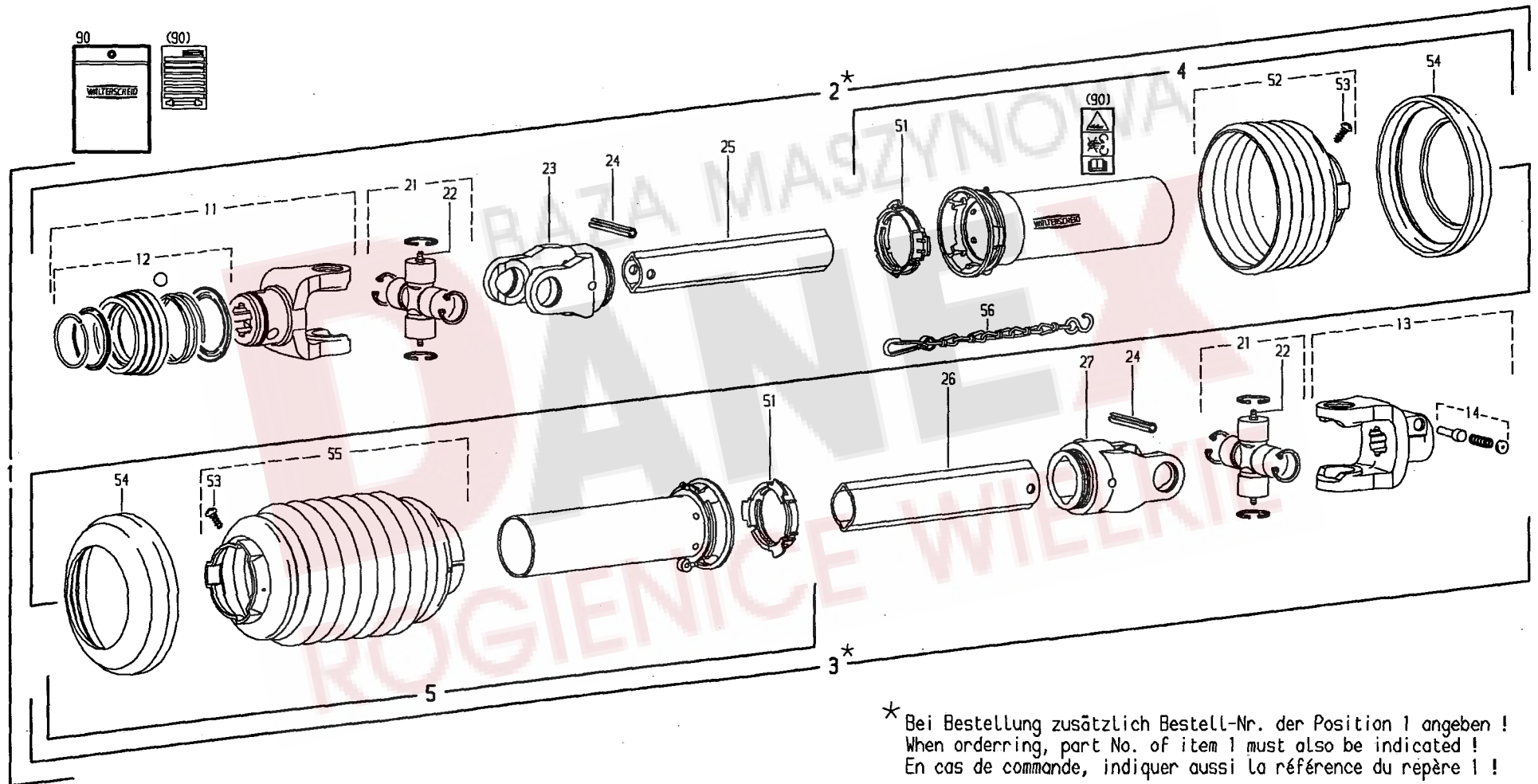

ERSATZTEILLISTE TAFEL - TABLE - PLAN - TAV. 14

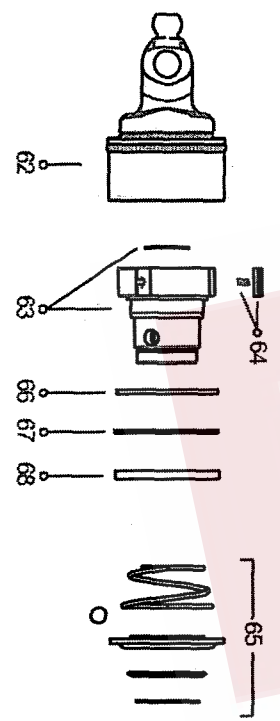
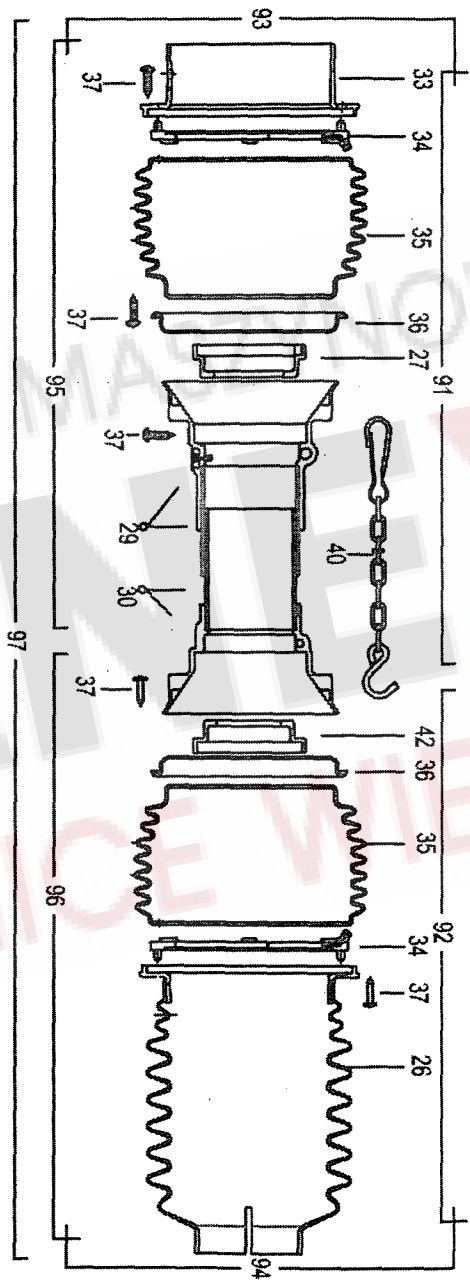
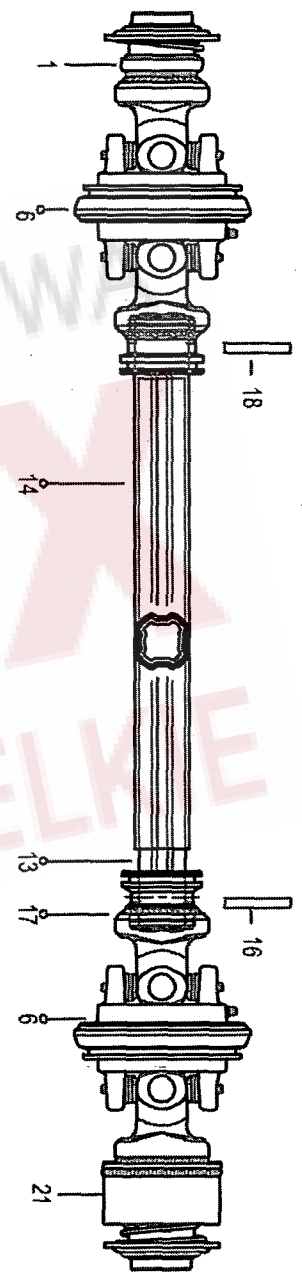
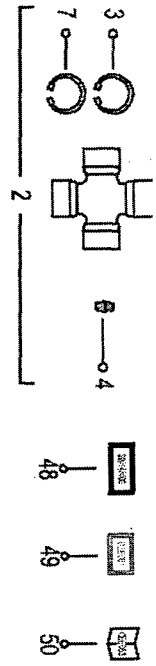

Pos	Nr.	TS 801	TS 880	x=Verschleißteil x=Wear part x=Pièces d'usure Bezeichnung des Teiles	*=kein Ersatzteil *=no spare parts *=pas de pièce de rechange Description of the part	s=Sonderzubehör s=Special equipment s=Equipement special Désignation de la pièce
	164393	S	S	Gelenkwelle.....	P.t.o.-shaft.....	Arbre de transmission
				DS4R066C1ZR7Z01.....	DS4R066C1ZR7Z01.....	DS4R066C1ZR7Z01
2	102469	o	o	Kreuzgarnitur, kompl.....	Cross and bearing kit, cpl.....	Croisillon, cpl.
13	102471	o	o	Profilrohr innen.....	Profile tube inside.....	Tube profilé intérieur
14	102472	o	o	Profilrohr außen.....	Profile tube outside.....	Tube profilé extérieur
16	127178	o	o	Spannstift ISO 8752- 8x50-A-ST Dacromet.....	Tensioning pin.....	Goupille de serrage
18	128395	o	o	Spannstift ISO 8752- 8x55-A-ST Dacromet.....	Tensioning pin.....	Goupille de serrage
21	102689	o	o	Freilaufkupplung	Freewheeling clutch	Couplage à roue libre
91	102473	o	o	Gelenkwellenhälfte außen.....	Outer PTO drive shaft half.....	Demi-transmission extérieure
92	102476	o	o	Gelenkwellenhälfte innen.....	Inner PTO drive shaft half.....	Demi-transmission intérieure
97	102475	o	o	Schutz komplett.....	Guard complete.....	Protection complet
				Von nicht angegebenen Positionen können die Ersatzteile nur von der Firma Bondioli bezogen werden.	Orders for spare parts of unmentioned items only to be placed with Bondioli.	Les pièces de rechange pour les postes non mentionnés sont fournies exclusivement par la Maison Bondioli.

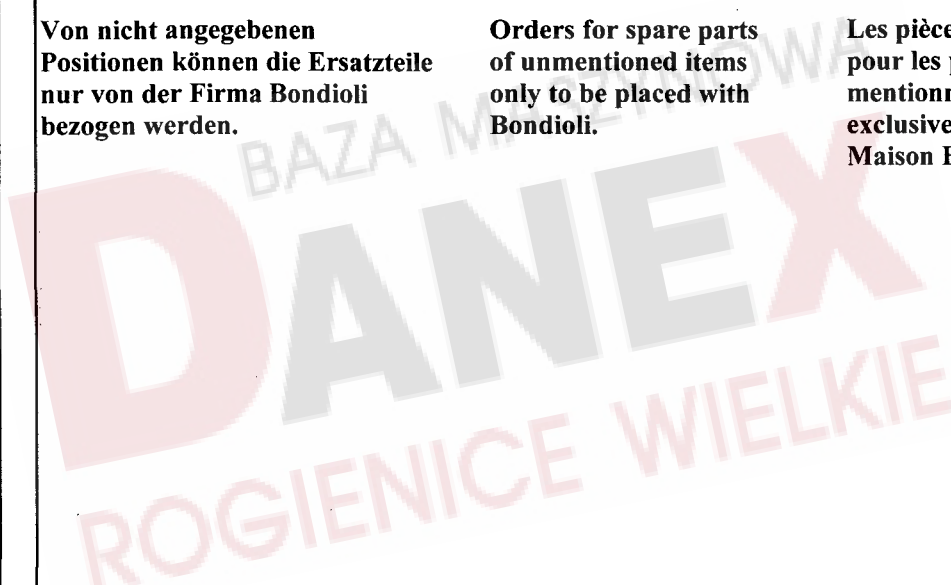

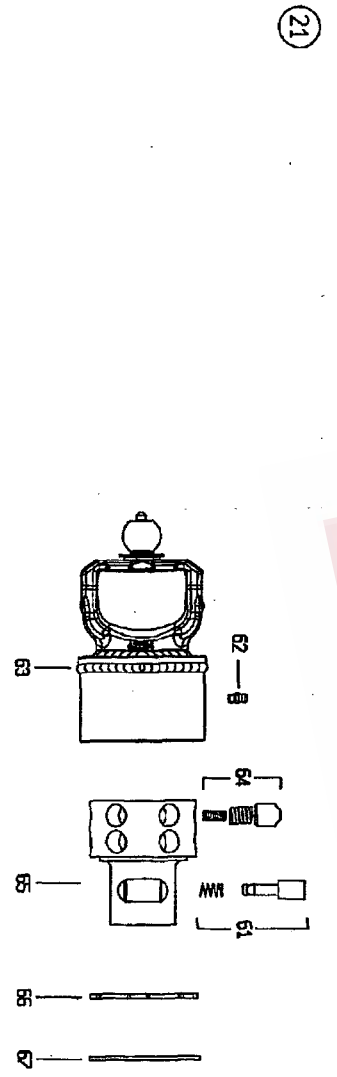
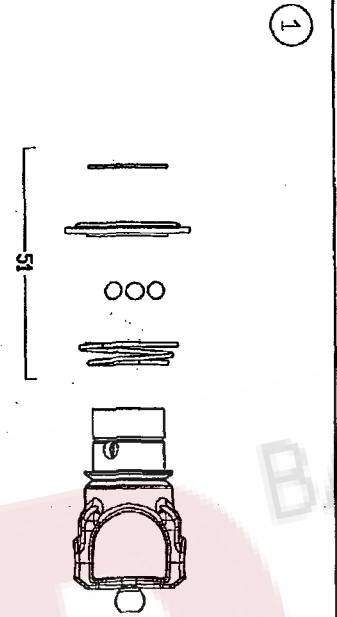
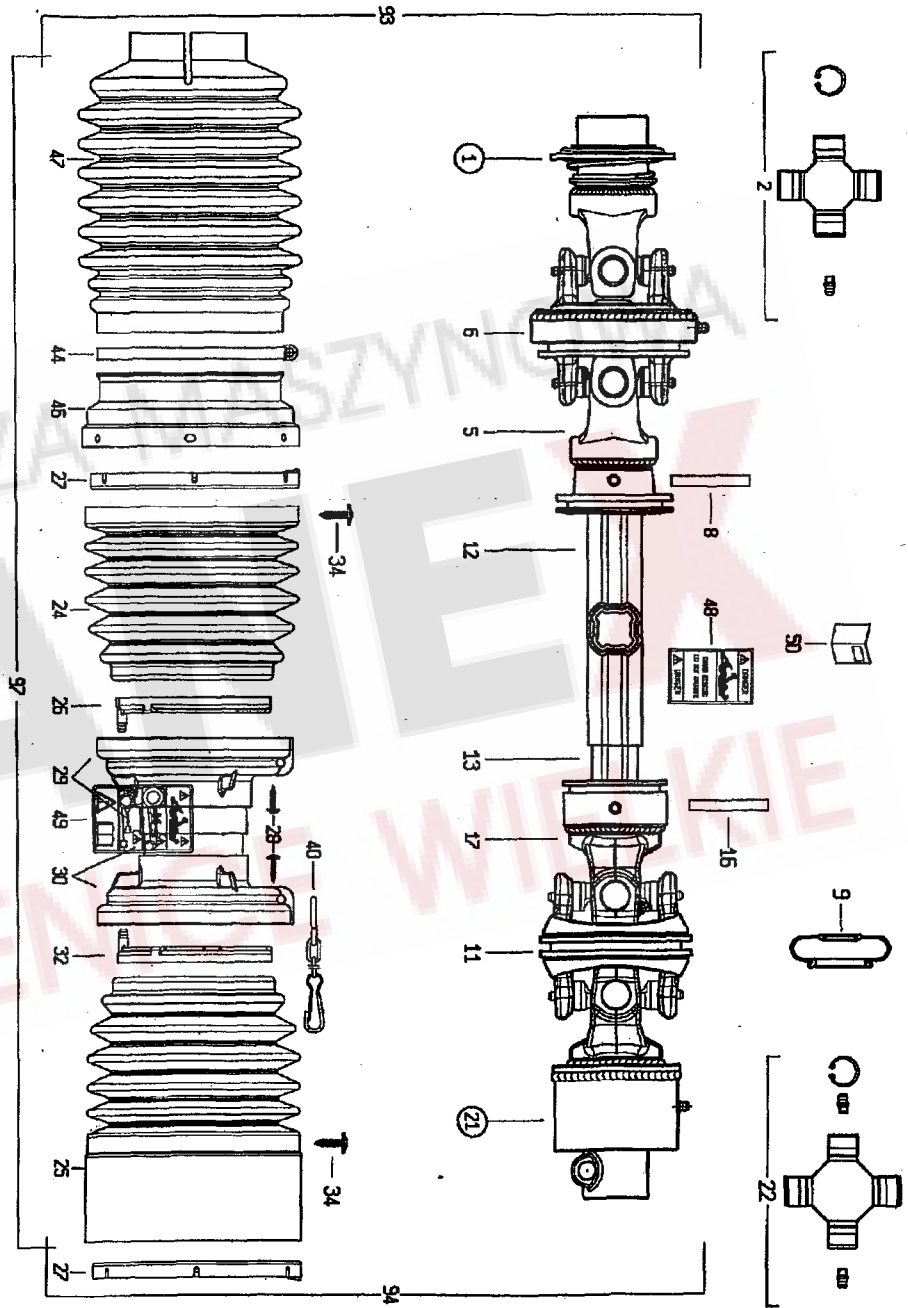

Pos	Nr.	TS 801	TS 880	x=Verschleißteil x=Wear part x=Pièces d'usure Bezeichnung des Teiles	*=kein Ersatzteil *=no spare parts *=pas de pièce de rechange Description of the part	s=Sonderzubehör s=Special equipment s=Équipement special Désignation de la pièce
	163990	o	o	Gelenkwelle..... P.t.o.-shaft..... Arbre de transmission		
				DS2R101CEWR7K01..... DS2R101CEWR7K01..... DS2R101CEWR7K01		
1	102140	o	o	Aufsteckgabel mit Ziehverschluß..... Yoke with pull lock..... Fourche avec fermeture par tirage		
2	102650	o	o	Kreuzgarnitur, kompl..... Cross and bearing kit, cpl..... Croisillon, cpl.		
5	102651	o	o	Rillengabel für Außenrohr..... Grooved fork for exterior tube..... Appui rainuré pour tube extérieur		
6	102652	o	o	Gabel..... Fork..... Fourche		
8	107469	o	o	Spannstift ISO 8752-8x60-A-ST Dac..... Tensioning pin..... Goupille de serrage		
9	102679	o	o	Schutz..... Guard..... Protection		
11	102653	o	o	Gabel..... Fork..... Fourche		
12	102654	o	o	Profilrohr außen..... Profile tube outside..... Tube profilé extérieur		
13	102655	o	o	Profilrohr innen..... Profile tube inside..... Tube profilé intérieur		
16	127579	o	o	Spannstift ISO 8752-8x80-A-ST Dac..... Tensioning pin..... Goupille de serrage		
17	102656	o	o	Rillengabel für Innenrohr..... Grooved fork for interior tube..... Appui rainuré pour tube intérieur		
21	102657	o	o	Sperrkörperkupplung..... Stop device clutch..... Embrayage avec dispositif d'arrêt		
22	102658	o	o	Kreuzgarnitur, kompl..... Cross and bearing kit, cpl..... Croisillon, cpl.		
24	102659	o	o	Schutztrichter..... Guard cone..... Cone protecteur		
25	102660	o	o	Schutztrichter..... Guard cone..... Cone protecteur		
26	102641	o	o	Lauftring..... Race..... Bague de roulement		
27	102661	o	o	Lauftring..... Race..... Bague de roulement		
28	102642	o	o	Schraube..... Screw..... Vis		
29	102662	o	o	Schutztrichter mir Außenrohr..... Protective funnel with external tube... Protecteur avec tube extérieur		
30	102663	o	o	Schutztrichter mit Innenrohr..... Protective funnel with internal tube... Protecteur avec tube intérieur		
32	102643	o	o	Lauftring..... Race..... Bague de roulement		
34	102664	o	o	Schraube..... Screw..... Vis		
40	102665	o	o	Kette..... Chain..... Chaîne		
44	102666	o	o	Schlauchschelle A130-150x9 DIN3017... Hose clip..... Collier pour chambre à air		
46	102667	o	o	Metallring..... Ring..... Anneau		
47	102668	o	o	Schutztrichter..... Guard cone..... Cone protecteur		
51	102669	o	o	Ziehverschluß komplett..... Pull lock complete..... Fermeture par tirage complète		
61	102670	o	o	Schiebestift komplett..... Quick disconnect pin cpl..... Pousoir de verouillage rapide cpl.		
62	102671	o	o	Schmiernippel..... Rease nipple Graisseur		
63	102672	o	o	Kupplungsgehäuse..... Coupling housing..... Carter d'accouplement		
64	102673	o	o	Sperrkörper mit Feder..... Lock element with spring..... Corps de verrouillage avec ressort		
65	102674	o	o	Aufstecknabe..... Plug-in hub..... Moyeu		
66	102675	o	o	Abdeckring..... Ring..... Anneau		
67	102676	o	o	Sicherungsring..... Snap ring..... Circlip intérieur		
93	102637	o	o	Gelenkwellenhälfte mit Schutz..... Transmission shaft half with protection..... Moitié de l'arbre d'articulation avec protection		
94	102677	o	o	Gelenkwellenhälfte mit Schutz..... Transmission shaft half with protection..... Moitié de l'arbre d'articulation avec protection		
97	102678	o	o	Schutz komplett..... Guard complete..... Protection complet		
				Von nicht angegebenen Positionen können die Ersatzteile nur von der Firma Bondioli bezogen werden.	Orders for spare parts of unmentioned items only to be placed with Bondioli.	Les pièces de rechange pour les postes non mentionnés sont fournies exclusivement par la Maison Bondioli.

NUMMERNVERZEICHNIS INDEX OF NUMBERS LIST NUMERIQUE

Bestell-Nr. Part no No de commande	Tafel Table Tableau	Bestell-Nr. Part no No de commande	Tafel Table Tableau	Bestell-Nr. Part no No de commande	Tafel Table Tableau	Bestell-Nr. Part no No de commande	Tafel Table Tableau	Bestell-Nr. Part no No de commande	Tafel Table Tableau
102066	13,140	102678	15, 97	116118	9, 20	126242	3, 41	127883	5, 08
102068	13,220	102679	15, 09	116459	2, 08	126242	5, 04	127902	10, 03
102070	13, 24	102689	14, 21	116459	9, 19	126302	5, 23	127918	10, 08
102074	13, 55	105186	1, 11	116484	7, 11	126320	5, 03	127933	2, 31
102075	13, 53	105186	2, 18	116518	9, 10	126368	12, 16	127950	10, 05
102076	13, 51	105421	2, 29	116587	7, 15	126369	12, 17	127951	10, 20
102101	13, 56	105421	2, 32	116607	4, 25	126375	12, 08	127961	4, 42
102102	13, 54	105421	4, 31	116609	9, 43	126376	12, 22	127972	1, 25
102140	15, 01	105464	8, 01	116611	9, 16	126377	4, 40	127972	2, 11
102193	13, 04	105465	5, 39	116614	9, 12	126383	6, 06	127972	4, 08
102198	13, 02	106852	5, 05	116623	2, 28	126383	7, 19	127973	1, 26
102199	13, 03	106903	4, 28	116623	10, 39	126384	5, 22	127973	2, 10
102200	13, 05	106903	9, 42	116630	1, 12	126385	5, 22	127973	4, 07
102202	13, 23	107367	12, 15	116630	2, 16	126417	5, 28	127974	4, 35
102203	13, 25	107385	12, 09	116685	9, 14	126662	7, 02	127978	10, 10
102204	13, 26	107386	4, 37	116688	7, 28	126662	10, 38	127980	3, 27
102205	13, 27	107386	5, 01	116699	2, 23	126667	7, 04	127987	3, 10
102306	13, 52	107449	7, 20	116699	3, 18	126752	4, 32	127987	9, 13
102419	13, 21	107451	3, 01	116699	7, 13	126771	1, 17	127988	5, 21
102448	13, 11	107451	8, 03	116700	4, 45	126771	2, 37	127988	9, 21
102469	14, 02	107452	9, 37	116749	5, 32	126825	9, 18	127998	5, 12
102471	14, 13	107454	3, 46	117245	1, 14	126859	3, 19	128058	7, 30
102472	14, 14	107464	9, 02	117363	7, 23	126880	3, 04	128070	10, 12
102473	14, 91	107469	15, 08	117772	3, 13	127178	3, 43	128083	11, 02
102475	14, 97	107596	9, 11	117772	10, 06	127178	14, 16	128092	12, 19
102476	14, 92	107727	2, 04	118597	1, 21	127213	4, 33	128096	12, 10
102492	13, 12	108292	1, 15	118602	2, 39	127222	8, 04	128098	12, 12
102496	13, 90	108292	2, 07	118602	5, 51	127252	1, 02	128102	12, 13
102637	15, 93	108292	4, 06	118604	5, 24	127253	1, 01	128103	6, 16
102641	15, 26	108292	5, 10	120595	3, 15	127290	10, 18	128120	10, 09
102642	15, 28	108292	6, 17	121090	7, 07	127399	2, 25	128148	10, 28
102643	15, 32	108292	7, 17	121091	7, 05	127416	5, 29	128149	10, 29
102650	15, 02	108292	10, 17	121092	7, 06	127476	10, 19	128190	2, 22
102651	15, 05	108319	5, 37	121327	7, 01	127516	2, 27	128190	3, 33
102652	15, 06	108441	2, 06	121970	9, 06	127534	6, 11	128190	4, 02
102653	15, 11	108441	3, 39	121990	5, 34	127535	6, 12	128191	2, 49
102654	15, 12	108441	3, 45	122103	8, 12	127564	5, 20	128203	4, 03
102655	15, 13	108441	9, 15	122292	10, 36	127569	8, 05	128204	2, 21
102656	15, 17	108455	9, 36	122471	4, 05	127570	1, 22	128281	10, 23
102657	15, 21	108508	4, 44	122543	4, 20	127570	7, 08	128282	10, 24
102658	15, 22	108531	2, 05	122543	10, 27	127572	1, 27	128283	10, 25
102659	15, 24	108531	4, 30	123477	5, 14	127577	4, 17	128292	2, 40
102660	15, 25	108531	8, 08	123486	5, 25	127579	15, 16	128292	3, 42
102661	15, 27	108531	9, 01	123595	5, 46	127607	6, 09	128293	5, 15
102662	15, 29	108589	1, 10	123609	8, 11	127608	7, 27	128323	9, 28
102663	15, 30	108589	2, 17	123686	10, 16	127638	5, 50	128395	14, 18
102664	15, 34	108671	1, 07	123759	3, 20	127640	5, 42	128411	4, 14
102665	15, 40	108671	7, 33	124053	7, 22	127641	5, 45	128426	6, 19
102666	15, 44	108689	4, 36	124151	12, 07	127642	5, 26	128435	9, 35
102667	15, 46	109525	12, 11	124330	1, 29	127643	5, 06	128708	9, 30
102668	15, 47	111895	1, 28	124436	12, 23	127644	5, 02	130655	7, 03
102669	15, 51	115972	5, 09	124506	5, 49	127645	5, 03	132149	12, 02
102670	15, 61	115972	8, 06	124508	2, 35	127646	5, 03	132151	12, 04
102671	15, 62	115973	2, 30	124508	12, 18	127725	10, 15	132153	12, 06
102672	15, 63	115973	9, 17	124517	7, 35	127768	5, 33	132223	12, 03
102673	15, 64	115973	10, 07	124650	5, 22	127770	4, 38	132235	12, 05
102674	15, 65	115979	2, 24	124687	2, 47	127789	12, 14	132553	13, 13
102675	15, 66	115979	7, 12	124687	4, 34	127807	1, 30	132600	10, 26
102676	15, 67	115989	3, 03	124702	3, 05	127808	3, 06	132982	9, 27
102677	15, 94	116030	4, 26	126242	2, 38	127838	5, 35	133711	4, 43

NUMMERNVERZEICHNIS INDEX OF NUMBERS LIST NUMERIQUE

Bestell-Nr. Part no No de commande	Tafel Table Tableau	Bestell-Nr. Part no No de commande	Tafel Table Tableau	Bestell-Nr. Part no No de commande	Tafel Table Tableau	Bestell-Nr. Part no No de commande	Tafel Table Tableau	Bestell-Nr. Part no No de commande	Tafel Table Tableau
133810	9,09	162134	2,45	164170	11,03				
150084	7,09	162153	6,13	164171	2,19				
150530	3,23	162154	6,10	164178	8,02				
150581	4,27	162159	7,25	164181	2,20				
151014	3,44	162173	1,06	164184	2,42				
151241	7,31	162195	3,08	164203	3,34				
152136	2,26	162245	3,17	164295	2,50				
160069	8,07	162249	3,16	164299	1,05				
160089	6,05	162250	3,14	164304	10,02				
160111	6,04	162257	3,28	164323	1,04				
160120	7,21	162314	4,29	164325	3,36				
160135	5,44	162315	4,49	164326	10,13				
160141	5,47	162316	4,50	164341	9,26				
160214	9,03	162386	2,36	164363	4,18				
160215	5,13	162386	11,05	164393	11,01				
160365	5,31	162386	12,00	164393	14,00				
160438	5,52	162411	7,32	164596	2,12				
160536	8,09	162427	4,16	164640	1,08				
160537	8,10	162557	10,11	164661	11,01				
160629	5,27	162603	10,04	164661	13,01				
160756	4,39	162607	1,20	164674	4,21				
161021	7,16	162614	3,29	164845	7,34				
161049	3,02	162619	1,18	165024	9,08				
161053	2,34	162625	10,01	165150	3,12				
161053	11,04	162652	5,54	165320	9,45				
161055	2,33	162672	2,09	165321	9,22				
161062	3,22	162672	4,13	165325	9,23				
161077	3,25	162765	1,16	165326	9,04				
161079	3,26	162879	9,05	165415	7,10				
161080	1,24	162886	3,11	165674	9,32				
161098	1,13	163051	3,21	165689	2,02				
161098	4,04	163061	5,38	165765	9,33				
161149	3,07	163083	6,07	165769	2,01				
161159	2,03	163171	6,15	165804	9,31				
161168	1,19	163177	9,34	165808	9,40				
161201	10,14	163222	3,30	165810	9,07				
161202	9,25	163276	2,48	165835	3,37				
161322	3,24	163293	9,44	165836	3,35				
161322	10,21	163352	4,10	498111	5,11				
161363	4,19	163372	2,14	498439	6,14				
161379	6,03	163465	5,53	498501	4,01				
161459	1,23	163532	7,14	498522	6,01				
161543	5,41	163614	3,32						
161628	6,02	163615	7,26						
161631	6,18	163645	3,31						
161763	3,38	163671	5,40						
161781	3,09	163683	1,09						
161786	7,24	163776	10,22						
161883	4,41	163797	2,41						
161888	5,36	163899	3,40						
161893	5,30	163909	2,15						
161969	7,18	163941	4,12						
162071	6,08	163942	4,11						
162078	2,13	163945	4,09						
162090	4,46	163985	5,16						
162091	4,47	163986	2,46						
162092	4,48	163990	11,06						
162109	5,17	163990	15,00						
162111	5,18	164169	2,44						
162112	5,19	164170	2,43						