

**FELLA**

# Turboschwader

Ersatzteilliste  
Liste de Pièces de Rechange  
Spare Parts List

**TS 800**

ab Masch.-Nr. 0526

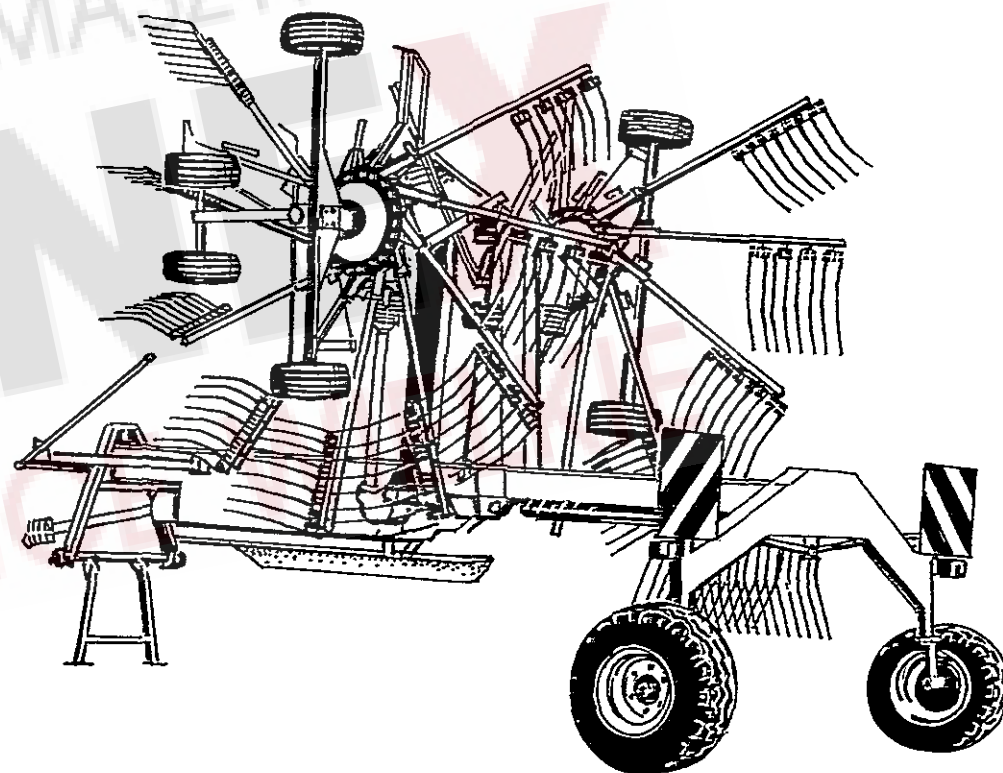

**Ausgabe - Edition - Edition**

**036/3**

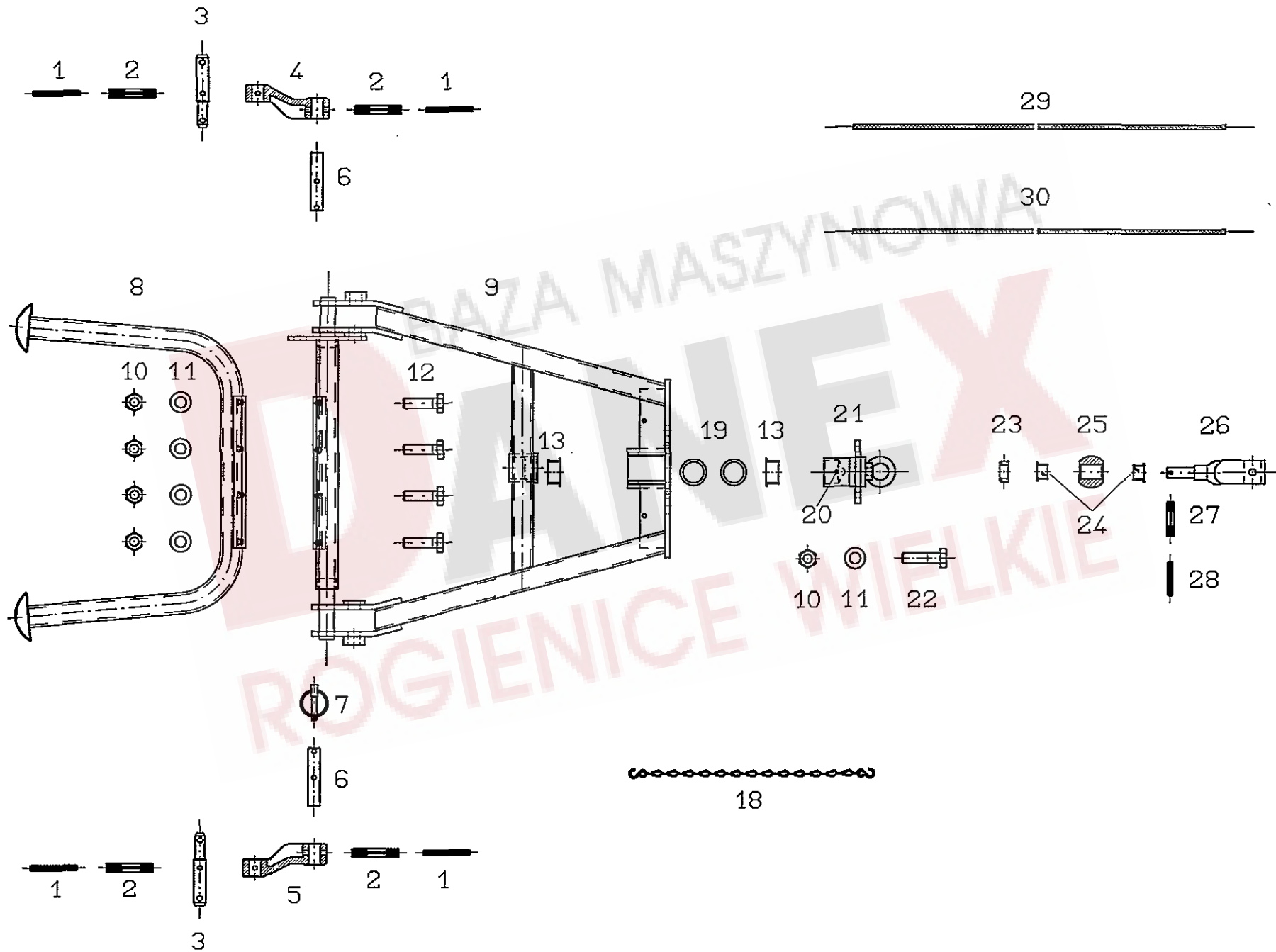

Pos.	Nr.	TS 800		Bezeichnung des Teiles	Description of the part	Désignation de la pièce
				<b>Schwenkbock.....</b>	<b>Swiveling device.....</b>	<b>Dispositif de pivotement</b>
1	127 253	o		Spannstift ISO 8752- 6x55-A-ST Dacromet.....	Tensioning pin.....	Goupille de serrage
2	127 252	o		Spannstift ISO 8752-10x55-A-ST Dacromet.....	Tensioning pin.....	Goupille de serrage
3	122 805	o		Unterlenkerbolzen.....	Lower link bolt.....	Boulon du bras de guidage inférieur
4	150 147	o		Unterlenkerhebel, rechts.....	Lower link lever, right.....	Levier du bras de guidage, droit
5	150 146	o		Unterlenkerhebel, links.....	Lower link lever, left.....	Levier du bras de guidage, gauche
6	162 173	o		Bolzen.....	Pin.....	Boulon
7	108 671	x		Klappstecker 10x45 DIN 11023 ZN 3.....	Folding plug.....	Esses d'essieu
8	161 382	o		Abstellstütze.....	Parking support.....	Support de stationnement
9	162 224	o		Schwenkbock.....	Swiveling device.....	Tête de pivotement
10	108 589	o		6kt.-Mutter DIN 985-M12-8-A3A.....	Hexagonal nut.....	Écrou hexagonal
11	105 186	o		Scheibe DIN 125-13-A3A.....	Washer.....	Rondelle
12	116 630	o		6kt.-Schraube DIN 933-M12x40-8.8-A3A.....	Hexagonal bolt.....	Boulon hexagonal
13	161 098	o		Bundbuchse 50W 55/65x30.....	Flange sleeve.....	Douille à collet
18	117 245	o		Kette 2,8x960 22 Gl. DIN 5686 TZN.....	Chain.....	Chaîne
19	127 807	o		Paßscheibe 50x62x1 DIN 988.....	Adjusting washer.....	Rondelle d' austage
19	124 330	o		Stützscheibe 50x62x3 DIN 988.....	Supporting plate.....	Rondelle de support
20	108 292	o		Kegelschmiernippel AS 8x1 DIN 71412.....	Conical grease nipple.....	Graisseur conique
21	161 121	o		Lagerbuchse.....	Bearing bush.....	Coussinet
22	126 771	o		6kt.-Schraube DIN 931-M12x45-8.8-A3A.....	Hexagonal bolt.....	Boulon hexagonal
23	130 255	o		Stellring.....	Adjusting ring.....	Bague de réglage
24	150 293	o		Bundbuchse 25 W28/35x20.....	Bush.....	Douille à collet
25	161 168	o		Kugel.....	Ball.....	Bille
26	162 019	o		Lenkhebel, vorn.....	Steering lever, front.....	Levier de direction, avant
27	107 465	o		Spannstift ISO 8752-8x40-A-ST Dacromet.....	Tension pin.....	Goupille de serrage
28	107 441	o		Spannstift ISO 8752-5x40-A-ST Dacromet.....	Tension pin.....	Goupille de serrage
29	161 459	o		Seil 8x7000, rot.....	Red rope.....	Câble rouge
30	123 389	o		Seil 8x7000, schwarz.....	Black rope.....	Câble noir

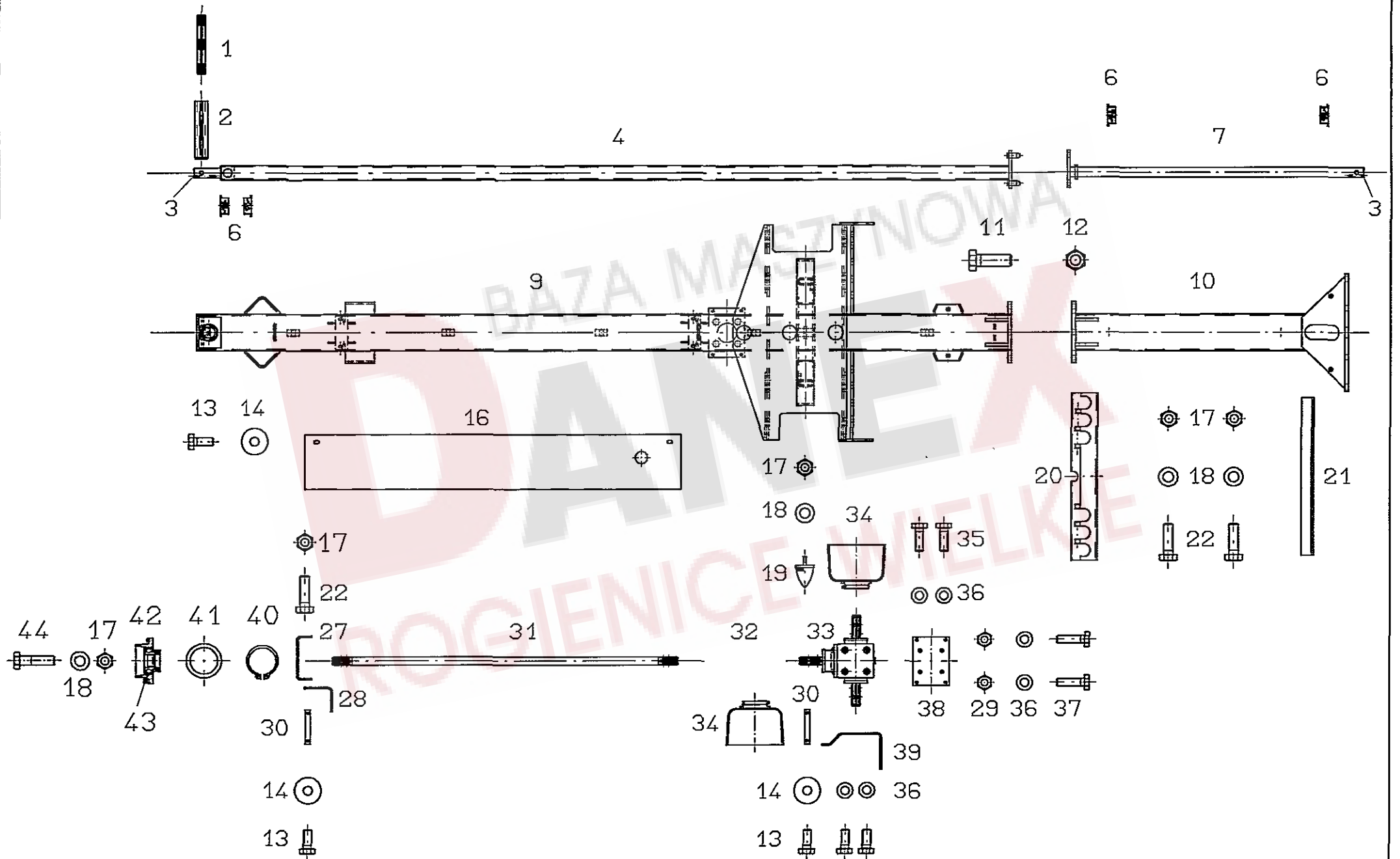

Pos.	Nr.	TS 800			x=Verschleißteil	*=kein Ersatzteil
					x=Wear part	*=no spare parts
					x=Pièces d'usure	*=pas de pièce de rechange
				Bezeichnung des Teiles	Description of the part	Désignation de la pièce
				<b>Rahmen.....</b>	<b>Frame.....</b>	<b>Châssis</b>
1	127 973	o		Spannstift ISO 8752- 10x75-A-ST Dacromet.....	Tensioning pin.....	Goupille de serrage
2	127 972	o		Spannstift ISO 8752-16x75-A-ST Dacromet.....	Tensioning pin.....	Goupille de serrage
3	108 292	o		Kegelschmiernippel AS 8x1 DIN 71412.....	Conical grease nipple.....	Graisser conique
4	162 023	o		Lenkwelle, vorn.....	Steering shaft, front.....	Arbre de direction, avant
6	161 159	o		Bundbuchse 40W44/55x20.....	Flange sleeve.....	Douille à collet
7	162 234	o		Lenkwelle, hinten.....	Steering shaft, back.....	Arbre de direction, arrière
9	162 139	o		Rahmen.....	Frame.....	Châssis
10	161 070	o		Rahmenrohr, hinten.....	Center frame pipe, back.....	Tube de châssis, arrière
11	116 641	o		6kt.-Schraube DIN 933-M20x60-8.8-A3A .....	Hexagonal bolt.....	Boulon hexagonal
12	127 267	o		6kt.-Mutter DIN 985-M20-8-A3A .....	Hexagonal nut.....	Écrou hexagonal
13	124 508	o		6kt.-Schraube DIN 933-M10x25-8.8-A3A Verbus-plus.....	Hexagonal bolt.....	Boulon hexagonal
14	116 007	o		Scheibe DIN 440-R11-A3A.....	Washer.....	Rondelle
16	161 757	o		Schutzblech.....	Wheel guard.....	Tôle de protection
17	108 589	o		6kt.-Mutter DIN 985-M12-8-A3A .....	Hexagonal nut.....	Écrou hexagonal
18	105 186	o		Scheibe DIN 125-13-A3A.....	Washer.....	Rondelle
19	123 188	o		Parabelfeder.....	Parabola spring.....	Ressort parabole
20	161 310	o		Ablageprofil.....	Support profile.....	Dépôt profilé
21	161 313	o		Ablagewinkel.....	Support bracket.....	Cornière du dépôt
22	116 630	o		6kt.-Schraube DIN 933-M12x40-8.8-A3A .....	Hexagonal bolt.....	Boulon hexagonal
24	116 686	o		6kt.-Mutter DIN 934-M12-8-A3A .....	Hexagonal nut.....	Écrou hexagonal
27	161 097	o		Lagerschild.....	Supporting plate.....	Flasque
28	161 152	o		Halter, vorn.....	Support, front.....	Support, avant
29	108 441	o		6kt.-Mutter DIN 985-M10-8-A3A .....	Hexagonal nut.....	Écrou hexagonal
30	161 721	o		Gewindeleiste.....	Strip.....	Bouchon
31	162 194	o		Antriebswelle 1430.....	Drive shaft.....	Arbre d'entraînement
32	161 668	o		Kreuzgelenk.....	Universal joint.....	Joint de cardan
33	122 491	o		Getriebe GT30 (siehe Tafel 10).....	Gearbox.....	Engrenage
34	126 928	o		Schutztopf GT30.....	Guard.....	Pot de protection
35	126 137	o		6kt.-Schraube DIN 933-M10x30-8.8-A3A Verbus-plus.....	Hexagonal bolt.....	Boulon hexagonal
36	115 973	o		Scheibe DIN 125-10,5-A3A.....	Washer.....	Rondelle
37	116 623	o		6kt.-Schraube DIN 933-M10x35-8.8-A3A .....	Hexagonal bolt.....	Boulon hexagonal
38	161 055	o		Platte.....	Plate.....	Plaque
39	161 066	o		Halter, hinten.....	Support, back.....	Support, arrière
40	118 602	o		Sicherungsring 35x2,5 DIN 471.....	Snap ring.....	Circlip extérieur
41	126 242	o		Stützscheibe 35x45x2,5 DIN 988.....	Supporting plate.....	Rondelle de support
42	161 974	o		Flanschlager.....	Flange housing.....	Boîtier de bride
43	108 294	o		Kegelschmiernippel AS 6x1 DIN 71412.....	Conical grease nipple.....	Écrou hexagonal
44	117 726	o		6k.-Schraube DIN 933-M12x60-8.8-A3A .....	Hexagonal bolt.....	Boulon hexagonal

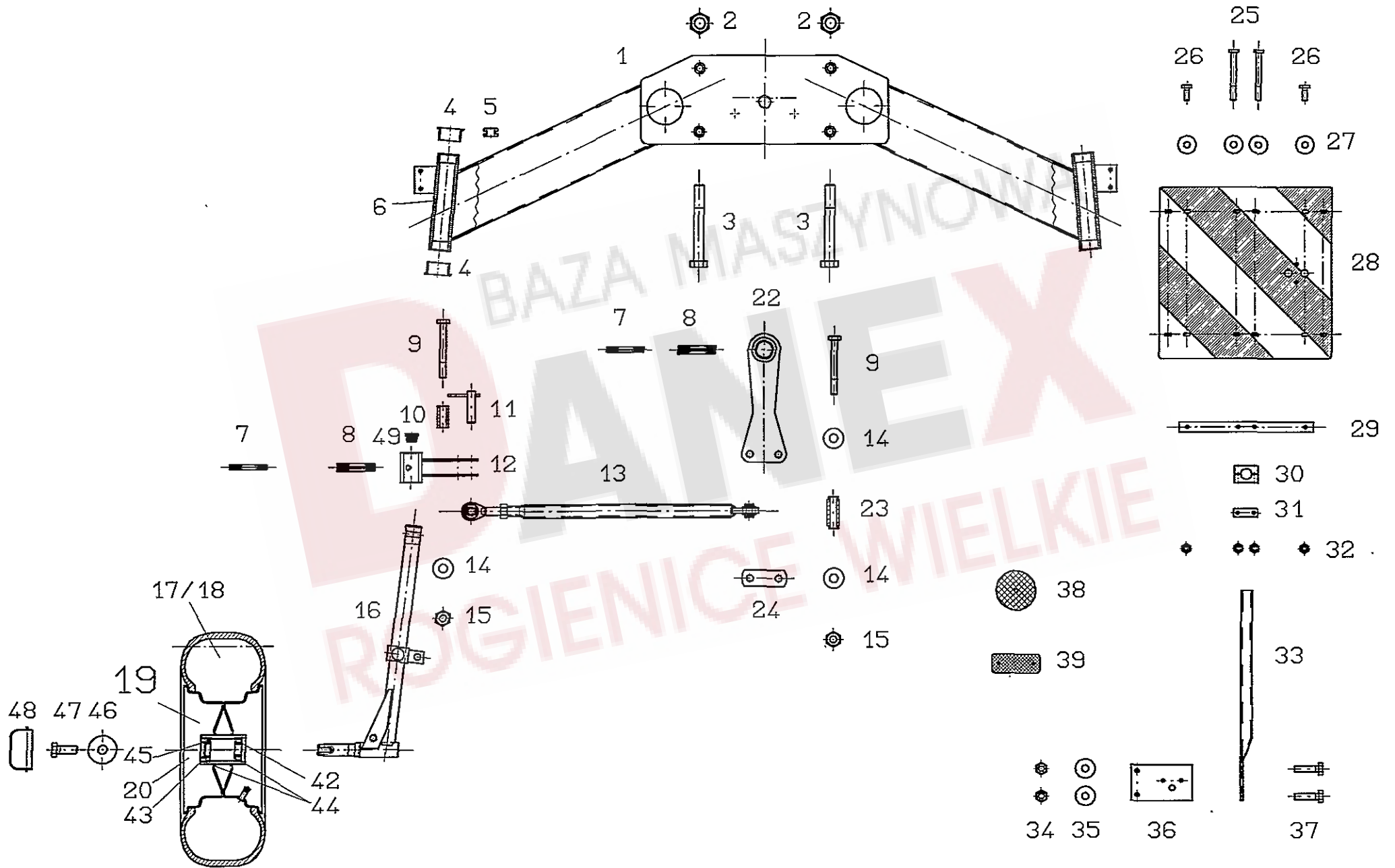

Pos.	Nr.	TS 800	x= Verschleißteil x= Wear part x= Pièces d'usure			s= Sonderzubehör s= Special equipment s= Equipement special			*= kein Ersatzteil *= no spare parts *= pas de pièce de rechange		
			Bezeichnung des Teiles	Description of the part	Désignation de la pièce						
			<b>Fahrwerk, hinten.....</b>	<b>Chassis, back.....</b>	<b>Châssis, arrière</b>						
1	161 096	o	Rahmenquerträger.....	Traverse frame structure.....	Poutre transversale de châssis						
2	127 267	o	6kt.-Mutter DIN 985-M20-8-A3A .....	Hexagonal nut.....	Écrou hexagonal						
3	108 746	o	6kt.-Schraube DIN 931-M20x150-8.8-A3A .....	Hexagonal bolt.....	Boulon hexagonal						
4	161 098	o	Bundbuchse 50W55/65x30.....	Flange sleeve.....	Douille à collet						
5	122 471	o	Kabeldurchführungsstülpe.....	Cable bushing.....	Passe-câble						
6	108 292	o	Kegelschmiernippel AS 8x1 DIN 71412.....	Conical grease nipple.....	Graisser conique						
7	127 973	o	Spannstift ISO 8752-10x75-A-ST Dacromet.....	Tensioning pin.....	Goupille de serrage						
8	127 972	o	Spannstift ISO 8752-16x75-A-ST Dacromet.....	Tensioning pin.....	Goupille de serrage						
9	109 180	o	6kt.-Schraube DIN 931-M10x90-8.8-A3A .....	Hexagonal bolt.....	Boulon hexagonal						
10	161 202	o	Distanzbuchse.....	Distance bushing.....	Douille d'écartement						
11	161 182	o	Bolzen.....	Pin.....	Boulon						
12	162 029	o	Spurhebel.....	Track lever.....	Levier d'accouplement						
13	161 514	o	Spurstange.....	Track rod.....	Barre d'accouplement						
14	116 118	o	Scheibe DIN 7349-10,5-A3A.....	Washer.....	Rondelle						
15	108 441	o	6kt.-Mutter DIN 985-M10-8-A3A .....	Hexagonal nut.....	Écrou hexagonal						
16	162 033	o	Achsschenkel.....	Steering knuckle.....	Fusée d'essieu						
17	127 577	x	Reifen 10,0/75-15,3/MP 8PR AMFM.....	Tire.....	Pneu						
18	127 580	x	Schlauch 10,0/75-15,3.....	Hose.....	Chambre à air						
19	161 538	o	Lauf rad 10,0/75-15,3.....	Disc wheel.....	Roue à disque						
20	161 537	o	Tiefbettfelge 9.001x15.3.....	Drop base ring.....	Jante creuse						
22	161 727	o	Lenkhebel, hinten.....	Steering lever, back.....	Levier de direction, arrière						
23	161 142	o	Distanzbuchse.....	Distance bush.....	Douille à distance						
24	161 141	o	Platte.....	Plate.....	Plaque						
25	124 359	o	6kt.-Schraube DIN 931-M 6x60-8.8-A3A .....	Hexagonal bolt.....	Boulon hexagonal						
26	116 607	o	6kt.-Schraube DIN 933-M6x16-8.8-A3A .....	Hexagonal bolt.....	Boulon hexagonal						
27	116 030	o	Scheibe DIN 9021-7,4-A3A.....	Washer.....	Rondelle						
28	150 581	o	Warntafel.....	Warning sign.....	Tableau d'avertissement						
29	130 992	o	Leiste.....	Strip.....	Barre						
30	127 215	o	Klemmbackenpaar.....	Set of 2 clamping jaws.....	Lot de 2 mâchoires de serrage						
31	160 316	o	Lasche.....	Tongue.....	Éclisse						
32	106 903	o	6kt.-Mutter DIN 985-M6-8-A3A .....	Hexagonal nut.....	Écrou hexagonal						
33	161 456	o	Warntafelhalter.....	Warning sign support.....	Support de tableau d'avertissement						
34	108 531	o	6kt.-Mutter DIN 985-M8-8-A3A.....	Hexagonal nut.....	Écrou hexagonal						
35	105 421	o	Scheibe DIN 9021-8,4-A3A.....	Washer.....	Rondelle						
36	130 265	o	Beleuchtungshalter.....	Lamp holder.....	Support d'éclairage						
37	105 483	o	6kt.-Schraube DIN 933-M8x30-8.8-A3A .....	Hexagonal bolt.....	Boulon hexagonal						
40	127 213	o	Rückstrahler, rot.....	Reflector, red.....	Catadioptr, rouge						
41	124 687	o	Rückstrahler, gelb.....	Reflector, yellow.....	Catadioptr, jaune						
42	127 974	o	Rillenkugellager 6307 2 RS DIN 625.....	Grooved ball bearing.....	Roulement rainuré à billes						
43	108 689	o	WDR A 45X80X10 DIN 3760.....	Seal.....	Bague à lèvres avec ressort						
44	107 386	o	Sicherungsring 35x2,5 DIN 471.....	Snap ring.....	Circlip intérieur						
45	127 770	o	Rillenkugellager 6208 2 RS DIN 625.....	Grooved ball bearing.....	Roulement rainuré à billes						
46	160 756	o	Scheibe 17,5/56/5.....	Washer.....	Rondelle						
47	126 377	o	6kt.-Schraube DIN 933-M16x40-8.8-A3A .....	Hexagonal bolt.....	Boulon hexagonal						
48	161 883	o	Abschlußkappe D=80.....	Sealing hat.....	Chapeau de fermeture						
49	127 938	o	Lamellenstopfen.....	Lamellar plug.....	Bouchon à lamelles						

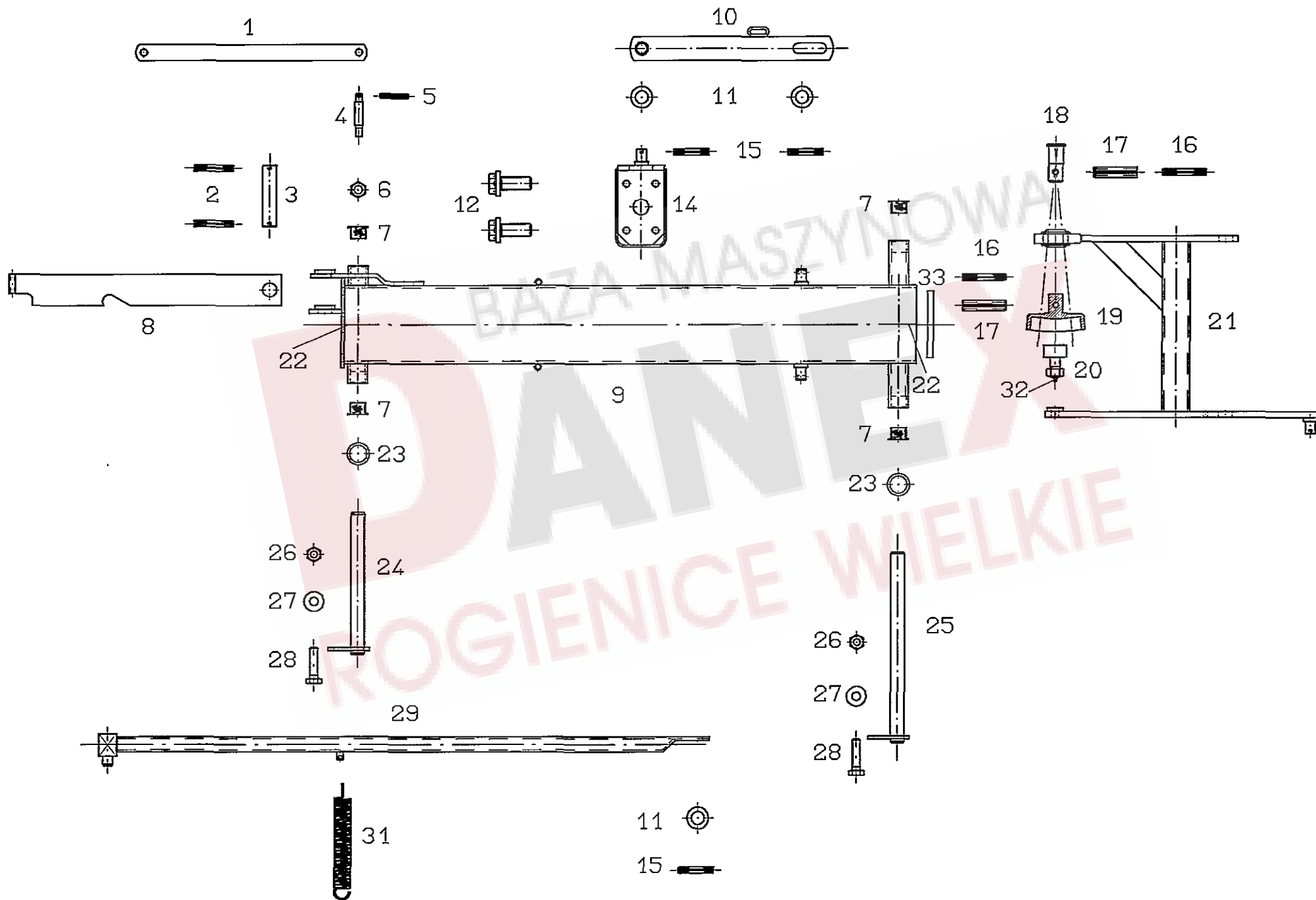



Pos.	Nr.	TS 800		Bezeichnung des Teiles	Description of the part	Désignation de la pièce
					x=Verschleißteil x=Wear part x=Pièces d'usure	*=kein Ersatzteil *=no spare parts *=pas de pièce de rechange
				<b>Ausleger/Kreisel.....</b>	<b>Outrigger/Disc.....</b>	<b>Bras levier/Disque</b>
1	161 079	o		Lasche.....	Tongue.....	Éclisse
2	127 178	o		Spannstift ISO 8752-8x50-A-ST Dacromet.....	Tensioning pin.....	Goupille de serrage
3	161 049	o		Scharnierbolzen.....	Hinge bolt.....	Boulon de charnière
4	161 077	o		Bolzen.....	Pin.....	Boulon
5	107 451	o		Spannstift ISO 8752-6x36-A-ST Dacromet.....	Tensioning pin.....	Goupille de serrage
6	116 699	o		6kt.-Mutter DIN 985-M16-8-A3A .....	Hexagonal nut.....	Écrou hexagonal
7	150 530	o		Bundbuchse 35W39/50x30.....	Flange sleeve.....	Douille à collet
8	161 038	o		Transportsicherung.....	Safety device for transport.....	Dispositif de sécurité pour le transport
9	161 760	o		Schwenkarm.....	Swivel arm.....	Bras pivotant
10	161 781	o		Anschlaglasche.....	Stop bracket.....	Éclisse de butée
11	115 989	o		Scheibe DIN 126-26-A3A.....	Washer.....	Rondelle
12	127 987	o		6kt.-Schraube -M16x40-100-A3A Verbus -plus -ripp.....	Hexagonal bolt.....	Boulon hexagonal
13	161 188	o		Abdeckblech.....	Wheel guard.....	Tôle de protection
14	161 785	o		Kreiselanschlag.....	Rotor stop.....	Butée du rotor
15	126 880	o		Spannstift ISO 8752- 8x45-A-ST Dacromet.....	Tensioning pin.....	Goupille de serrage
16	124 702	o		Spannstift ISO 8752- 8x55-A-ST Dacromet.....	Tensioning pin.....	Goupille de serrage
17	127 808	o		Spannstift ISO 8752-13x55-A-ST Dacromet.....	Tensioning pin.....	Goupille de serrage
18	161 149	o		Bolzen.....	Bolt.....	Boulon
19	161 018	o		Kulisse.....	Coulisse.....	Coulisse
20	497 982	o		Kurvenrolle mit Mutter.....	Cam roller with nut.....	Galet de came avec écrou
21	161 163	o		Kreiselaufhängung.....	Rotor suspension.....	Suspension du rotor
22	108 292	o		Kegelschmiernippel AS 8x1 DIN 71412.....	Conical grease nipple.....	Graisser conique
23	120 595	o		Paßscheibe 35x45x1 DIN 988.....	Adjusting washer.....	Rondelle d'austage
24	123 310	o		Achse.....	Axle.....	Essieu
25	161 170	o		Achse.....	Axle.....	Essieu
26	108 441	o		6kt.-Mutter DIN 985-M10-8-A3A .....	Hexagonal nut.....	Écrou hexagonal
27	116 118	o		Scheibe DIN 7349-10,5-A3A.....	Washer .....	Rondelle
28	117 772	o		6kt.-Schraube DIN 933-M10x40-8.8-A3A .....	Hexagonal bolt.....	Boulon hexagonal
29	161 763	o		Verstellstange.....	Adjusting bar.....	Barre de réglage
31	122 473	x		Zugfeder 3,5x26,5x230.....	Pulling spring.....	Ressort de tension
32	127 923	o		Einschlagschmiernippel H1A DIN 71412.....	Grease nipple.....	Graisser escamotable
33	127 924	x		Kantenschutzprofil.....	Edge protection profile.....	Profil de bordure de protection

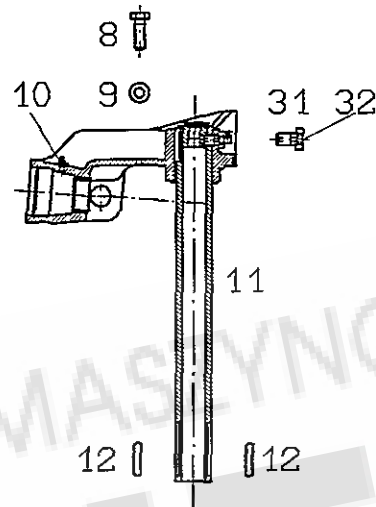
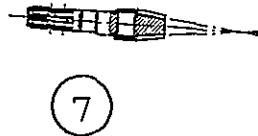
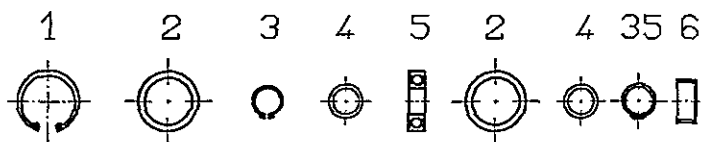

27



28



29



30

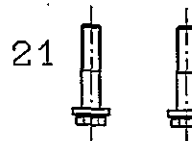
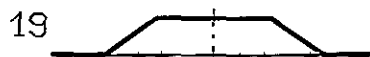
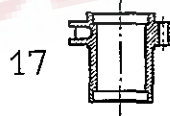

22



24



25



24



22



23



26

BAZA MASzynowa  
DANEK  
ROGNIENICE WIELKIE

Pos.	Nr.	TS 800		Bezeichnung des Teiles	Description of the part	Désignation de la pièce
				<b>Kreiselkopf/Höhenverstellung.....</b>	<b>Rotor head/Height adjustment.....</b>	<b>Boîtier/Réglage de la hauteur</b>
1	107 386	o		Sicherungsring 80x2,5 DIN 472.....	Snap ring.....	Circlip intérieur
2	127 644	o		Stützscheibe 63x80x3 DIN 988.....	Supporting plate.....	Rondelle de support
2	127 646	o		Paßscheibe 63x80x0,5 DIN 988.....	Adjusting washer.....	Rondelle d'austage
2	127 645	o		Paßscheibe 63x80x0,3 DIN 988 (bei Bedarf).....	Adjusting washer.....	Rondelle d'austage
2	126 320	o		Paßscheibe 63x80x0,1 DIN 988 (bei Bedarf).....	Adjusting washer.....	Rondelle d'austage
3	118 602	o		Sicherungsring 35x2,5 DIN 471.....	Snap ring.....	Circlip extérieur
4	126 242	o		Stützscheibe 35x45x2,5 DIN 988 ZN 3.....	Supporting plate.....	Rondelle de support
5	106 852	o		Rillenkugellager 6307 2 RS C3 DIN 625.....	Grooved ball bearing.....	Roulement rainuré à billes
6	127 643	o		Nadelhülse HK 5025 DIN 618.....	Needle bush.....	Roulement à aiguilles
7	162 117	o		Radsatz.....	Wheel set.....	Jeu de roues
8	127 883	o		6kt.-Schraube DIN 933-M 8x25-8.8-A3A Verbus-plus.....	Hexagonal bolt.....	Boulon hexagonal
9	115 972	o		Scheibe DIN 125-8,4-A3A.....	Washer.....	Rondelle
10	108 292	o		Kegelschmiernippel AS 8x1 DIN 71412.....	Conical grease nipple.....	Graisseur conique
11	498 111	o		Kreiselkopf, vormontiert.....	Rotor head.....	Boîtier
12	108 319	o		Paßfeder A12x8x56 DIN 6885 C45 K+V.....	Fitting spring.....	Ressort d'ajustage
13	160 215	o		Dichtring.....	Seal ring.....	Bague d'étanchéité
14	123 477	o		Haube.....	Cover.....	Capot
17	162 109	o		Kreiselnabe.....	Rotor hub.....	Moyeu du rotor
18	162 111	o		Deckel.....	Cover.....	Couvercle
19	162 112	o		Glocke.....	Dome.....	Cloche
21	127 988	o		6kt.-Schraube DIN 931-M 12x70-100 Vripp, Vplus.....	Hexagonal bolt.....	Boulon hexagonal
22	124 650	o		Paßscheibe 60x75x0,1 DIN 988.....	Adjusting washer.....	Rondelle d'austage
22	126 384	o		Paßscheibe 60x75x0,3 DIN 988.....	Adjusting washer.....	Rondelle d'austage
22	126 385	o		Paßscheibe 60x75x0,5 DIN 988.....	Adjusting washer.....	Rondelle d'austage
23	126 302	o		Stützscheibe 60x75x3,0 DIN 988.....	Supporting plate.....	Rondelle de support
24	118 604	o		Rillenkugellager 6012 2 RS DIN 125.....	Grooved ball bearing.....	Roulement rainuré à billes
25	123 486	o		Distanzrohr.....	Distance pipe.....	Tube d'écartement
26	127 642	o		Sicherungsring 60x3 DIN 471.....	Snap ring.....	Circlip extérieur
27	160 629	o		Abdeckkappe.....	Bearing housing.....	Carter
28	126 417	o		Runddichtring 17x3,5 DIN 3770-NB 70.....	Round seal.....	Joint torique d'étanchéité
29	127 416	o		Axial-Rillenkugellager 11-119 Rolax.....	Grooved ball thrust bearing.....	Butée à rainure à billes
30	161 893	o		Höhenverstellung, kompl.....	Height adjustment, cpl.....	Réglage de la hauteur, cpl.
31	160 365	o		Hohlschraube.....	Screw.....	Vis
32	116 749	o		Kegelschmiernippel CS 8x1 DIN 71412.....	Conical grease nipple.....	Graisseur conique
33	117 831	o		Schlauchschelle SA 70-90 SKZ.....	Hose clip.....	Collier pour chambre à air
34	121 990	o		Faltenbalg.....	Bellows.....	Soufflet
35	127 838	o		Sicherungsring 40x2,5 DIN 471.....	Snap ring.....	Circlip extérieur

x=Verschleißteil  
x=Wear part  
x=Pièces d'usure

\*=kein Ersatzteil  
\*=no spare parts  
\*=pas de pièce de rechange

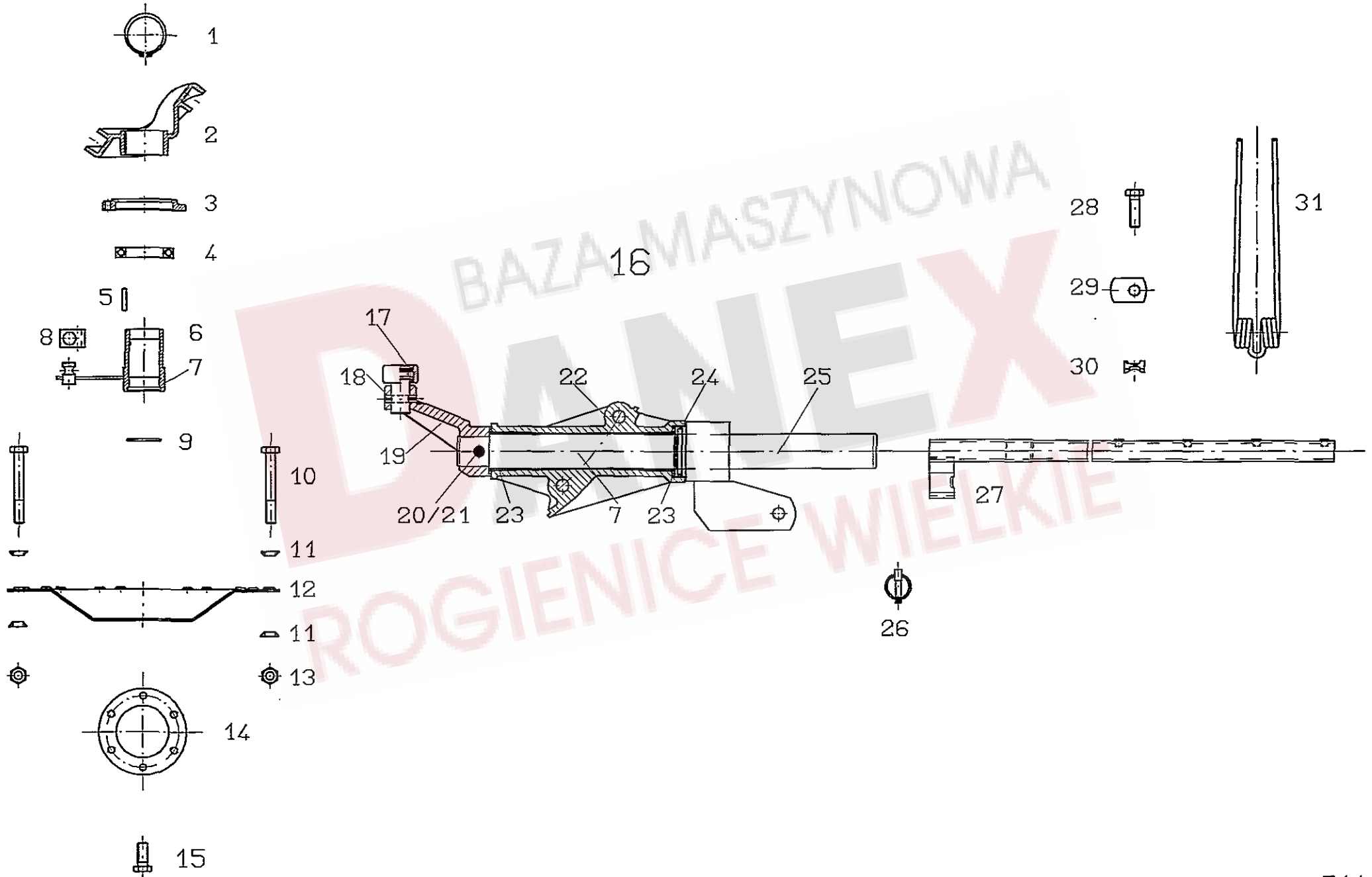

Pos.	Nr.	TS 800		Bezeichnung des Teiles	Description of the part	Désignation de la pièce
					x=Verschleißteil x=Wear part x=Pièces d'usure	*=kein Ersatzteil *=no spare parts *=pas de pièce de rechange
				<b>Kurvenscheibe/Zinkenträger.....</b>	<b>Cam plate/Tine arm.....</b>	<b>Disque à came/Support de dents</b>
1	105 465	o		Sicherungsring 75x2,5 DIN 471.....	Snap ring.....	Circlip extérieur
2	123 445	o		Kurvenscheibe.....	Cam plate.....	Disque à came
3	161 543	o		Lagerflansch.....	Bearing flange.....	Bride de palier
4	127 640	o		Rillenkugellager 6015 2 RS DIN 625.....	Grooved ball bearing.....	Roulement rainuré à billes
5	124 506	o		Paßfeder A 8x7x45 DIN 6885 C 45 K+V.....	Fitting spring.....	Ressort d'ajustage
6	160 141	o		Nabe, rechtsdrehend.....	Hub, rotating clockwise.....	Moyeu, tournant à droite
6	160 438	o		Nabe, linksdrehend.....	Hub, rotating anti-clockwise.....	Moyeu, tournant à gauche
7	108 292	o		Kegelschmiernippel AS 8x1 DIN 71412.....	Conical grease nipple.....	Graisseur conique
8	123 595	o		Gelenkstück.....	Joint piece.....	Pièce d'articulation
9	127 638	o		Runddichtring 60x4 DIN 3770-NB 70.....	Round seal.....	Joint torique d'étanchéité
10	127 656	o		6kt.-Schraube DIN 931-M 12x90-10.9-MV 8.....	Hexagonal bolt.....	Boulon hexagonal
11	160 443	o		Konusscheibe.....	Tapered nut washer.....	Rondelle de cone
12	123 457	o		Glocke.....	Dome.....	Cloche
13	127 564	o		6kt.-Mutter DIN 982-M 12-10-A3A.....	Hexagonal nut.....	Écrou hexagonal
14	160 135	o		Ring.....	Ring.....	Anneau
15	127 641	o		6kt.-Schraube DIN 933-M 12x30-8.8-A3A.....	Hexagonal bolt.....	Boulon hexagonal
16	498 088	o		Kreiselarm, kompl. ....	Rotor arm, cpl. ....	Bras rotatif, cpl.
17	162 071	o		Laufrolle.....	Roller.....	Poulie
18	127 607	o		Spannstift 7x32 DIN 7346 Dacromet.....	Tensioning pin.....	Goupille de serrage
19	161 534	o		Steuerhebel.....	Steering lever.....	Levier de commande
20	107 454	o		Spannstift ISO 8752- 6x50-A-ST Dacromet.....	Tensioning pin.....	Goupille de serrage
21	107 475	o		Spannstift ISO 8752-10x50-A-ST Dacromet.....	Tensioning pin.....	Goupille de serrage
22	161 020	o		Lagerrohr.....	Bearing tube.....	Tube de palier
23	123 507	o		Bundbuchse 35 W 39/50x25.....	Flange sleeve.....	Douille à collet
24	127 637	o		Runddichtring 45x3,5 DIN 3770-NB 70.....	Round seal.....	Joint torique d'étanchéité
25	162 096	o		Steuerwelle.....	Side shaft.....	Arbre de commande
26	108 544	x		Klappstecker 12x45 St 50 ZN 3 DIN 11023.....	Folding plug.....	Esses d'essieu
27	161 628	o		Zinkenträger 1240.....	Tine arm.....	Support de dents
28	126 383	o		6kt.-Schraube DIN 933-M 12x40-10.9-A3A Verb-plus.....	Hexagonal bolt.....	Boulon hexagonal
29	160 089	o		Unterlage.....	Support.....	Support
30	161 379	o		Klemmstück.....	Clamp.....	Collier
31	160 111	x		Federzinken.....	Flexible tine.....	Point flexible

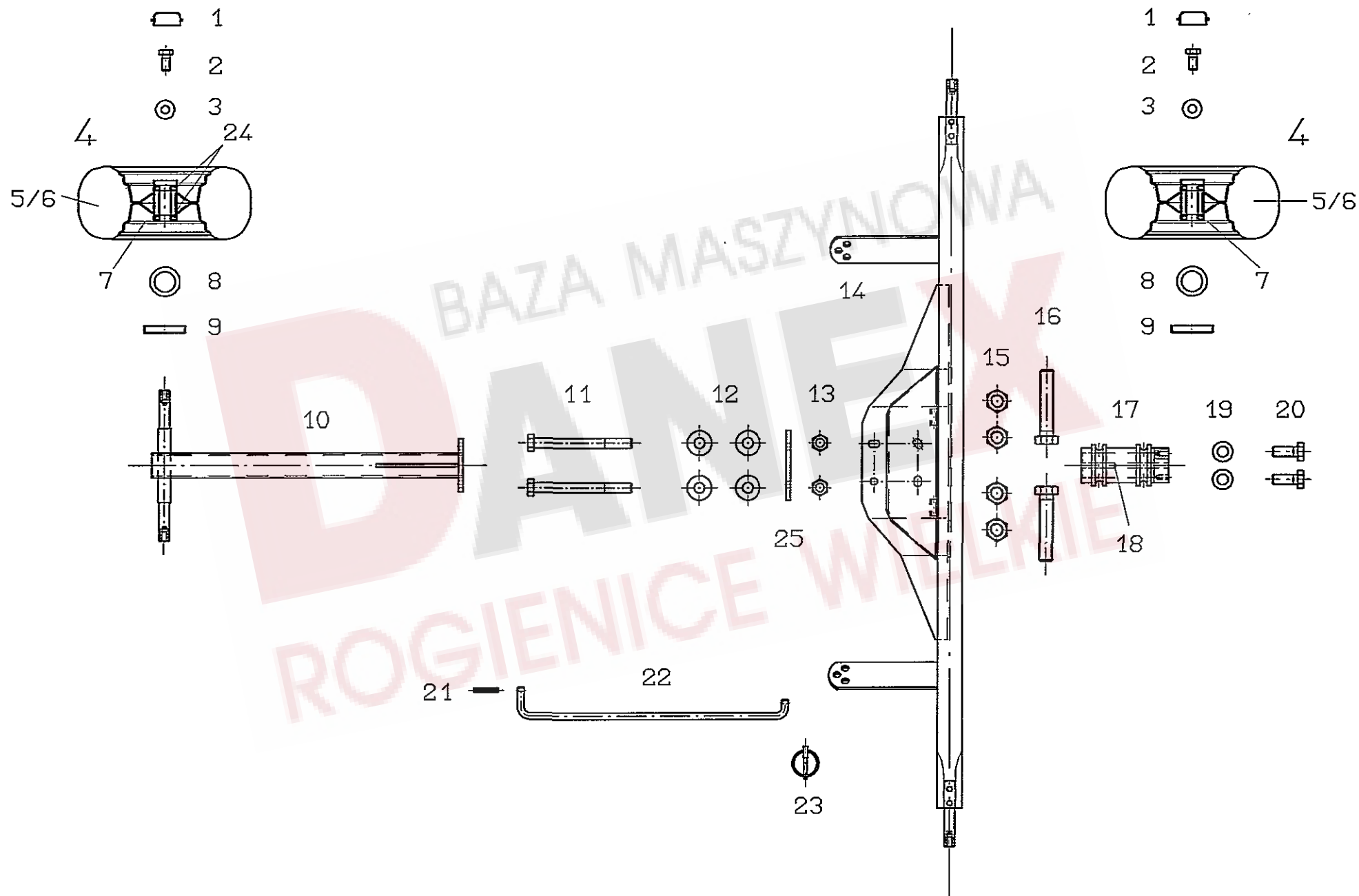

Pos.	Nr.	TS 800		Bezeichnung des Teiles	Description of the part	Désignation de la pièce
				<b>Achsen, Laufräder.....</b>	<b>Axle, track wheel.....</b>	<b>Essieu, roues</b>
1	121 327	o		Abschlußkappe.....	Sealing hat.....	Chapeau de fermeture
2	126 662	o		6kt.-Schraube DIN 933-M 12x25-8.8-A3A DIN Verbus-plus..	Hexagonal bolt.....	Boulon hexagonal
3	122 712	o		Scheibe.....	Washer.....	Rondelle
4	126 667	o		Laufrad, kompl. 16x6.50-8.....	Track wheel.....	Roue
5	121 091	x		Decke 16/6,50-8 Impl. 4 PR-V 64.....	Surface.....	Couverture
6	121 092	x		Schlauch 16/6,50-8 TR 13.....	Hose.....	Chambre à air
7	121 090	o		Felge 5,50 Ax8 mit 2 Ri. KL 6205-2 RS.....	Rim with grooved ball bearing.....	Jante avec roulement rainuré à billes
8	127 570	o		Paßscheibe 25x36x2,0 DIN 988 ZN 3.....	Adjusting washer.....	Rondelle d'austage
9	150 084	o		Schutzscheibe, hinten.....	Protective plate, back.....	Plaque de protection arrière
10	161 983	o		Achsausleger.....	Axle bracket.....	Bras levier
11	116 484	o		6kt.-Schraube DIN 931-M 16x160-8.8-A3A.....	Hexagonal bolt.....	Boulon hexagonal
12	124 517	o		Scheibe DIN 7349-17-A3A.....	Washer.....	Rondelle
13	116 699	o		6kt.-Mutter DIN 985-M 16-8-A3A.....	Hexagonal nut.....	Écrou hexagonal
14	162 063	o		Achsrohr.....	Axle tube.....	Tube d'essieu
15	116 688	o		6kt.-Mutter DIN 934-M 16-8-A3A.....	Hexagonal nut.....	Écrou hexagonal
16	127 608	o		6kt.-Schraube DIN 933-M 16x80-8.8-A3A.....	Hexagonal bolt.....	Boulon hexagonal
17	161 021	o		Achsführung.....	Axle guide.....	Guide d'essieu
18	108 292	s		Kegelschmiernippel AS 8x1 DIN 71412.....	Conical grease nipple.....	Graisser conique
19	105 186	o		Scheibe DIN 125-13-A3A.....	Washer.....	Rondelle
20	127 641	o		6kt.-Schraube DIN 933-M 12x30-8.8-A3A Verb.-plus.....	Hexagonal bolt.....	Boulon hexagonal
21	107 449	o		Spannstift ISO 8752-6x30-A-ST Dacromet.....	Tensioning pin.....	Goupille de serrage
22	160 120	o		Stange.....	Rod.....	Barre
23	124 053	x		Klappstecker 6 DIN 11023 St 50 ZN 3.....	Folding plug.....	Esses d'essieu
24	117 363	o		Rillenkugellager 6205 2 RS DIN 625.....	Grooved ball bearing.....	Roulement rainuré à billes
25	162 163	o		Platte.....	Plate.....	Plaque

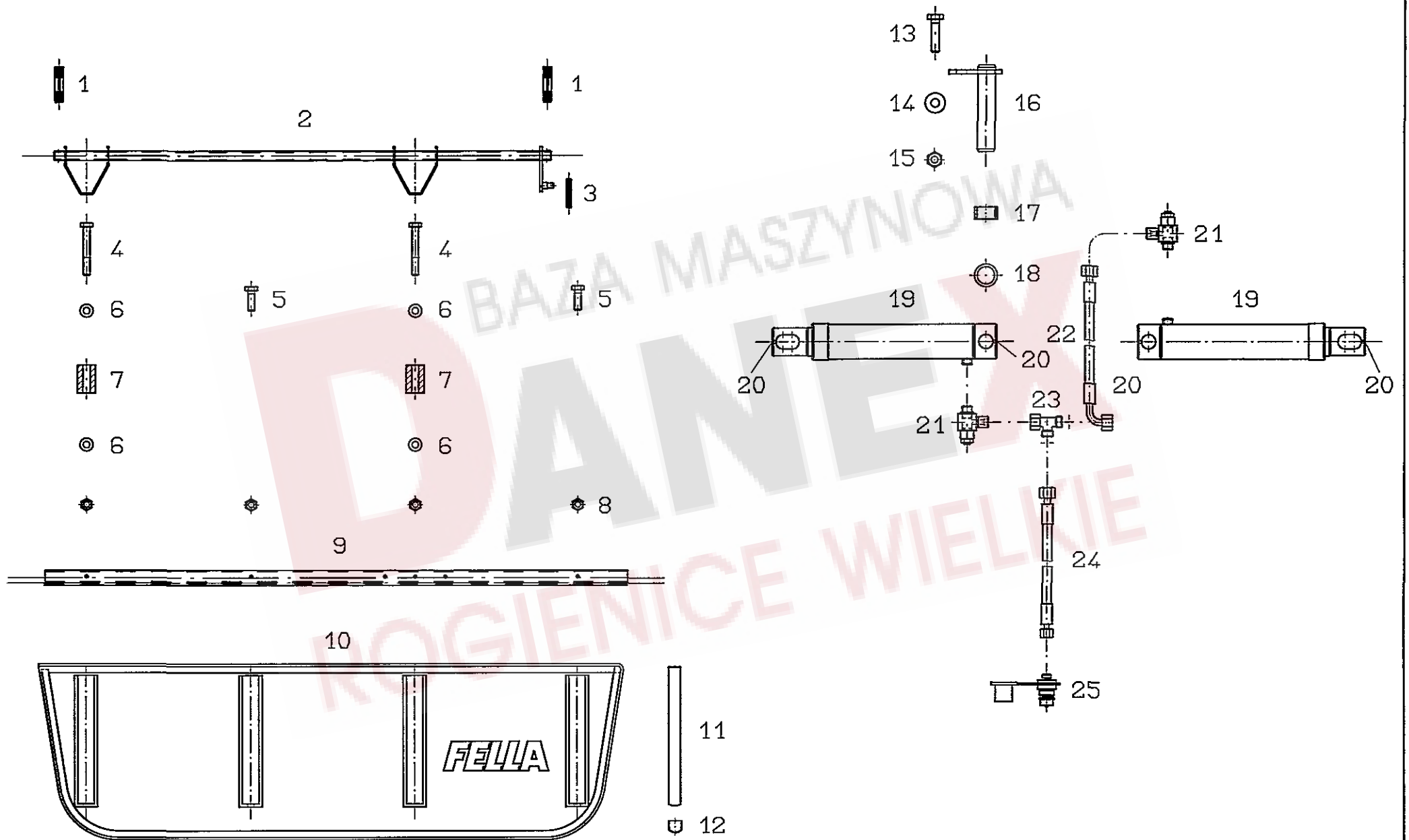



Pos.	Nr.	TS 800		Bezeichnung des Teiles	Description of the part	Désignation de la pièce	x=Verschleißteil	*=kein Ersatzteil
							x=Wear part	*=no spare parts
							x=Pièces d'usure	*=pas de pièce de rechange
				<b>Schwadformer und Hydraulik.....</b>	<b>Swathformer and hydraulic.....</b>	<b>Mouleur d'andains et hydraulique</b>		
1	105 464	o		Spannstift ISO 8752-10x45-A-ST Dacromet.....	Tensioning pin.....	Goupille de serrage		
2	161 341	o		Führungsrohr.....	Guide tube.....	Tube de guidage		
3	107 451	o		Spannstift ISO 8752-6x36-A-ST Dacromet.....	Tensioning pin.....	Goupille de serrage		
4	127 222	o		6kt.-Schraube DIN 931-M 8x60-8.8-A3A.....	Hexagonal bolt.....	Boulon hexagonal		
5	127 569	o		6kt.-Schraube DIN 933-M 8x25-8.8-A2.....	Hexagonal bolt.....	Boulon hexagonal		
6	115 972	o		Scheibe DIN 125-8.4-A3A.....	Washer.....	Rondelle		
7	160 069	o		Distanzbuchse.....	Distance bushing.....	Douille d'écartement		
8	108 531	o		6kt.-Mutter DIN 985-M 8-8-A3A.....	Hexagonal nut.....	Écrou hexagonal		
9	160 536	o		Schwadformerprofil.....	Profile of swathforming tool.....	Profilé de mouleur d'andains		
10	160 537	x		Schwadtuch.....	Cloth.....	Drap d'andains		
11	123 609	x		Schwadformerfeder.....	Flat spring.....	Ressort plat		
12	122 103	x		Schutzkappe.....	Protective cap.....	Chapeau de protection		
13	117 772	o		6kt.-Schraube DIN 933-M10x40-8.8-A3A.....	Hexagonal bolt.....	Boulon hexagonal		
14	116 118	o		Scheibe DIN 7349-10.5-A3A.....	Washer.....	Rondelle		
15	108 441	o		6kt.-Mutter DIN 985-M10-8-A3A.....	Hexagonal nut.....	Écrou hexagonal		
16	161 051	o		Bolzen.....	Bolt.....	Boulon		
17	161 062	o		Distanzbuchse.....	Distance bushing.....	Douille d'écartement		
18	126 242	o		Stützscheibe 35x45x2,5 DIN 988 ZN 3.....	Supporting plate.....	Rondelle de support		
19	161 036	o		Druckzylinder.....	Pressure cylinder.....	Vérin de pression		
19	127 622	o		Dichtsatz für 161 036.....	Set of seals for 161 036.....	Jeu de joints pour 161 036		
20	108 292	o		Kegelschmiernippel AS8x1 DIN 71412.....	Conical grease nipple.....	Graisneur conique		
21	123 759	o		Drosselventil, doppelwirkend, kompl.....	Throttle valve, double acting, cpl.....	Soupape d'étranglement à double effet, cpl.		
22	161 323	o		Hydraulikschlauch 1200 lang.....	Hydraulic hose.....	Flexible hydraulique		
23	127 980	o		Einst. L-Verschraubung EL10-S A3C OMD.....	Adjustable screw fitting.....	Raccord à vis en L réglable		
24	161 322	o		Hydraulikschlauch 4500 lang.....	Hydraulic hose.....	Flexible hydraulique		
25	126 859	o		SVK-Stecker NW10/8-L/A2K.....	Plug.....	Support		

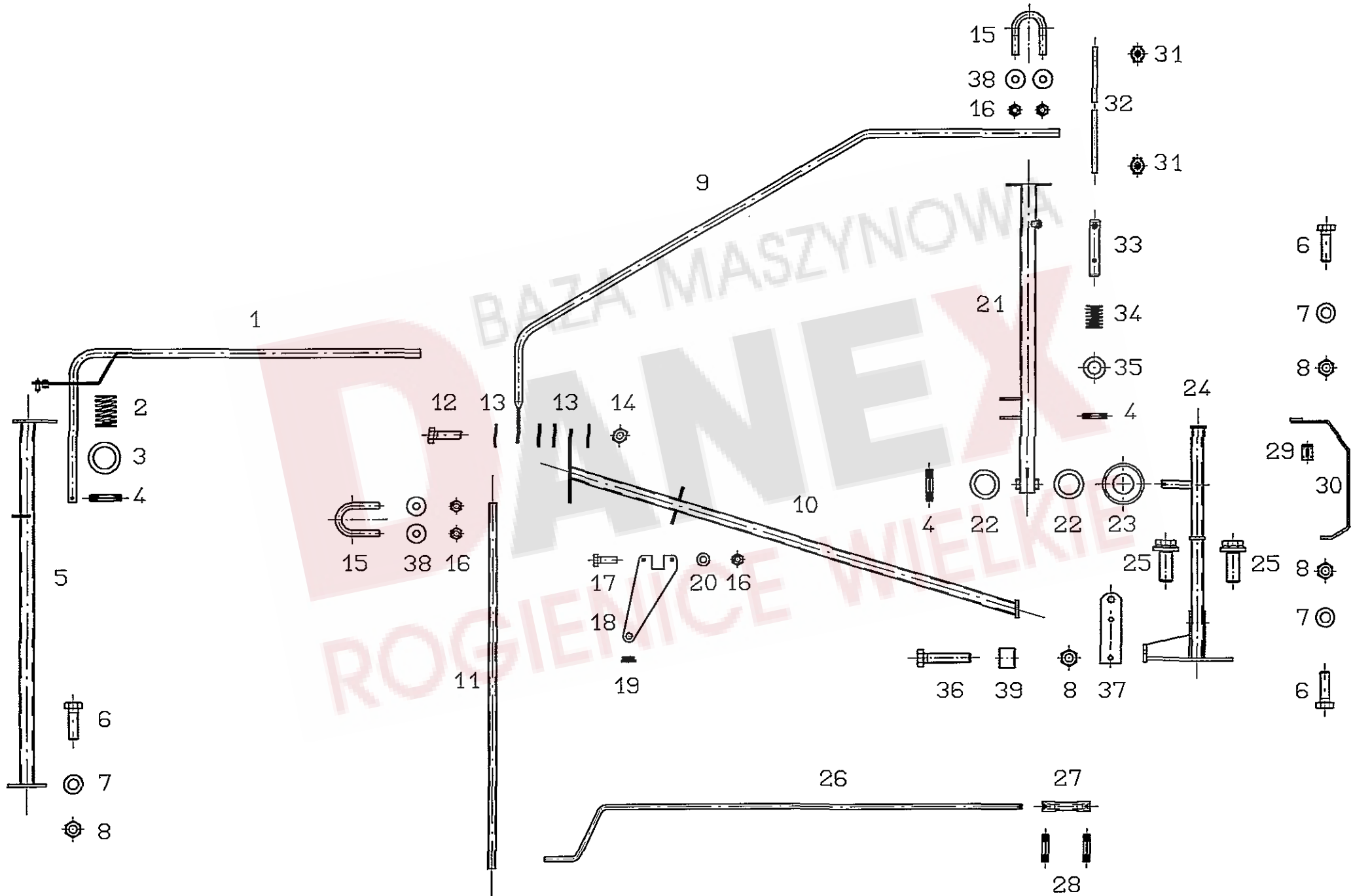

Pos.	Nr.	TS 800		Bezeichnung des Teiles	Description of the part	Désignation de la pièce
				<b>Schutzvorrichtung.....</b>	<b>Protective device.....</b>	<b>Dispositif de protection</b>
1	161 325	o		Schwenkschutz.....	Swivel guard.....	Protecteur pivotant
2	121 360	o		Druckfeder 4x36x63.....	Compression spring.....	Ressort de pression
3	126 929	o		Stützscheibe 28x40x2 DIN 988 ZN 3.....	Supporting plate.....	Rondelle de support
4	107 465	o		Spannstift ISO 8752-8x40-A-ST Dacromet.....	Tensioning pin.....	Goupille de serrage
5	161 333	o		Schutzträger.....	Guard support.....	Support protecteur
6	116 630	o		6kt.-Schraube DIN933-M12x40-8.8-A3A.....	Hexagonal bolt.....	Boulon hexagonal
7	105 186	o		Scheibe DIN 125-13-A3A.....	Washer.....	Rondelle
8	108 589	o		6kt.-Mutter DIN 985-M12-8-A3A.....	Hexagonal nut.....	Écrou hexagonal
9	161 290	o		Schutzbogen.....	Arc-shaped guard.....	Pièce de protection
10	161 787	o		Schutzträger.....	Guard support.....	Support protecteur
11	161 343	o		Schutzstrebe 1250.....	Guard strut.....	Entretoise de protection
12	116 623	o		6kt.-Schraube DIN 933-M10x35-8.8-A3A.....	Hexagonal bolt.....	Boulon hexagonal
13	126 825	o		Tellerfeder 28x10,2x1,5 verz.....	Disc spring.....	Ressort à disques
14	108 441	o		6kt.-Mutter DIN 985-M10-8-A3A.....	Hexagonal nut.....	Écrou hexagonal
15	160 500	o		Bügelschraube.....	Stirrup bolt.....	Boulon étrier
16	108 531	o		6kt.-Mutter DIN 985-M8-8-A3A.....	Hexagonal nut.....	Écrou hexagonal
17	116 614	o		6kt.-Schraube DIN 933- M8x25-8.8-A3A.....	Hexagonal bolt.....	Boulon hexagonal
18	161 788	o		Kurbelhalter, vorn.....	Crank holder, front.....	Support de manivelle, avant
19	161 289	o		Buchse.....	Bushing.....	Douille
20	115 972	o		Scheibe DIN 125-8,4-A3A.....	Washer.....	Rondelle
21	161 595	o		Schwenkträger.....	Swivel support.....	Support pivotant
22	127 884	o		Stützscheibe 26x37x2 DIN 988.....	Supporting plate.....	Rondelle de support
23	160 356	o		Scheibe, gewölbt.....	Washer.....	Rondelle
24	162 223	o		Schutzträger.....	Guard support.....	Support protecteur
25	127 987	o		6kt.-Schraube M12x50-100-A3A Verbus-plus -ripp.....	Hexagonal bolt.....	Boulon hexagonal
26	160 214	o		Kurbel.....	Crank.....	Manivelle
27	121 970	o		Biegsame Welle.....	Shaft, flexible.....	Arbre, flexible
28	107 464	o		Spannstift ISO 8752- 8x36-A-ST Dacromet.....	Tensioning pin.....	Goupille de serrage
29	127 790	o		Spannstift ISO 8752-13x20-A-ST Dacromet.....	Tensioning pin.....	Goupille de serrage
30	161 992	o		Segment.....	Segment.....	Segment
31	127 848	o		Simplex-Klemme GR4/M5.....	Clamp.....	Borne
32	160 068	x		Seil 6x1070.....	Rope.....	Câble
33	160 017	o		Rastbolzen.....	Notched bolt.....	Boulon d'arrêt
34	123 154	o		Druckfeder.....	Compression spring.....	Ressort de pression
35	115 989	o		Scheibe DIN 126-26-A3A.....	Washer.....	Rondelle
36	117 726	o		6kt.-Schraube DIN 933-M12x60-8.8-A3A.....	Hexagonal bolt.....	Boulon hexagonal
37	161 789	o		Kurbelhalter, hinten.....	Crank holder, back.....	Support de manivelle, arrière
38	105 421	o		Scheibe DIN 9021-8.4-A3A.....	Washer.....	Rondelle
39	150 250	o		Buchse.....	Bushing.....	Douille

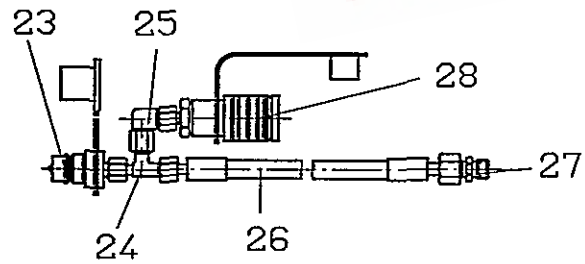
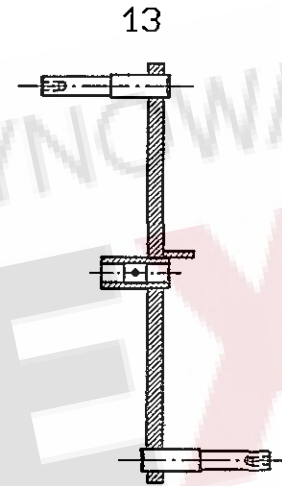
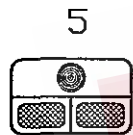
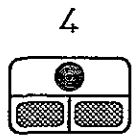
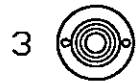
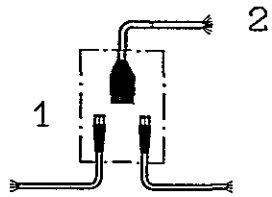

BAZA MASZYNOVA  
**DANEX**  
ROGIENICE WIELKIE

Pos.	Nr.	TS 800		x=Verschleißteil	s=Sonderzubehör	*=kein Ersatzteil
				x=Wear part	s=Special equipment	*=no spare parts
				x=Pièces d'usure	s=Equipement special	*=pas de pièce de rechange
				Bezeichnung des Teiles	Description of the part	Désignation de la pièce
<b>Beleuchtung und Sonderzubehör.....</b>						
1	127 725	o		Reparaturset Stecker 8-pol.....	Repairing set plug.....	Connecteur de réparation
2	161 201	x		Hauptkabel 6-pol. 6000 lang.....	Main cable.....	Câble principal
3	162 092	o		Positionsleuchte weiss PL86 .....	Position lamp, white.....	Feu de position, blanc
4	162 090	o		Dreikammerleuchte BBS 95 links.....	Three - unit lamp, left - hand sided.....	Feu trois lampes, à gauche
5	162 091	o		Dreikammerleuchte BBS 95 rechts.....	Three - unit lamp, right - hand sided.....	Feu trois lampes, à droite
13	123 686	s		Schwinge.....	Tappet lever.....	Levier pivotant
23	126 859	s		SVK-Stecker NW10/8-L/ A2K.....	Plug with socket.....	Fiche avec manchon
24	127 290	s		Einstellbare L-Verschraubung. EVL 8-PL A3C.....	Adjustable screw fitting.....	Raccord à vis en L réglable
25	127 476	s		Einstellbare W-Verschraubung. EW 8-PL-0A2K.....	Adjustable screw fitting.....	Raccord à vis en W réglable
26	161 322	x		Hydraulikschlauch DIN20066-2SN6NP4500P.....	Hydraulic hose.....	Flexible hydraulique
27	127 950	s		Gerade Verschraubung G10-S/OMD/A3C.....	Straight threaded joint.....	Raccord à vis droit
28	127 951	s		SVK-Muffe NW6/8-L.....	SVK sleeve.....	Manchon SVK

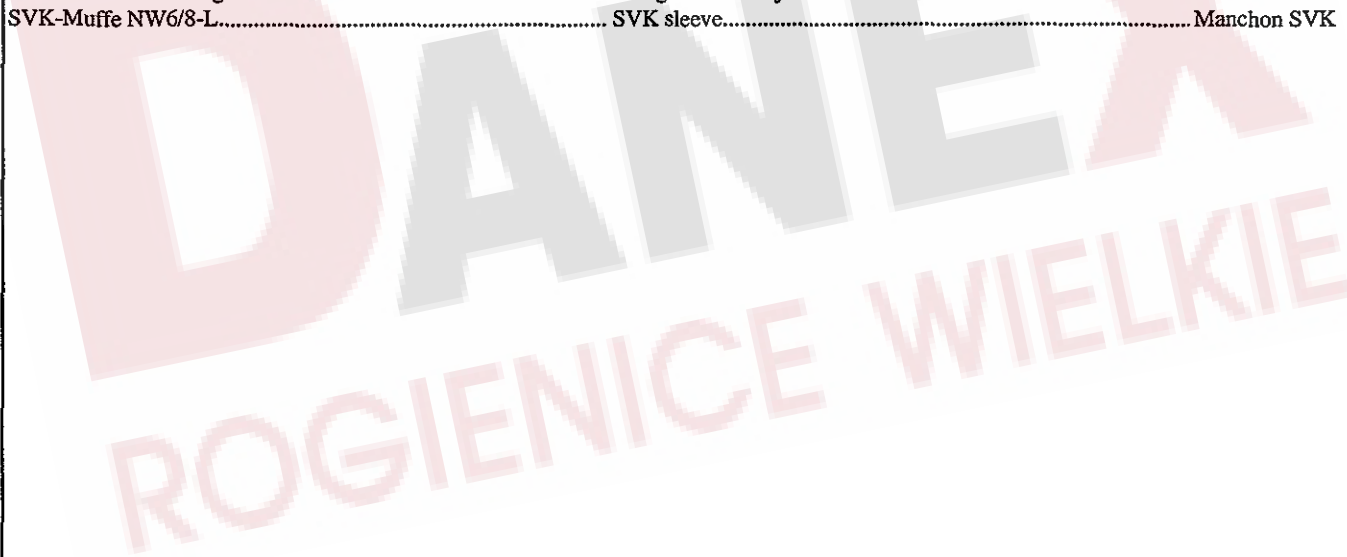

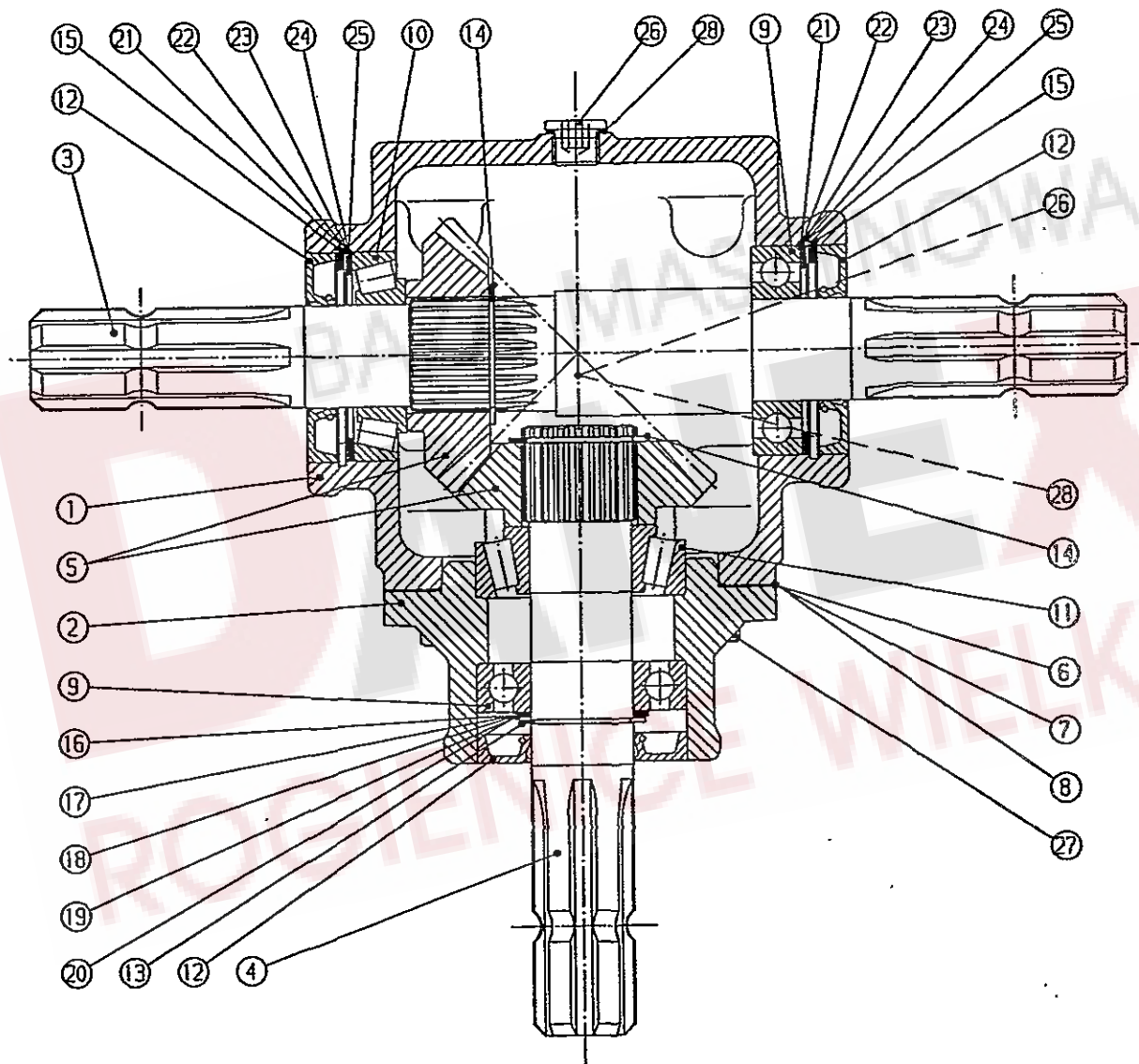

Pos.	Walter- scheid- Nr.	FELLA- Nr.			
			Bezeichnung des Teiles	Description of the part	Désignation de la pièce
	502 804	122 491	<b>Getriebe Walterscheid.....</b>	<b>Gearbox Walterscheid.....</b>	<b>Engrenage Walterscheid</b>
			<b>GT-30 T 1:1 3/8" (6) für TS 800.....</b>	<b>for TS 800.....</b>	<b>pour TS 800</b>
			<p>Diese Ersatzteile können nur über ... These parts can only be..... Cette pièces peuvent seulement                  die Firma Walterscheid bezogen..... purchased form the Walter-..... etre achetées chez la maison                  werden..... scheid company..... Walterscheid.</p>		
1	502 802		Gehäuse.....	Housing.....	Boite
2	502 016		Nabe.....	Hub.....	Moyeu
3	502 024		Welle.....	Shaft.....	Arbre
4	502 018		Welle.....	Shaft.....	Arbre
5	502 205		Zahnradatz.....	Set wheel.....	Ensemble d'engrenages
6	502 021		Paßscheibe.....	Fitting plate.....	Rondelle de fixation
7	502 022		Paßscheibe.....	Fitting plate.....	Rondelle de fixation
8	502 023		Paßscheibe.....	Fitting plate.....	Rondelle de fixation
9	754 631		Rillenkugellager 6207 DIN 625.....	Grooved ball bearing.....	Roulement rainuré à billes
10	701 535		Kegelrollenlager 30207 DIN 720.....	Bearing.....	Roulement
11	701 548		Kegelrollenlager 32207 DIN 720.....	Bearing.....	Roulement
12	178 242		Wellendichtring AS 35-72-10 DIN 3760.....	Seal.....	Bague
13	702 052		Sicherungsring 35x1,5 DIN 471.....	Snap ring.....	Circlip intérieur
14	304 610		Sicherungsring 39x1,75 DIN 471.....	Snap ring.....	Circlip intérieur
15	702 100		Sicherungsring 72x2,5 DIN 472.....	Snap ring.....	Circlip extérieur
16	304 611		Paßscheibe 35x45x2,0 DIN 988.....	Fitting plate.....	Rondelle de fixation
17	304 612		Paßscheibe 35x45x0,2 DIN 988.....	Fitting plate.....	Rondelle de fixation
18	304 613		Paßscheibe 35x45x0,1 DIN 988.....	Fitting plate.....	Rondelle de fixation
19	304 614		Paßscheibe 35x45x0,3 DIN 988.....	Fitting plate.....	Rondelle de fixation
20	304 615		Paßscheibe 35x45x0,5 DIN 988.....	Fitting plate.....	Rondelle de fixation
21	304 616		Paßscheibe 56x72x2,0 DIN 988.....	Fitting plate.....	Rondelle de fixation
22	304 617		Paßscheibe 56x72x0,2 DIN 988.....	Fitting plate.....	Rondelle de fixation
23	304 618		Paßscheibe 56x72x0,1 DIN 988.....	Fitting plate.....	Rondelle de fixation
24	304 619		Paßscheibe 56x72x0,3 DIN 988.....	Fitting plate.....	Rondelle de fixation
25	304 620		Paßscheibe 56x72x0,5 DIN 988.....	Fitting plate.....	Rondelle de fixation
26	703 002		Verschlußschraube M 16x1,5 DIN 908-5.8.....	Plug screw.....	Boulon fileté
27	020 525		6kt.-Schraube M 10x25 DIN 933-8.8 A3A.....	Hexagonal bolt.....	Vis à 6 pans
28	270 018		Dichtring A 16x20 DIN 7603.....	Seal ring.....	Joint cuivre

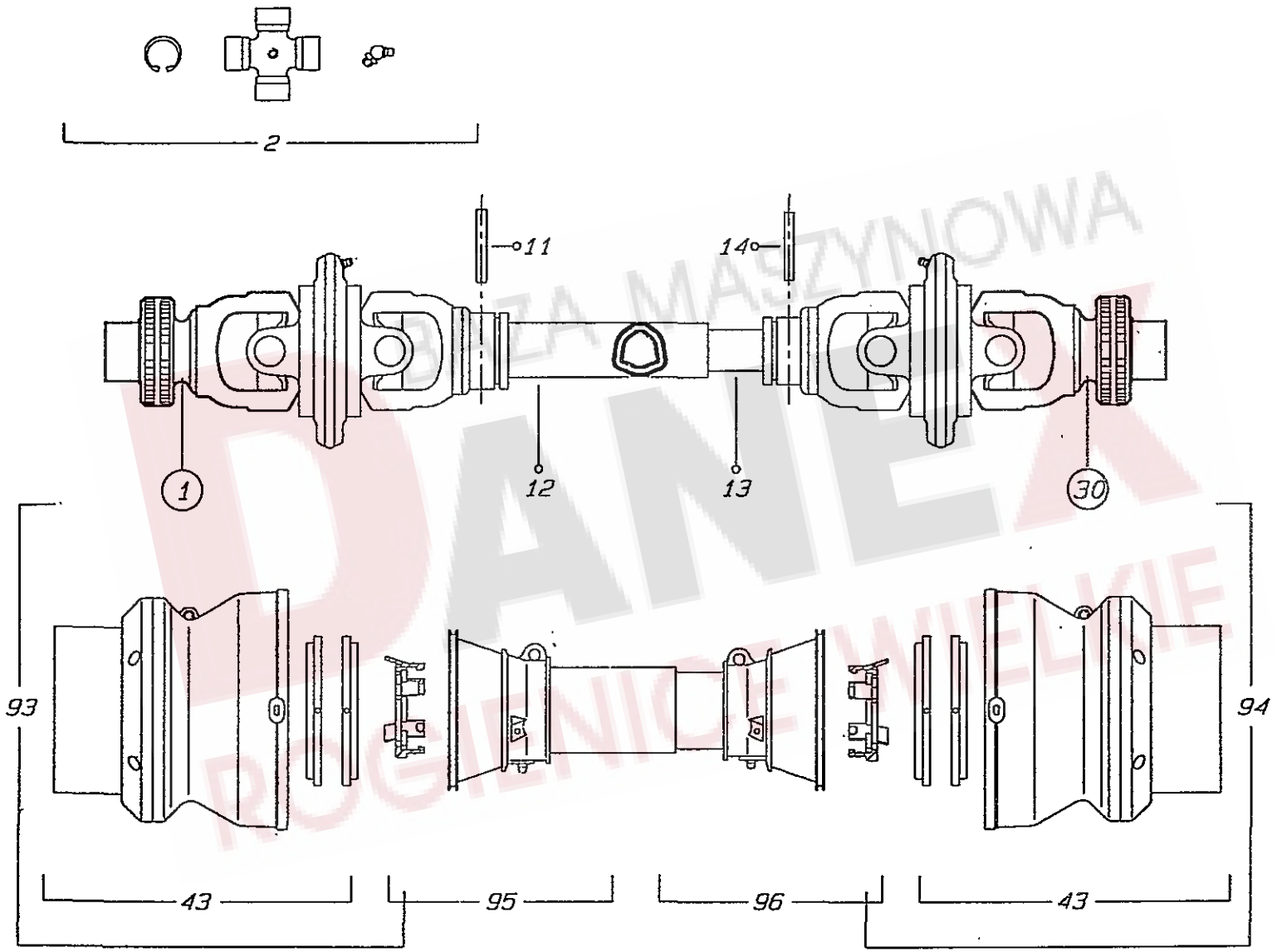



Pos.	Nr.	TS 800			
			Bezeichnung des Teiles	Description of the part	Désignation de la pièce
	<b>161 740</b>	<b>o</b>	<b>Gelenkwelle.....</b>	<b>P.t.o.-shaft.....</b>	<b>Arbre de transmission</b>
1	102 024	o	Gabel mit Brücke.....	Fork with carrier.....	Fourche avec bras portant
2	102 027	o	Kreuzgarnitur, kompl.....	Cross and bearing kit, cpl.....	Croisillon, cpl.
11	107 469	o	Spannstift ISO 8752-8x60-A-ST Dacromet.....	Tensioning pin.....	Goupille de serrage
12	102 030	o	Profilrohr.....	Profile tube.....	Tube profilé
13	102 031	o	Profilrohr.....	Profile tube.....	Tube profilé
14	124 702	o	Spannstift ISO 8752-8x55-A-ST Dacromet.....	Tensioning pin.....	Goupille de serrage
30	102 025	o	Gabel mit Brücke.....	Fork with carrier.....	Fourche avec bras portant
43	102 033	o	Schale, kompl.....	Shell, cpl.....	Coque, cpl.
93	102 039	o	Gelenkwellenhälfte.....	P.t.o.-drive shaft half.....	Demi-arbre de transmission
94	102 040	o	Gelenkwellenhälfte.....	P.t.o.-drive shaft half.....	Demi-arbre de transmission
95	102 041	o	Schutzhälfte.....	Guard half.....	Demi-protecteur
96	102 042	o	Schutzhälfte.....	Guard half.....	Demi-protecteur

x=Verschleißteil  
x=Wear part  
x=Pièces d'usure

\*=kein Ersatzteil  
\*=no spare parts  
\*=pas de pièce de rechange

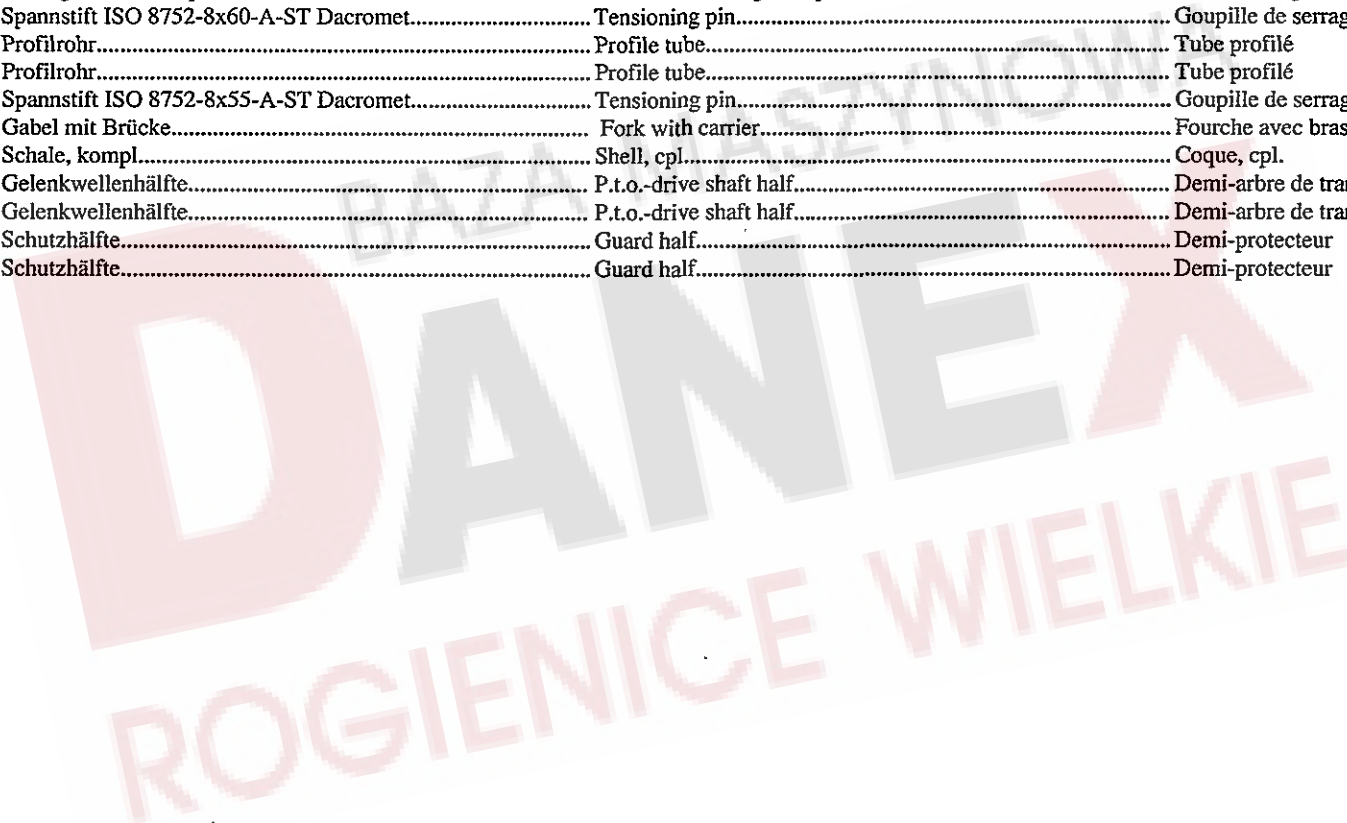

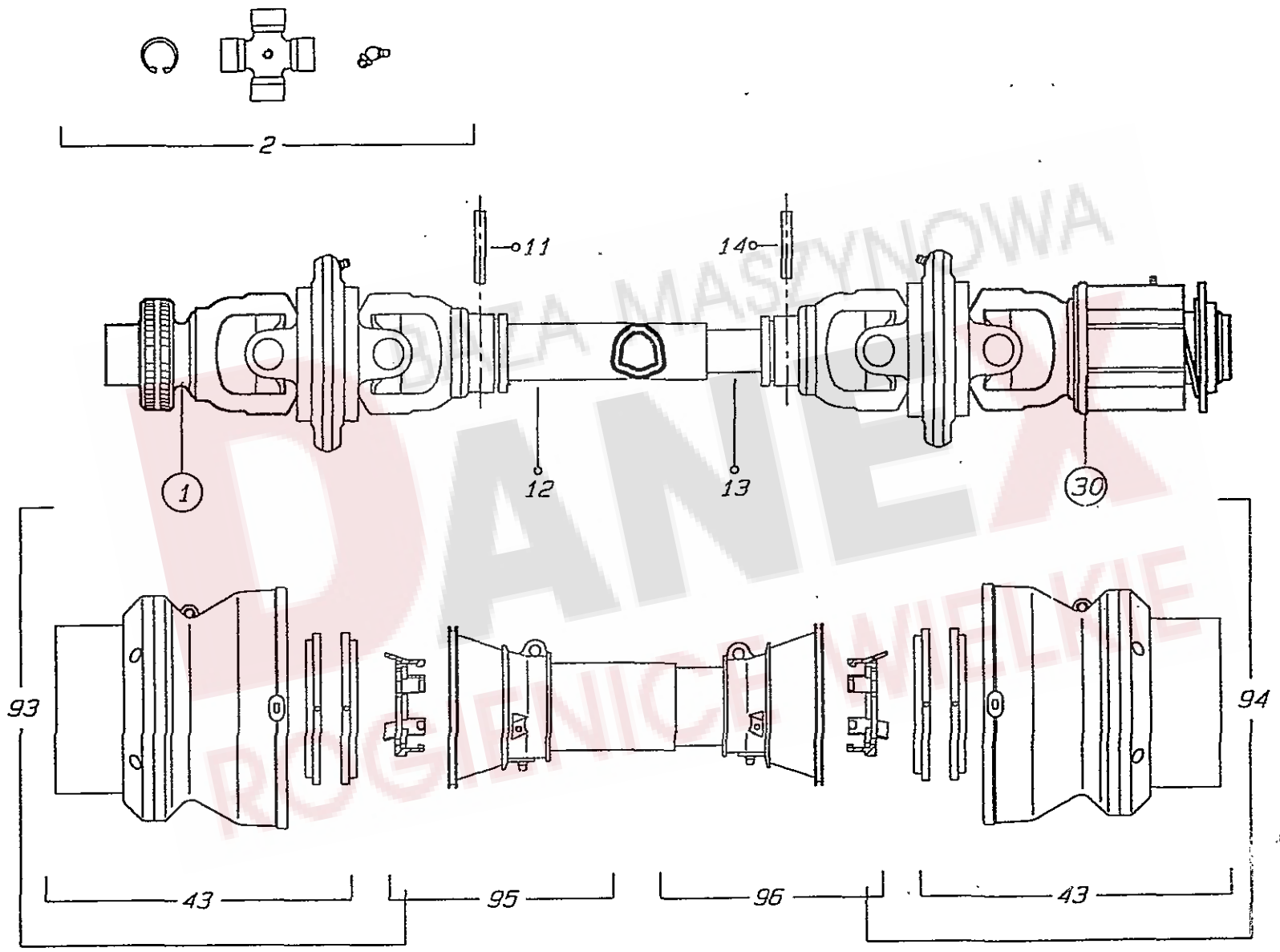

Pos.	Nr.	TS 800		Bezeichnung des Teiles	Description of the part	Désignation de la pièce	x=Verschleißteil	*=kein Ersatzteil
							x=Wear part	*=no spare parts
							x=Pièces d'usure	*=pas de pièce de rechange
	<b>161 737</b>	o		<b>Gelenkwelle.....</b>	<b>P.t.o.-shaft.....</b>	<b>Arbre de transmission</b>		
1	102 023	o		Gabel mit Brücke.....	Fork with carrier.....	Fourche avec bras portant		
2	102 026	o		Kreuzgarnitur, kompl.....	Cross and bearing kit, cpl.....	Croisillon, cpl.		
11	124 702	o		Spannstift ISO 8752-8x55-A-ST Dacromet.....	Tensioning pin.....	Goupille de serrage		
12	102 028	o		Profilrohr.....	Profile tube.....	Tube profilé		
13	102 029	o		Profilrohr.....	Profile tube.....	Tube profilé		
14	127 178	o		Spannstift ISO 8752-8x50-A-ST Dacromet.....	Tensioning pin.....	Goupille de serrage		
30	102 034	o		Sperrkörperkupplung SNXA2/2.....	Stop device clutch.....	Embrayage avec dispositif d'arrêt		
43	102 032	o		Schale, kompl.....	Shell, cpl.....	Coque, cpl.		
93	102 035	o		Gelenkwellenhälfte.....	P.t.o.-drive shaft half.....	Demi-arbre de transmission		
94	102 036	o		Gelenkwellenhälfte.....	P.t.o.-drive shaft half.....	Demi-arbre de transmission		
95	102 037	o		Schutzhälfte.....	Guard half.....	Demi-protecteur		
96	102 038	o		Schutzhälfte.....	Guard half.....	Demi-protecteur		

# Ersatzteilliste

NUMMERNVERZEICHNIS

LIST NUMERIQUE

INDEX OF NUMBERS

Bestell-Nr.	Tafel	Bestell-Nr.	Tafel	Bestell-Nr.	Tafel	Bestell-Nr.	Tafel	Bestell-Nr.	Tafel	Bestell-Nr.	Tafel	Bestell-Nr.	Tafel
Part no	Table	Part no	Table	Part no	Table	Part no	Table	Part no	Table	Part no	Table	Part no	Table
No de commande	Tableau	No de commande	Tableau	No de commande	Tableau	No de commande	Tableau	No de commande	Tableau	No de commande	Tableau	No de commande	Tableau
102 023	13,01	108 292	2,03	116 641	2,11	124 053	7,23	127 569	8,05	150 084	7,09	161 121	1,21
102 024	12,01	108 292	3,06	116 686	2,24	124 330	1,19	127 570	7,08	150 146	1,05	161 141	3,24
102 025	12,30	108 292	4,22	116 688	7,15	124 359	3,25	127 577	3,17	150 147	1,04	161 142	3,23
102 026	13,02	108 292	5,10	116 699	4,06	124 506	6,05	127 580	3,18	150 250	9,39	161 149	4,18
102 027	12,02	108 292	6,07	116 699	7,13	124 508	2,13	127 607	6,18	150 293	1,24	161 152	2,28
102 028	13,12	108 292	7,18	116 749	5,32	124 517	7,12	127 608	7,16	150 530	4,07	161 159	2,06
102 029	13,13	108 292	8,20	117 245	1,18	124 650	5,22	127 622	8,19	150 581	3,28	161 163	4,21
102 030	12,12	108 294	2,43	117 363	7,24	124 687	3,41	127 637	6,24	160 017	9,33	161 168	1,25
102 031	12,13	108 319	5,12	117 726	2,44	124 702	4,16	127 638	6,09	160 068	9,32	161 170	4,25
102 032	13,43	108 441	2,29	117 726	9,36	124 702	12,14	127 640	6,04	160 069	8,07	161 182	3,11
102 033	12,43	108 441	3,15	117 772	4,28	124 702	13,11	127 641	6,15	160 089	6,29	161 188	4,13
102 034	13,30	108 441	4,26	117 772	8,13	126 137	2,35	127 641	7,20	160 111	6,31	161 201	10,02
102 035	13,93	108 441	8,15	117 831	5,33	126 242	2,41	127 642	5,26	160 120	7,22	161 202	3,10
102 036	13,94	108 441	9,14	118 602	2,40	126 242	5,04	127 643	5,06	160 135	6,14	161 289	9,19
102 037	13,95	108 531	3,34	118 602	5,03	126 242	8,18	127 644	5,02	160 141	6,06	161 290	9,09
102 038	13,96	108 531	8,08	118 604	5,24	126 302	5,23	127 645	5,02	160 214	9,26	161 310	2,20
102 039	12,93	108 531	9,16	120 595	4,23	126 320	5,02	127 646	5,02	160 215	5,13	161 313	2,21
102 040	12,94	108 544	6,26	121 090	7,07	126 377	3,47	127 656	6,10	160 316	3,31	161 322	8,24
102 041	12,95	108 589	1,10	121 091	7,05	126 383	6,28	127 725	10,01	160 356	9,23	161 322	10,26
102 042	12,96	108 589	2,17	121 092	7,06	126 384	5,22	127 770	3,45	160 365	5,31	161 323	8,22
105 186	1,11	108 589	9,08	121 327	7,01	126 385	5,22	127 790	9,29	160 438	6,06	161 325	9,01
105 186	2,18	108 671	1,07	121 360	9,02	126 417	5,28	127 807	1,19	160 443	6,11	161 333	9,05
105 186	7,19	108 689	3,43	121 970	9,27	126 662	7,02	127 808	4,17	160 500	9,15	161 341	8,02
105 186	9,07	108 746	3,03	121 990	5,34	126 667	7,04	127 838	5,35	160 536	8,09	161 343	9,11
105 421	3,35	109 180	3,09	122 103	8,12	126 771	1,22	127 848	9,31	160 537	8,10	161 379	6,30
105 421	9,38	115 972	5,09	122 471	3,05	126 825	9,13	127 883	5,08	160 629	5,27	161 382	1,08
105 464	8,01	115 972	8,06	122 473	4,31	126 859	8,25	127 884	9,22	160 756	3,46	161 456	3,33
105 465	6,01	115 972	9,20	122 491	2,33	126 859	10,23	127 923	4,32	161 018	4,19	161 459	1,29
105 483	3,37	115 973	2,36	122 491	11,00	126 880	4,15	127 924	4,33	161 020	6,22	161 514	3,13
106 852	5,05	115 989	4,11	122 712	7,03	126 928	2,34	127 938	3,49	161 021	7,17	161 534	6,19
106 903	3,32	115 989	9,35	122 805	1,03	126 929	9,03	127 950	10,27	161 036	8,19	161 537	3,20
107 386	3,44	116 007	2,14	123 154	9,34	127 178	4,02	127 951	10,28	161 038	4,08	161 538	3,19
107 386	5,01	116 030	3,27	123 188	2,19	127 178	13,14	127 972	2,02	161 049	4,03	161 543	6,03
107 441	1,28	116 118	3,14	123 310	4,24	127 213	3,40	127 972	3,08	161 051	8,16	161 595	9,21
107 449	7,21	116 118	4,27	123 389	1,30	127 215	3,30	127 973	2,01	161 055	2,38	161 628	6,27
107 451	4,05	116 118	8,14	123 445	6,02	127 222	8,04	127 973	3,07	161 062	8,17	161 668	2,32
107 451	8,03	116 484	7,11	123 457	6,12	127 252	1,02	127 974	3,42	161 066	2,39	161 721	2,30
107 454	6,20	116 607	3,26	123 477	5,14	127 253	1,01	127 980	8,23	161 070	2,10	161 727	3,22
107 464	9,28	116 614	9,17	123 486	5,25	127 267	2,12	127 987	4,12	161 077	4,04	161 737	13,00
107 465	1,27	116 623	2,37	123 507	6,23	127 267	3,02	127 987	9,25	161 079	4,01	161 740	12,00
107 465	9,04	116 623	9,12	123 595	6,08	127 290	10,24	127 988	5,21	161 096	3,01	161 757	2,16
107 469	12,11	116 630	1,12	123 609	8,11	127 416	5,29	130 255	1,23	161 097	2,27	161 760	4,09
107 475	6,21	116 630	2,22	123 686	10,13	127 476	10,25	130 265	3,36	161 098	1,13	161 763	4,29
108 292	1,20	116 630	9,06	123 759	8,21	127 564	6,13	130 992	3,29	161 098	3,04	161 781	4,10

# Ersatzteilliste

NUMMERNVERZEICHNIS

LIST NUMERIQUE

INDEX OF NUMBERS

Bestell-Nr.	Tafel	Bestell-Nr.	Tafel	Bestell-Nr.	Tafel	Bestell-Nr.	Tafel	Bestell-Nr.	Tafel	Bestell-Nr.	Tafel	Bestell-Nr.	Tafel
Part no	Table	Part no	Table	Part no	Table	Part no	Table	Part no	Table	Part no	Table	Part no	Table
No de commande	Tableau	No de commande	Tableau	No de commande	Tableau	No de commande	Tableau	No de commande	Tableau	No de commande	Tableau	No de commande	Tableau
161 785	4,14												
161 787	9,10												
161 788	9,18												
161 789	9,37												
161 883	3,48												
161 893	5,30												
161 974	2,42												
161 983	7,10												
161 992	9,30												
162 019	1,26												
162 023	2,04												
162 029	3,12												
162 033	3,16												
162 063	7,14												
162 071	6,17												
162 090	10,04												
162 091	10,05												
162 092	10,03												
162 096	6,25												
162 109	5,17												
162 111	5,18												
162 112	5,19												
162 117	5,07												
162 139	2,09												
162 163	7,25												
162 173	1,06												
162 194	2,31												
162 223	9,24												
162 224	1,09												
162 234	2,07												
497 982	4,20												
498 088	6,16												
498 111	5,11												

**WALTERSCHEID**

BAZA MASZYNOWA

DANEX

ROGIENICE WIELKIE