

FELLA

Turboschwader

- Ⓓ Ersatzteilliste
- Ⓕ Liste de Pièces de Rechange
- ⒼⒸ Spare Parts List

TS 671

ab Masch.-Nr. MC 01090

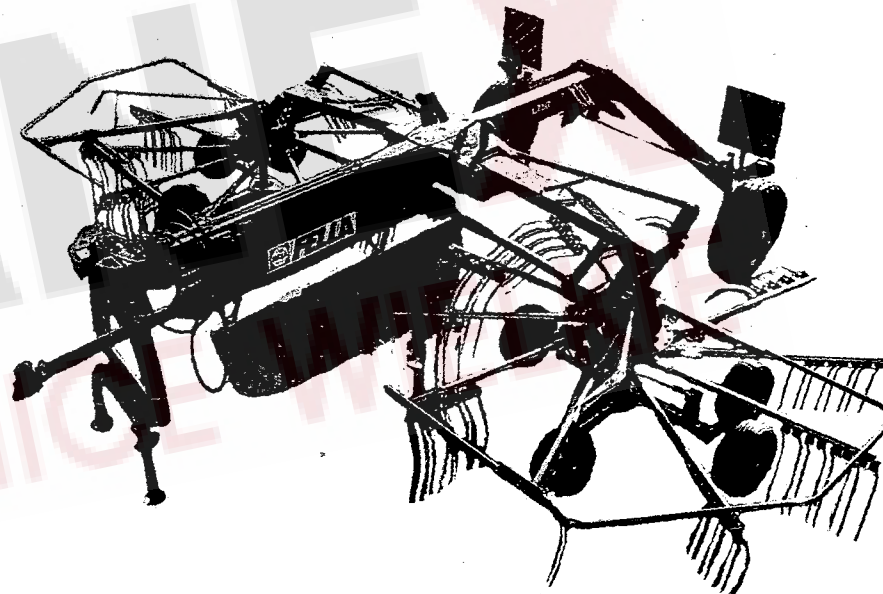

Ausgabe - Edition - Edition

033/3

D ERSATZTEILLISTE

WICHTIG BEI BESTELLUNG VON ERSATZTEILEN

Für das zu ersetzende Teil ist anhand der nachfolgenden Ersatzteilliste die genaue Bestell-Nummer und die Bezeichnung festzustellen.

Besonders aber bitten wir um Angabe des auf dem Typenschild eingprägten Maschinen-Typen und der Maschinen-Nummer, um Fehllieferungen von Ersatzteilen zu vermeiden. Die genaue Anschrift sowie Versandart (per Post, Paketdienst, Nachtexpress oder Spedition Ihrer Wahl) ist unbedingt anzugeben.

Die in der Ersatzteilliste mit "X" gekennzeichneten Ersatzteile unterliegen während des Betriebes natürlichem Verschleiß und sind daher von der Garantie ausgenommen. Vor jedem Einsatz ist die Überprüfung der Funktionsfähigkeit dieser Teile erforderlich. Gegebenenfalls muss der Austausch erfolgen. Für Folgeschäden, die durch nicht rechtzeitiges Auswechseln von Verschleißteilen entstehen, besteht kein Garantieanspruch.

F CATALOGUE DES PIÈCES DE RECHANGE

NOTE IMPORTANTE RELATIVE AUX COMMANDES DE PIÈCES DÉTACHÉES

Déterminez le numéro exact de référence et la désignation de la pièce à échanger, en consultant la liste suivante des pièces de rechange, s.v.p.

Nous vous demandons en particulier, pour éviter les erreurs dans les livraisons en pièces détachées, de bien indiquer le numéro de la série du type de la machine, qui est marqué sur la plaque du constructeur, ainsi que le numéro de la machine. Toujours indiquer l'adresse avec précision, ainsi que le mode d'expédition choisi (par voie postale, par petit paquet, par colis postal, en service express de nuit, ou par un autre mode d'expédition que ceux ci-dessus cités).

Les pièces de rechange marquées "X" dans la liste des pièces de rechange sont soumises à l'usure par détérioration naturelle pendant le service, et pour cela ne sont pas couvertes par notre garantie. Avant toute utilisation, il faut contrôler le bon fonctionnement de ces pièces. Si nécessaire, il faut les remplacer. Nous ne pouvons pas accepter de garantie pour dommages consécutifs résultant du fait que les pièces d'usure n'ayent pas été remplacées au bon moment.

GB SPARE PARTS CATALOGUE

IMPORTANT NOTE CONCERNING ORDERS ON SPARE PARTS

Please use the following spare parts list in order to identify the part to be replaced, and quote its exact part number and description. In particular, you are requested to quote machine type and machine no. indicated marked on the nameplate, in order to prevent supply of wrong parts. Please always mention your complete address as well as kind of transport (post parcel, parcel service, over-night express or forwarding agency according to your choice).

The spare parts marked "X" in the spare parts list are subject to normal wear and tear during operation, and therefore are not covered by our warranty. Prior to every work these parts must be checked for perfect operation. If necessary, they have to be replaced. We cannot accept any warranty for consequential damage which is due to the fact that wear parts have not replaced in proper time.

NL ONDERDELENLIJST

BELANGRIJK VOOR HET BESTELLEN VAN ONDERDELEN

Volgens bijgaande onderdelenlijst is het juiste bestelnummer en de omschrijving van het te vervangen deel vast te stellen.

In het bijzonder vragen wij U, het op het typeplaatje ingestempelde machinetype en machinenummer op te geven, om foutieve leveringen van onderdelen te vermijden. Beslist noodzakelijk is het vermelden van het juiste adres, met postkantoor of NS-station en postcode, alsmede de verzendingswijze (pakje, postpakket, vracht-, ijl- of expresgoed).

De onderdelen, die in de onderdelenlijst met een "X" zijn gemerkt, zijn tijdens het gebruik onderhevig aan normale slijtage en vallen daarom niet onder de garantiebepalingen. De toestand van deze delen dient, telkens vóór het werk begint, te worden gecontroleerd op hun goede werking. Zonodig versleten delen vervangen. Eventuele schade, tengevolge van niet tijdige vervanging van versleten onderdelen, wordt niet door de garantie gedekt.

I LISTINO RICAMBI MACCHINE FELLA

NOTE IMPORTANTI PER ORDINI DI RICAMBI

Individuare l'esatto codice ricambi composto da 6 cifre e la denominazione del ricambio da ordinare consultando il seguente listino ricambi.

Per evitare inconvenienti, Vi preghiamo di indicare inoltre la matricola della macchina e l'anno di costruzione. Ogni macchina ha una targhetta, dove sono incisi questi dati. Indispensabile per ogni ordine sono anche il Vs. indirizzo completo e la modalità di trasporto (tramite poste, corriere espresso, notturno oppure una ditta di spedizione ai Vostra scelta).

I ricambi contraddistinti con la lettera "x" sono ricambi a largo consumo e soggette a naturale usura. Per questi ricambi non è prevista alcuna garanzia. Preghiamo controllare con attenzione la funzionalità dei ricambi a largo consumo prima di iniziare il lavoro. In caso necessario procedere all'immediata sostituzione. La ditta FELLA WERKE GmbH & Co. KG non si assume alcuna responsabilità per danni sorti per la non tempestiva sostituzione di questi ricambi.

E LISTA DE PIEZAS DE RECAMBIO

IMPORTANTE PARA PEDIR PIEZAS DE RECAMBIO

Averiguar nº ref. y denominación exacta de la pieza a recambiar usando la lista de recambio siguiente.

Les rogamos especialmente indicarnos tipo y número de la máquina, estampados en la placa indicador para evitar el suministro de piezas de recambio incorrectas. Siempre mencionar la dirección exacta y el modo de envío (correo, servicio de paquetes, reparto urgente o agencia de expedición según su deseo).

Las piezas marcadas por "X" en la lista de recambio son piezas de desgaste y por eso no forman parte de nuestra garantía. Antes de cada empleo de la máquina hay que revisar la función de estas piezas. En caso de necesidad hay que reemplazarlas. Daños que resultan del recambio retrasado de estas piezas no forman parte de nuestra garantía.

ERSATZTEILLISTE TAFEL - TABLE - PLAN - TAV. 1

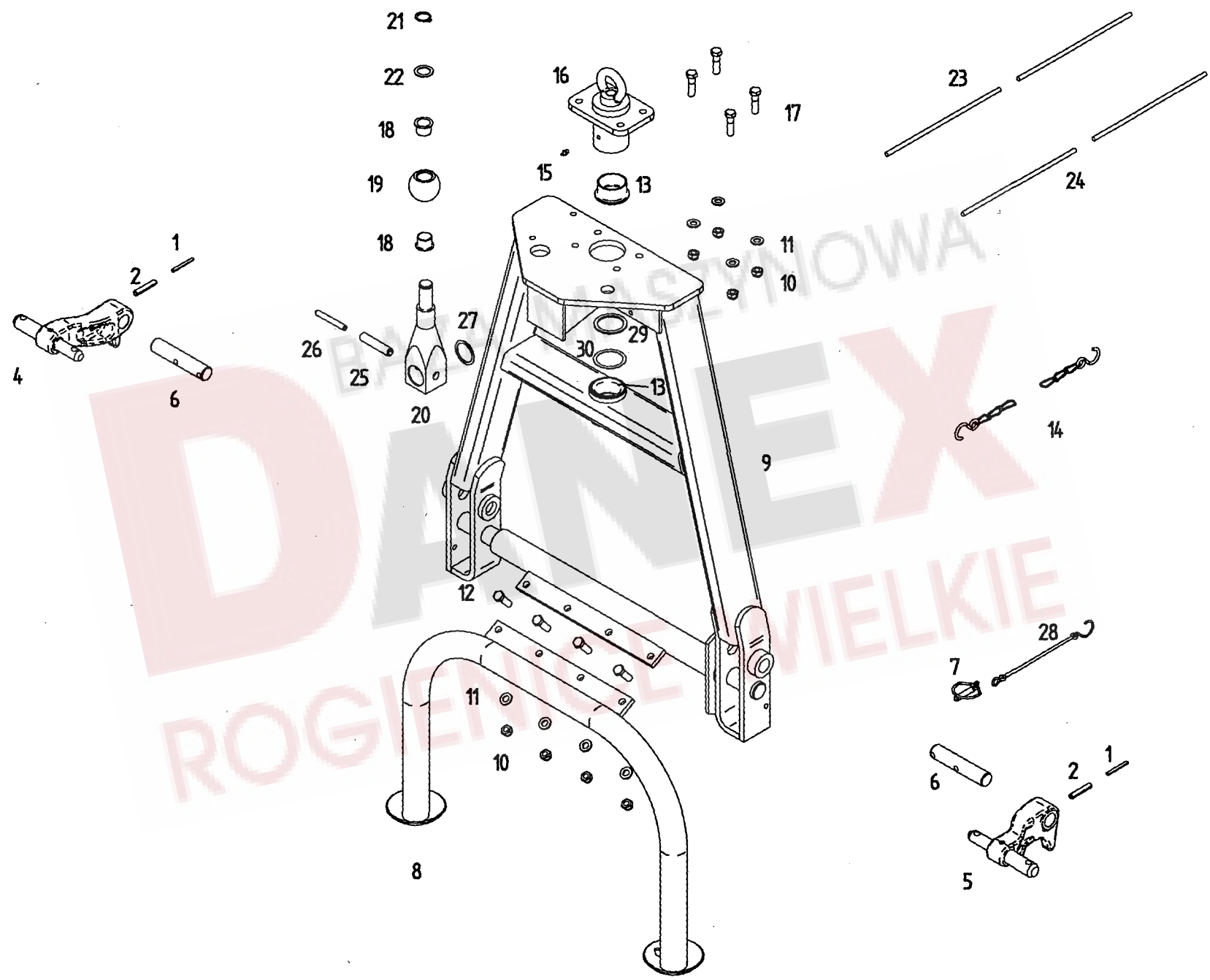

DANEX
ROGIERENDE WIELKIE

Pos	Nr.	TS 671			x=Verschleißteil x=Wear part x=Pièces d'usure	*=kein Ersatzteil *=no spare parts *=pas de pièce de rechange	s=Sonderzubehör s=Special equipment s=Équipement special
			Bezeichnung des Teiles	Description of the part	Designation de la pièce		
			Schwenkbock.....	Swiveling device.....	Dispositif de pivotement		
1	127253	o	Spannstift ISO 8752- 6x55-A-ST Dacromet.....	Tensioning pin.....	Goupille de serrage		
2	127252	o	Spannstift ISO 8752-10x55-A-ST Dacromet.....	Tensioning pin.....	Goupille de serrage		
4	151285	o	Unterlenkerhebel, rechts mont.....	Lower link lever, right.....	Levier du bras de guidage, droit		
5	151286	o	Unterlenkerhebel, links mont.....	Lower link lever, left.....	Levier du bras de guidage, gauche		
6	162173	o	Bolzen.....	Pin.....	Boulon		
7	108671	o	Klappstecker 10x45 DIN 11023 ZN 3.....	Folding plug.....	Esses d'essieu		
8	164640	o	Abstellstütze.....	Parking support.....	Support de stationnement		
9	163683	o	Schwenkbock mit Lagerbuchse.....	Swiveling device with bushings.....	Tête de pivotement avec douille		
10	108589	o	6kt.-Mutter DIN 985-M12-8-A0C	Hexagonal nut.....	Écrou hexagonal		
11	105186	o	Scheibe DIN 125-13-A0C.....	Washer.....	Rondelle		
12	116630	o	6kt.-Schraube DIN 933-M12x40-8.8-A0C	Hexagonal bolt.....	Boulon hexagonal		
13	161098	o	Bundbuchse 50W 55/65x30.....	Flange sleeve.....	Douille à collet		
14	117245	o	Kette 2,8x960 22 Gl. DIN 5686 TZN.....	Chain.....	Chaîne		
15	108292	o	Kegelschmiernippel AS 8x1 DIN 71412.....	Conical grease nipple.....	Graisseur conique		
16	162765	o	Lagerbuchse.....	Bearing bush.....	Coussinet		
17	126771	o	6kt.-Schraube DIN 931-M12x45-8.8-A0C.....	Hexagonal bolt.....	Boulon hexagonal		
18	162619	o	Bundbuchse GFM 2528-21.....	Bush.....	Douille à collet		
19	161168	o	Kugel.....	Ball.....	Bille		
20	162607	o	Lenkhebel, vorn.....	Steering lever, front.....	Lever de direction, avant		
21	118597	o	Sicherungsring 25x2 DIN 471.....	Snap ring.....	Circlip extérieur		
22	127570	o	Paßscheibe 25x36x2 DIN 988 ZN3.....	Adjusting washer.....	Rondelle d' austage		
23	161459	o	Seil 8x7000, rot.....	Red rope.....	Câble rouge		
24	161080	o	Seil 8x9000, schwarz.....	Black rope.....	Câble noir		
25	127972	o	Spannstift ISO 8752- 16x75-A-ST Dacromet.....	Tensioning pin.....	Goupille de serrage		
26	127973	o	Spannstift ISO 8752- 10x75-A-ST Dacromet.....	Tensioning pin.....	Goupille de serrage		
27	127572	o	Pass-Scheibe 40x50x1.5 DIN 988 ZN3.....	Adjusting washer.....	Rondelle d' austage		
28	111895	o	Sicherungsschnur mit Haken.....	Safety cord.....	Cordon d'arrêt		
29	124330	o	Stützscheibe 50x62x3 DIN 988.....	Supporting plate.....	Rondelle de support		
30	127807	o	Pass-Scheibe 50x62x1 DIN 988.....	Adjusting washer.....	Rondelle d' austage		

DAAE
 ROGIENICE WIELKIE

ERSATZTEILLISTE TAFEL - TABLE - PLAN - TAV.

2

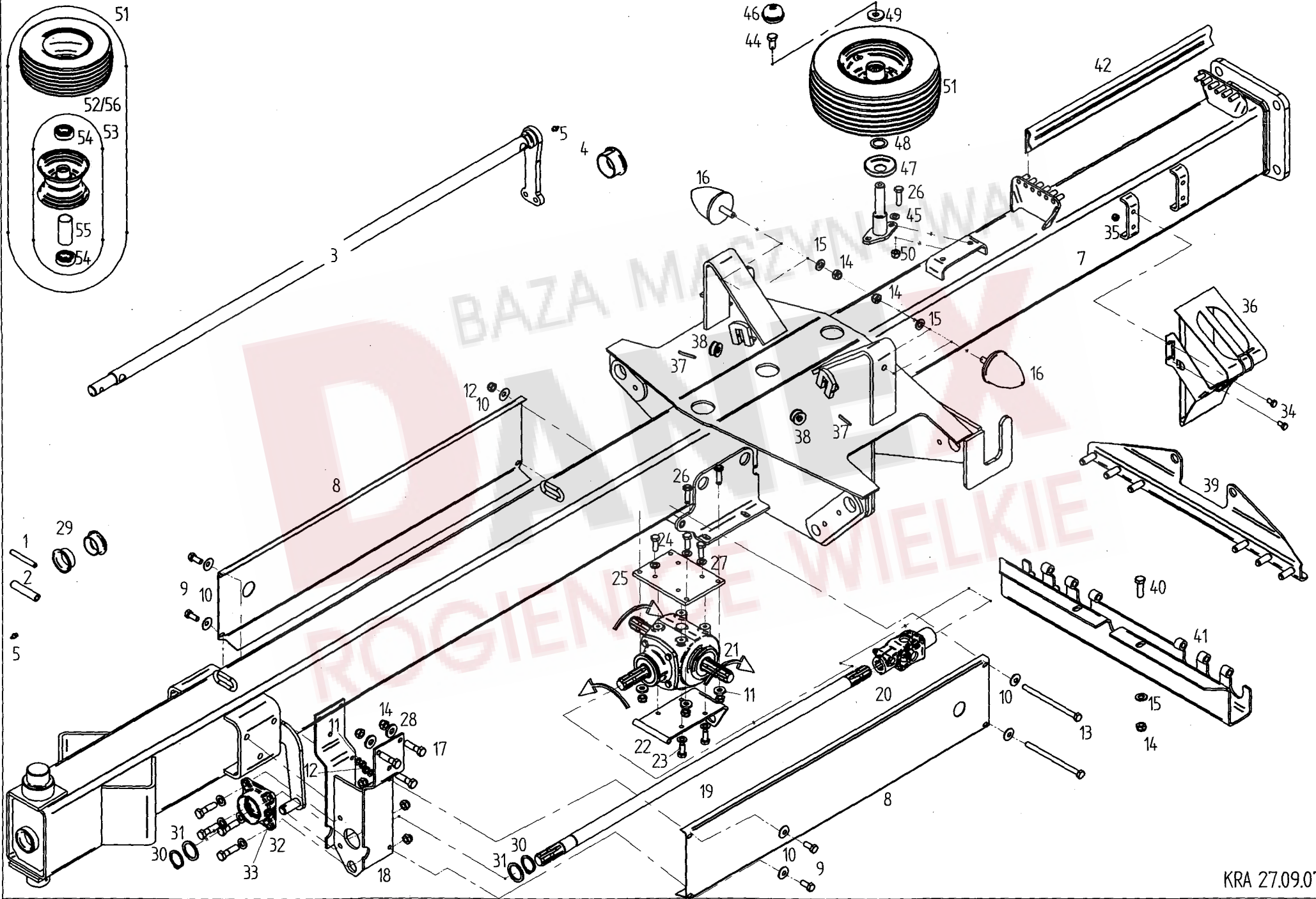

Pos	Nr.	TS 671			x=Verschleißteil	*=kein Ersatzteil	s=Sonderzubehör
					x=Wear part	*=no spare parts	s=Special equipment
					x=Pièces d'usure	*=pas de pièce de rechange	s=Équipement special
					Bezeichnung des Teiles	Description of the part	Désignation de la pièce
					Rahmen.....	Frame.....	Chassis
1	127973	o			Spannstift ISO 8752-10x75-A-ST Dacromet.....	Tension pin.....	Goupille de serrage
2	127972	o			Spannstift ISO 8752-16x75-A-ST Dacromet.....	Tension pin.....	Goupille de serrage
3	163592	o			Lenkwelle.....	Steering shaft.....	Arbre de direction
4	161098	o			Bundbuchse 50W55/65x30.....	Flange sleeve.....	Douille à collet
5	108292	o			Kegelschmiernippel AS 8x1 DIN 71412.....	Conical grease nipple.....	Graisseur conique
7	165691	o			Rahmen TS671 mit Lagerbuchse.....	Frame with bushings.....	Châssis avec douille
8	163628	o			Schutzblech.....	Wheel guard.....	Tôle de protection
9	116622	o			6kt.-Schraube DIN 933-M10x25-8.8-A0C.....	Hexagonal bolt.....	Boulon hexagonal
10	126825	o			Tellerfeder 28x10,2x1,5 verz.....	Disc spring.....	Ressort à disques
11	115983	o			Scheibe DIN 126-11-A0C.....	Washer.....	Rondelle
12	108441	o			6kt.-Mutter DIN 985-M10-8-A0C.....	Hexagonal nut.....	Écrou hexagonal
13	127805	o			6kt.-Schraube DIN 931-M10x160-8.8-A0C.....	Hexagonal bolt.....	Boulon hexagonal
14	108589	o			6kt.-Mutter DIN 985-M12-8-A0C.....	Hexagonal nut.....	Écrou hexagonal
15	105186	o			Scheibe DIN 125-13-A0C.....	Washer.....	Rondelle
16	123188	o			Parabelfeder.....	Parabola spring.....	Ressort parabole
17	126771	o			6k.-Schraube DIN 933-M12x45-8.8-A0C.....	Hexagonal bolt.....	Boulon hexagonal
18	161488	o			Lagerkonsole.....	Bearing console.....	Console de palier
19	162193	o			Antriebswelle.....	Drive shaft.....	Arbre d'entraînement
20	161053	o			Kreuzgelenk.....	Universal joint.....	Joint de cardan
21	162386	o			Getriebe GT30-1:1-1 3/8" (Tafel 14).....	Gearbox (Table 14).....	Engrenage (Plan 14)
22	161319	o			Halter.....	Support.....	Support
23	124508	o			6kt.-Schr. DIN 933-M10x25-8.8-A0C Verbus-plus.....	Hexagonal bolt.....	Boulon hexagonal
24	128018	o			6kt.-Schr. DIN 933-M10x30-10.9-A0C Verbus-plus.....	Hexagonal bolt.....	Boulon hexagonal
25	161055	o			Platte.....	Plate.....	Plaque
26	116623	o			6kt.-Schraube DIN 933-M10x35-8.8-A0C.....	Hexagonal bolt.....	Boulon hexagonal
27	116118	o			Scheibe DIN 7349-10.5-A0C.....	Washer.....	Rondelle
28	122712	o			Scheibe DIN 13/30/4 A0C.....	Washer.....	Rondelle
29	161159	o			Bundbuchse 40W44/55x20.....	Flange sleeve.....	Douille à collet
30	118602	o			Sicherungsring 35x2,5 DIN 471.....	Snap ring.....	Circlip extérieur
31	126242	o			Stützscheibe 35x45x2,5 DIN 988.....	Supporting plate.....	Rondelle de support
32	163797	o			Lager-Gehäuseeinheit GGF 35.....	Bearing assembly.....	Ensemble de palier
33	128292	o			Kegelschmiernippel A M6x1 DIN71412.....	Conical grease nipple.....	Écrou hexagonal
34	107727	o			6kt.-Schr. M 8x 20- 8.8-A0C DIN933.....	Hexagonal bolt.....	Boulon hexagonal
35	108531	o			6kt.-Mutter M 8- 8 -A0C DIN985.....	Hexagonal nut.....	Écrou hexagonal
36	163372	o			Unterlegkeil mit Halter.....	Chock with holder.....	Cale de freinageavec support
37	107441	o			Spannstift ISO 8752- 5X 40-A-ST.....	Tension pin.....	Goupille de serrage
38	127516	o			Seilrolle 30mm.....	Rope pulley.....	Poulie de câble
39	162760	o			Ablageträger.....	Support profile.....	Dépôt profilé
40	116630	o			6k.-Schraube DIN 933-M12x40-8.8-A0C.....	Hexagonal bolt.....	Boulon hexagonal
41	163681	o			Ablageprofil.....	Support profile.....	Dépôt profilé
42	164295	o			Klemmprofil.....	Clamping bar.....	Plaque de serrage
44	126662	s			6kt.-Schr. DIN 933-M 12x25-8.8-A0C Verb.-pl.....	Hexagonal bolt.....	Boulon hexagonal
45	115973	s			Scheibe DIN 125-10,5-A0C.....	Washer.....	Rondelle
46	121327	s			Abschlußkappe.....	Sealing hat.....	Chapeau de fermeture
47	150084	s			Schutzscheibe, hinten.....	Protective plate, back.....	Plaque de protection, arrière
48	127570	s			Paßscheibe 25x36x2,0 DIN 988 ZN 3.....	Adjusting washer.....	Rondelle d'austage
49	130655	s			Scheibe.....	Washer.....	Rondelle
50	127918	s			6kt.-Mutter DIN 982-M 10-10-A0C.....	Hexagonal nut.....	Écrou hexagonal
51	152996	s			Laufgrad, kompl. 16 x 6.50-8 10PR.....	Track wheel, cpl.....	Roue, cpl.
52	121092	s			Schlauch 16/6,50-8 TR 13.....	Hose.....	Chambre à air
53	121090	s			Felge 5,50 Ax8 mit 2 Ri. KL 6205-2 RS.....	Rim with grooved ball bearing.....	Jante avec roulement rainuré à billes
54	117363	s			Rillenkugellager 6205 2 RS DIN 625.....	Grooved ball bearing.....	Roulement rainuré à billes
55	128058	s			Distanzrohr.....	Distance pipe.....	Tube d'écartement
56	128748	s			Reifen 16 x 6.50-8 10PR.....	Tire.....	Pneu

ERSATZTEILLISTE TAFEL - TABLE - PLAN - TAV. 3

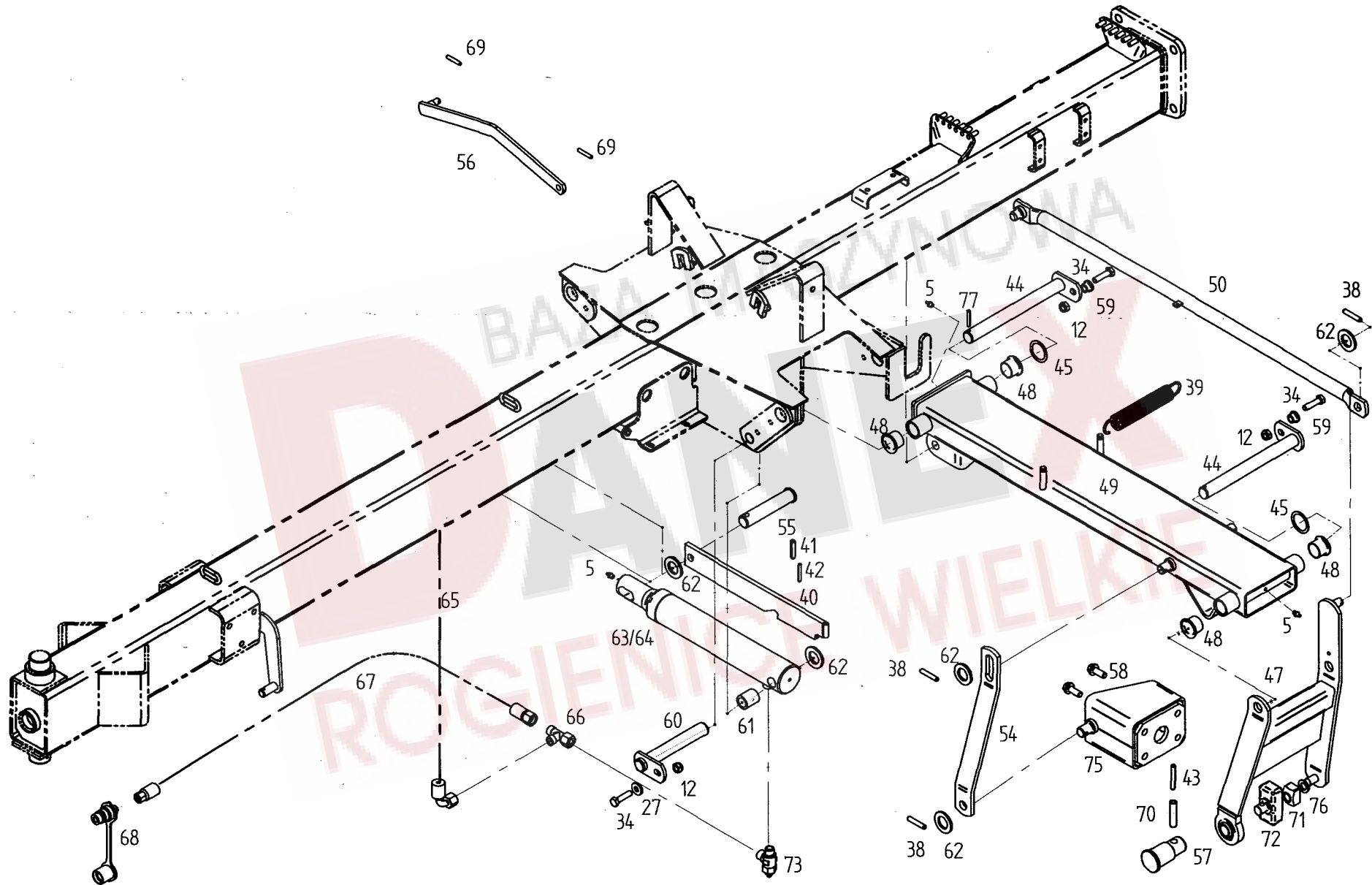

Pos	Nr.	TS 671			x=Verschleißteil	*=kein Ersatzteil	s=Sonderzubehör
					x=Wear part	*=no spare parts	s=Special equipment
					x=Pièces d'usure	*=pas de pièce de rechange	s=Équipement special
					Bezeichnung des Teiles	Description of the part	Désignation de la pièce
					Ausleger.....	Outrigger.....	Bras levier
5	108292	o			Kegelschmiernippel AS 8x1 DIN 71412.....	Conical grease nipple.....	Graisseur conique
12	108441	o			6kt.-Mutter DIN 985-M10-8-A0C	Hexagonal nut.....	Écrou hexagonal
18	161488	o			Lagerkonsole.....	Bearing console.....	Console de palier
27	116118	o			Scheibe DIN 7349-10.5-A0C.....	Washer.....	Rondelle
34	117772	o			6kt.-Schraube DIN 933-M10x40-8.8-A0C	Hexagonal bolt.....	Boulon hexagonal
38	126880	o			Spannstift ISO 8752-8x45-A-ST Dac.....	Tension pin.....	Goupille de serrage
39	163222	o			Zugfeder 3,5x26,5x195.....	Pulling spring.....	Ressort de tension
40	163149	o			Transportsicherung.....	Safety device for transport.....	Dispositif de sécurité pour le transp.
41	107465	o			Spannstift ISO 8752-8x40-A-ST Dac.....	Tension pin.....	Goupille de serrage
42	107441	o			Spannstift ISO 8752-5x40-A-ST Dac.....	Tension pin.....	Goupille de serrage
43	124702	o			Spannstift ISO 8752- 8x55-A-ST Dac.....	Tension pin.....	Goupille de serrage
44	162250	o			Achse.....	Axle.....	Essieu
45	120595	o			Paßscheibe 35x45x1 DIN 988.....	Adjusting washer.....	Rondelle d' austage
47	162370	o			Kreiselauflängung.....	Rotor suspension.....	Suspension du rotor
48	150530	o			Bundbuchse 35W39/50x30.....	Flange sleeve.....	Douille à collet
49	161180	o			Schwenkarm.....	Swivel arm.....	Bras pivotant
50	161191	o			Verstellstange.....	Adjusting bar.....	Barre de réglage
54	162373	o			Anschlaglasche.....	Stop bracket.....	Eclisse de butée
55	161451	o			Bolzen.....	Pin.....	Boulon
56	163135	o			Koppelstange.....	Connecting rod.....	Barre de connection
57	162291	o			Bolzen.....	Pin.....	Boulon
58	127987	o			6kt.-Schr. M16x40-100-A0C Verbus-plus -ripp. Hexagonal bolt.....	Hexagonal bolt.....	Boulon hexagonal
59	162245	o			Bundbuchse.....	Flange sleeve.....	Douille à collet
60	161453	o			Bolzen.....	Pin.....	Boulon
61	161454	o			Distanzbuchse.....	Distance bushing.....	Douille d' écartement
62	115989	o			Scheibe DIN 126-26-A0C.....	Washer.....	Rondelle
63	162610	o			Druckzylinder.....	Pressure cylinder.....	Vérin de pression
64	162611	o			Dichtsatz für 162 610.....	Set fo seals for 162 610.....	Jeu de joints de 162 610
65	163614	x			Hydraulikschlauch DIN20066-2SN6PP 900P.....	Hydraulic hose.....	Flexible hydraulique
66	127980	o			Einst. L-Verschraubung EL10-S A3C OMD.....	Adjustable bolting.....	Vissage réglable
67	161322	x			Hydraulikschlauch DIN20066-2SN6NP4500P... Hydraulic hose.....	Hydraulic hose.....	Flexible hydraulique
68	126859	o			SVK-Stecker NW10/8-L/A2K.....	Plug.....	Fiche
69	107451	o			Spannstift ISO 8752-6x36-A-ST Dac.....	Tension pin.....	Goupille de serrage
70	127808	o			Spannstift ISO 8752-13x55-A-ST Dac.....	Tension pin.....	Goupille de serrage
71	162878	o			Gleitstück.....	Slider.....	Pièce coulissante
72	162318	o			Kulisse.....	Coulisse.....	Coulisse
73	123759	o			Drosselventil, doppeltwirkend, kompl.....	Throttle valve, double acting, cpl.....	Soupape d' étranglement à double effet
75	162368	o			Kreiselanschlag.....	Rotor stop.....	Butée du rotor
76	115989	o			Scheibe DIN 126-26-A0C.....	Washer.....	Rondelle
77	107454	o			Spannstift ISO 8752-6x50-A-ST Dac.....	Tension pin.....	Goupille de serrage

ERSATZTEILLISTE TAFEL - TABLE - PLAN - TAV. 4

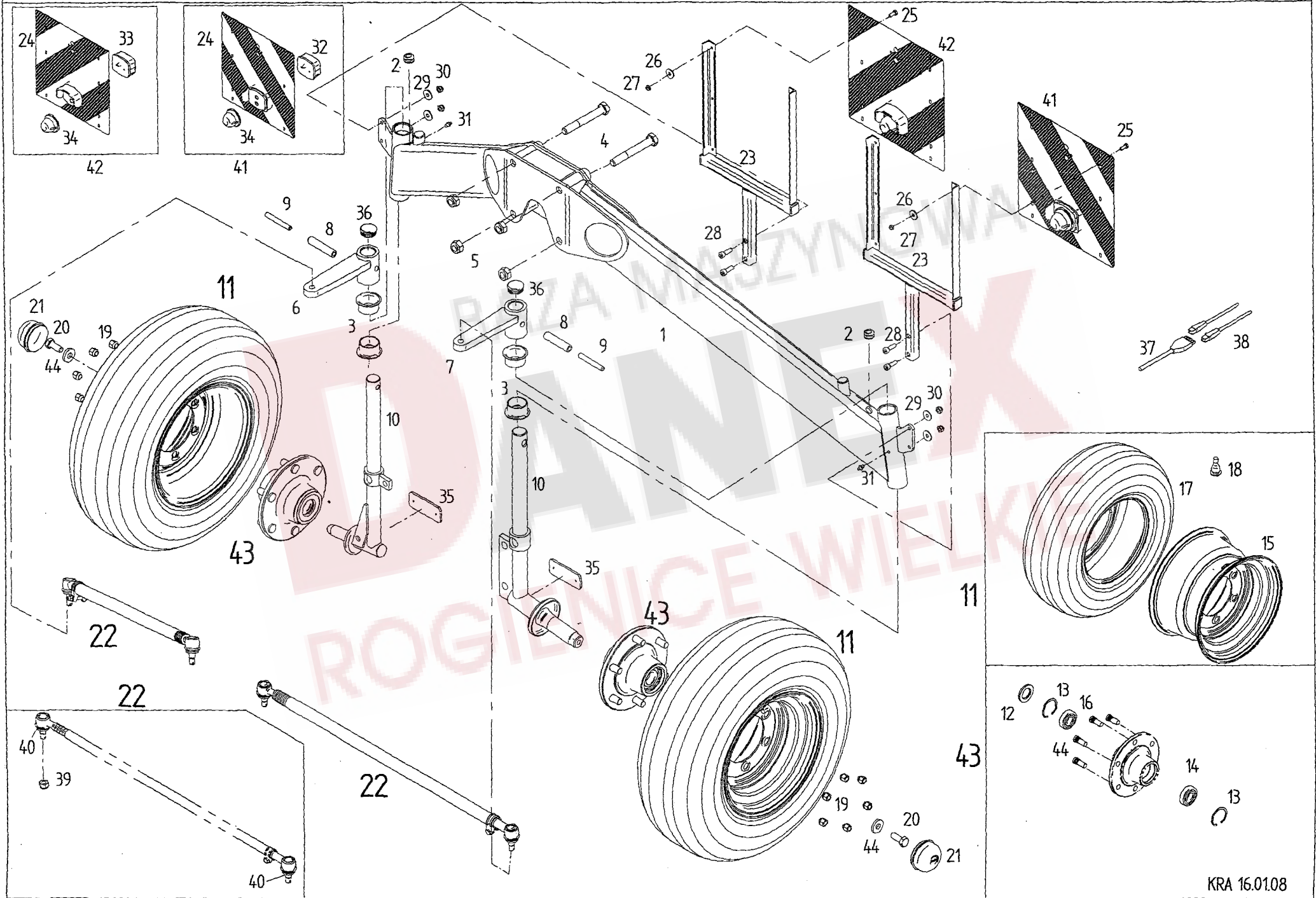

Pos	Nr.	TS 671	x=Verschleißteil x=Wear part x=Pièces d'usure	*=kein Ersatzteil *=no spare parts *=pas de pièce de rechange	s=Sonderzubehör s=Special equipment s=Equipement special
			Bezeichnung des Teiles	Description of the part	Désignation de la pièce
			Fahrwerk, hinten.....	Chassis, back.....	Châssis, arrière
1	163680	o	Rahmenquerträger.....	Traverse frame structure.....	Poutre transversale de châssis
2	122471	o	Kabeldurchführungsstülle.....	Cable bushing.....	Passe - câble
3	121502	o	Bundbuchse 40W44/55x25.....	Flange sleeve.....	Douille à collet
4	128203	o	6kt-Schr.M20x150- 8.8-A0C DIN931....	Hexagonal bolt.....	Boulon hexagonal
5	128190	o	6kt-Mutter M20x1.5-8 -A0C DIN985.	Hexagonal nut.....	Écrou hexagonal
6	162670	o	Spurhebel rechts.....	Track lever, right.....	Levier d'accouplement à droite
7	162673	o	Spurhebel links.....	Track lever, left.....	Levier d'accouplement à gauche
8	127972	o	Spannstift ISO 8752- 16x 75-A-ST.....	Tension pin.....	Goupille de serrage
9	127973	o	Spannstift ISO 8752- 10x 75-A-ST.....	Tension pin.....	Goupille de serrage
10	163661	o	Achsschenkel.....	Steering knuckle.....	Fusée d'essieu
11	161363	x	Laufrad mont. 10.0/75-15.3.....	Track wheel complete.....	Roue complet
12	108689	o	WDR AS 45 x 80 x 10 DIN3760.....	Seal	Bague à lèvres avec ressort
13	107386	o	Sicherungsring 80x2.5 DIN 472.....	Snap ring.....	Circlip intérieur
14	127974	o	Rillenkugellager 6307 2RS DIN625....	Grooved ball bearing.....	Roulement rainuré à billes
15	122543	o	Scheibenrad 9.00x15.3.....	Disc wheel.....	Roue à disque
16	127770	o	Rillenkugellager 6208 2RS DIN625....	Grooved ball bearing.....	Roulement rainuré à billes
17	127577	x	Reifen 10,0/75-15,3.....	Tire.....	Pneu
18	164363	x	Gummiventil DIN7780 - 43GS16	Valve	Soupape
19	116700	o	Kugelbundmutter A 18-8 A0C DIN7436 Nut.....	Écrou
20	126377	o	6kt-Schr.M16x 40- 8.8-A0C DIN933....	Hexagonal bolt.....	Boulon hexagonal
21	161883	o	Abschlusskappe D=80.....	Sealing hat.....	Chapeau de fermeture
22	163945	o	Spurstange.....	Track rod.....	Barre d'accouplement
23	162314	o	Warntafelhalter.....	Warning sign support.....	Support de tableau d'avertissement
24	150581	o	Warntafel 423x423 beidseitig.....	Warning sign support.....	Tableau d'avertissement
25	116607	o	6kt-Schr.M 6x 16- 8.8-A0C DIN933....	Hexagonal bolt.....	Boulon hexagonal
26	116030	o	Scheibe DIN9021- 7.4-A0C.....	Washer.....	Rondelle
27	106903	o	6kt-Mutter- 8 -A0C DIN985.....	Hexagonal nut.....	Écrou hexagonal
28	126752	o	Zyl-Schr.M 8x 25- 8.8-A0C DIN912....	Cheese head.....	Vis à tête cylindrique
29	105421	o	Scheibe DIN9021- 8.4-A0C.....	Washer.....	Rondelle
30	108531	o	6kt-Mutter M 8- 8 -A0C DIN985.....	Hexagonal nut.....	Écrou hexagonal
31	108292	o	Kegelschmiernippel A S8x1 DIN71412.	Conical grease nipple.....	Graisseur conique
32	162090	o	Dreikammerleuchte BBS 95 links.....	Three - unit lamp, left - hand sided.....	Feu trois lampes, à gauche
33	162091	o	Dreikammerleuchte BBS 95 rechts.....	Three - unit lamp, right - hand sided.....	Feu trois lampes, à droite
34	162092	o	Positionsleuchte weiss PL86.....	Position lamp, white.....	Feu de position, blanc
35	126039	o	Rückstrahler rot.....	Reflector red.....	Catadioptré rouge
36	127977	o	Lamellenstopfen GPN320 GL45.....	Lamellar plug.....	Bouchon à lamelles
37	161201	o	Hauptkabel 6x0.75 6M mit Stecker.....	Main cable.....	Câble principal
38	127725	o	Reparaturset Stecker 8-POL.....	Repairing set plug.....	Connecteur de réparation
39	128411	o	6kt.-Mutter DIN 985-M14x1,5-8-A0C	Hexagonal nut.....	Écrou hexagonal
40	163352	o	Dichtungsbalg mit Klemmring.....	Seal ring.....	Bague d'étanchéité
41	162315	o	Warntafel mit Leuchte, links.....	Warning sign with left hand warning light.....	Tableau d'avertissement avec lampe à gauche
42	162316	o	Warntafel mit Leuchte, rechts.....	Warning sign with right hand warning light.....	Tableau d'avertissement avec lampe à droite
43	133711	o	Radnabe.....	Wheel hub.....	Moyeu de roue
44	160756	o	Scheibe.....	Washer.....	Rondelle

ERSATZTEILLISTE TAFEL - TABLE - PLAN - TAV. 5

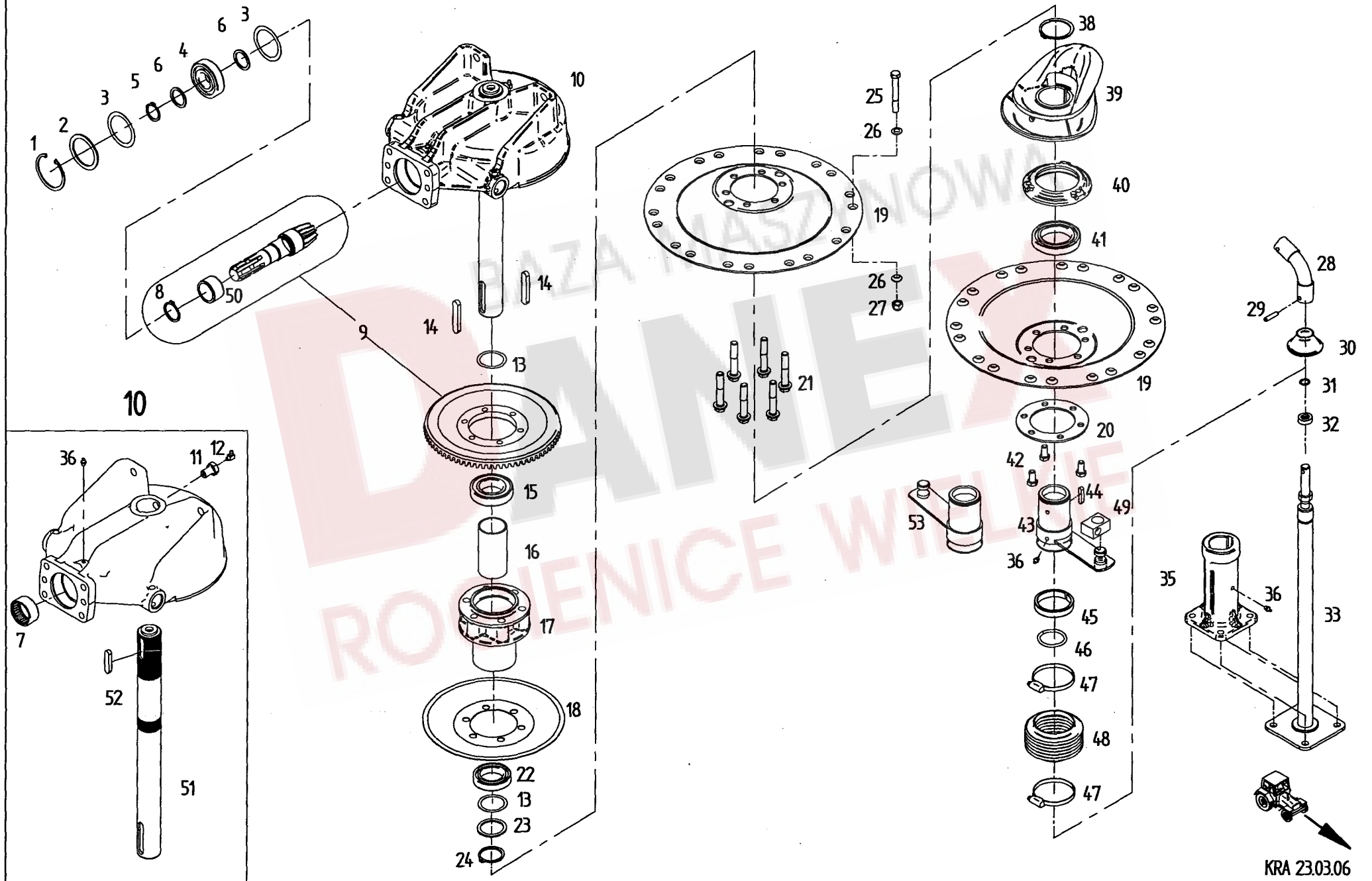

Pos	Nr.	TS 671	x=Verschleißteil x=Wear part x=Pièces d'usure	*=kein Ersatzteil *=no spare parts *=pas de pièce de rechange	s=Sonderzubehör s=Special equipment s=Équipement special
			Bezeichnung des Teiles	Description of the part	Désignation de la pièce
Kreiselkopf/Höhenverstellung..... Case/Height adjustment..... Boîtier/Reglage de la hauteur					
1	107386	o	Sicherungsring 80x2,5 DIN 472.....	Snap ring.....	Circlip intérieur
2	127644	o	Stützscheibe 63x80x3 DIN 988.....	Supporting plate.....	Rondelle de support
3	127645	o	Paßscheibe 63x80x0,3 DIN 988.....	Adjusting washer.....	Rondelle d' austage
3	127646	o	Paßscheibe 63x80x0,5 DIN 988.....	Adjusting washer.....	Rondelle d' austage
3	126320	o	Paßscheibe 63x80x0,1 DIN 988.....	Adjusting washer.....	Rondelle d' austage
4	106852	o	Rillenkugellager 6307 2RS C3 DIN 625.....	Grooved ball bearing.....	Roulement rainuré à billes
5	118602	o	Sicherungsring 35x2,5 DIN 471.....	Snap ring.....	Circlip extérieur
6	126242	o	Stützscheibe 35x45x2,5 DIN 988.....	Supporting plate.....	Rondelle de support
7	127643	o	Nadelhülse HK 5025 DIN 618.....	Needle bush.....	Roulement à aiguilles
8	127838	o	Sicherungsring 40x2,5 DIN 471.....	Snap ring.....	Circlip extérieur
9	165386	o	Radsatz.....	Wheel set.....	Jeu de roues
10	498121	o	Kreiselkopf, vormont.....	Rotor head.....	Boîtier
11	160365	o	Hohlschraube.....	Bolt.....	Vis
12	116749	o	Kegelschmiernippel CS 8x1 DIN 71412.....	Conical grease nipple.....	Graisseur conique
13	124809	o	Paßscheibe 50x62x0,1 DIN 988.....	Adjusting washer.....	Rondelle d' austage
13	124810	o	Paßscheibe 50x62x0,2 DIN 988.....	Adjusting washer.....	Rondelle d' austage
13	124811	o	Paßscheibe 50x62x0,5 DIN 988.....	Adjusting washer.....	Rondelle d' austage
14	127796	o	Paßfeder A 14x9x80 DIN 6885 C45K+V.....	Fitting spring.....	Ressort d' austage
15	109494	o	Rillenkugellager 6210 2RS C3 DIN 625.....	Grooved ball bearing.....	Roulement rainuré à billes
16	160596	o	Distanzrohr.....	Distance pipe.....	Tube d'écartement
17	165388	o	Kreiselnabe.....	Rotor hub.....	Moyeu du rotor
18	165387	o	Deckel.....	Cover.....	Couvercle
19	165390	o	Glocke.....	Dome.....	Cloche
20	160572	o	Ring.....	Ring.....	Anneau
21	128606	o	6kt.-Schr. M 14x80-100 Vpl.-ripp.....	Hexagonal bolt.....	Boulon hexagonal
22	127762	o	Rillenkugellager 6010 2RS DIN 625.....	Grooved ball bearing.....	Roulement rainuré à billes
23	124330	o	Stützscheibe 50x62x3 DIN 988.....	Support plate.....	Lot de 2 mâchoires de serrage
24	127764	o	Sicherungsring 50x3 DIN 471.....	Snap ring.....	Circlip extérieur
25	128293	o	6kt.-Schr. DIN 931-M12x90-12.9 Dac.500 A.....	Hexagonal bolt.....	Boulon hexagonal
26	163985	o	Konusscheibe 12,5x22x6.....	Tapered nut washer.....	Rondelle de cône
27	127564	o	6kt.-Mutter DIN 982-M 12-10-A0C.....	Hexagonal nut.....	Écrou hexagonal
28	160650	o	Biegsame Welle.....	Flexible shaft.....	Arbre flexible
29	107464	o	Spannstift ISO 8752-8x36-A-ST Dacromet.....	Tension pin.....	Goupille de serrage
30	160629	x	Abdeckkappe.....	Bearing housing.....	Carter
31	109148	o	O-Ring 16x2,65 DIN 3771 NBR70.....	Ring.....	Anneau torique d' étanchéité
32	160848	o	Axial-Rillenkugellager KT 16.....	Grooved ball thrust bearing.....	Butée à rainuré à billes
33	160627	o	Höhenverstellung, kompl.....	Height adjustment.....	Réglage de la hauteur
35	160929	o	Achsführung.....	Axle guide.....	Guide d' essieu
36	108292	o	Kegelschmiernippel AS 8x1 DIN 71412.....	Conical grease nipple.....	Graisseur conique
38	127765	o	Sicherungsring 65x2,5 DIN 471.....	Snap ring.....	Circlip extérieur
39	162867	o	Kurvenscheibe.....	Cam plate.....	Disque à came
40	161544	o	Lagerflansch.....	Bearing flange.....	Bride de palier
41	108545	o	Rillenkugellager 6013 2 RS DIN 625.....	Grooved ball bearing.....	Roulement rainuré à billes
42	126662	o	6kt.-Schr. DIN 933-M 12x25-8.8-A0C Verb.-plus.....	Hexagonal bolt.....	Boulon hexagonal
43	160566	o	Nabe, rechtsdrehend.....	Hub, rotating clockwise.....	Moyeu, tournant à droite
44	120907	o	Paßfeder A 8x7x40 DIN 6885 C 45 K+V.....	Fitting spring.....	Ressort d' austage
45	160617	o	Gleitring.....	Slide ring.....	Anneau de glissement
46	127767	o	O-Ring 50x5,3 DIN 3771-NBR70.....	Ring.....	Anneau torique d' étanchéité
47	127768	o	Schlauchschelle AL 70-90 C7W4 DIN 3017.....	Hose clip.....	Collier pour chambre à air
48	121990	o	Faltenbalg.....	Bellows.....	Soufflet
49	123595	o	Gelenkstück.....	Joint piece.....	Pièce d' articulation
50	163061	o	Innenring für Nadelhülse.....	Inner Ring for needle bush.....	Roulement intérieur à aiguilles
51	160609	o	Kreiselachse.....	Rotor axle.....	Axe du rotor
52	127795	o	Paßfeder A 14x9x56 DIN 6885 C45K+V.....	Fitting spring.....	Ressort d' austage
53	161083	o	Nabe, linksdrehend.....	Hub, rotating anti-clockwise.....	Moyeu, tournant à gauche

ERSATZTEILLISTE TAFEL - TABLE - PLAN - TAV. 6

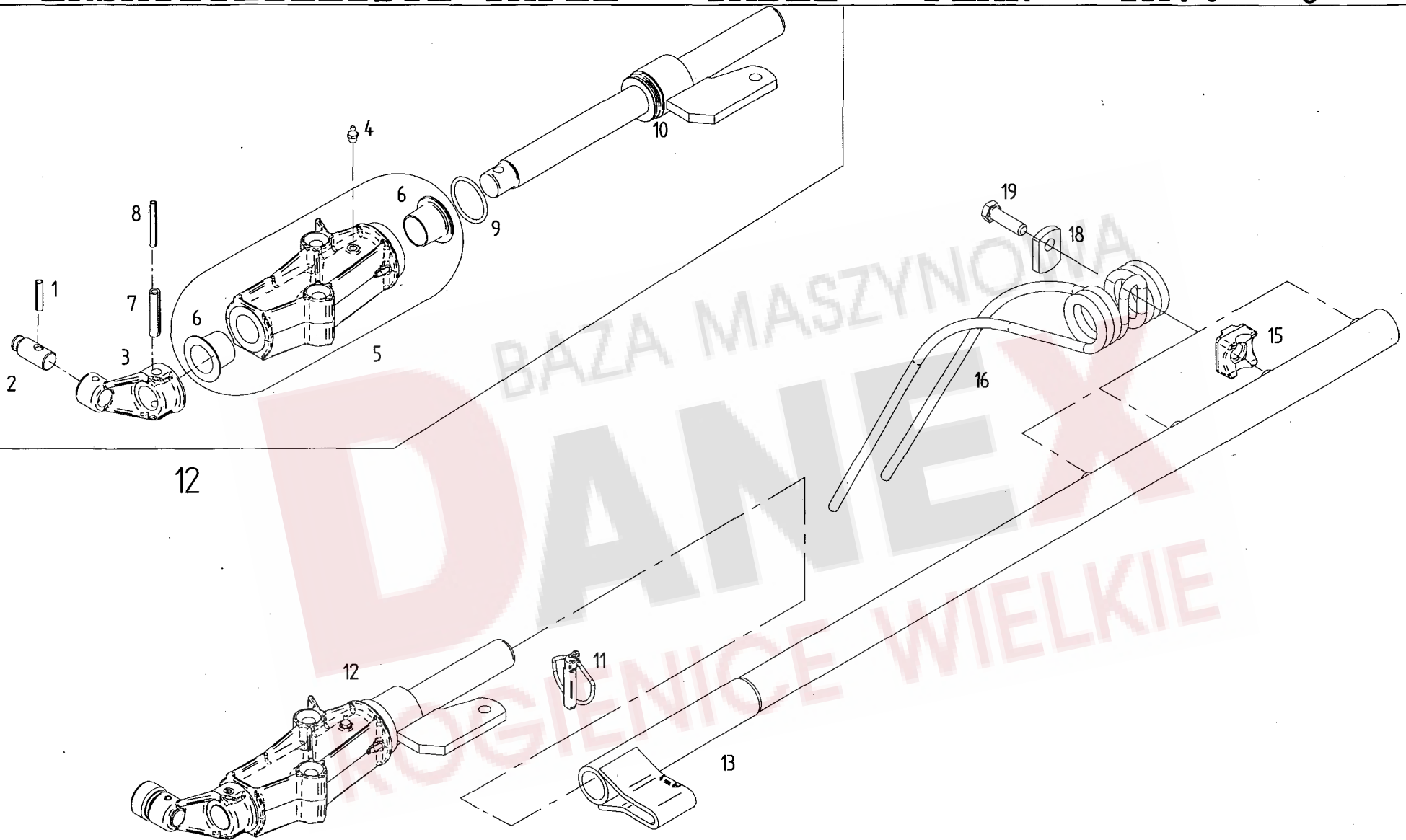

Pos	Nr.	TS 671	Bezeichnung des Teiles	Description of the part	Désignation de la pièce
			x=Verschleißteil x=Wear part x=Pièces d'usure	*=kein Ersatzteil *=no spare parts *=pas de pièce de rechange	s=Sonderzubehör s=Special equipment s=Équipement special
			Zinkenträger.....	Tine arm.....	Toupie
1	127607	o	Spannstift 7x32 DIN 7346 Dacromet.....	Tension pin.....	Goupille de serrage
2	162071	x	Laufrolle.....	Roller.....	Poulie
3	162239	o	Steuerhebel.....	Steering lever.....	Levier de commande
4	108292	o	Kegelschmiernippel AS 8x1 DIN 71412.....	Conical grease nipple.....	Graisser conique
5	498199	o	Lagerrohr mit Lagerbuchsen.....	Bearing tube with flange sleeves.....	Tube de palier avec douilles à collet
6	162393	o	Bundbuchse 30 W 30/48x28.....	Flange sleeve.....	Douille à collet
7	105464	o	Spannstift 10x45 DIN 1481 Dacromet.....	Tension pin.....	Goupille de serrage
8	107453	o	Spannstift 6x45 DIN 1481 Dacromet.....	Tension pin.....	Goupille de serrage
9	128119	o	O-Ring 41,2x3,55 DIN 3771-NBR90.....	Ring.....	Anneau torique d'étanchéité
10	162486	o	Steuerwelle.....	Side shaft.....	Arbre de commande
11	108544	x	Klappstecker 12x45 St 50 ZN 3 DIN 11023.....	Folding plug.....	Esses d'essieu
12	498148	o	Kreiselarm, kompl.....	Rotor arm, cpl.	Brass rotatif, cpl.
13	163123	o	Zinkenträger 1070.....	Tine arm.....	Support de dents
15	161379	o	Klemmstück.....	Clamp.....	Collier
16	160111	x	Federzinken.....	Flexible tine.....	Pointe flexible
18	160089	o	Unterlage.....	Support.....	Support
19	126383	o	6kt.-Schraube DIN931-M12x40-10.9-A0C Vplu:	Hexagonal bolt.....	Boulon hexagonal



ERSATZTEILLISTE TAFEL - TABLE - PLAN - TAV. 7

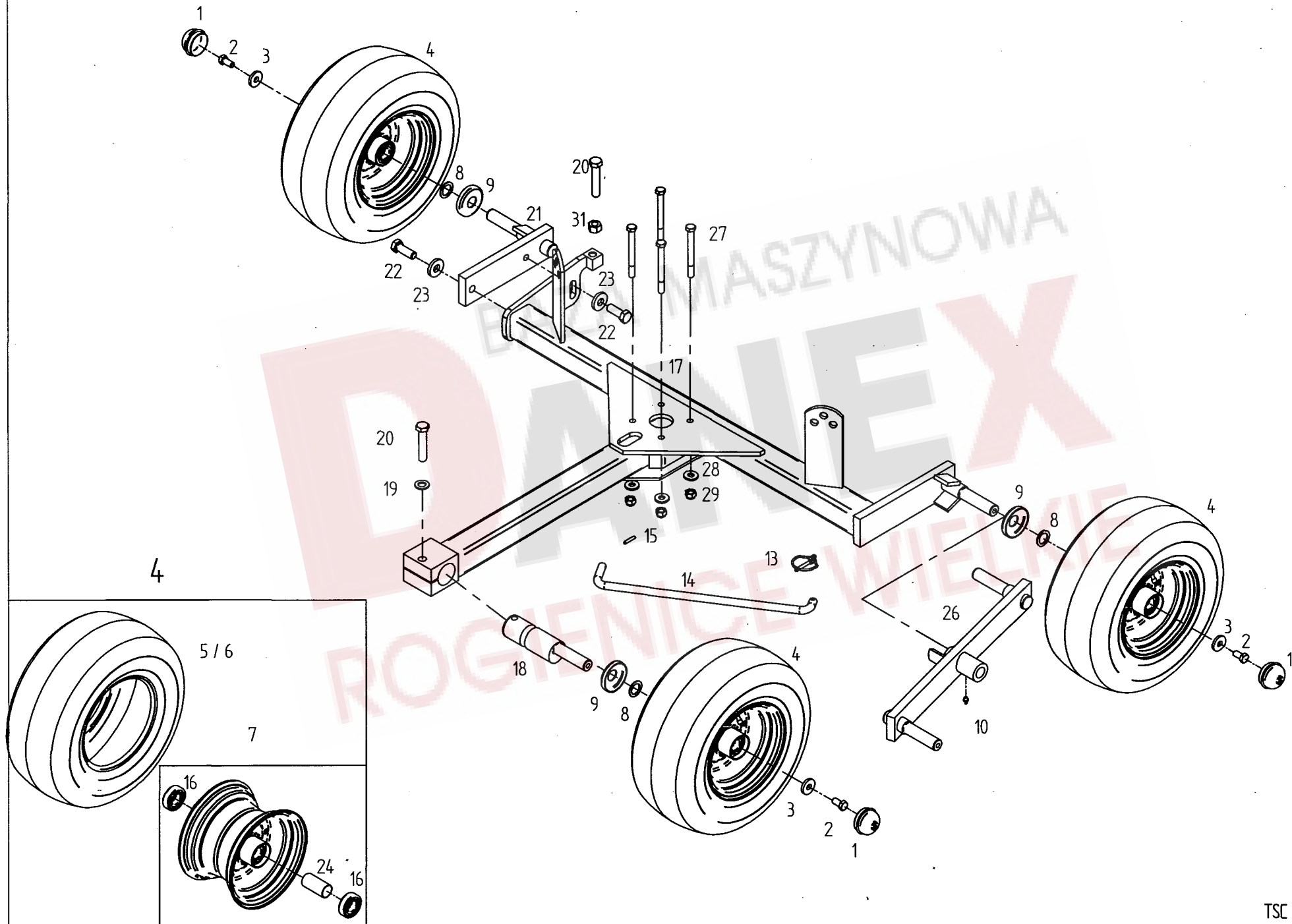

Pos	Nr.	TS 671			x=Verschleißteil x=Wear part x=Pièces d'usure	*=kein Ersatzteil *=no spare parts *=pas de pièce de rechange	s=Sonderzubehör s=Special equipment s=Équipement special
					Bezeichnung des Teiles	Description of the part	Désignation de la pièce
					Achsen, Laufräder	Axle, track wheel	Axe, roue
1	121327	o			Abschlußkappe.....	Sealing hat.....	Chapeau de fermeture
2	126662	o			6kt.-Schraube DIN933-M12x25-8.8-A0C Vplus.	Hexagonal bolt.....	Boulon hexagonal
3	122712	o			Scheibe.....	Washer.....	Rondelle
4	126667	x			Laufrad, kompl. 16x6.50-8.....	Track wheel, cpl.....	Roue, cpl.
5	121091	x			Decke 16/6,50-8 Impl. 4 PR-V 64.....	Surface.....	Couverture
6	121092	x			Schlauch 16/6,50-8 TR 13.....	Tube.....	Chambre à air
7	121090	o			Felge 5,50 Ax8 mit 2 Ri. KL 6205-2 RS.....	Rim with grooved ball bearing.....	Jante avec roulement rainuré à billes
8	127570	o			Paßscheibe 25x36x2,0 DIN 988 ZN 3.....	Adjusting washer.....	Rondelle d' austage
9	150084	o			Schutzscheibe, hinten.....	Protective plate, rear.....	Plaque de protection arrière
10	108292	o			Kegelschmiernippel AS 8x1 DIN 71412.....	Conical grease nipple.....	Graisseur conique
13	124053	o			Klappstecker 6 DIN 11023 St 50 ZN 3.....	Folding plug.....	Esses d'essieu
14	160686	o			Stange.....	Rod.....	Barre
15	107449	o			Spannstift ISO 8752-6x30-A-ST Dacromet.....	Tension pin.....	Goupille de serrage
16	117363	o			Rillenkugellager 6205 2RS DIN625.....	Grooved ball bearing.....	Roulement rainuré à billes
17	163621	o			Fahrwerk.....	Chassis.....	Châssis
18	162343	o			Excenterbolzen.....	Cam.....	Roue excentrique
19	115979	o			Scheibe DIN 125-13-A0C	Washer.....	Rondelle
20	127608	o			6kt.-Schraube DIN 933-M16x 80- 8.8-A0C.....	Hexagonal bolt.....	Boulon hexagonal
21	163615	o			Radträger.....	Wheel guide.....	Guide de roue
22	116587	o			6kt.-Schraube DIN 933-M16x45-8.8-A0C.....	Hexagonal bolt.....	Boulon hexagonal
23	124517	o			Scheibe DIN7349-17-A0C	Washer.....	Rondelle
24	128058	o			Distanzrohr	Distance pipe.....	Tube d' écartement
26	162425	s			Schwinge.....	Tappet lever.....	Levier pivotant
27	128034	o			6kt.-Schr. DIN 931-M12x120-10.9-Dacromet.....	Hexagonal bolt.....	Boulon hexagonal
29	127564	o			6kt.-Mutter DIN 982-M 12-10-A0C.....	Hexagonal nut.....	Écrou hexagonal
31	116688	o			6kt.-Mutter M16-8-A0C DIN934.....	Hexagonal nut.....	Écrou hexagonal

ERSATZTEILLISTE TAFEL - TABLE - PLAN - TAV. 8

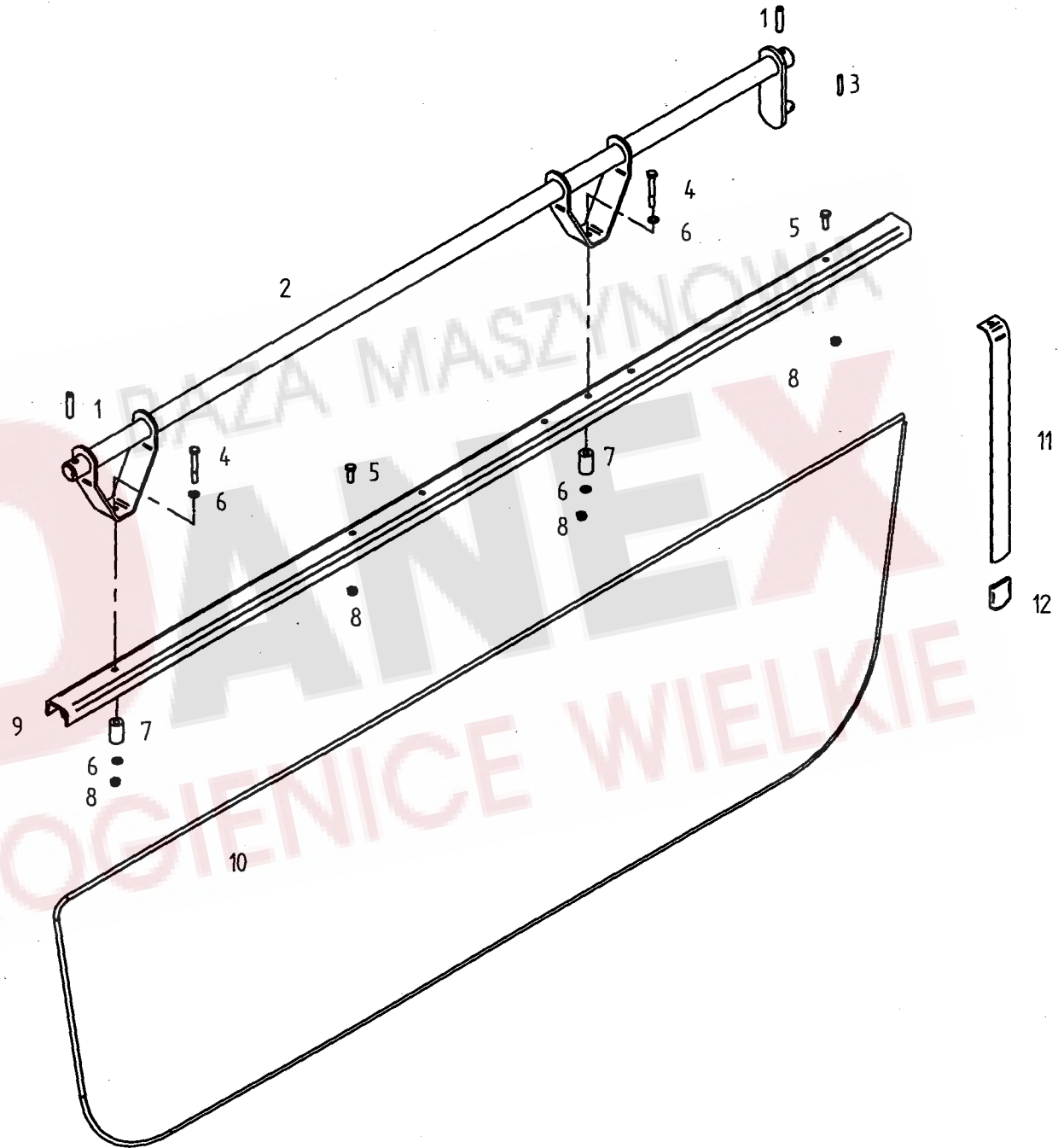

Pos	Nr.	TS 671	x=Verschleißteil x=Wear part x=Pièces d'usure Bezeichnung des Teiles	*=kein Ersatzteil *=no spare parts *=pas de pièce de rechange Description of the part	s=Sonderzubehör s=Special equipment s=Equipement special Désignation de la pièce
			Schwadformer.....	Swathformer.....	Mouleur d'andains
1	105464	o	Spannstift ISO 8752-10x45-A-ST Dacromet.....	Tension pin.....	Goupille de serrage
2	161341	o	Führungsrohr.....	Guide tube.....	Tube de guidage
3	107451	o	Spannstift ISO 8752-6x36-A-ST Dacromet.....	Tension pin.....	Goupille de serrage
4	127222	o	6kt.-Schraube DIN 931-M 8x60-8.8-A0C	Hexagonal bolt.....	Boulon hexagonal
5	127569	o	6kt.-Schraube DIN 933-M 8x25-8.8-A2.....	Hexagonal bolt.....	Boulon hexagonal
6	115972	o	Scheibe DIN 125-8.4-A0C	Washer.....	Rondelle
7	160069	o	Distanzbuchse.....	Distance bushing.....	Douille d'écartement
8	108531	o	6kt.-Mutter DIN 985-M 8-8-A0C	Hexagonal nut.....	Écrou hexagonal
9	160536	o	Schwadformerprofil.....	Profile of swathforming tool.....	Profilé de moleur d' andains
10	160537	x	Schwadtuch.....	Cloth.....	Drap d' andains
11	123609	o	Schwadformerfeder.....	Flat spring.....	Ressort plat
12	122103	o	Schutzkappe.....	Protective cap.....	Chapeau de protection



ERSATZTEILLISTE TAFEL - TABLE - PLAN - TAV. 9

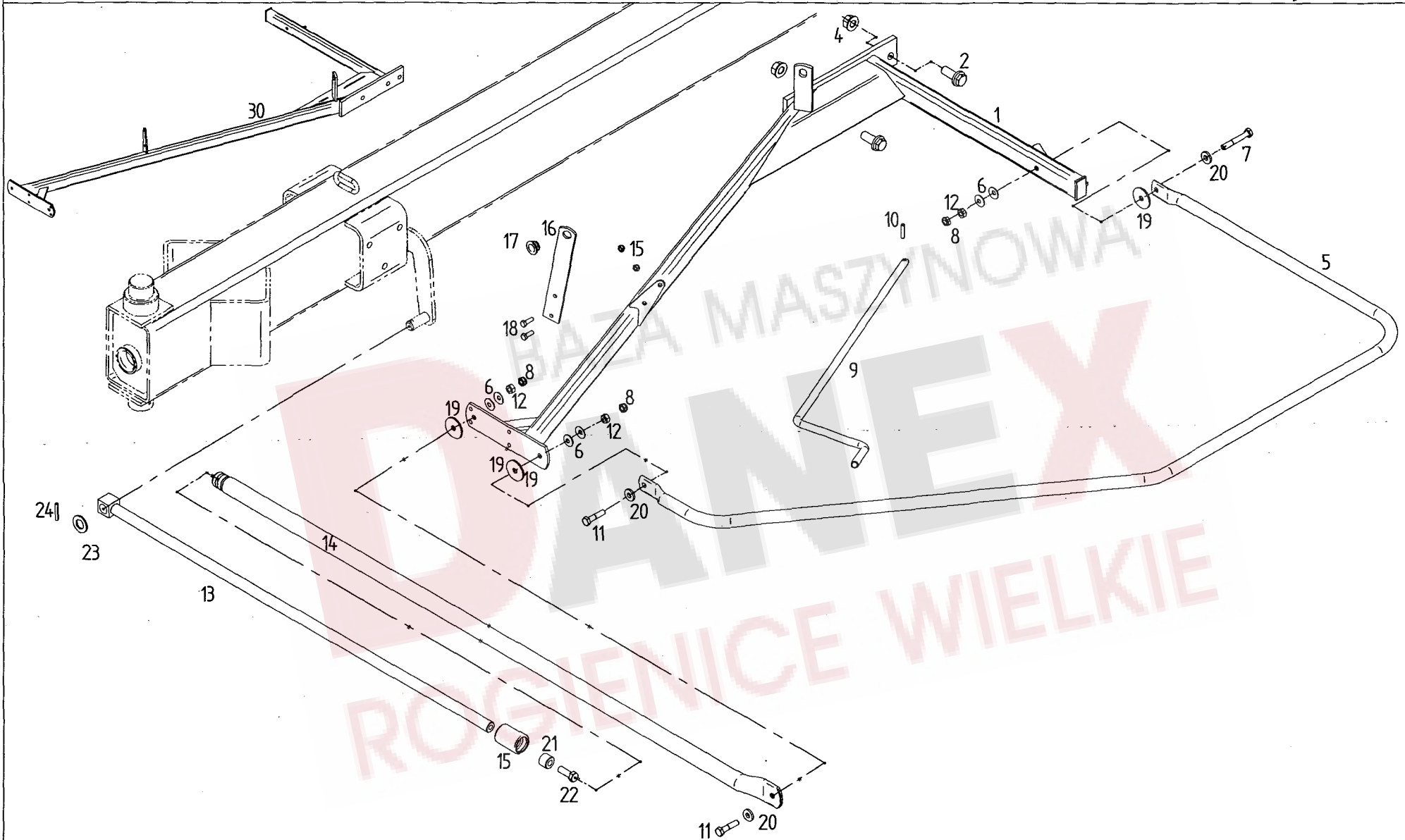

Pos	Nr.	TS 671	x=Verschleißteil x=Wear part x=Pièces d'usure	*=kein Ersatzteil *=no spare parts *=pas de pièce de rechange	s=Sonderzubehör s=Special equipment s=Équipement special
			Bezeichnung des Teiles	Description of the part	Désignation de la pièce
			Schutzvorrichtung.....	Protective device.....	Dispositif de protection
1	162780	o	Schutzträger links	Guard support left.....	Support protecteur gauche
2	127987	o	6kt-Schr.M16X 40- 100 Vrp.-Vpl. Dac.....	Hexagonal bolt.....	Boulon hexagonal
4	128708	o	6kt-Mutter M16- 10 Vrp. Dac.....	Hexagonal nut.....	Écrou hexagonal
5	162772	o	Schutzbogen.....	Arc - shaped guard.....	Pièce de protection
6	126825	o	Tellerfeder 28X10.2X1.5 VERZ.	Disc spring.....	Ressort à disques
7	116523	o	6kt-Schr.M10X 70- 8.8-A0C DIN931.....	Hexagonal bolt.....	Boulon hexagonal
8	108441	o	6kt-Mutter M10- 8 -A0C DIN985.....	Hexagonal nut.....	Écrou hexagonal
9	160212	o	Kurbel 1245.....	Crank.....	Manivelle
10	107464	o	Spannstift ISO 8752- 8X 36-A-ST Dac.....	Tension pin.....	Goupille de serrage
11	116518	o	6kt-Schr. M10x45-8.8-A0C DIN931.....	Hexagonal bolt.....	Boulon hexagonal
12	116685	o	6kt-Mutter M10- 8 -A0C DIN934.....	Hexagonal nut.....	Écrou hexagonal
13	165804	o	Stange.....	Rod.....	Barre
14	165767	o	Rohrstrebe.....	Tubular strut.....	Entoisoie en tube
15	165765	o	Führungsbuchse.....	Guide bushing.....	Douille de guidage
16	162782	o	Kurbelhalter.....	Crank holder.....	Support de manivelle
17	162879	o	Lagerbuchse 16,5x28 x13.....	Bearing bush.....	Coussinet
18	116614	o	6kt-Schr.M 8X 25- 8.8-A0C DIN933.....	Hexagonal bolt.....	Boulon hexagonal
19	164341	o	Kunststoffscheibe 10,5x45x3.....	Washer.....	Rondelle
20	116118	o	Scheibe DIN 7349- 10.5-A0C.....	Washer.....	Rondelle
21	163177	o	Rolle.....	Roller.....	Poulie
22	128435	o	6kt-Schr.M12X 35- 8.8-A0C DIN933 Vpl.....	Hexagonal bolt.....	Boulon hexagonal
23	108455	o	Scheibe DIN 125- 21 -A0C	Washer.....	Rondelle
24	107452	o	Spannstift ISO 8752- 6X 40-A-ST Dac.....	Tension pin	Goupille de serrage
30	163341	o	Schutzträger rechts.....	Guard support right.....	Support protecteur droit

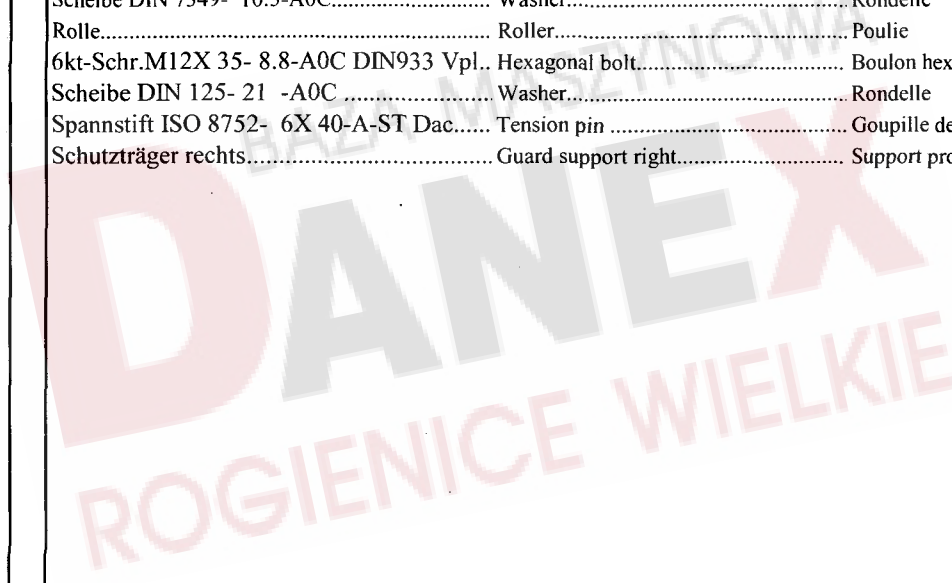

ERSATZTEILLISTE TAFEL - TABLE - PLAN - TAV. 10

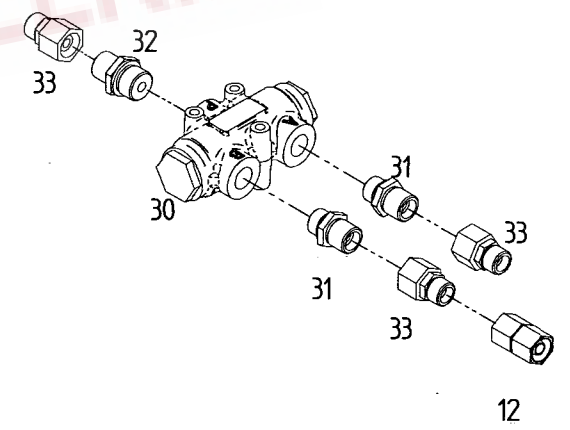
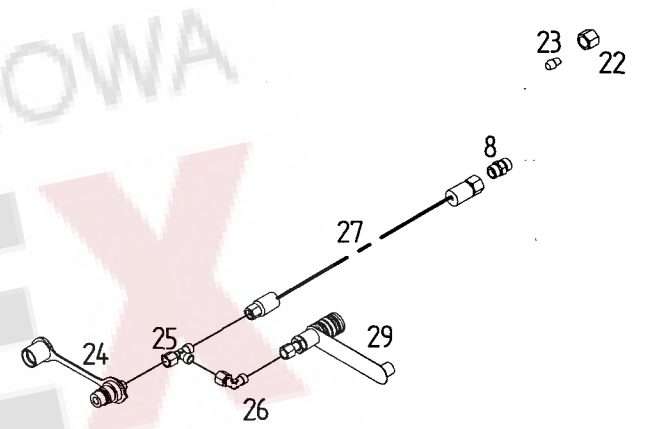
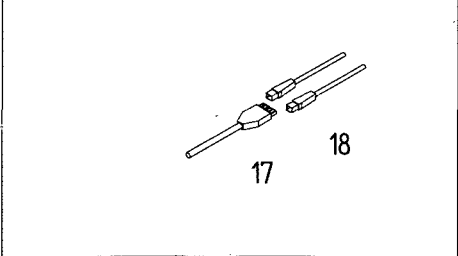
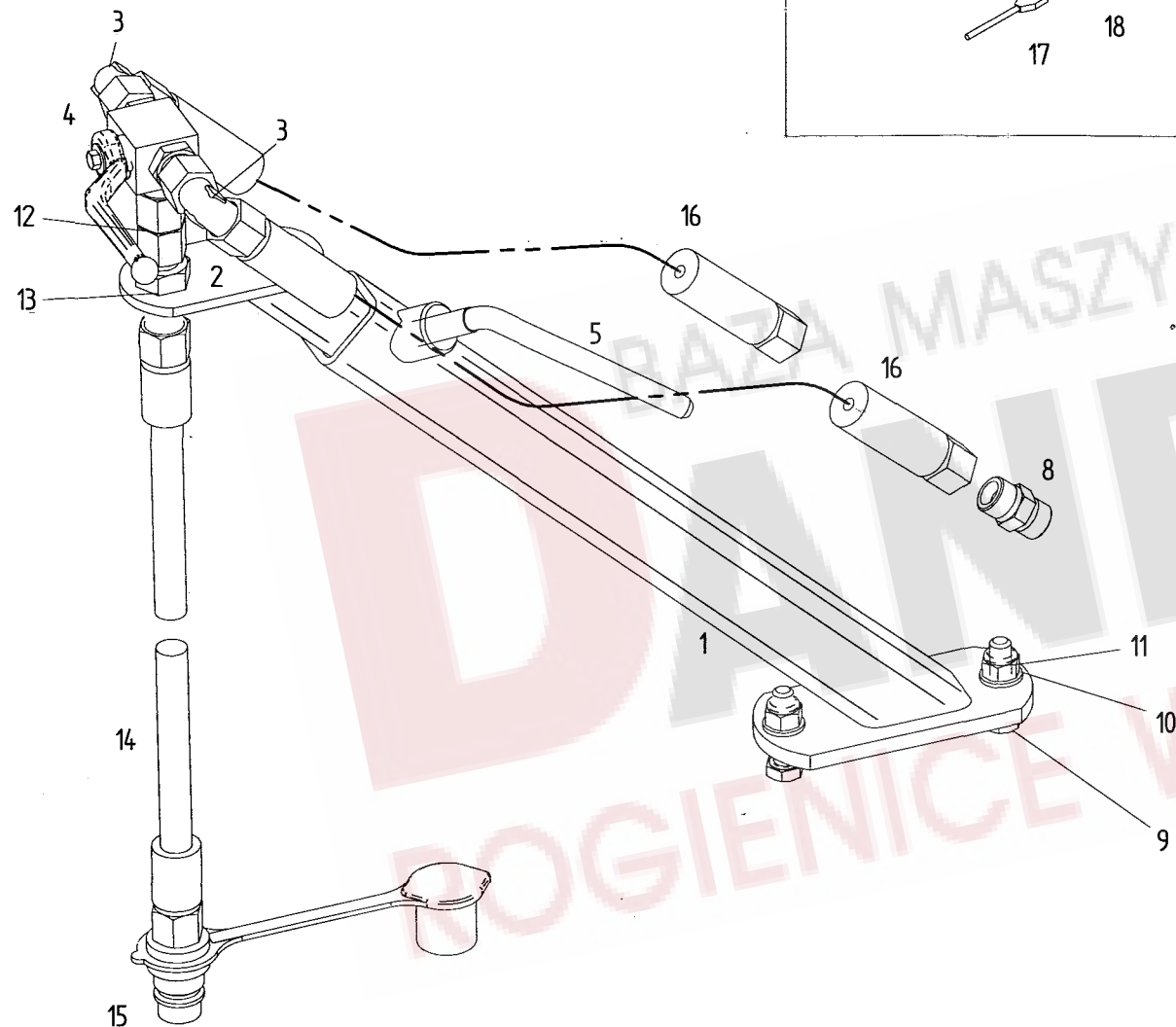

90 TS 671

Pos	Nr.	TS 671	x=Verschleißteil x=Wear part x=Pièces d'usure	*=kein Ersatzteil *=no spare parts *=pas de pièce de rechange	s=Sonderzubehör s=Special equipment s=Équipement special
			Bezeichnung des Teiles	Description of the part	Désignation de la pièce
			Sonderzubehör.....	Special equipment.....	Équipement special
1	164304	s	Halter.....	Support.....	Support
2	162625	s	Halter.....	Support.....	Support
3	127902	s	Einst. W-Verschraubung.EW10-S-OMD/A3C.....	Adjustable screw fitting.....	Raccord à vis en W réglable
4	162603	s	Dreiwege-Kugelhahn BK3-DN 6/A3C.....	Three way ball valve.....	Robinet à boisseau sphérique à trois voies
5	122292	s	Druckknebel.....	Compression handle.....	Garrot de pression
8	127950	s	Gerade Verschraubung G10-S/OMD/A3C.....	Straight thresded joint.....	Raccord à vis droit
9	117772	s	6kt.-Schraube DIN 933- M10x40-8.8-A0C	Hexagonal bolt.....	Boulon hexagonal
10	115973	s	Scheibe DIN 125-10.4-A0C.....	Washer.....	Rondelle
11	127918	s	6kt.-Mutter DIN 982-M10-10-A0C	Hexagonal nut.....	Écrou hexagonal
12	128120	s	Gerader Zwischenstutzen GZ10-S-A3C.....	Straight bolting.....	Raccord vissé
13	127978	s	Gerade Schottverschr. SV10-S-A3C-OMD.....	Straight bolting.....	Raccord vissé
14	162557	x	Hydraulikschlauch DIN20066-2SN6NP1400P...	Hydraulic hose.....	Flexible hydraulique
15	128070	s	SVK-Stecker 12.5/10S/ A3C ISO7241.....	Plug with socket.....	Fiche avec manchon
16	164326	x	Hydraulikschlauch DIN20066-2SN6PP3700P...	Hydraulic hose.....	Flexible hydraulique
17	161201	o	Hauptkabel 6-pol. 6000 lang.....	Main cable.....	Câble principal
18	127725	o	Reparaturset Stecker 8-pol.....	Repairing set plug.....	Connecteur de réparation
22	126107	s	Überwurfmutter.....	Nut.....	Écrou-raccord
23	127675	s	Verschlusskegel.....	Sealing conical.....	Cône d'obturation
24	126859	s	SVK-Stecker 12.5/8L/ A3C ISO7241.....	Plug with socket.....	Fiche avec manchon
25	127290	s	Einst. L-Verschraubung EVL 8-PL A3C.....	Adjustable screw fitting.....	Raccord à vis en L réglable
26	127476	s	Einst. L-Verschraubung EW 8-PL A3C.....	Adjustable screw fitting.....	Raccord à vis en L réglable
27	161322	x	Hydraulikschlauch DIN20066-2SN6NP4500P...	Hydraulic hose.....	Flexible hydraulique
29	127951	s	SVK-Muffe NW6/8-L.....	Socket.....	Manchon
30	163776	s	Stromteiler MTDA 08-050M.....	Flow divider.....	Deviser de debit
31	128281	s	Gerade Einschraubverschraubung.....	Straight screw fitting.....	Droit raccord à vis
32	128282	s	Gerade Einschraubverschraubung.....	Straight screw fitting.....	Droit raccord à vis
33	128283	s	Reduzieranschluss RED 12/10S OMD A3C.....	Reducing coupling.....	Raccord de réduction
90	163674	o	Abziehbildsatz TS671.....	Set of decals.....	Jeu d' étiquettes

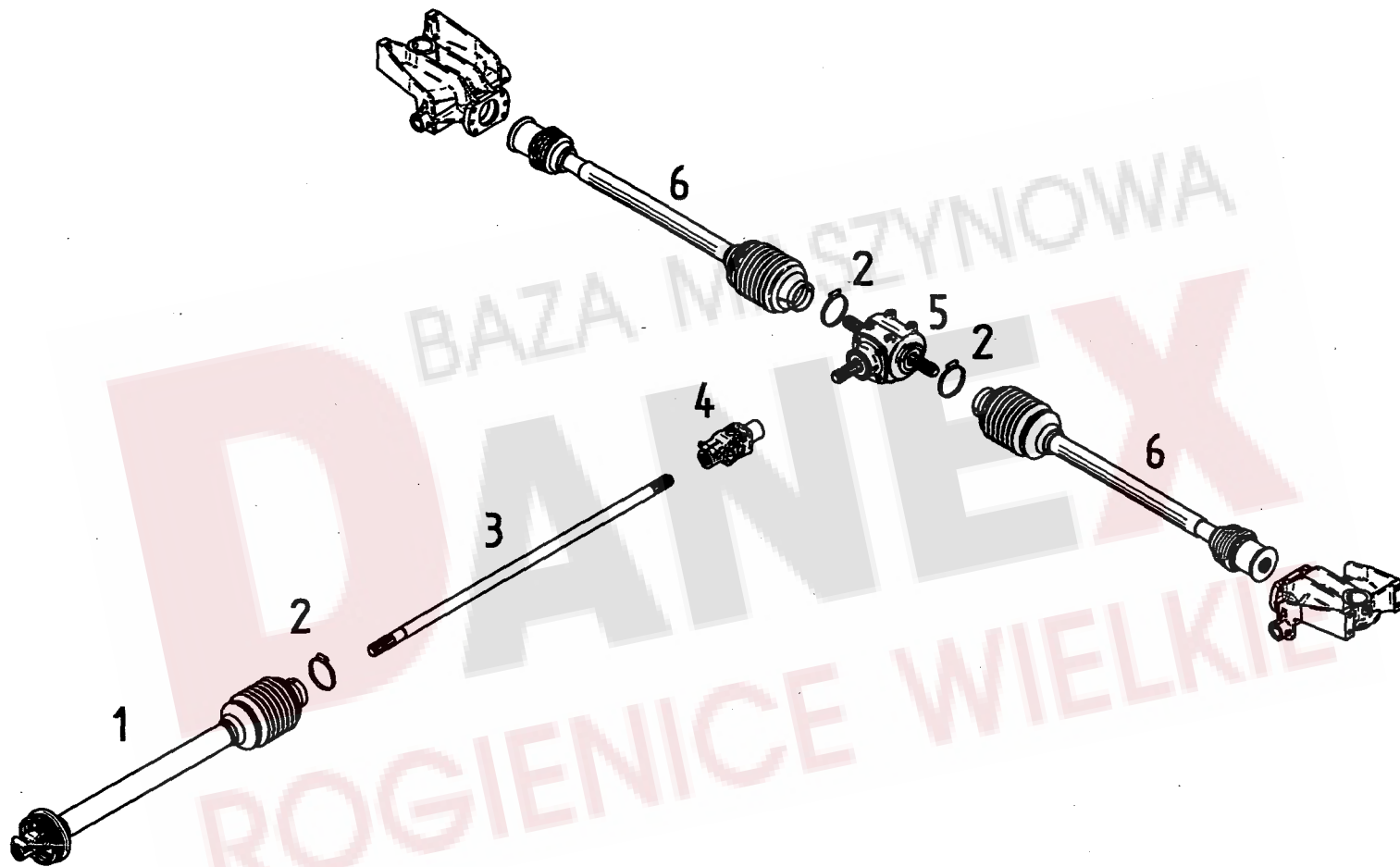

Pos	Nr.	TS 67/1	x=Verschleißteil x=Wear part x=Pièces d'usure	*=kein Ersatzteil *=no spare parts *=pas de pièce de rechange	s=Sonderzubehör s=Special equipment s=Equipement special
			Bezeichnung des Teiles	Description of the part	Désignation de la pièce
			Antriebsstrang.....	Driving gear.....	Entraînement
1	164660	o	Gelenkwelle (Tafel 13).....	P.t.o.-shaft.....	Arbre de transmission
1	164393	s	Gelenkwelle (Tafel 14).....	P.t.o.-shaft.....	Arbre de transmission
2	118555	o	Schlauchschele SG 80-100/13.....	Hose clip.....	Collier pour chambre à air
3	162193	o	Antriebswelle.....	Drive shaft.....	Arbre d'entraînement
4	161053	o	Kreuzgelenk.....	Universal joint.....	Joint de cardan
5	162386	o	Getriebe GT30 1:1 (Tafel 12).....	Gearbox.....	Engrenage
6	162155	o	Gelenkwelle (Tafel 15).....	P.t.o.-shaft.....	Arbre de transmission



ERSATZTEILLISTE TAFEL - TABLE - PLAN - TAV. 12

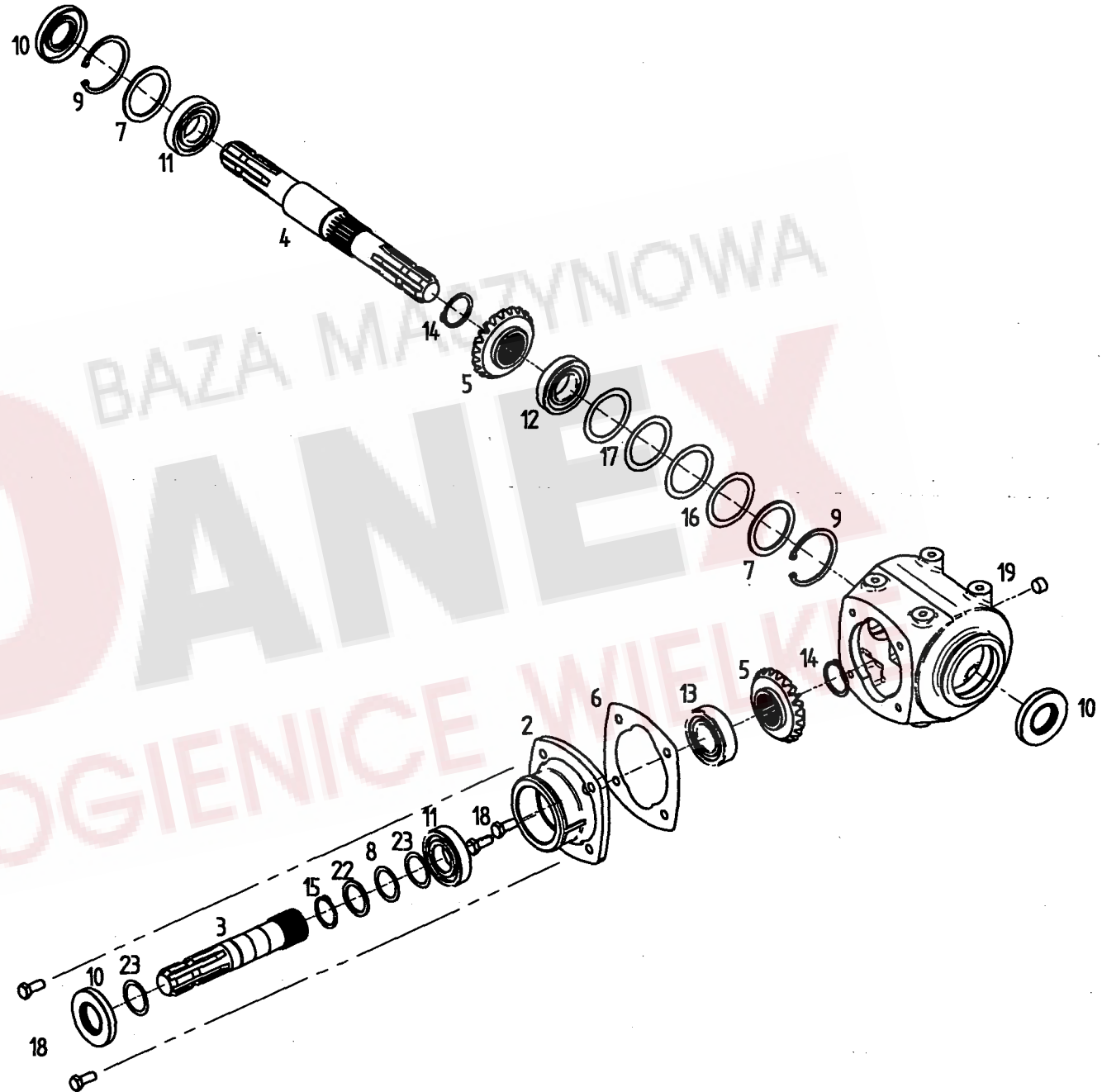

Pos	Nr.	TS 671	x=Verschleißteil x=Wear part x=Pièces d'usure	*=kein Ersatzteil *=no spare parts *=pas de pièce de rechange	s=Sonderzubehör s=Special equipment s=Equipement special
			Bezeichnung des Teiles	Description of the part	Désignation de la pièce
	162386	0	Getriebe GT30 1:1.....	Gearbox.....	Engrenage
2	132149	o	Gehäusedeckel.....	Gearbox cover.....	Couvercls d'engrenage
3	132223	o	Getriebewelle.....	Gear shaft.....	Arbre d'entraînement
4	132151	o	Getriebewelle.....	Gear shaft.....	Arbre d'entraînement
5	132235	o	Kegelrad.....	Bevel wheel.....	Pignon conique
6	132153	o	Dichtung.....	Gear gasket.....	Joint d'engrenage
7	124151	o	Stützscheibe 56x72x3 DIN 988.....	Supporting plate.....	Rondelle de support
8	126375	o	Passscheibe 35x45x0.5 DIN 988.....	Adjusting washer.....	Rondelle d' austage
9	107385	o	Sicherungsring 72x2.5 DIN 472.....	Snap Ring.....	Circlip intérieur
10	128096	o	Wellendichtring 35x72x10 DIN3760.....	Seal.....	Bague à l'vres avec ressort
11	109525	o	Rillenkugellager 6207 DIN 625.....	Grooved ball bearing.....	Roulement rainuré à billes
12	128098	o	Kegelrollenlager 30207 DIN720.....	Tapered roller bearing.....	Roulement à rouleaux coniques
13	128102	o	Kegelrollenlager 32207 DIN720.....	Tapered roller bearing.....	Roulement à rouleaux coniques
14	127789	o	Sicherungsring 40x1.75 DIN 471.....	Snap ring.....	Circlip extérieur
15	107367	o	Sicherungsring 35x1.5 DIN 471.....	Snap ring.....	Circlip extérieur
16	126368	o	Passscheibe 56x72x0.3 DIN 988.....	Adjusting washer.....	Rondelle d' austage
17	126369	o	Passscheibe 56x72x0.5 DIN 988.....	Adjusting washer.....	Rondelle d' austage
18	124508	o	6kt.-Schraube DIN 933- M10x25-8.8-A0C	Hexagonal bolt.....	Boulon hexagonal
19	128092	o	Verschlusschraube M16x1.5 DIN 906.....	Plug screw.....	Bouchon fileté
22	126376	o	Passscheibe 35x45x2 DIN 988.....	Adjusting washer.....	Rondelle d' austage
23	124436	o	Passscheibe 35x45x0.2 DIN 988.....	Adjusting washer.....	Rondelle d' austage

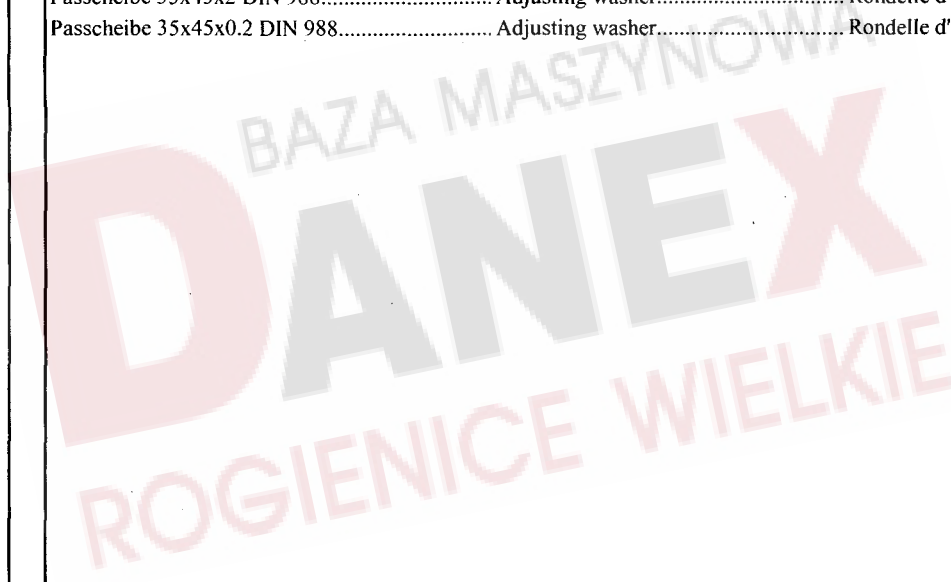

ERSATZTEILLISTE TAFEL - TABLE - PLAN - TAV. 13

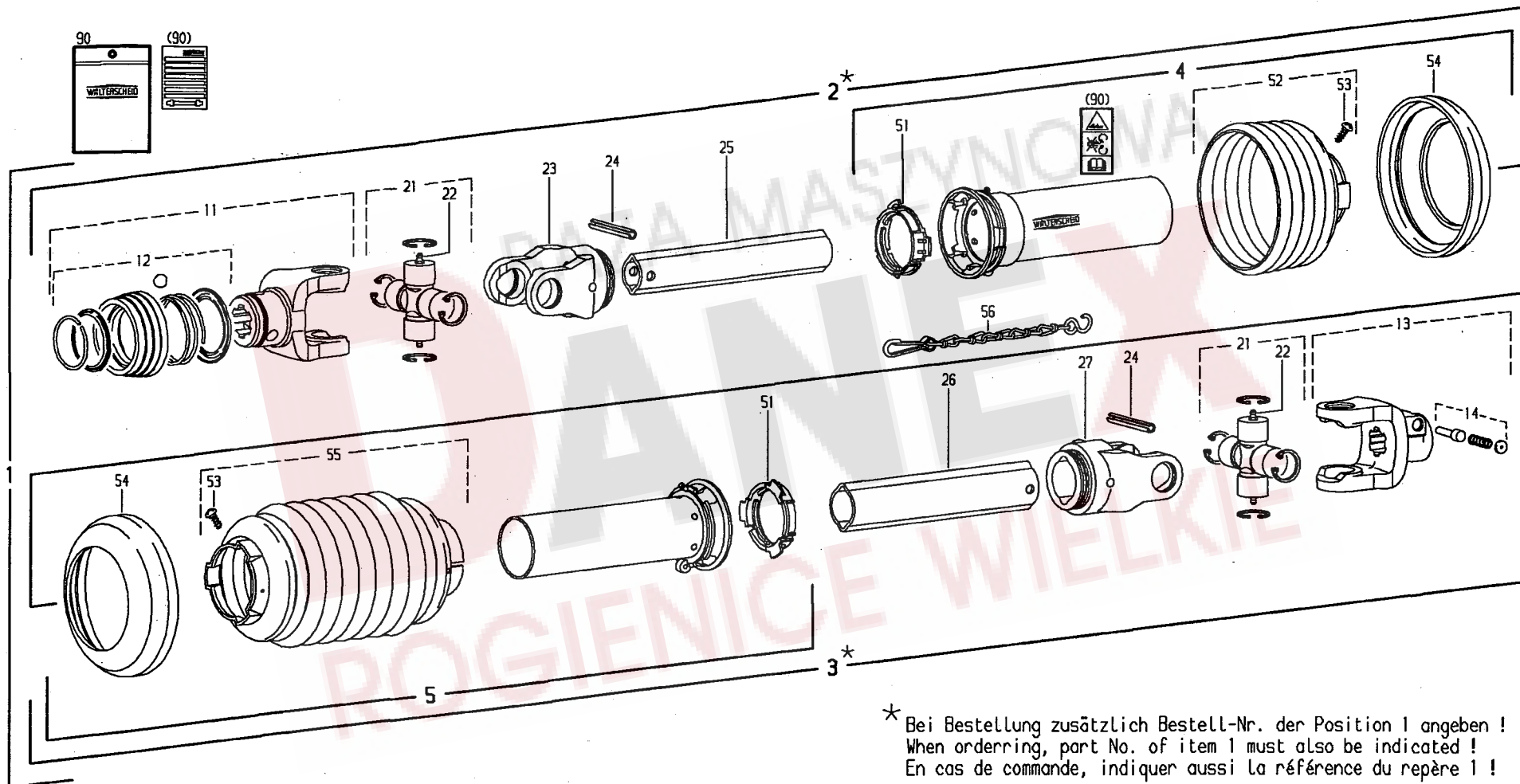

* Bei Bestellung zusätzlich Bestell-Nr. der Position 1 angeben !
 When ordering, part No. of item 1 must also be indicated !
 En cas de commande, indiquer aussi la référence du repère 1 !

Pos	Nr.	TS 671		x=Verschleißteil x=Wear part x=Pièces d'usure	*=kein Ersatzteil *=no spare parts *=pas de pièce de rechange	s=Sonderzubehör s=Special equipment s=Équipement special
				Bezeichnung des Teiles	Description of the part	Désignation de la pièce
1	164660	o		Gelenkwelle W2200-SD15-860..... PTO-shaft..... Transmission		
2	102109	*		Innere Gelenkwellenhälfte mit äußerer..... Inner PTO drive shaft half with outer guard half WH 2200-SD15-800.....	Inner PTO drive shaft half with outer guard half WH 2200-SD15-800.....	Demi-transmission intérieure avec demi-protecteur extérieur
3	102108	*		Äußere Gelenkwellenhälfte mit innerer..... Outer PTO drive shaft half inner guard half WH 2200-SD15-785.....	Outer PTO drive shaft half inner guard half WH 2200-SD15-785.....	Demi-transmission extérieure avec demi-protecteur intérieur
4	102193	o		Äußere Schutzhälfte SDH15-A1000-851506-K... Outer guard half, Shorten SC tube..... SC-Rohr 310 mm kürzen, SC-Trichter..... shorten SC tube by 310 mm 2 Rippen kürzen..... shorten SC cone by 2 ribs.....	Outer guard half, Shorten SC tube..... shorten SC tube by 310 mm shorten SC cone by 2 ribs.....	Demi-protecteur extérieur, Raccourcir tube SC de 310 mm, Raccourcir cone SC de 2 ondes
5	102064	o		Innere Schutzhälfte SDH15-J1000-8515500..... Inner guard half..... SC-Rohr 320mm kürzen..... Shorten SC tube by 320mm.....	Inner guard half..... Shorten SC tube by 320mm.....	Demi-protecteur intérieur Raccourcir tube SC de 320mm
11	102447	o		ASGE-Gabel komplett 2200-1 3/8" (6)..... ASGE-yoke complete.....	ASGE-yoke complete.....	Machoire ASGE complete
12	102492	o		ASE-Verschluß komplett Größe B..... ASE-lock complete size B.....	ASE-lock complete size B.....	Verrouillage ASE complet type B
13	162016	o		Aufsteckgabel AG2200-1 3/8" (6)..... Quick-disconnect yoke.....	Quick-disconnect yoke.....	Mâchoire à verrouillage rapide
14	102066	o		Schiebestift, kpl..... Quick-disconnect pin, cpl.....	Quick-disconnect pin, cpl.....	Poussoir de verrouillage rapide, cpl.
21	102067	o		Kreuzgarnitur komplett Cross and bearing kit, complete.....	Cross and bearing kit, complete.....	Bloc croisillon, complet
22	102068	o		Kegel-Schmiernippel AM6..... Lubrication fitting.....	Lubrication fitting.....	Graisseur
23	102069	o		Rillengabel RG 2200-0v..... Inboard yoke.....	Inboard yoke.....	Mâchoire à gorge
24	102070	o		Spannstift DIN 1481-10x65..... Spring type straight pin.....	Spring type straight pin.....	Goupille élastique
25	102305	o		Profilrohr; gehärtet 0vH-1000;..... Profile tube; hardened..... Rohr 240mm kürzen..... Shorten tube by 240mm.....	Profile tube; hardened..... Shorten tube by 240mm.....	Tube profilé; cémenté Raccourcir tube by 240mm
26	102289	o		Profilrohr 1-800..... Profile tube..... Rohr 55 mm kürzen..... Shorten tube by 55 mm.....	Profile tube..... Shorten tube by 55 mm.....	Tube profilé Raccourcir tube by 55 mm
27	102073	o		Rillengabel RG 2200-1..... Inboard yoke.....	Inboard yoke.....	Mâchoire à gorge
51	102076	o		Gleitring..... Bearing ring.....	Bearing ring.....	Bague de glissement
52	102306	o		Schutztrichter RP6; n=Rippenanzahl..... Guard cone RP6; n=number of ribs..... SC-Trichter 2 Rippen kürzen..... Shorten SC cone by 2 ribs.....	Guard cone RP6; n=number of ribs..... Shorten SC cone by 2 ribs.....	Cône protecteur; n=nombre d' ondes Raccourcir cone SC de 2 ondes
53	102075	o o		Schraube 3,5 x 9,5..... Screw.....	Screw.....	Vis
54	102102	o o		Stützring..... Reinforcing collar.....	Reinforcing collar.....	Bague de renfort
55	102074	o o		Schutztrichter n=RP12..... Guard cone n= RP12.....	Guard cone n= RP12.....	Cône protecteur n=RP12
56	102101	o o		Haltekette..... Safety chain.....	Safety chain.....	Chaînette
90	102496	o o		Betriebsanleitung (West) und..... Service instructions (West) and..... Gefahrenhinweis-Aufkleber..... Warning decal.....	Service instructions (West) and..... Warning decal.....	Notice d' emploi (Quest) et étiquette d' avertissement

ERSATZTEILLISTE TAFEL - TABLE - PLAN - TAV. 14

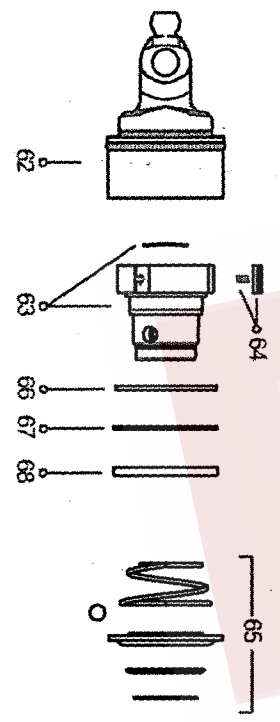
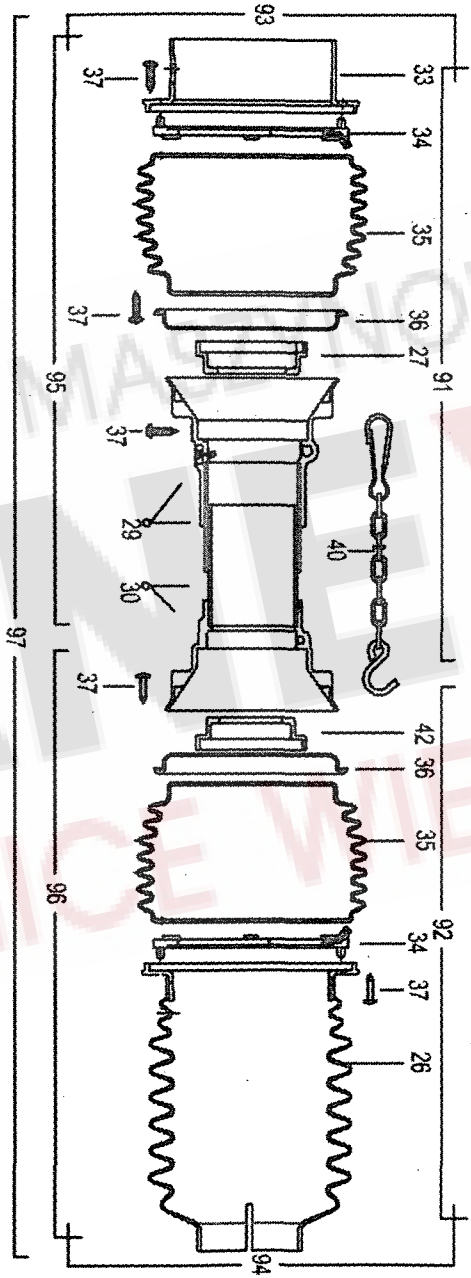
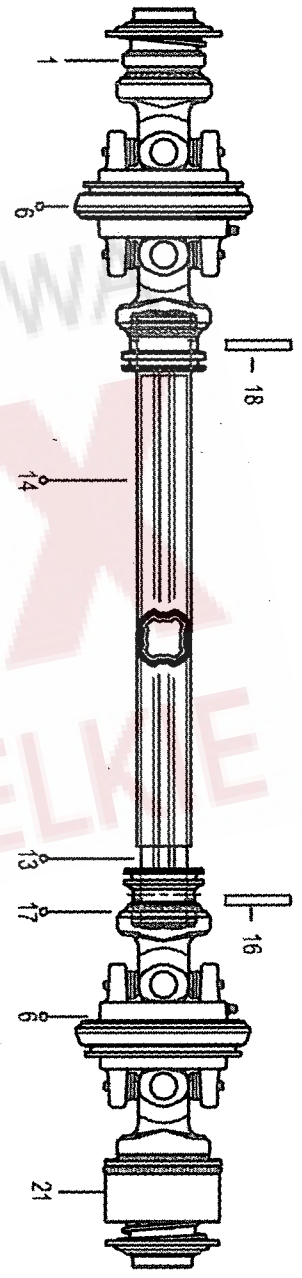
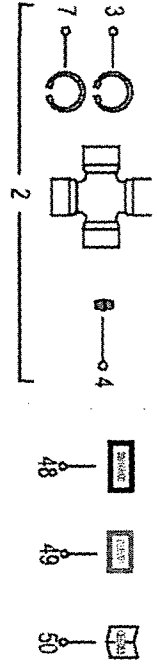

Pos	Nr.	TS 671	x= Verschleißteil x= Wear part x= Pieces d'usure	*=kein Ersatzteil *=no spare parts *=pas de pièce de rechange	s=Sonderzubehör s=Special equipment s=Equipement special
			Bezeichnung des Teiles	Description of the part	Désignation de la pièce
	164393	S	Gelenkwelle..... P.t.o.-shaft..... Arbre de transmission DS4R066C1ZR7Z01..... DS4R066C1ZR7Z01..... DS4R066C1ZR7Z01		
2	102469	o	Kreuzgarnitur, kompl..... Cross and bearing kit, cpl..... Croisillon, cpl.		
13	102471	o	Profilrohr innen..... Profile tube inside..... Tube profilé intérieur		
14	102472	o	Profilrohr außen..... Profile tube outside..... Tube profilé extérieur		
16	127178	o	Spannstift ISO 8752- 8x50-A-ST Dacromet..... Tensioning pin..... Goupille de serrage		
18	128395	o	Spannstift ISO 8752- 8x55-A-ST Dacromet..... Tensioning pin..... Goupille de serrage		
21	102689	o	Freilaufkupplung Freewheeling clutch Couplage à roue libre		
91	102473	o	Gelenkwellenhälfte außen..... Outer PTO drive shaft half..... Demi-transmission extérieure		
92	102476	o	Gelenkwellenhälfte innen..... Inner PTO drive shaft half..... Demi-transmission intérieure		
97	102475	o	Schutz komplett..... Guard complete..... Protection complet		
			Von nicht angegebenen Positionen können die Ersatzteile nur von der Firma Bondioli bezogen werden.	Orders for spare parts of unmentioned items only to be placed with Bondioli.	Les pièces de rechange pour les postes non mentionnés sont fournies exclusivement par la Maison Bondioli.

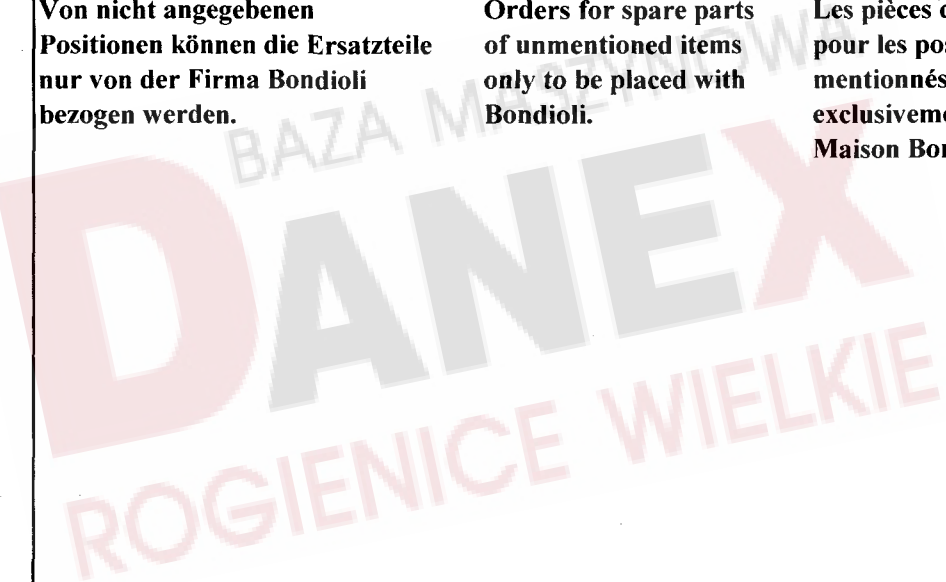

ERSATZTEILLISTE TAFEL - TABLE - PLAN - TAV. 15

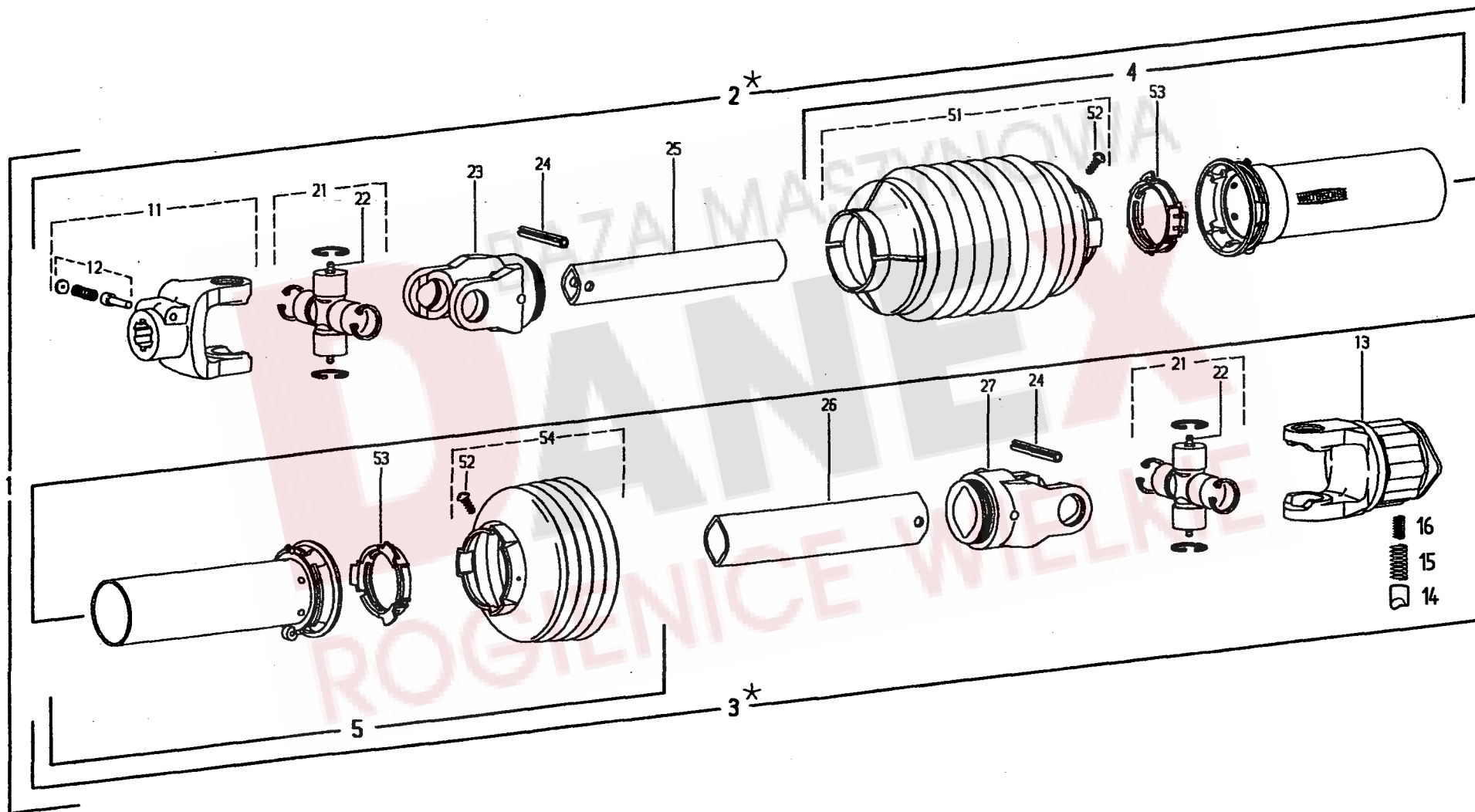

Pos	Nr.	TS 671	Bezeichnung des Teiles	Description of the part	Désignation de la pièce
			x=Verschleißteil x=Wear part x=Pièces d'usure	*=kein Ersatzteil *=no spare parts *=pas de pièce de rechange	s=Sonderzubehör s=Special equipment s=Equipement special
1	162155	0	Gelenkwelle W2102-SC05-860-K32B.....	PTO-shaft.....	Transmission
2	102126	*	Innere Gelenkwelnhälfte mit äußerer.....	Inner PTO drive shaft half with	Demi-transmission intérieure avec
			Schutzhälfte WH 2102-SC05-796.....	outer guard half	demi-protecteur extérieur
3	102127	*	Äußere Gelenkwelnhälfte mit innerer.....	Outer PTO drive shaft half inner guard	Demi-transmission extérieure avec
			innerer Schutzhälfte WH 2200-SD15-785.....	demi-protecteur intérieur
4	102307	o	Äußere Schutzhälfte SCH05-A1000-85.06.500...	Outer guard half.....	Demi-protecteur extérieur
			SC-Rohr 295 mm kürzen.....	Shorten SC tube by 295 mm.....	Raccourcir tube SC de 295 mm
5	102308	o	Innere Schutzhälfte SCH05-J1000-RP6-K.....	Inner guard half, Shorten SC tube	Demi-protecteur intérieur
			SC-Rohr 300 mm kürzen, SC-Trichter 1 Rippe... kürzen.....	by 300 mm shorten SC cone by 1 rib... ..	300 mm, Raccourcir cone SC de 1 onde
11	102043	o	Aufsteckg. mit Schiebepin AG2100-1 3/8" (6)...	Quick-disconnect yoke.....	Mâchoire à verrouillage rapide
12	102066	o	Schiebestift, kpl.....	Quick-disconnect pin, cpl.....	Poussoir de verrouillage rapide, cpl.
13	102044	o	Sternratsche, drehsinnunabhängig	Radial pin clutch, independant of	Limiteur à cames en étoile;
			K32B-2100-1-3/8" (6)ZV; M=450Nm.....	direction of rotation.....	indépendant du sense de rotation
14	102254	o	Nocken.....	Cam.....	Came
15	102255	o	Druckfeder, außen.....	Outer compression spring.....	Ressort de compression, extérieur
16	102256	o	Druckfeder, innen.....	Inner compression spring.....	Ressort de compression, intérieur
21	102084	o	Kreuzgarnitur, komplett	Cross and bearing kit, complete.....	Bloc croisillon, complet
22	102068	o	Kegel-Schmiernippel AM6.....	Lubrication fitting.....	Graisseur
23	102086	o	Rillengabel RG 2100-00a.....	Inboard yoke.....	Mâchoire à gorge
24	127178	o	Spannstift ISO 8752- 8x50.....	Spring type straight pin.....	Goupille élastique
25	102309	o	Profilrohr; 00c-800.....	Profile shaft.....	Arbre profilé
			Rohr 40 mm kürzen.....	Shorten tube by 40 mm.....	Raccourcir tube de 40 mm
26	102310	o	Profilrohr 0a-800.....	Profile tube.....	Tube profilé
			Rohr 45 mm kürzen.....	Shorten tube by 45 mm.....	Raccourcir tube de 45 mm
27	102089	o	Rillengabel RG 2100-0a.....	Inboard yoke.....	Mâchoire à gorge
51	102090	o	Schutztrichter.....	Guard cone.....	Cône protecteur
52	102075	o	Schraube 4x10.....	Screw.....	Vis
53	102091	o	Gleitring.....	Bearing ring.....	Bague de glissement
54	102092	o	Schutztrichter; n=RP5.....	Guard cone; n=RP5.....	Cône protecteur; n=RP5
90	102496	o	Betriebsanleitung (West) und.....	Service instructions (West) and.....	Notice d'emploi (Quest) et
			Gefahrenhinweis-Aufkleber.....	Warning decal.....	étiquette d'avertissement

NUMMERNVERZEICHNIS INDEX OF NUMBERS LIST NUMERIQUE

Bestell-Nr.	Tafel	Bestell-Nr.	Tafel	Bestell-Nr.	Tafel	Bestell-Nr.	Tafel	Bestell-Nr.	Tafel
Part no	Table	Part no	Table	Part no	Table	Part no	Table	Part no	Table
No de commande	Tableau	No de commande	Tableau	No de commande	Tableau	No de commande	Tableau	No de commande	Tableau
102043	15,11	107441	2,37	117245	1,14	126825	2,10	128018	2,24
102044	15,13	107441	3,42	117363	2,54	126825	9,06	128034	7,27
102064	13,05	107449	7,15	117363	7,16	126859	3,68	128058	2,55
102066	13,14	107451	3,69	117772	3,34	126859	10,24	128058	7,24
102066	15,12	107451	8,03	117772	10,09	126880	3,38	128070	10,15
102067	13,21	107452	9,24	118555	11,02	127178	14,16	128092	12,19
102068	13,22	107453	6,08	118597	1,21	127178	15,24	128096	12,10
102068	15,22	107454	3,77	118602	2,30	127222	8,04	128098	12,12
102069	13,23	107464	5,29	118602	5,05	127252	1,02	128102	12,13
102070	13,24	107464	9,10	120595	3,45	127253	1,01	128119	6,09
102073	13,27	107465	3,41	120907	5,44	127290	10,25	128120	10,12
102074	13,55	107727	2,34	121090	2,53	127476	10,26	128190	4,05
102075	13,53	108292	1,15	121090	7,07	127516	2,38	128203	4,04
102075	15,52	108292	2,05	121091	7,05	127564	5,27	128281	10,31
102076	13,51	108292	3,05	121092	2,52	127564	7,29	128282	10,32
102084	15,21	108292	4,31	121092	7,06	127569	8,05	128283	10,33
102086	15,23	108292	5,36	121327	2,46	127570	1,22	128292	2,33
102089	15,27	108292	6,04	121327	7,01	127570	2,48	128293	5,25
102090	15,51	108292	7,10	121502	4,03	127570	7,08	128395	14,18
102091	15,53	108441	2,12	121990	5,48	127572	1,27	128411	4,39
102092	15,54	108441	3,12	122103	8,12	127577	4,17	128435	9,22
102101	13,56	108441	9,08	122292	10,05	127607	6,01	128606	5,21
102102	13,54	108455	9,23	122471	4,02	127608	7,20	128708	9,04
102108	13,03	108531	2,35	122543	4,15	127643	5,07	128748	2,56
102109	13,02	108531	4,30	122712	2,28	127644	5,02	130655	2,49
102126	15,02	108531	8,08	122712	7,03	127645	5,03	132149	12,02
102127	15,03	108544	6,11	123188	2,16	127646	5,03	132151	12,04
102193	13,04	108545	5,41	123595	5,49	127675	10,23	132153	12,06
102254	15,14	108589	1,10	123609	8,11	127725	4,38	132223	12,03
102255	15,15	108589	2,14	123759	3,73	127725	10,18	132235	12,05
102256	15,16	108671	1,07	124053	7,13	127762	5,22	133711	4,43
102289	13,26	108689	4,12	124151	12,07	127764	5,24	150084	2,47
102305	13,25	109148	5,31	124330	1,29	127765	5,38	150084	7,09
102306	13,52	109494	5,15	124330	5,23	127767	5,46	150530	3,48
102307	15,04	109525	12,11	124436	12,23	127768	5,47	150581	4,24
102308	15,05	111895	1,28	124508	2,23	127770	4,16	151285	1,04
102309	15,25	115972	8,06	124508	12,18	127789	12,14	151286	1,05
102310	15,26	115973	2,45	124517	7,23	127795	5,52	152996	2,51
102447	13,11	115973	10,10	124702	3,43	127796	5,14	160069	8,07
102469	14,02	115979	7,19	124809	5,13	127805	2,13	160089	6,18
102471	14,13	115983	2,11	124810	5,13	127807	1,30	160111	6,16
102472	14,14	115989	3,62	124811	5,13	127808	3,70	160212	9,09
102473	14,91	115989	3,76	126039	4,35	127838	5,08	160365	5,11
102475	14,97	116030	4,26	126107	10,22	127902	10,03	160536	8,09
102476	14,92	116118	2,27	126242	2,31	127918	2,50	160537	8,10
102492	13,12	116118	3,27	126242	5,06	127918	10,11	160566	5,43
102496	13,90	116118	9,20	126320	5,03	127950	10,08	160572	5,20
102496	15,90	116518	9,11	126368	12,16	127951	10,29	160596	5,16
102689	14,21	116523	9,07	126369	12,17	127972	1,25	160609	5,51
105186	1,11	116587	7,22	126375	12,08	127972	2,02	160617	5,45
105186	2,15	116607	4,25	126376	12,22	127972	4,08	160627	5,33
105421	4,29	116614	9,18	126377	4,20	127973	1,26	160629	5,30
105464	6,07	116622	2,09	126383	6,19	127973	2,01	160650	5,28
105464	8,01	116623	2,26	126662	2,44	127973	4,09	160686	7,14
106852	5,04	116630	1,12	126662	5,42	127974	4,14	160756	4,44
106903	4,27	116630	2,40	126662	7,02	127977	4,36	160848	5,32
107367	12,15	116685	9,12	126667	7,04	127978	10,13	160929	5,35
107385	12,09	116688	7,31	126752	4,28	127980	3,66	161053	2,20
107386	4,13	116700	4,19	126771	1,17	127987	3,58	161053	11,04
107386	5,01	116749	5,12	126771	2,17	127987	9,02	161055	2,25

NUMMERNVERZEICHNIS INDEX OF NUMBERS LIST NUMERIQUE

Bestell-Nr. Part no No de commande	Tafel Table Tableau	Bestell-Nr. Part no No de commande	Tafel Table Tableau	Bestell-Nr. Part no No de commande	Tafel Table Tableau	Bestell-Nr. Part no No de commande	Tafel Table Tableau	Bestell-Nr. Part no No de commande	Tafel Table Tableau
161080	1,24	162673	4,07						
161083	5,53	162760	2,39						
161098	1,13	162765	1,16						
161098	2,04	162772	9,05						
161159	2,29	162780	9,01						
161168	1,19	162782	9,16						
161180	3,49	162867	5,39						
161191	3,50	162878	3,71						
161201	4,37	162879	9,17						
161201	10,17	163061	5,50						
161319	2,22	163123	6,13						
161322	3,67	163135	3,56						
161322	10,27	163149	3,40						
161341	8,02	163177	9,21						
161363	4,11	163222	3,39						
161379	6,15	163341	9,30						
161451	3,55	163352	4,40						
161453	3,60	163372	2,36						
161454	3,61	163592	2,03						
161459	1,23	163614	3,65						
161488	2,18	163615	7,21						
161488	3,18	163621	7,17						
161544	5,40	163628	2,08						
161883	4,21	163661	4,10						
162016	13,13	163674	10,90						
162071	6,02	163680	4,01						
162090	4,32	163681	2,41						
162091	4,33	163683	1,09						
162092	4,34	163776	10,30						
162155	11,06	163797	2,32						
162155	15,01	163945	4,22						
162173	1,06	163985	5,26						
162193	2,19	164295	2,42						
162193	11,03	164304	10,01						
162239	6,03	164326	10,16						
162245	3,59	164341	9,19						
162250	3,44	164363	4,18						
162291	3,57	164393	11,01						
162314	4,23	164393	14,00						
162315	4,41	164640	1,08						
162316	4,42	164660	11,01						
162318	3,72	164660	13,01						
162343	7,18	165386	5,09						
162368	3,75	165387	5,18						
162370	3,47	165388	5,17						
162373	3,54	165390	5,19						
162386	2,21	165691	2,07						
162386	11,05	165765	9,15						
162386	12,00	165767	9,14						
162393	6,06	165804	9,13						
162425	7,26	498121	5,10						
162486	6,10	498148	6,12						
162557	10,14	498199	6,05						
162603	10,04								
162607	1,20								
162610	3,63								
162611	3,64								
162619	1,18								
162625	10,02								
162670	4,06								

