

FELLA

Turboschwader

- Ⓓ Ersatzteilliste
- Ⓕ Liste de Pièces de Rechange
- ⒼⒸ Spare Parts List

TS 426 DN

ab Masch.-Nr. 0101 bis 1187
ab Masch.-Nr. MZ 1188

TS 456 DN

ab Masch.-Nr. 0101 bis 0587
ab Masch.-Nr. MM 0588

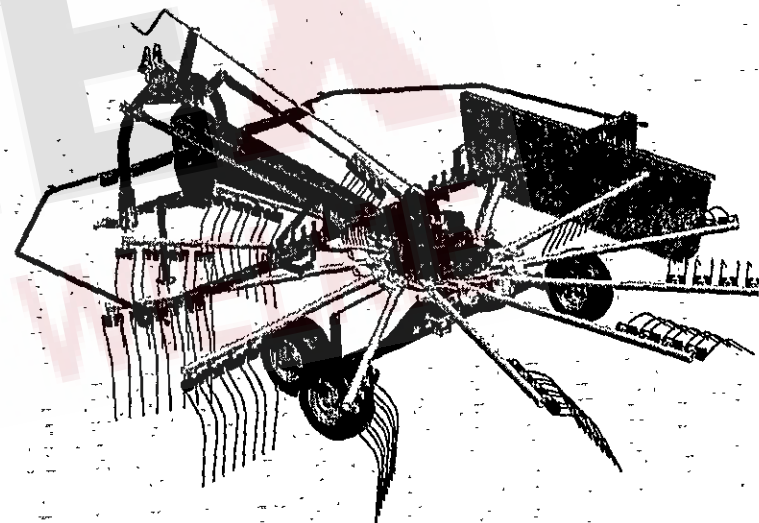

ERSATZTEILLISTE TAFEL - TABLE - PLAN - TAV.

1

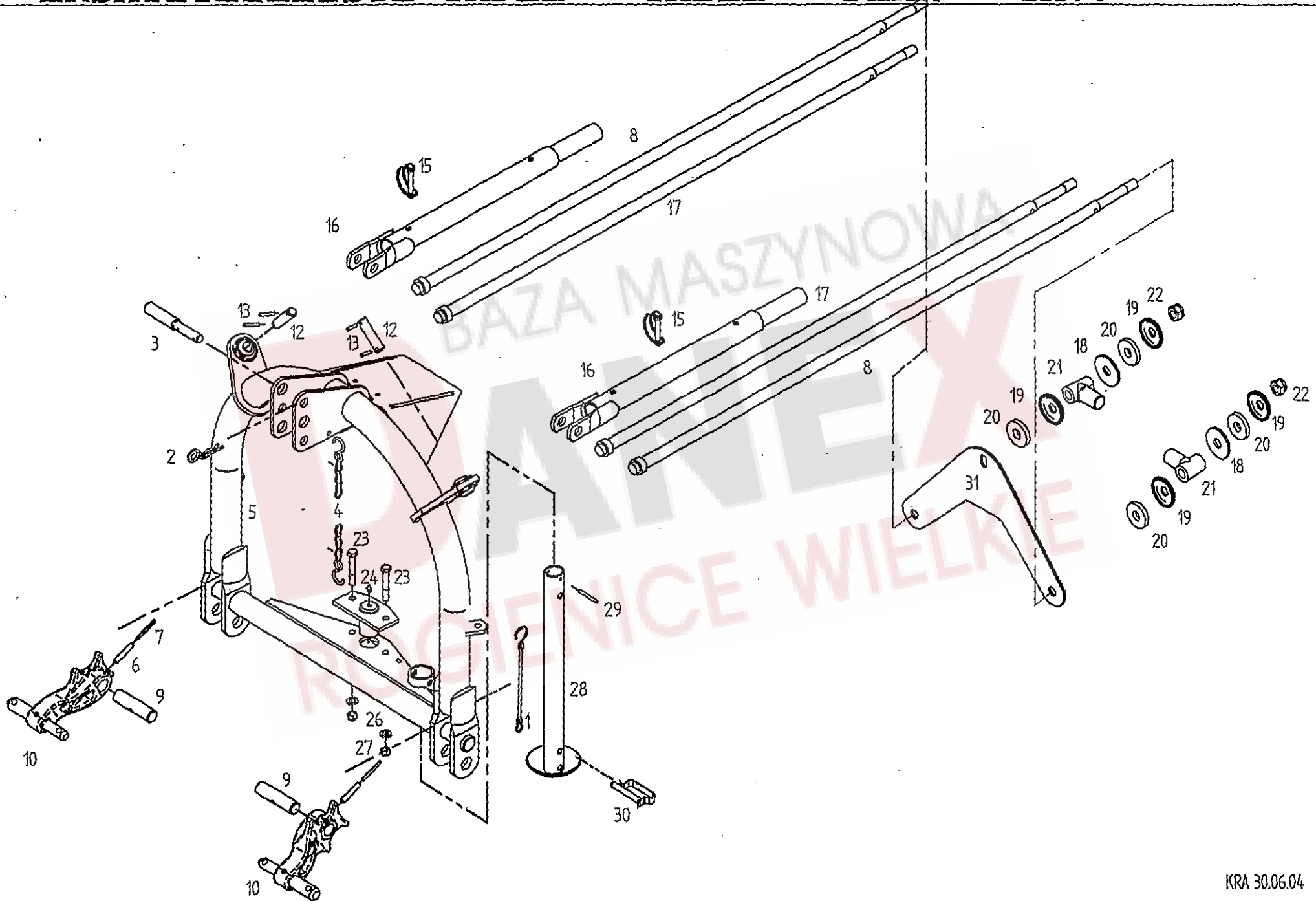

Tafel, Table, Plan, Tav.

1

| Pos | Nr. | TS 426 DN | TS 456 DN | x=Verschleißteil | *=kein Ersatzteil | s=Sonderzubehör |
|-----|--------|-----------|-----------|---|--|---|
| | | | | x=Wear part | *=no spare parts | s=Special equipment |
| | | | | x=Pièces d'usure | *=pas de pièce de rechange | s=Équipement special |
| | | | | Bezeichnung des Teiles | Description of the part | Désignation de la pièce |
| | | | | Dreipunktbock mit Zubehör..... | 3-point-headrack with equipment.. | Attelage trois points avec accessoires |
| 1 | 111895 | o | o | Sicherungsschnur..... | Safety cord..... | Cordon d'arrêt |
| 2 | 115916 | o | o | Federstecker 5 DIN 11024 St ZN 3..... | Plug..... | Connecteur à ressort |
| 3 | 122613 | o | o | Oberlenkerstufenbolzen..... | Bolt of upper link assembly..... | Boulon gradué du bras de guidage supér. |
| 4 | 117245 | o | o | Knotenkette 2,8x960 22 Gl. DIN 5686 T ZN..... | Knotted link chain..... | Chaîne à nouées |
| 5 | 161818 | o | o | Dreipunktbock..... | 3-point-headrack..... | Attelage trois points |
| 6 | 127252 | o | o | Spannstift ISO 8752-10x55-A-ST Dacromet..... | Tensioning pin..... | Goupille de serrage |
| 7 | 127253 | o | o | Spannstift ISO 8752- 6x55-A-ST Dacromet..... | Tensioning pin..... | Goupille de serrage |
| 8 | 160114 | o | o | Zugstange 1515..... | Pull rod..... | Barre de traction |
| 9 | 122807 | o | o | Bolzen..... | Pin..... | Boulon |
| 10 | 164301 | o | o | Unterlenkerhebel..... | Lower link lever..... | Levier du bras de guidage inférieur |
| 12 | 122932 | o | o | Bolzen..... | Pin..... | Boulon |
| 13 | 107451 | o | o | Spannstift ISO 8752-6x36-A-ST Dacromet..... | Tensioning pin..... | Goupille de serrage |
| 15 | 118603 | o | o | Rohrklappstecker 10x60 St 50 ZN 3..... | Folding plug for pipes..... | Esse d'essieu en tube |
| 16 | 161362 | o | o | Führungsrohr..... | Guide tube..... | Tube de guidage |
| 17 | 160023 | o | o | Zugstange 1418..... | Pull rod..... | Barre de traction |
| 18 | 160167 | o | o | Scheibe..... | Washer..... | Rondelle |
| 19 | 150091 | o | o | Scheibe, gewölbt..... | Washer..... | Rondelle |
| 20 | 122867 | o | o | Gummischeibe..... | Rubber washer..... | Rondelle caoutchouc |
| 21 | 161553 | o | o | Stufenbolzen..... | Bolt of link assembly..... | Boulon gradué du bras de guidage |
| 22 | 127267 | o | o | 6kt.-Mutter DIN 985-M 20-8-A3A | Hexagonal nut..... | Écrou hexagonal |
| 23 | 116535 | o | o | 6kt.-Schraube DIN 931-M 12x80-8.8-A3A..... | Hexagonal bolt..... | Boulon hexagonal |
| 24 | 108292 | o | o | Kegelschmiernippel AS 8x1 DIN 71412..... | Conical grease nipple..... | Graisser conique |
| 25 | 160042 | o | o | Bolzen, geschweißt..... | Bolt, welded..... | Boulon soudé |
| 26 | 105186 | o | o | Scheibe DIN 125-13-A3A | Washer..... | Rondelle |
| 27 | 108589 | o | o | 6kt.-Mutter DIN 985-M 12-8-A3A | Hexagonal nut..... | Écrou hexagonal |
| 28 | 160013 | o | o | Stütze..... | Support..... | Support |
| 29 | 107456 | o | o | Spannstift ISO 8752-6x60-A-ST Dacromet..... | Tensioning pin..... | Goupille de serrage |
| 30 | 120760 | o | o | Federbolzen 12x65..... | Clip-on bolt..... | Axe de ressort |
| 31 | 160948 | o | o | Platte..... | Plate..... | Plaque |

ROGIENICE WIELKIE

ERSATZTEILLISTE TAFEL - TABLE - PLAN - TAV.

2

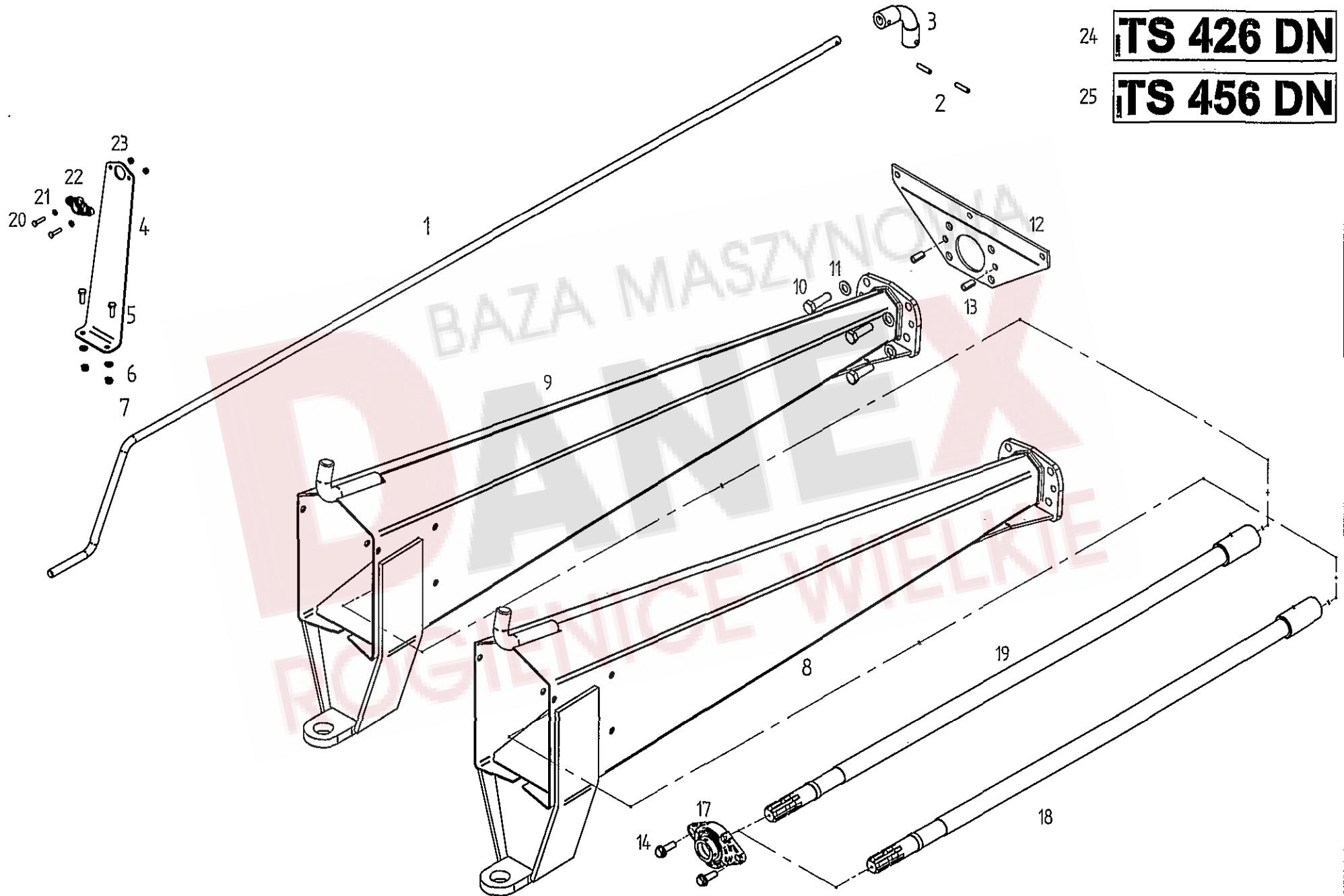

24 **TS 426 DN**

25 **TS 456 DN**

| Pos | Nr. | TS 426 DN | TS 456 DN | x=Verschleißteil x=Wear part x=Pièces d'usure Bezeichnung des Teiles | *=kein Ersatzteil *=no spare parts *=pas de pièce de rechange Description of the part | s=Sonderzubehör s=Special equipment s=Équipement special Désignation de la pièce |
|-----|--------|-----------|-----------|---|--|---|
| | | | | Rahmen/Antriebswelle/Kurbel..... | Frame/Drive shaft/Crank.. | Châssis/Arbre d'entraînement/Manivelle |
| 1 | 160455 | o | o | Kurbel..... | Crank..... | Manivelle |
| 2 | 107464 | o | o | Spannstift ISO 8752-8x36-A-ST Dacromet..... | Tensioning pin..... | Goupille de serrage |
| 3 | 121970 | o | o | Biogsame Welle..... | Shaft, flexible..... | Arbre, flexible |
| 4 | 163694 | o | o | Kurbelhalter, vorn..... | Crank holder, front..... | Support de manivelle, avant |
| 5 | 116614 | o | o | 6kt.-Schraube DIN 933-M 8x25-8.8-A3A | Hexagonal bolt..... | Boulon hexagonal |
| 6 | 115972 | o | o | Scheibe DIN 125-8.4-A3A | Washer..... | Rondelle |
| 7 | 108531 | o | o | 6kt.-Mutter DIN 985-M 8-8-A3A..... | Hexagonal nut..... | Écrou hexagonal |
| 8 | 163022 | o | | Rahmen TS426DN..... | Frame..... | Châssis |
| 9 | 163047 | | o | Rahmen TS456DN..... | Frame..... | Châssis |
| 10 | 127274 | o | o | 6kt.-Schr. DIN 933-M 16x50-8.8-A3A Vplus..... | Hexagonal bolt..... | Boulon hexagonal |
| 11 | 115979 | o | o | Scheibe DIN 125-17-A3A..... | Washer..... | Rondelle |
| 12 | 163640 | o | o | Zwischenplatte..... | Support plate..... | Plaque intermédiaire |
| 13 | 127373 | o | o | Spannstift ISO 8752-13x28-A-ST Dacromet..... | Tensioning pin..... | Goupille de serrage |
| 14 | 127292 | o | o | 6kt.-Schr. M12x35-100-A3A Vripp, Vplus..... | Hexagonal bolt..... | Boulon hexagonal |
| 17 | 164364 | o | o | Lager-Gehäuseeinheit..... | Bearing assembly..... | Ensemble de palier |
| 18 | 163337 | o | | Antriebswelle..... | Drive shaft..... | Arbre d'entraînement |
| 19 | 163339 | | o | Antriebswelle..... | Drive shaft..... | Arbre d'entraînement |
| 20 | 116609 | o | o | 6kt.-Schraube DIN 933-M 6x25-8.8-A3A | Hexagonal bolt..... | Boulon hexagonal |
| 21 | 115970 | o | o | Scheibe DIN 125-6.4-A3A..... | Washer..... | Rondelle |
| 22 | 163293 | o | o | Flanschlager..... | Flange bearing..... | Palier de bride |
| 23 | 106903 | o | o | 6kt.-Mutter DIN 985-M6-8-A3A..... | Hexagonal nut..... | Écrou hexagonal |
| 24 | 163288 | o | | Satz Abziehbilder TS 426 DN..... | Set of decals..... | Jeu d' étiquettes |
| 25 | 163289 | | o | Satz Abziehbilder TS 456 DN..... | Set of decals..... | Jeu d' étiquettes |

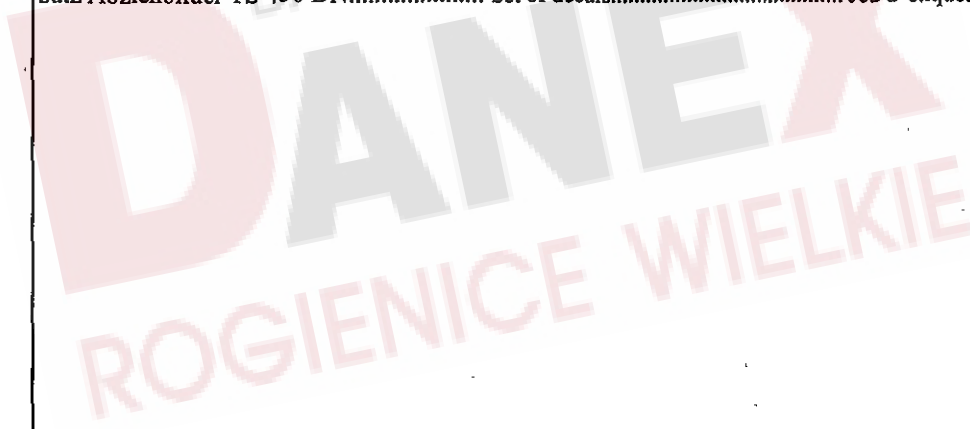

ERSATZTEILLISTE TAFEL - TABLE - PLAN - TAV. 3

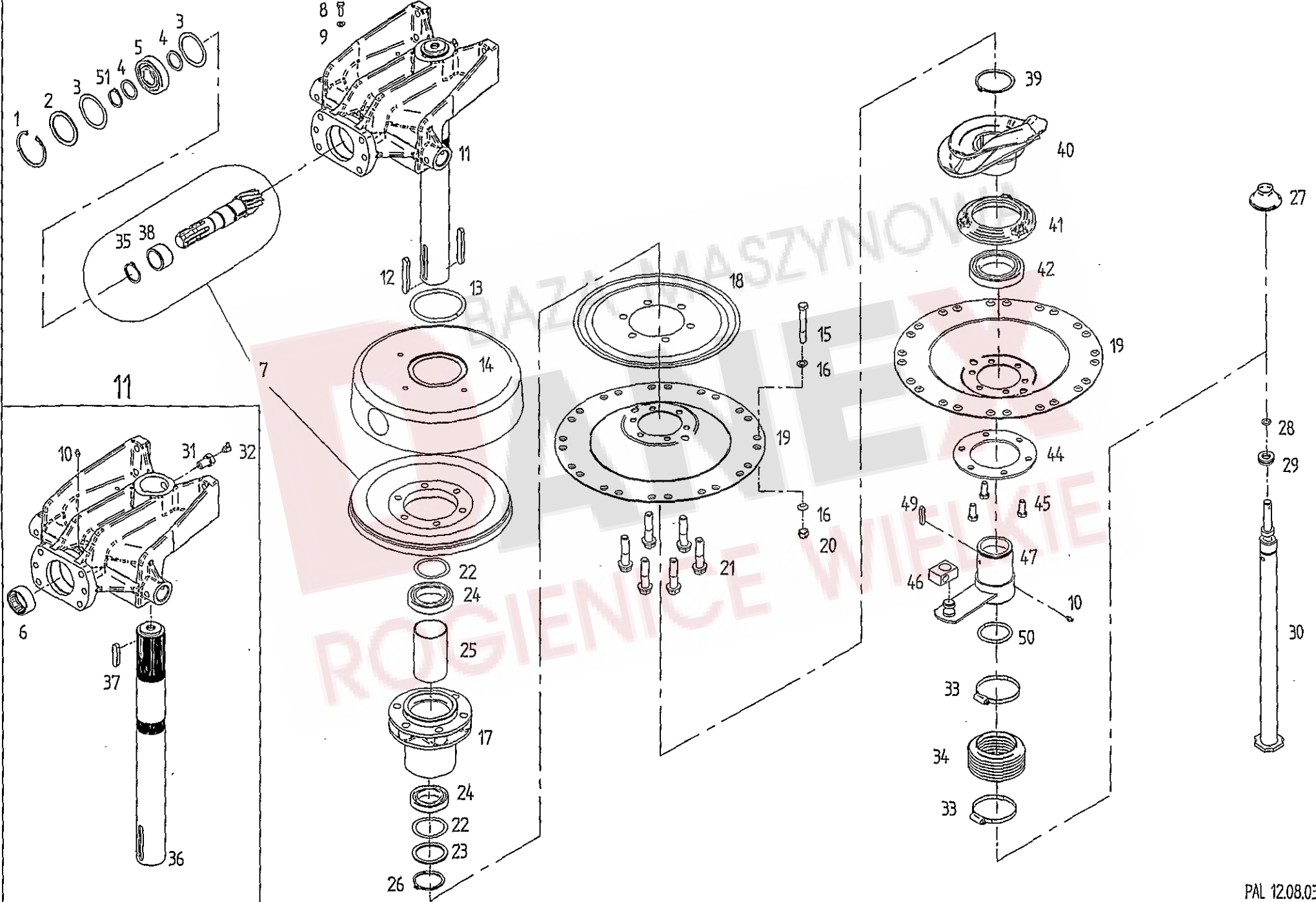

| Pos | Nr. | TS 426 DN | TS 456 DN | x=Verschleißteil | *=kein Ersatzteil | s=Sonderzubehör |
|--|--------|-----------|-----------|---|----------------------------------|---|
| | | | | x=Wear part | *=no spare parts | s=Special equipment |
| | | | | x=Pièces d'usure | *=pas de pièce de rechange | s=Équipement special |
| | | | | Bezeichnung des Teiles | Description of the part | Désignation de la pièce |
| Kreiselkopf/Höhenverstellung..... Rotor head/Height adjustment... Boîtier/Réglage de la hauteur | | | | | | |
| 1 | 107386 | o | o | Sicherungsring 80x2,5 DIN 472..... | Snap ring..... | Cireclip intérieur |
| 2 | 127644 | o | o | Stützscheibe 63x80x3 DIN 988..... | Supporting plate..... | Rondelle de support |
| 3 | 127646 | o | o | Paßscheibe 63x80x0,5 DIN 988..... | Adjusting washer..... | Rondelle d'austage |
| 3 | 127645 | o | o | Paßscheibe 63x80x0,3 DIN 988 (bei Bedarf).... | Adjusting washer..... | Rondelle d'austage |
| 3 | 126320 | o | o | Paßscheibe 63x80x0,1 DIN 988 (bei Bedarf).... | Adjusting washer..... | Rondelle d'austage |
| 4 | 126242 | o | o | Stützscheibe 35x45x2,5 DIN 988 ZN 3..... | Supporting plate..... | Rondelle de support |
| 5 | 106852 | o | o | Rillenkugellager 6307 2 RS C3 DIN 625..... | Grooved ball bearing..... | Roulement rainuré à billes |
| 6 | 127643 | o | o | Nadelhülse HK 5025 DIN 618..... | Needle bush..... | Roulement à aiguilles |
| 7 | 162652 | o | o | Radsatz..... | Wheel set..... | Jeu de roues |
| 8 | 127883 | o | o | 6kt.-Schr. DIN 933-M 8x25-8.8-A3A Verbus-plus..... | Hexagonal bolt..... | Boulon hexagonal |
| 9 | 115972 | o | o | Scheibe DIN 125-8,4-A3A | Washer..... | Rondelle |
| 10 | 108292 | o | o | Kegelschmiernippel AS 8x1 DIN 71412..... | Conical grease nipple..... | Graisseur conique |
| 11 | 498111 | o | o | Kreiselkopf, vormontiert..... | Rotor head..... | Boîtier |
| 12 | 127998 | o | o | Paßfeder A12x8x90 DIN 6885 C45 K+V..... | Fitting spring..... | Ressort d'ajustage |
| 13 | 160215 | o | o | Dichtring..... | Seal ring..... | Bague d'étanchéité |
| 14 | 123477 | o | o | Haube..... | Cover..... | Capot |
| 15 | 128293 | o | o | 6kt.-Schr. DIN 931-M 12x90-12.9 Dac.500 A | Hexagonal bolt..... | Boulon hexagonal |
| 16 | 163985 | o | o | Konusscheibe 12,5x22x6..... | Tapered nut washer..... | Rondelle de cone |
| 17 | 162109 | o | o | Kreiselnabe..... | Rotor hub..... | Moyeu du rotor |
| 18 | 162111 | o | o | Deckel..... | Cover..... | Couvercle |
| 19 | 162112 | o | o | Glocke..... | Dome..... | Cloche |
| 20 | 127564 | o | o | 6kt.-Mutter DIN 982-M 12-10-A3A..... | Hexagonal nut..... | Écrou hexagonal |
| 21 | 127988 | o | o | 6kt.-Schr. M16x70-100 V-ripp, V-plus Dac.500 A..... | Hexagonal bolt..... | Boulon hexagonal |
| 22 | 124650 | o | o | Paßscheibe 60x75x0,1 DIN 988..... | Adjusting washer..... | Rondelle d'austage |
| 22 | 126384 | o | o | Paßscheibe 60x75x0,3 DIN 988..... | Adjusting washer..... | Rondelle d'austage |
| 22 | 126385 | o | o | Paßscheibe 60x75x0,5 DIN 988..... | Adjusting washer..... | Rondelle d'austage |
| 23 | 126302 | o | o | Stützscheibe 60x75x3,0 DIN 988..... | Supporting plate..... | Rondelle de support |
| 24 | 118604 | o | o | Rillenkugellager 6012 2 RS DIN 125..... | Grooved ball bearing..... | Roulement rainuré à billes |
| 25 | 123486 | o | o | Distanzrohr..... | Distance pipe..... | Tube d'écartement |
| 26 | 127642 | o | o | Sicherungsring 60x3 DIN 471..... | Snap ring..... | Cireclip intérieur |
| 27 | 160629 | o | o | Abdeckkappe..... | Bearing housing..... | Carter |
| 28 | 126417 | o | o | Runddichtring 17x3,5 DIN 3770-NB 70..... | Round seal..... | Joint torique d'étanchéité |
| 29 | 127416 | o | o | Axial-Rillenkugellager 11-119 Rolax..... | Grooved ball thrust bearing..... | Butée à rainure à billes |
| 30 | 161893 | o | o | Höhenverstellung, kompl..... | Height adjustment, cpl..... | Réglage de la hauteur, cpl. |
| 31 | 160365 | o | o | Hohlschraube..... | Screw..... | Vis |
| 32 | 116749 | o | o | Kegelschmiernippel CS 8x1 DIN 71412..... | Conical grease nipple..... | Graisseur conique |
| 33 | 117831 | o | o | Schlauschelle SA 70-90 SKZ..... | Hose clip..... | Collier pour chambre à air |
| 34 | 121990 | o | o | Faltenbalg..... | Bellows..... | Soufflet |
| 35 | 127838 | o | o | Sicherungsring 40x2,5 DIN 471..... | Snap ring..... | Cireclip extérieur |
| 36 | 161888 | o | o | Kreiselachse..... | Rotor axle..... | Axe du rotor |
| 37 | 108319 | o | o | Paßfeder A12x8x56 DIN 6885 C45 K+V..... | Fitting spring..... | Ressort d'ajustage |
| 38 | 163061 | o | o | Innenring für Nadelhülse..... | Inner ring for needle bush..... | Anneau intérieur de rotlement à aiguilles |
| 39 | 105465 | o | o | Sicherungsring 75x2,5 DIN 471..... | Snap ring..... | Cireclip extérieur |
| 40 | 163671 | o | o | Kurvenscheibe..... | Cam plate..... | Disque à came |
| 41 | 161543 | o | o | Lagerflansch..... | Bearing flange..... | Bride de palier |
| 42 | 127640 | o | o | Rillenkugellager 6015 2 RS DIN 625..... | Grooved ball bearing..... | Roulement rainuré à billes |
| 44 | 160135 | o | o | Ring..... | Ring..... | Anneau |
| 45 | 127641 | o | o | 6kt.-Schraube DIN 933-M 12x30-8.8-A3A Vpl. | Hexagonal bolt..... | Boulon hexagonal |
| 46 | 123595 | o | o | Gelenkstück..... | Joint piece..... | Pièce d'articulation |
| 47 | 160141 | o | o | Nabe..... | Hub..... | Moyeu |
| 49 | 124506 | o | o | Paßfeder A 8x7x45 DIN 6885 C 45 K+V..... | Fitting spring..... | Ressort d'ajustage |
| 50 | 127638 | o | o | Runddichtring 60x4 DIN 3770-NB 70..... | Round seal..... | Joint torique d'étanchéité |
| 51 | 118602 | o | o | Sicherungsring 35x2,5 DIN 471..... | Snap ring..... | Cireclip intérieur |

ERSATZTEILLISTE TAFEL - TABLE - PLAN - TAV. 4

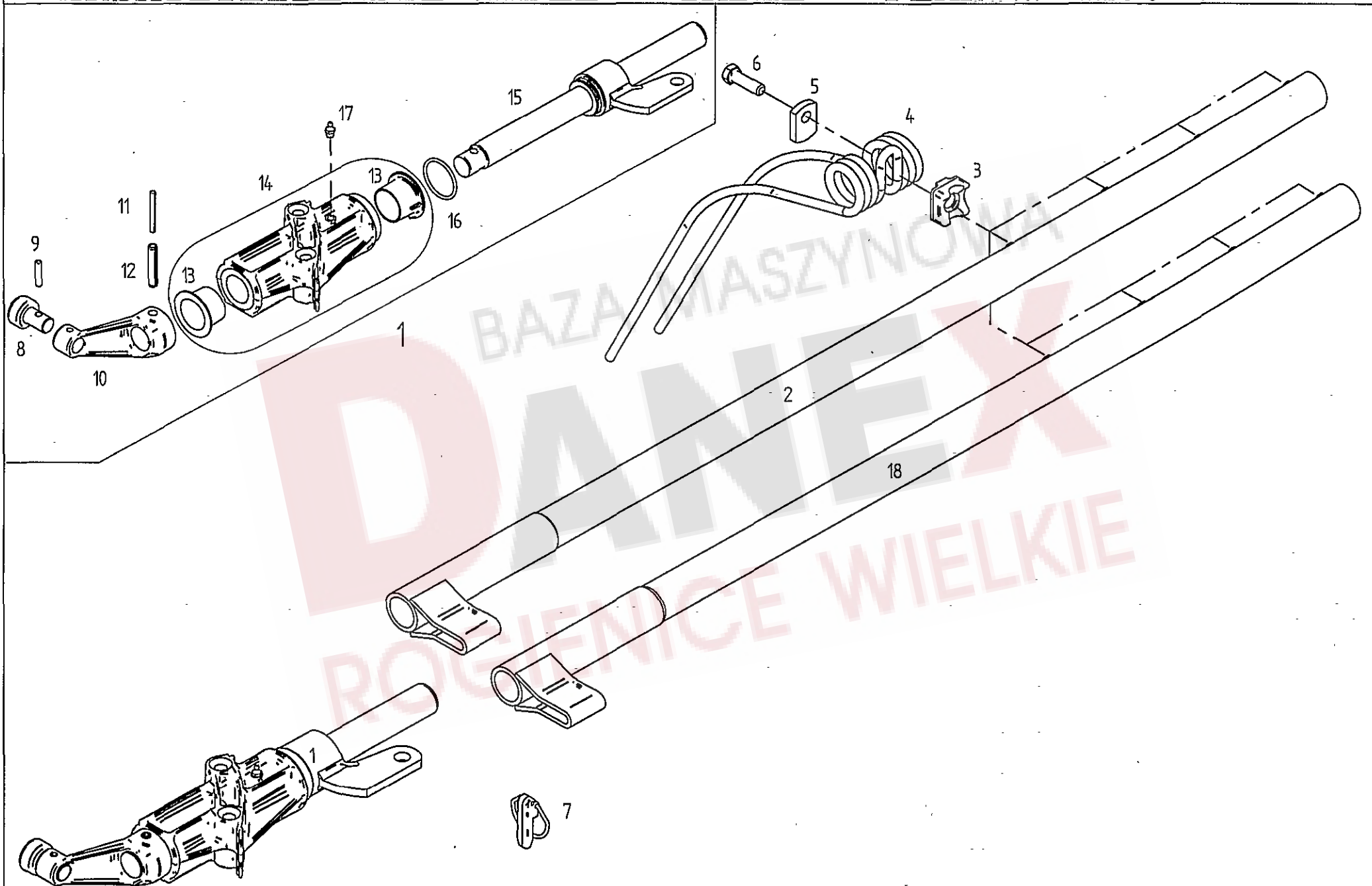

Tafel, Table, Plan, Tav.

| Pos | Nr. | TS 426 DN | TS 456 DN | x=Verschleißteil | *=kein Ersatzteil | s=Sonderzubehör |
|-----|--------|-----------|-----------|---|---------------------------------------|---------------------------------------|
| | | | | x=Wear part | *=no spare parts | s=Special equipment |
| | | | | x=Pièces d'usure | *=pas de pièce de rechange | s=Équipement special |
| | | | | Bezeichnung des Teiles | Description of the part | Désignation de la pièce |
| | | | | Zinkenarm..... | Tine arm..... | Bras de dents |
| 1 | 498242 | o | o | Kreiselarm, kompl. | Rotor arm, cpl. | Bras rotatif, cpl. |
| 2 | 161631 | o | o | Zinkenr ager 1340..... | Tine arm..... | Support de dents |
| 3 | 161379 | o | o | Klemmst ck..... | Clamp..... | Collier |
| 4 | 160111 | x | x | Federzinken..... | Tine, flexible..... | Pointe, flexible |
| 5 | 160089 | o | o | Unterlage..... | Support..... | Support |
| 6 | 126383 | o | o | 6kt.-Sehr. DIN 933-M 12x40-10.9-A3A Verb.-plus..... | Hexagonal bolt..... | Boulon hexagonal |
| 7 | 163083 | o | o | Klappstecker 16.5x35 FELLA..... | Folding plug..... | Esses d'essieu |
| 8 | 162071 | o | o | Laufrolle..... | Roller..... | Poulie |
| 9 | 127607 | o | o | Spannstift DIN 7346-7x32 Dacromet..... | Tensioning pin..... | Goupille de serrage |
| 10 | 162154 | o | o | Steuerhebel..... | Steering lever..... | Levier de commande |
| 11 | 127534 | o | o | Spannstift ISO 8752- 6x55-A-ST..... | Tensioning pin..... | Goupille de serrage |
| 12 | 127535 | o | o | Spannstift ISO 8752-10x55-A-ST..... | Tensioning pin..... | Goupille de serrage |
| 13 | 162153 | o | o | Bundbuchse 35 W 35/52x28..... | Flange sleeve..... | Douille   collet |
| 14 | 498200 | o | o | Lagerrohr mit B ndbuchsen..... | Bearing tube with flange sleeves..... | Tube de palier avec douilles   collet |
| 15 | 163171 | o | o | Steuerwelle..... | Side shaft..... | Arbre de commande |
| 16 | 128103 | o | o | O-Ring 45x3.55-N-NBR90 DIN3771..... | Ring..... | Anneau torique d'  tanch it  |
| 17 | 108292 | o | o | Kegelschmiernippel AS 8x1 DIN 71412..... | Conical grease nipple..... | Graisser conique |
| 18 | 161628 | o | | Zinkenr ager 1240..... | Tine arm..... | Support de dents |

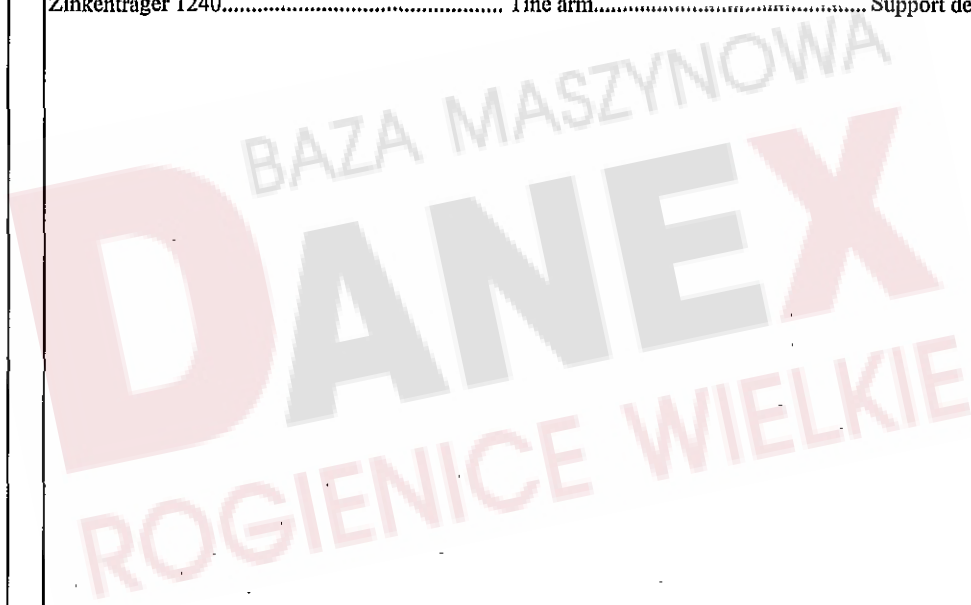

ERSATZTEILLISTE TAFEL - TABLE - PLAN - TAV.

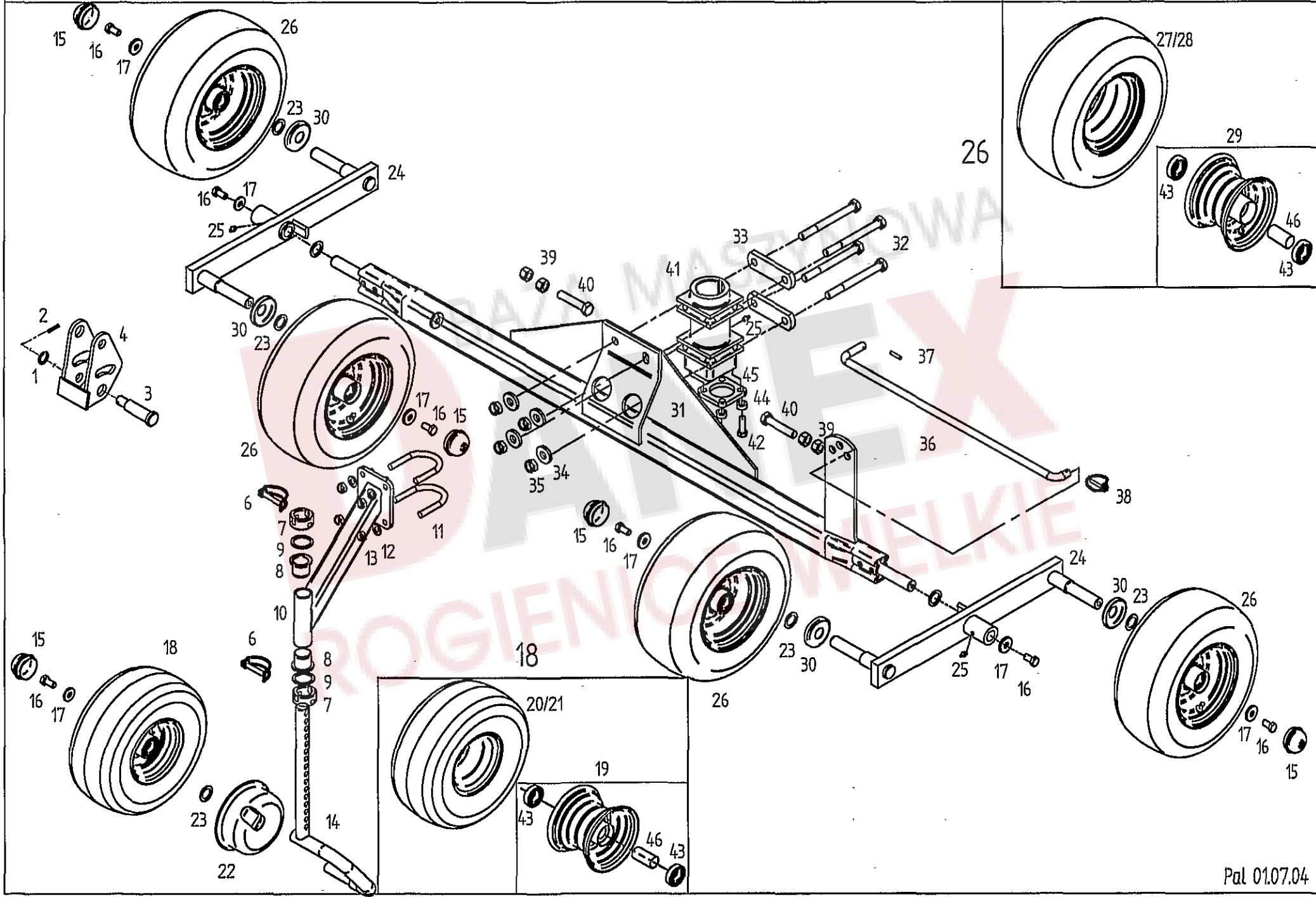

| Pos | Nr. | TS 426 DN | TS 456 DN | x=Verschleißteil x=Wear part x=Pièces d'usure | *=kein Ersatzteil *=no spare parts *=pas de pièce de rechange | s=Sonderzubehör s=Special equipment s=Équipement special |
|-----|--------|-----------|-----------|---|---|--|
| | | | | Bezeichnung des Teiles | Description of the part | Désignation de la pièce |
| | | | | Fahrwerk..... | Chassis..... | Châssis |
| 1 | 127842 | o | o | Stützscheibe 20x28x3 DIN 988..... | Supporting plate..... | Rondelle de support |
| 2 | 107438 | o | o | Spannstift ISO 8752- 5x30-A-ST Dacromet..... | Tensioning pin..... | Goupille de serrage |
| 3 | 160512 | s | s | Stufenbolzen..... | Bolt of link assembly..... | Boulon gradué du bras de guidage |
| 4 | 151478 | s | s | Pendellasche..... | Pendulum tongue..... | Eclisse de pendule |
| 6 | 118603 | s | s | Rohrklappstecker 10x60 DIN 11023..... | Folding plug for pipes..... | Esse d'essieu en tube |
| 7 | 161536 | s | s | Stelling..... | Adjusting ring..... | Bague de réglage |
| 8 | 122735 | s | s | Bundbuchse..... | Flange sleeve..... | Douille à collet |
| 9 | 127164 | s | s | Paßscheibe 37x47x2,0 DIN 988 ZN 3..... | Adjusting washer..... | Rondelle d'austage |
| 10 | 160509 | s | s | Radausleger..... | Wheel outrigger..... | Bras levier de roue |
| 11 | 162260 | s | s | Bügelsschraube..... | Stirrup bolt..... | Boulon étrier |
| 12 | 105186 | s | s | Scheibe DIN 125-13-A3A | Washer..... | Rondelle |
| 13 | 108589 | s | s | 6kt.-Mutter DIN 985-M 12-8-A3A | Hexagonal nut..... | Écrou hexagonal |
| 14 | 163504 | s | s | Laufachse..... | Traversing axle..... | Axe de roulement |
| 15 | 121327 | o | o | Abschlußkappe..... | Sealing hat..... | Chapeau de fermeture |
| 16 | 126662 | o | o | 6kt.-Schr. DIN 933-M 12x25-8.8-A3A Verbus-plus..... | Hexagonal bolt..... | Boulon hexagonal |
| 17 | 130655 | o | o | Scheibe..... | Washer..... | Rondelle |
| 18 | 126583 | o | o | Laufgrad, kompl. 15x6,00-6..... | Track wheel, cpl..... | Roues, cpl. |
| 19 | 121608 | o | o | Felge 4.50 Ax6 mit 2 Ri. KL 6205-2 RS..... | Rim with grooved ball bearing..... | Jante avec roulement rainuré à billes |
| 20 | 121609 | x | x | Decke 15x6,00-6 Impl. 4 PR-T 510..... | Surface..... | Couverture |
| 21 | 121610 | x | x | Schlauch 15/6,00-6 TR-13..... | Hose..... | Chambre à air |
| 22 | 150784 | s | s | Wickelschutz..... | Protection device against winding up..... | Protection d'enroulement |
| 23 | 127570 | o | o | Paßscheibe 25x36x2,0 DIN 988 ZN 3..... | Adjusting washer..... | Rondelle d'austage |
| 24 | 123686 | s | o | Schwinge..... | Tappet lever..... | Levier pivotant |
| 25 | 108292 | s | o | Kegelschmiernippel AS 8x1 DIN 71412..... | Conical grease nipple..... | Graisseur conique |
| 26 | 126667 | o | o | Laufgrad, kompl. 16x6,50-8..... | Track wheel, cpl..... | Roues, cpl. |
| 27 | 121091 | x | x | Decke 16/6,50-8 Impl. 4 PR-V 64..... | Surface..... | Couverture |
| 28 | 121092 | x | x | Schlauch 16/6,50-8 TR 13..... | Hose..... | Chambre à air |
| 29 | 121090 | o | o | Felge 5,50 Ax8 mit 2 Ri. KL 6205-2 RS..... | Rim with grooved ball bearing..... | Jante avec roulement rainuré à billes |
| 30 | 150084 | o | o | Schutzscheibe, hinten..... | Protective plate, back..... | Plaque de protection, arrière |
| 31 | 163649 | o | o | Achse..... | Axle..... | Essieu |
| 32 | 116484 | o | o | 6kt.-Schraube DIN 931-M 16x160-8.8-A3A | Hexagonal bolt..... | Boulon hexagonal |
| 33 | 161786 | o | o | Lasche..... | Tongue..... | Éclisse |
| 34 | 124517 | o | o | Scheibe DIN 7349-17-A3A | Washer | Rondelle |
| 35 | 116699 | o | o | 6kt.-Mutter DIN 985-M 16-8-A3A | Hexagonal nut..... | Écrou hexagonal |
| 36 | 160120 | o | o | Stange..... | Rod..... | Barre |
| 37 | 107449 | o | o | Spannstift ISO 8752-6x30-A-ST Dacromet..... | Tensioning pin..... | Goupille de serrage |
| 38 | 124053 | x | x | Klappstecker 6 DIN 11023 St 50 ZN 3..... | Folding plug..... | Esses d'essieu |
| 39 | 116688 | o | o | 6kt.-Mutter DIN 934-M 16-8-A3A..... | Hexagonal nut..... | Écrou hexagonal |
| 40 | 127608 | o | o | 6kt.-Schraube DIN 933-M 16x 80-8.8-A3A | Hexagonal bolt..... | Boulon hexagonal |
| 41 | 161021 | o | o | Achsführung..... | Axle guide..... | Guide d'essieu |
| 42 | 126383 | o | o | 6kt.-Schr. DIN 933-M 12x40-10.9-A3A Verb.-plus..... | Hexagonal bolt..... | Boulon hexagonal |
| 43 | 117363 | o | o | Rillenkugellager 6205 2 RS DIN 625..... | Grooved ball bearing..... | Roulement rainuré à billes |
| 44 | 161969 | o | o | Buchse..... | Bushing..... | Douille |
| 45 | 162159 | o | o | Flanschplatte..... | Flange plate..... | Bride |
| 46 | 128058 | o | o | Distanzrohr..... | Distance pipe..... | Tube d'écartement |

ERSATZTEILLISTE TAFEL - TABLE - PLAN - TAV.

6

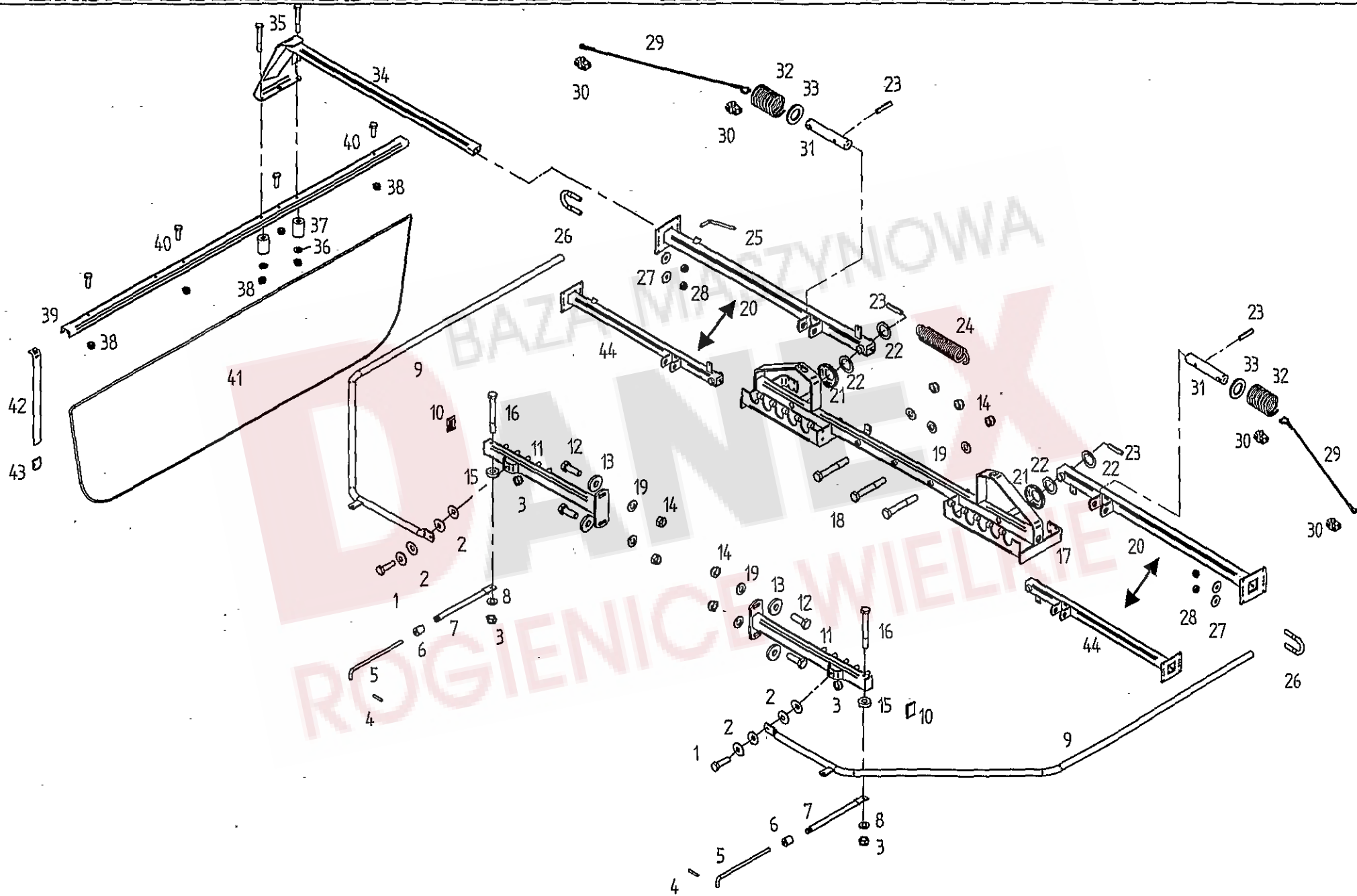

Tafel, Table, Plan, Tav.

| Pos | Nr. | TS 426 DN | TS 456 DN | x=Verschleißteil | *=kein Ersatzteil | s=Sonderzubehör |
|-----|--------|-----------|-----------|--|-----------------------------------|------------------------------|
| | | | | x=Wear part | *=no spare parts | s=Special equipment |
| | | | | x=Pièces d'usure | *=pas de pièce de rechange | s=Équipement special |
| | | | | Bezeichnung des Teiles | Description of the part | Désignation de la pièce |
| | | | | Schwadformer..... | Swathformer..... | Mouleur d'andains |
| 1 | 116623 | o | o | 6kt.-Schraube DIN 933-M 10x 35-8.8-A3A | Hexagonal bolt..... | Boulon hexagonal |
| 2 | 126825 | o | o | Teilerfeder 28x10,2x1,5..... | Disc spring..... | Ressort à disques |
| 3 | 108441 | o | o | 6kt.-Mutter DIN 985-M 10-8-A3A | Hexagonal nut..... | Écrou à 6 pans |
| 4 | 107428 | o | o | Spannstift ISO 8752-4x24-A-ST Dacromet..... | Tensioning pin..... | Goupille de serrage |
| 5 | 160877 | o | o | Schutzstange..... | Protective rod..... | Barre de protection |
| 6 | 160861 | o | o | Führung..... | Bracket..... | Guide |
| 7 | 160876 | o | o | Rohrstrebe..... | Tubular strut..... | Entretoise en tube |
| 8 | 150623 | o | o | Gummischeibe 11x25x8..... | Rubber washer..... | Rondelle caoutchouc |
| 9 | 161662 | o | o | Rohrbogen..... | Pipe bend..... | Coude de tuyau |
| 10 | 127930 | o | o | Vierkantstopfen GPN 270..... | Square plugscrew..... | Bouchon carré |
| 11 | 163037 | o | o | Absteckträger..... | Fixing device..... | Piquet |
| 12 | 116629 | o | o | 6kt.-Schraube DIN 933-M 12x35-8.8-A3A | Hexagonal bolt..... | Boulon hexagonal |
| 13 | 130655 | o | o | Scheibe 13x35x5..... | Washer..... | Rondelle |
| 14 | 108589 | o | o | 6kt.-Mutter DIN 985-M 12-8-A3A | Hexagonal nut..... | Écrou hexagonal |
| 15 | 115973 | o | o | Scheibe DIN 125-10,5-A3A | Washer..... | Rondelle |
| 16 | 109180 | o | o | 6kt.-Schraube DIN 931-M 10x90-8.8-A3A..... | Hexagonal bolt..... | Boulon hexagonal |
| 17 | 163173 | o | o | Schutzträger..... | Guard support..... | Support protecteur |
| 18 | 116535 | o | o | 6kt.-Schraube DIN 931-M 12x80-8.8-A3A..... | Hexagonal bolt..... | Boulon hexagonal |
| 19 | 105186 | o | o | Scheibe DIN 125-13-A3A | Washer..... | Rondelle |
| 20 | 161680 | o | o | Schwenkträger..... | Swivel support..... | Support pivotant |
| 21 | 160356 | o | o | Scheibe, gewölbt..... | Washer..... | Rondelle |
| 22 | 127884 | o | o | Stützscheibe 26x37x2,0 DIN 988 ZN 3..... | Supporting plate..... | Rondelle de support |
| 23 | 107465 | o | o | Spannstift ISO 8752-8x40-A-ST Dacromet..... | Tensioning pin..... | Goupille de serrage |
| 24 | 130424 | o | o | Zugfeder..... | Pulling spring..... | Ressort de tension |
| 25 | 122292 | o | o | Druckknebel..... | Compression handle..... | Garrot de pression |
| 26 | 160500 | o | o | Bügelschraube 3/4" M8..... | Stirrup bolt..... | Boulon étrier |
| 27 | 105421 | o | o | Scheibe DIN9021-8.4-A3A | Washer..... | Rondelle |
| 28 | 108531 | o | o | 6kt.-Mutter DIN 985- M 8-8-A3A..... | Hexagonal nut..... | Écrou hexagonal |
| 29 | 160068 | x | x | Seil 6x1070..... | Rope..... | Câble |
| 30 | 127848 | o | o | Seilkammer Gr.4 M5..... | Rope clamp..... | Serre-câble |
| 31 | 160017 | o | o | Rastbolzen..... | Notched bolt..... | Boulon d'arrêt |
| 32 | 123154 | o | o | Druckfeder..... | Compression spring..... | Ressort de pression |
| 33 | 115989 | o | o | Scheibe DIN 126-26-A3A | Washer..... | Rondelle |
| 34 | 163828 | o | o | Schwadformerträger..... | Carrier..... | Bras portant |
| 35 | 127222 | o | o | 6kt.-Schraube DIN 931-M 8x60-8.8-A3A | Hexagonal bolt..... | Boulon hexagonal |
| 36 | 115972 | o | o | Scheibe DIN 125-8.4-A3A | Washer..... | Rondelle |
| 37 | 160069 | o | o | Distanzbuchse..... | Distance bushing..... | Douille d'écartement |
| 38 | 108531 | o | o | 6kt.-Mutter DIN 985-M 8-8-A3A | Hexagonal nut..... | Écrou hexagonal |
| 39 | 160536 | o | o | Schwadformerprofil..... | Profile of swathforming tool..... | Profilé de mouleur d'andains |
| 40 | 127569 | o | o | 6kt.-Schraube DIN 933-M 8x25-8.8-A2..... | Hexagonal bolt..... | Boulon hexagonal |
| 41 | 160537 | x | x | Schwadtuch..... | Cloth..... | Drap d'andains |
| 42 | 123609 | x | x | Schwadformerfeder..... | Flat spring..... | Ressort plat |
| 43 | 122103 | o | o | Schutzkappe..... | Protective cap..... | Chapeau de protection |
| 44 | 161595 | o | o | Schwenkträger..... | Swivel support..... | Support pivotant |

ERSATZTEILLISTE TAFEL - TABLE - PLAN - TAV.

7

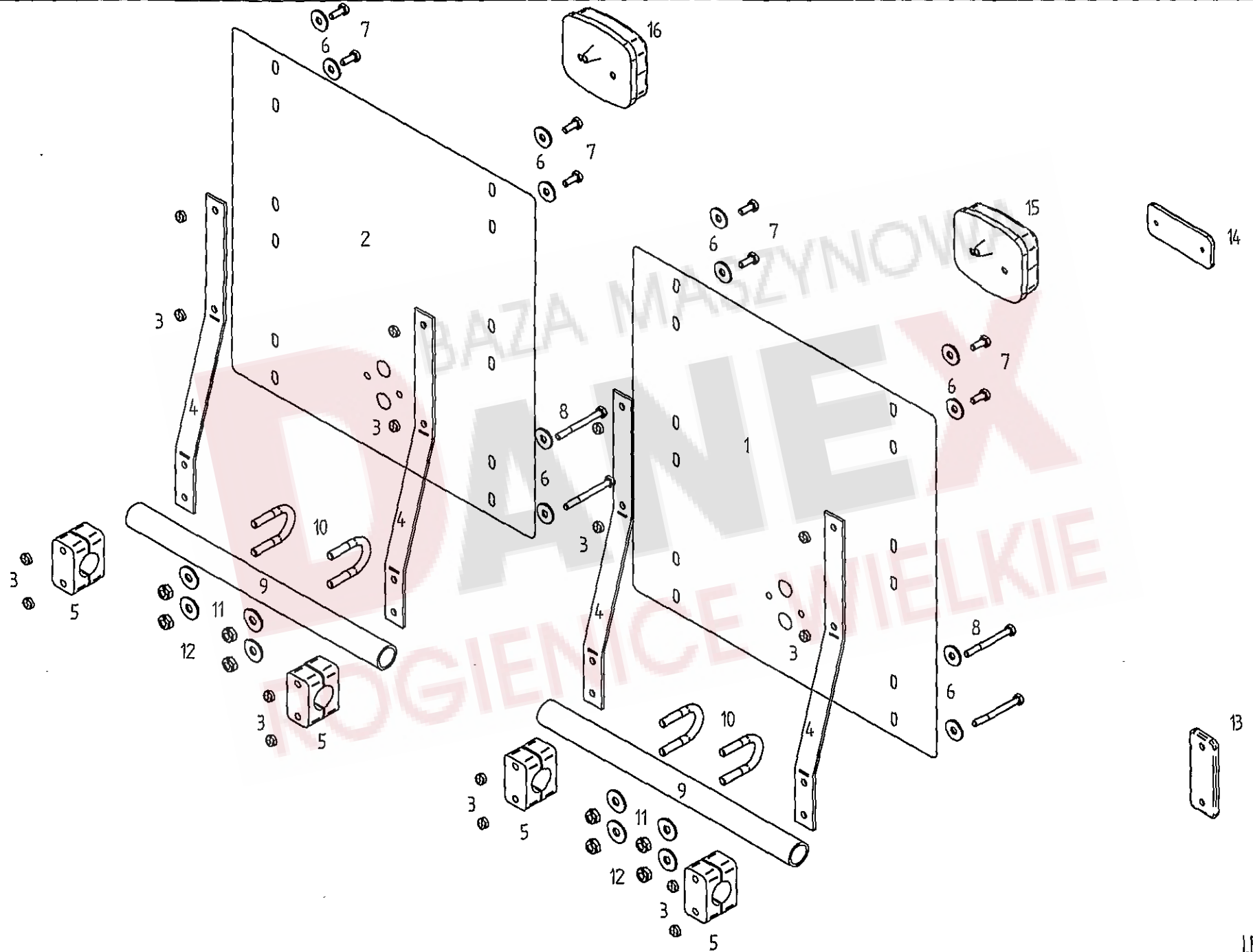

Tafel, Table, Plan, Tav.

| Pos | Nr. | TS 426 DN | TS 456 DN | x=Verschleißteil x=Wear part x=Pièces d'usure | *=kein Ersatzteil *=no spare parts *=pas de pièce de rechange | s=Sonderzubehör s=Special equipment s=Équipement special |
|-----|--------|-----------|-----------|---|---|--|
| | | | | Bezeichnung des Teiles | Description of the part | Désignation de la pièce |
| | | | | Warntafelsatz..... | Set of warning signs..... | Jeu de tableaux d'avertissement |
| 1 | 150615 | s | s | Warntafel, links..... | Warning sign, left..... | Tableau d'avertissement, gauche |
| 2 | 150614 | s | s | Warntafel, rechts..... | Warning sign, right..... | Tableau d'avertissement, droite |
| 3 | 106903 | s | s | 6kt.-Mutter M6-8-A3A DIN 985..... | Hexagonal bolt..... | Écrou hexagonal |
| 4 | 150582 | s | s | Stütze..... | Support..... | Support |
| 5 | 127215 | s | s | Klemmbackenpaar..... | Set of 2 clamping jaws..... | Lot de 2 mâchoires de serrage |
| 6 | 116030 | s | s | Scheibe DIN 9021-7,4-A3A..... | Washer..... | Rondelle |
| 7 | 116607 | s | s | 6kt.-Schraube M6x16-8.8-A3A DIN 933..... | Hexagonal bolt..... | Boulon hexagonal |
| 8 | 124359 | s | s | 6kt.-Schraube M6x60-8.8-A3A DIN 931..... | Hexagonal bolt..... | Boulon hexagonal |
| 9 | 161499 | s | s | Rohr..... | Pipe..... | Tube |
| 10 | 160500 | s | s | Bügelsschraube 3/4" M8..... | Stirrup bolt..... | Boulon étrier |
| 11 | 105421 | s | s | Scheibe DIN 9021-8,4-A3A..... | Washer..... | Rondelle |
| 12 | 108531 | s | s | 6kt.-Mutter M8-8-A3A DIN 985..... | Hexagonal bolt..... | Écrou hexagonal |
| 13 | 126040 | s | s | Rückstrahler, weiß..... | Reflector, white..... | Catadioptré, jaune |
| 14 | 126039 | s | s | Rückstrahler, rot..... | Reflector, red..... | Catadioptré, rouge |
| | | | | Beleuchtung..... | Lights..... | Éclairage |
| 15 | 162090 | s | s | Dreikammerleuchte BBS 95 links..... | Three - unit lamp, left - hand sided..... | Feu trois lampes, à gauche |
| 16 | 162091 | s | s | Dreikammerleuchte BBS 95 rechts..... | Three - unit lamp, right - hand sided..... | Feu trois lampes, à droite |

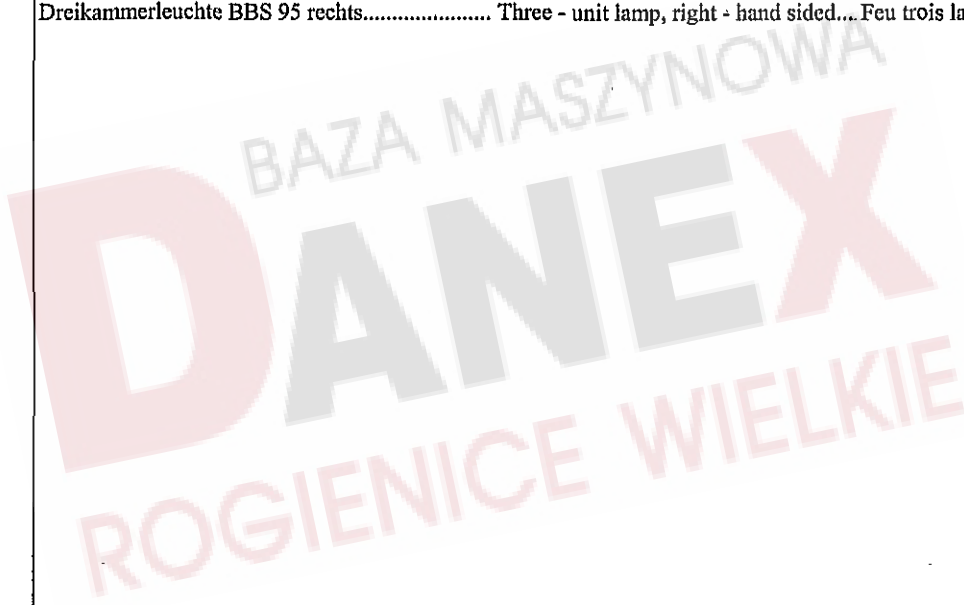

ERSATZTEILLISTE TAFEL - TABLE - PLAN - TAV. 8

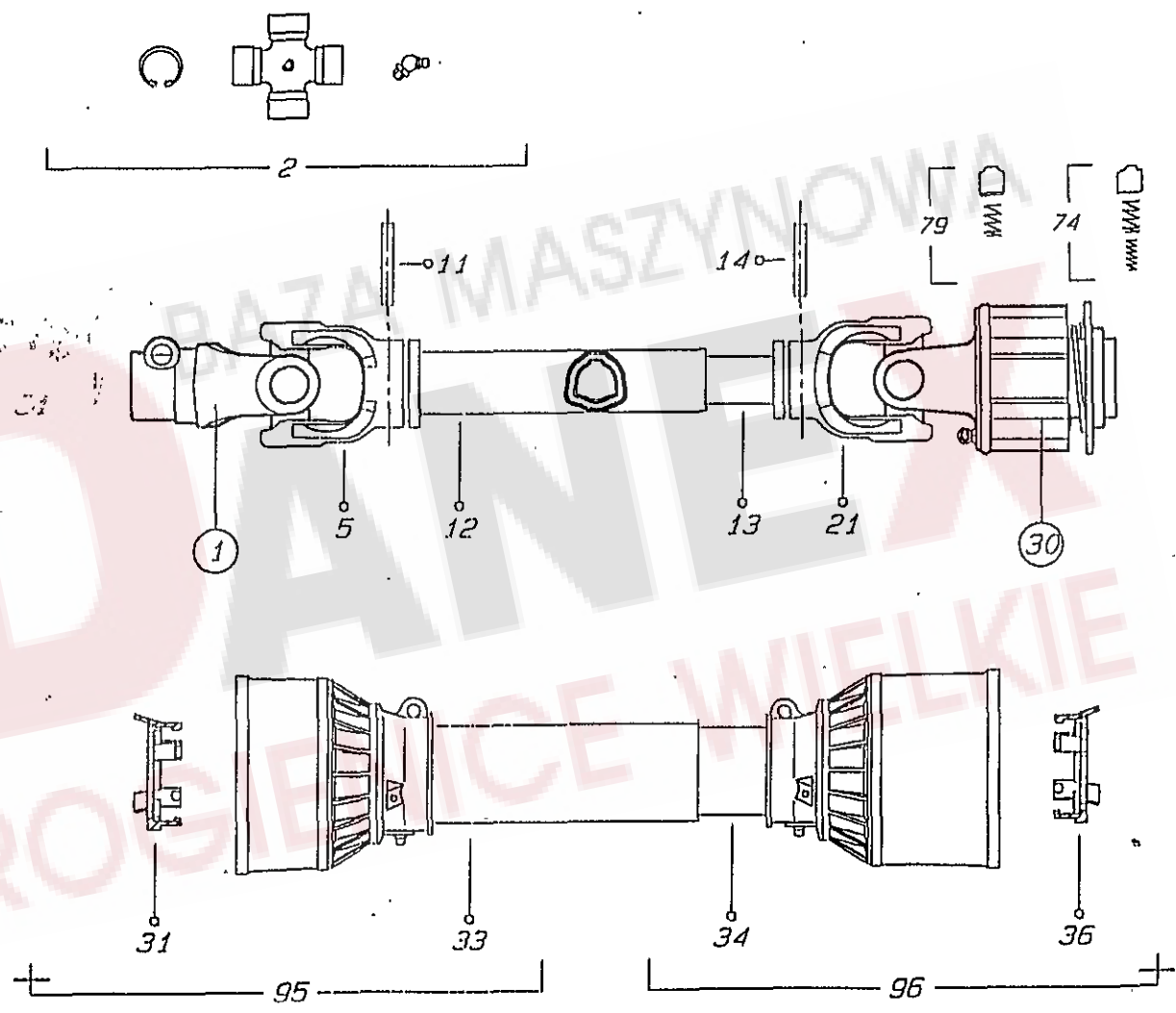

| Pos | Nr. | TS 426 DN | TS 456 DN | x=Verschleißteil x=Wear part x=Pièces d'usure Bezeichnung des Teiles | *=kein Ersatzteil *=no spare parts *=pas de pièce de rechange Description of the part | s=Sonderzubehör s=Special equipment s=Equipement special Désignation de la pièce |
|-----|--------|-----------|-----------|---|--|---|
| | 161739 | o | o | Gelenkwelle..... | P.t.o.-shaft..... | Arbre de transmission |
| 1 | 102000 | o | o | Außengabel..... | Exterior fork..... | Fourche extérieure |
| 2 | 102001 | o | o | Kreuzgarnitur, kompl..... | Double junction set, cpl..... | Jeu de raccordement double en croix, cpl. |
| 5 | 102002 | o | o | Innengabel f. Außenrohr..... | Interior fork for exterior tube..... | Fourche intérieure pour tube extérieur |
| 11 | 127178 | o | o | Spannstift ISO 8752-8x50-A-ST Dacromet..... | Tensioning pin..... | Goupille de serrage |
| 12 | 102003 | o | o | Profilrohr cm., außen..... | Profile tube, outside..... | Tube profilé, extérieur |
| 13 | 102004 | o | o | Profilrohr cm., innen..... | Profile tube, inside..... | Tube profilé, intérieur |
| 14 | 107465 | o | o | Spannstift ISO 8752-8x40-A-ST Dacroemt..... | Tensioning pin..... | Goupille de serrage |
| 21 | 102007 | o | o | Innengabel f. Innenrohr..... | Interior fork for interior tube..... | Fourche intérieure pour tube intérieur |
| 30 | 102009 | o | o | Sperrkörperkupplung SN 2/1..... | Stop device clutch..... | Embrayage avec dispositif d'arrêt |
| 31 | 102011 | o | o | Lauftring A.1..... | Ring..... | Bague de roulement |
| 33 | 102019 | o | o | Schutzrohr cm., außen..... | Protective tube, outside..... | Tube de protection, extérieur |
| 34 | 102020 | o | o | Schutzrohr cm., innen..... | Protective tube, inside..... | Tube de protection, intérieur |
| 36 | 102012 | o | o | Lauftring I.1..... | Ring..... | Bague de roulement |
| 74 | 102015 | o | o | Sperrkörper m. Feder..... | Stop device with spring..... | Dispositif d'arrêt avec ressort |
| 79 | 102014 | o | o | Sperrkörper m. Feder..... | Stop device with spring..... | Dispositif d'arrêt avec ressort |
| 95 | 102016 | o | o | Schutzhälfte, außen..... | Guard half, outside..... | Demi-protecteur, extérieur |
| 96 | 102018 | o | o | Schutzhälfte, innen..... | Guard half, inside..... | Demi-protecteur, intérieur |



ERSATZTEILLISTE TAFEL - TABLE - PLAN - TAV. 9

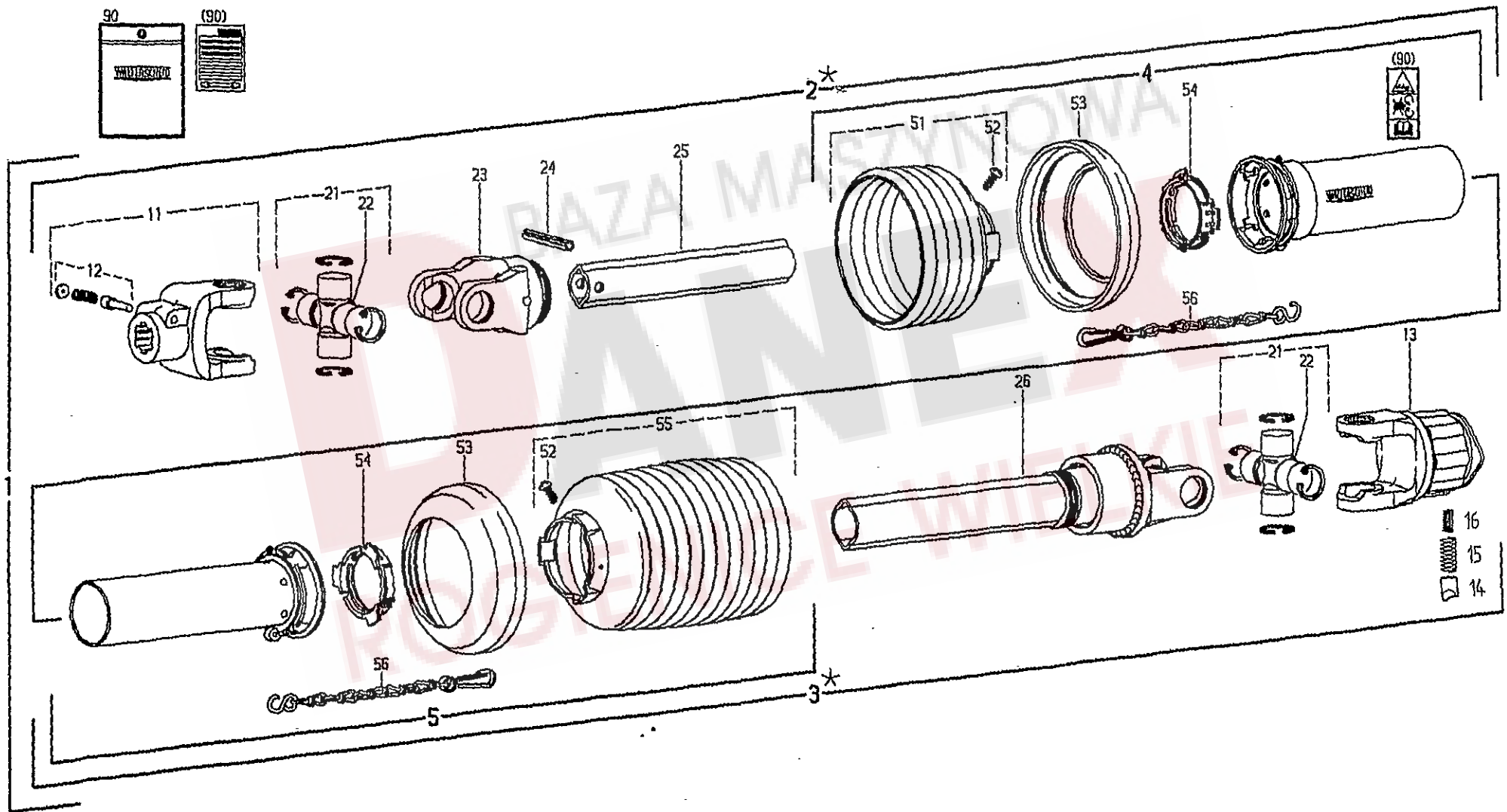

| Pos | Nr. | TS 426 DN | TS 456 DN | x=Verschleißteil | *=kein Ersatzteil | s=Sonderzubehör |
|-----|--------|-----------|-----------|---|---------------------------------------|--------------------------|
| | | | | x=Wear part | *=no spare parts | s=Special equipment |
| | | | | x=Pièces d'usure | *=pas de pièce de rechange | s=Équipement special |
| | | | | Bezeichnung des Teiles | Description of the part | Désignation de la pièce |
| 1 | 162713 | s | s | Gelenkwelle W2200-SD15-..... PTO-shaft..... Transmission 960-JF5/12R+K32B..... | | |
| | | | | Sonderzubehör..... Special equipment..... Équipement special | | |
| 2 | 102182 | * | * | Innere Gelenkwellenhälfte mit äußerer..... Inner PTO drive shaft half with..... | Demi-transmission intérieure avec | |
| | | | | Schutzhälfte WH 2200-SD15-880..... outer guard half..... | demi-protecteur extérieur | |
| 3 | 102183 | * | * | Äußere Gelenkwellenhälfte mit innerer..... Outer PTO drive shaft half with..... | Demi-transmission extérieure avec | |
| | | | | Schutzhälfte WH2200-SD15-875-JF5/12R+K32B..... inner guard half..... | demi-protecteur intérieur | |
| 4 | 102107 | o | o | Äußere Schutzhälfte SDH15-A750-RP6-K..... Outer guard half, Shorten SC tube..... | Demi-protecteur extérieur, | |
| | | | | SC-Rohr 30 mm kürzen, SC-Trichter..... by 30 mm shorten SC cone | Raccourcir tube SC de 30 mm, | |
| | | | | 2 Rippen kürzen..... by 2 ribs..... | Raccourcir cone SC de 2 ondes | |
| 5 | 102177 | o | o | Innere Schutzhälfte SDH15-J750-RP12-K..... Inner guard half, Shorten SC tube..... | Demi-protecteur intérieur | |
| | | | | SC-Rohr 40 mm kürzen, SC-Trichter..... by 40 mm shorten SC cone..... | Raccourcir tube SC de 40 mm, | |
| | | | | 2 Rippen kürzen..... by 2 ribs..... | Raccourcir cone SC de 2 ondes | |
| 11 | 162016 | o | o | Aufsteckg. mit Schiebepfift AG2200-1 3/8" (6).... Quick-disconnect yoke..... | Mâchoire à verrouillage rapide | |
| 12 | 102066 | o | o | Schiebepfift, kpl..... Quick-disconnect pin, cpl..... | Poussoir de verrouillage rapide, cpl. | |
| 13 | 102178 | o | o | Sternratsche drehsinnunabhängig..... Radial pin clutch; independant of..... | Limiteur à cames en étoile; | |
| | | | | K32B-2200-1 3/8" (6) ZV; M=550Nm..... direction of rotation..... | Indépendant du sens de rotation | |
| 14 | 102254 | o | o | Nocken..... Cam..... | Came | |
| 15 | 102255 | o | o | Druckfeder, außen..... Outer compression spring..... | Ressort de compression, extérieur | |
| 16 | 102256 | o | o | Druckfeder, innen..... Inner compression spring..... | Ressort de compression, intérieur | |
| 21 | 161947 | o | o | Kreuzgarnitur W2200 komplett | Cross and bearing kit, complete..... | Bloc croisillon, complet |
| 22 | 102095 | o | o | Kegel-Schmiernippel BM 8x1..... Lubrication fitting..... | Graisseur | |
| 23 | 102069 | o | o | Rillengabel RG 2200-0v..... Inboard yoke..... | Mâchoire à gorge | |
| 24 | 102070 | o | o | Spannstift ISO 8752- 10x65..... Spring type straight pin..... | Goupille élastique | |
| 25 | 102179 | o | o | Profilrohr; Ov-840..... Profile tube..... | Tube profilé | |
| 26 | 102180 | o | o | Sperrkeilfreilauf JF5/12R-2200-1-825,..... Key-type overrunning clutch;..... | Roue libre à rochets; | |
| | | | | Rechtsdrehsinn..... right hand rotation..... | rotation à droite | |
| 51 | 102103 | o | o | Schutztrichter; n=RP4..... Guard cone; n=RP4..... | Cône protecteur; n=RP4 | |
| 52 | 102075 | o | o | Schraube 4x10..... Screw..... | Vis | |
| 53 | 102102 | o | o | Stützring..... Reinforcing collar..... | Bague de renfort | |
| 54 | 102076 | o | o | Gleitring..... Bearing ring..... | Bague de glissement | |
| 55 | 102181 | o | o | Schutztrichter n=RP10..... Guard cone n= RP10..... | Cône protecteur n=RP10 | |
| 56 | 102101 | o | o | Haltekette..... Safety chain..... | Chaînette | |
| 90 | 102174 | o | o | Betriebsanleitung (West) und..... Service instructions (West) and..... | Notice d' emploi (Quest) et | |
| | | | | Gefahrenhinweis-Aufkleber..... Warning decal..... | étiquette d' avertissement | |

NUMMERNVERZEICHNIS INDEX OF NUMBERS LIST NUMERIQUE

| Bestell-Nr. Part no No de commande | Tafel Table Tableau | Bestell-Nr. Part no No de commande | Tafel Table Tableau | Bestell-Nr. Part no No de commande | Tafel Table Tableau | Bestell-Nr. Part no No de commande | Tafel Table Tableau | Bestell-Nr. Part no No de commande | Tafel Table Tableau |
|--|---------------------------|--|---------------------------|--|---------------------------|--|---------------------------|--|---------------------------|
| 102000 | 8, 01 | 108531 | 2, 07 | 124359 | 7, 08 | 150582 | 7, 04 | 162153 | 4, 13 |
| 102001 | 8, 02 | 108531 | 6, 28 | 124506 | 3, 49 | 150614 | 7, 02 | 162154 | 4, 10 |
| 102002 | 8, 05 | 108531 | 6, 38 | 124517 | 5, 34 | 150615 | 7, 01 | 162159 | 5, 45 |
| 102003 | 8, 12 | 108531 | 7, 12 | 124650 | 3, 22 | 150623 | 6, 08 | 162260 | 5, 11 |
| 102004 | 8, 13 | 108589 | 1, 27 | 126039 | 7, 14 | 150784 | 5, 22 | 162652 | 3, 07 |
| 102007 | 8, 21 | 108589 | 5, 13 | 126040 | 7, 13 | 151478 | 5, 04 | 162713 | 9, 01 |
| 102009 | 8, 30 | 108589 | 6, 14 | 126242 | 3, 04 | 160013 | 1, 28 | 163022 | 2, 08 |
| 102011 | 8, 31 | 109180 | 6, 16 | 126302 | 3, 23 | 160017 | 6, 31 | 163037 | 6, 11 |
| 102012 | 8, 36 | 111895 | 1, 01 | 126320 | 3, 03 | 160023 | 1, 17 | 163047 | 2, 09 |
| 102014 | 8, 79 | 115916 | 1, 02 | 126383 | 4, 06 | 160042 | 1, 25 | 163061 | 3, 38 |
| 102015 | 8, 74 | 115970 | 2, 21 | 126383 | 5, 42 | 160068 | 6, 29 | 163083 | 4, 07 |
| 102016 | 8, 95 | 115972 | 2, 06 | 126384 | 3, 22 | 160069 | 6, 37 | 163171 | 4, 15 |
| 102018 | 8, 96 | 115972 | 3, 09 | 126385 | 3, 22 | 160089 | 4, 05 | 163173 | 6, 17 |
| 102019 | 8, 33 | 115972 | 6, 36 | 126417 | 3, 28 | 160111 | 4, 04 | 163288 | 2, 24 |
| 102020 | 8, 34 | 115973 | 6, 15 | 126583 | 5, 18 | 160114 | 1, 08 | 163289 | 2, 25 |
| 102066 | 9, 12 | 115979 | 2, 11 | 126662 | 5, 16 | 160120 | 5, 36 | 163293 | 2, 22 |
| 102069 | 9, 23 | 115989 | 6, 33 | 126667 | 5, 26 | 160135 | 3, 44 | 163337 | 2, 18 |
| 102070 | 9, 24 | 116030 | 7, 06 | 126825 | 6, 02 | 160141 | 3, 47 | 163339 | 2, 19 |
| 102075 | 9, 52 | 116484 | 5, 32 | 127164 | 5, 09 | 160167 | 1, 18 | 163504 | 5, 14 |
| 102076 | 9, 54 | 116535 | 1, 23 | 127178 | 8, 11 | 160215 | 3, 13 | 163640 | 2, 12 |
| 102095 | 9, 22 | 116535 | 6, 18 | 127215 | 7, 05 | 160356 | 6, 21 | 163649 | 5, 31 |
| 102101 | 9, 56 | 116607 | 7, 07 | 127222 | 6, 35 | 160365 | 3, 31 | 163671 | 3, 40 |
| 102102 | 9, 53 | 116609 | 2, 20 | 127252 | 1, 06 | 160455 | 2, 01 | 163694 | 2, 04 |
| 102103 | 9, 51 | 116614 | 2, 05 | 127253 | 1, 07 | 160500 | 6, 26 | 163828 | 6, 34 |
| 102107 | 9, 04 | 116623 | 6, 01 | 127267 | 1, 22 | 160500 | 7, 10 | 163985 | 3, 16 |
| 102174 | 9, 90 | 116629 | 6, 12 | 127274 | 2, 10 | 160509 | 5, 10 | 164301 | 1, 10 |
| 102177 | 9, 05 | 116688 | 5, 39 | 127292 | 2, 14 | 160512 | 5, 03 | 164364 | 2, 17 |
| 102178 | 9, 13 | 116699 | 5, 35 | 127373 | 2, 13 | 160536 | 6, 39 | 498111 | 3, 11 |
| 102179 | 9, 25 | 116749 | 3, 32 | 127416 | 3, 29 | 160537 | 6, 41 | 498200 | 4, 14 |
| 102180 | 9, 26 | 117245 | 1, 04 | 127534 | 4, 11 | 160629 | 3, 27 | 498242 | 4, 01 |
| 102181 | 9, 55 | 117363 | 5, 43 | 127535 | 4, 12 | 160861 | 6, 06 | | |
| 102182 | 9, 02 | 117831 | 3, 33 | 127564 | 3, 20 | 160876 | 6, 07 | | |
| 102183 | 9, 03 | 118602 | 3, 51 | 127569 | 6, 40 | 160877 | 6, 05 | | |
| 102254 | 9, 14 | 118603 | 1, 15 | 127570 | 5, 23 | 160948 | 1, 31 | | |
| 102255 | 9, 15 | 118603 | 5, 06 | 127607 | 4, 09 | 161021 | 5, 41 | | |
| 102256 | 9, 16 | 118604 | 3, 24 | 127608 | 5, 40 | 161362 | 1, 16 | | |
| 105186 | 1, 26 | 120760 | 1, 30 | 127638 | 3, 50 | 161379 | 4, 03 | | |
| 105186 | 5, 12 | 121090 | 5, 29 | 127640 | 3, 42 | 161499 | 7, 09 | | |
| 105186 | 6, 19 | 121091 | 5, 27 | 127641 | 3, 45 | 161536 | 5, 07 | | |
| 105421 | 6, 27 | 121092 | 5, 28 | 127642 | 3, 26 | 161543 | 3, 41 | | |
| 105421 | 7, 11 | 121327 | 5, 15 | 127643 | 3, 06 | 161553 | 1, 21 | | |
| 105465 | 3, 39 | 121608 | 5, 19 | 127644 | 3, 02 | 161595 | 6, 44 | | |
| 106852 | 3, 05 | 121609 | 5, 20 | 127645 | 3, 03 | 161628 | 4, 18 | | |
| 106903 | 2, 23 | 121610 | 5, 21 | 127646 | 3, 03 | 161631 | 4, 02 | | |
| 106903 | 7, 03 | 121970 | 2, 03 | 127838 | 3, 35 | 161662 | 6, 09 | | |
| 107386 | 3, 01 | 121990 | 3, 34 | 127842 | 5, 01 | 161680 | 6, 20 | | |
| 107428 | 6, 04 | 122103 | 6, 43 | 127848 | 6, 30 | 161739 | 8, 00 | | |
| 107438 | 5, 02 | 122292 | 6, 25 | 127883 | 3, 08 | 161786 | 5, 33 | | |
| 107449 | 5, 37 | 122613 | 1, 03 | 127884 | 6, 22 | 161818 | 1, 05 | | |
| 107451 | 1, 13 | 122735 | 5, 08 | 127930 | 6, 10 | 161888 | 3, 36 | | |
| 107456 | 1, 29 | 122807 | 1, 09 | 127988 | 3, 21 | 161893 | 3, 30 | | |
| 107464 | 2, 02 | 122867 | 1, 20 | 127998 | 3, 12 | 161947 | 9, 21 | | |
| 107465 | 6, 23 | 122932 | 1, 12 | 128058 | 5, 46 | 161969 | 5, 44 | | |
| 107465 | 8, 14 | 123154 | 6, 32 | 128103 | 4, 16 | 162016 | 9, 11 | | |
| 108292 | 1, 24 | 123477 | 3, 14 | 128293 | 3, 15 | 162071 | 4, 08 | | |
| 108292 | 3, 10 | 123486 | 3, 25 | 130424 | 6, 24 | 162090 | 7, 15 | | |
| 108292 | 4, 17 | 123595 | 3, 46 | 130655 | 5, 17 | 162091 | 7, 16 | | |
| 108292 | 5, 25 | 123609 | 6, 42 | 130655 | 6, 13 | 162109 | 3, 17 | | |
| 108319 | 3, 37 | 123686 | 5, 24 | 150084 | 5, 30 | 162111 | 3, 18 | | |
| 108441 | 6, 03 | 124053 | 5, 38 | 150091 | 1, 19 | 162112 | 3, 19 | | |