

FELLA

Turboschwader

- Ⓓ Ersatzteilliste
- Ⓕ Liste de Pièces de Rechange
- Ⓖⓑ Spare Parts List

TS 426 DN

ab Masch.-Nr. MZ 01188

TS 456 DN

ab Masch.-Nr. MM 00588

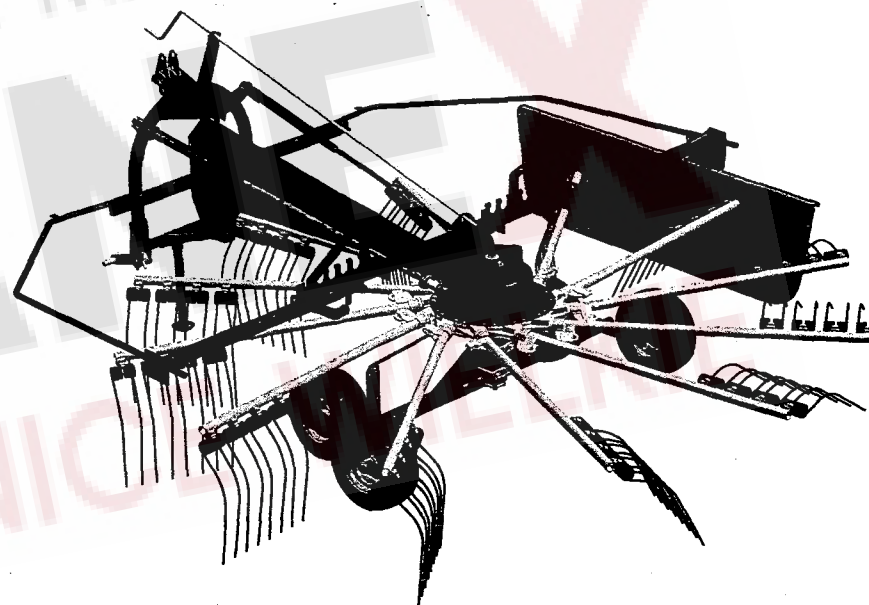

Ausgabe - Edition - Edition

052/1

D ERSATZTEILLISTE

WICHTIG BEI BESTELLUNG VON ERSATZTEILEN

Für das zu ersetzende Teil ist anhand der nachfolgenden Ersatzteilliste die genaue Bestell-Nummer und die Bezeichnung festzustellen.

Besonders aber bitten wir um Angabe des auf dem Typenschild eingprägten Maschinen-Typen und der Maschinen-Nummer, um Fehllieferungen von Ersatzteilen zu vermeiden. Die genaue Anschrift sowie Versandart (per Post, Paketdienst, Nachtexpress oder Spedition Ihrer Wahl) ist unbedingt anzugeben.

Die in der Ersatzteilliste mit "X" gekennzeichneten Ersatzteile unterliegen während des Betriebes natürlichem Verschleiß und sind daher von der Garantie ausgenommen. Vor jedem Einsatz ist die Überprüfung der Funktionsfähigkeit dieser Teile erforderlich. Gegebenenfalls muss der Austausch erfolgen. Für Folgeschäden, die durch nicht rechtzeitiges Auswechseln von Verschleißteilen entstehen, besteht kein Garantieanspruch.

F CATALOGUE DES PIÈCES DE RECHANGE

NOTE IMPORTANTE RELATIVE AUX COMMANDES DE PIÈCES DÉTACHÉES

Déterminez le numéro exact de référence et la désignation de la pièce à échanger, en consultant la liste suivante des pièces de rechange, s.v.p.

Nous vous demandons en particulier, pour éviter les erreurs dans les livraisons en pièces détachées, de bien indiquer le numéro de la série du type de la machine, qui est marqué sur la plaque du constructeur, ainsi que le numéro de la machine. Toujours indiquer l'adresse avec précision, ainsi que le mode d'expédition choisi (par voie postale, par petit paquet, par colis postal, en service express de nuit, ou par un autre mode d'expédition que ceux ci-dessus cités).

Les pièces de rechange marquées "X" dans la liste des pièces de rechange sont soumises à l'usure par détérioration naturelle pendant le service, et pour cela ne sont pas couvertes par notre garantie. Avant toute utilisation, il faut contrôler le bon fonctionnement de ces pièces. Si nécessaire, il faut les remplacer. Nous ne pouvons pas accepter de garantie pour dommages consécutifs résultant du fait que les pièces d'usure n'ayant pas été remplacées au bon moment.

GB SPARE PARTS CATALOGUE

IMPORTANT NOTE CONCERNING ORDERS ON SPARE PARTS

Please use the following spare parts list in order to identify the part to be replaced, and quote its exact part number and description. In particular, you are requested to quote machine type and machine no. indicated marked on the nameplate, in order to prevent supply of wrong parts. Please always mention your complete address as well as kind of transport (post parcel, parcel service, over-night express or forwarding agency according to your choice).

The spare parts marked "X" in the spare parts list are subject to normal wear and tear during operation, and therefore are not covered by our warranty. Prior to every work these parts must be checked for perfect operation. If necessary, they have to be replaced. We cannot accept any warranty for consequential damage which is due to the fact that wear parts have not replaced in proper time.

NL ONDERDELENLIJST

BELANGRIJK VOOR HET BESTELLEN VON ONDERDELEN

Volgens bijgaande onderdelenlijst is het juiste bestelnummer en de omschrijving van het te vervangen deel vast te stellen.

In het bijzonder vragen wij U, het op het typeplaatje ingestempelde machinetype en machinenummer op te geven, om foutieve leveringen van onderdelen te vermijden. Beslist noodzakelijk is het vermelden van het juiste adres, met postkantoor of NS-station en postcode, alsmede de verzendingswijze (pakje, postpakket, vracht-, ijl- of expresgoed).

De onderdelen, die in de onderdelenlijst met een "X" zijn gemerkt, zijn tijdens het gebruik onderhevig aan normale slijtage en vallen daarom niet onder de garantiebepalingen. De toestand van deze delen dient, telkens vóór het werk begint, te worden gecontroleerd op hun goede werking. Zonodig versleten delen vervangen. Eventuele schade, tengevolge van niet tijdige vervanging van versleten onderdelen, wordt niet door de garantie gedekt.

I LISTINO RICAMBI MACCHINE FELLA

NOTE IMPORTANTI PER ORDINI DI RICAMBI

Individuare l'esatto codice ricambi composto da 6 cifre e la denominazione del ricambio da ordinare consultando il seguente listino ricambi.

Per evitare inconvenienti, Vi preghiamo di indicare inoltre la matricola della macchina e l'anno di costruzione. Ogni macchina ha una targhetta, dove sono incisi questi dati. Indispensabile per ogni ordine sono anche il Vs. indirizzo completo e la modalità di trasporto (tramite poste, corriere espresso, notturno oppure una ditta di spedizione ai Vostra scelta).

I ricambi contraddistinti con la lettera "x" sono ricambi a largo consumo e soggette a naturale usura. Per questi ricambi non è prevista alcuna garanzia. Preghiamo controllare con attenzione la funzionalità dei ricambi a largo consumo prima di iniziare il lavoro. In caso necessario procedere all'immediata sostituzione. La ditta FELLA WERKE GmbH & Co. KG non si assume alcuna responsabilità per danni sorti per la non tempestiva sostituzione di questi ricambi.

E LISTA DE PIEZAS DE RECAMBIO

IMPORTANTE PARA PEDIR PIEZAS DE RECAMBIO

Averiguar n° ref. y denominación exacta de la pieza a recambiar usando la lista de recambio siguiente.

Les rogamos especialmente indicarnos tipo y número de la máquina, estampados en la placa indicador para evitar el suministro de piezas de recambio incorrectas. Siempre mencionar la dirección exacta y el modo de envío (correo, servicio de paquetes, reparto urgente o agencia de expedición según su deseo).

Las piezas marcadas por "X" en la lista de recambio son piezas de desgaste y por eso no forman parte de nuestra garantía. Antes de cada empleo de la máquina hay que revisar la función de estas piezas. En caso de necesidad hay que reemplazarlas. Daños que resultan del recambio retrasado de estas piezas no forman parte de nuestra garantía.

ERSATZTEILLISTE TAFEL - TABLE - PLAN - TAV.

1

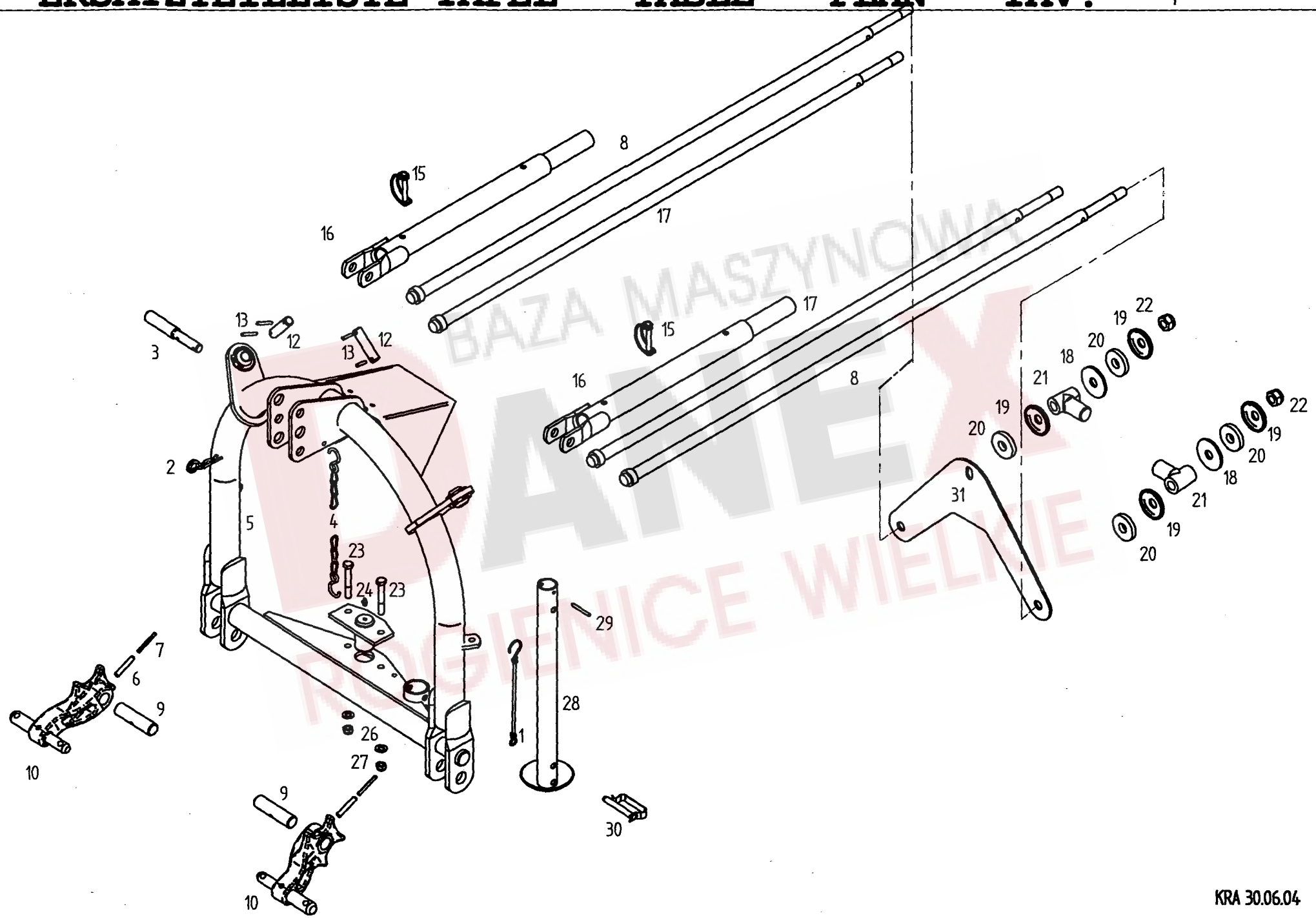

| Pos | Nr. | TS 426 DN | TS 456 DN | x=Verschleißteil | *=kein Ersatzteil | s=Sonderzubehör |
|-----|--------|-----------|-----------|---|--|---|
| | | | | x=Wear part | *=no spare parts | s=Special equipment |
| | | | | x=Pièces d'usure | *=pas de pièce de rechange | s=Équipement special |
| | | | | Bezeichnung des Teiles | Description of the part | Désignation de la pièce |
| | | | | Dreipunktbock mit Zubehör..... | 3-point-headrack with equipment.. | Attelage trois points avec accessoires |
| 1 | 111895 | o | o | Sicherungsschnur..... | Safety cord..... | Cordon d'arrêt |
| 2 | 115916 | o | o | Federstecker 5 DIN 11024 St ZN 3..... | Plug..... | Connecteur à ressort |
| 3 | 122613 | o | o | Oberlenkerstufenbolzen..... | Bolt of upper link assembly..... | Boulon gradué du bras de guidage supér. |
| 4 | 117245 | o | o | Knotenkette 2,8x960 22 Gl. DIN 5686 T ZN..... | Knotted link chain..... | Chaîne à nouées |
| 5 | 161818 | o | o | Dreipunktbock..... | 3-point-headrack..... | Attelage trois points |
| 6 | 127252 | o | o | Spannstift ISO 8752-10x55-A-ST Dacromet..... | Tensioning pin..... | Goupille de serrage |
| 7 | 127253 | o | o | Spannstift ISO 8752- 6x55-A-ST Dacromet..... | Tensioning pin..... | Goupille de serrage |
| 8 | 160114 | | o | Zugstange 1515..... | Pull rod..... | Barre de traction |
| 9 | 122807 | o | o | Bolzen..... | Pin..... | Boulon |
| 10 | 164301 | o | o | Unterlenkerhebel..... | Lower link lever..... | Levier du bras de guidage inférieur |
| 12 | 122932 | o | o | Bolzen..... | Pin..... | Boulon |
| 13 | 107451 | o | o | Spannstift ISO 8752-6x36-A-ST Dacromet..... | Tensioning pin..... | Goupille de serrage |
| 15 | 118603 | o | o | Rohrklappstecker 10x60 St 50 ZN 3..... | Folding plug for pipes..... | Esse d'essieu en tube |
| 16 | 161362 | o | o | Führungsrohr..... | Guide tube..... | Tube de guidage |
| 17 | 160023 | o | | Zugstange 1418..... | Pull rod..... | Barre de traction |
| 18 | 160167 | o | o | Scheibe..... | Washer..... | Rondelle |
| 19 | 150091 | o | o | Scheibe, gewölbt..... | Washer..... | Rondelle |
| 20 | 122867 | o | o | Gummischeibe..... | Rubber washer..... | Rondelle caoutchouc |
| 21 | 161553 | o | o | Stufenbolzen..... | Bolt of link assembly..... | Boulon gradué du bras de guidage |
| 22 | 127267 | o | o | 6kt.-Mutter DIN 985-M 20-8-A3A | Hexagonal nut..... | Écrou hexagonal |
| 23 | 116535 | o | o | 6kt.-Schraube DIN 931-M 12x80-8.8-A3A..... | Hexagonal bolt..... | Boulon hexagonal |
| 24 | 108292 | o | o | Kegelschmiernippel AS 8x1 DIN 71412..... | Conical grease nipple..... | Graisser conique |
| 25 | 160042 | o | o | Bolzen, geschweißt..... | Bolt, welded..... | Boulon, soudé |
| 26 | 105186 | o | o | Scheibe DIN 125-13-A3A | Washer..... | Rondelle |
| 27 | 108589 | o | o | 6kt.-Mutter DIN 985-M 12-8-A3A | Hexagonal nut..... | Écrou hexagonal |
| 28 | 160013 | o | o | Stütze..... | Support..... | Support |
| 29 | 107456 | o | o | Spannstift ISO 8752-6x60-A-ST Dacromet..... | Tensioning pin..... | Goupille de serrage |
| 30 | 120760 | o | o | Federbolzen 12x65..... | Clip-on bolt..... | Axe de ressort |
| 31 | 160948 | o | o | Platte..... | Plate..... | Plaque |

ERSATZTEILLISTE TAFEL - TABLE - PLAN - TAV.

2

24 **TS 426 DN**

25 **TS 456 DN**

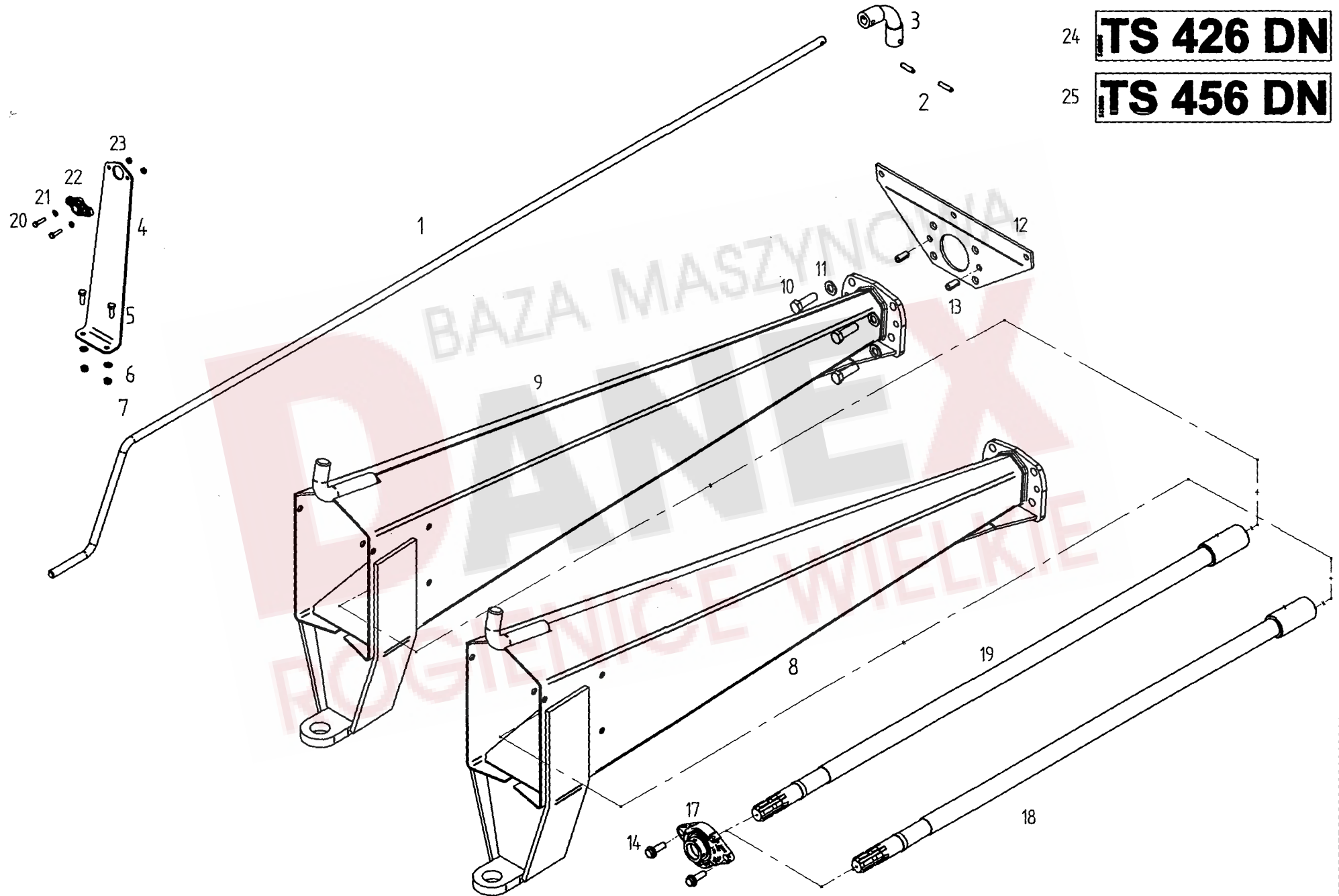

| Pos | Nr. | TS 426 DN | TS 456 DN | x=Verschleißteil | *=kein Ersatzteil | s=Sonderzubehör |
|--|--------|-----------|-----------|---|----------------------------|-----------------------------|
| | | | | x=Wear part | *=no spare parts | s=Special equipment |
| | | | | x=Pièces d'usure | *=pas de pièce de rechange | s=Équipement special |
| | | | | Bezeichnung des Teiles | Description of the part | Désignation de la pièce |
| Rahmen/Antriebswelle/Kurbel..... Frame/Drive shaft/Crank.. Châssis/Arbre d'entraînement/Manivelle | | | | | | |
| 1 | 160455 | o | o | Kurbel..... | Crank..... | Manivelle |
| 2 | 107464 | o | o | Spannstift ISO 8752-8x36-A-ST Dacromet..... | Tensioning pin..... | Goupille de serrage |
| 3 | 121970 | o | o | Biegsame Welle..... | Shaft, flexible..... | Arbre, flexible |
| 4 | 163694 | o | o | Kurbelhalter, vorn..... | Crank holder, front..... | Support de manivelle, avant |
| 5 | 116614 | o | o | 6kt.-Schraube DIN 933-M 8x25-8.8-A3A | Hexagonal bolt..... | Boulon hexagonal |
| 6 | 115972 | o | o | Scheibe DIN 125-8.4-A3A | Washer..... | Rondelle |
| 7 | 108531 | o | o | 6kt.-Mutter DIN 985-M 8-8-A3A..... | Hexagonal nut..... | Écrou hexagonal |
| 8 | 163022 | o | | Rahmen TS426DN..... | Frame..... | Châssis |
| 9 | 163047 | | o | Rahmen TS456DN..... | Frame..... | Châssis |
| 10 | 127274 | o | o | 6kt.-Schr. DIN 933-M 16x50-8.8-A3A Vplus..... | Hexagonal bolt..... | Boulon hexagonal |
| 11 | 115979 | o | o | Scheibe DIN 125-17-A3A..... | Washer..... | Rondelle |
| 12 | 163640 | o | o | Zwischenplatte..... | Support plate..... | Plaque intermédiaire |
| 13 | 127373 | o | o | Spannstift ISO 8752-13x28-A-ST Dacromet..... | Tensioning pin..... | Goupille de serrage |
| 14 | 127292 | o | o | 6kt.-Schr. M12x35-100-A3A Vripp, Vplus..... | Hexagonal bolt..... | Boulon hexagonal |
| 17 | 164364 | o | o | Lager-Gehäuseeinheit..... | Bearing assembly..... | Ensemble de palier |
| 18 | 163337 | o | | Antriebswelle..... | Drive shaft..... | Arbre d'entraînement |
| 19 | 163339 | | o | Antriebswelle..... | Drive shaft..... | Arbre d'entraînement |
| 20 | 116609 | o | o | 6kt.-Schraube DIN 933-M 6x25-8.8-A3A | Hexagonal bolt..... | Boulon hexagonal |
| 21 | 115970 | o | o | Scheibe DIN 125-6.4-A3A..... | Washer..... | Rondelle |
| 22 | 163293 | o | o | Flanschlager..... | Flange bearing..... | Palier de bride |
| 23 | 106903 | o | o | 6kt.-Mutter DIN 985-M6-8-A3A..... | Hexagonal nut..... | Écrou hexagonal |
| 24 | 163288 | o | | Satz Abziehbilder TS 426 DN..... | Set of decals..... | Jeu d' étiquettes |
| 25 | 163289 | | o | Satz Abziehbilder TS 456 DN..... | Set of decals..... | Jeu d' étiquettes |

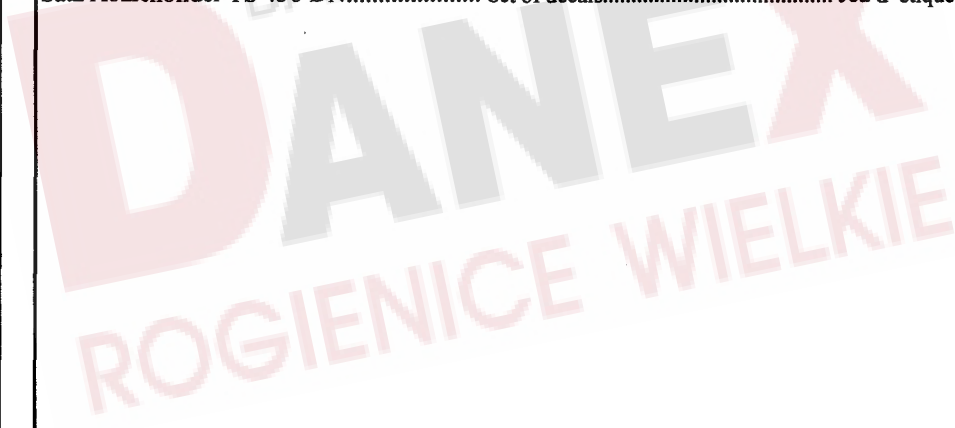

ERSATZTEILLISTE TAFEL - TABLE - PLAN - TAV. 3

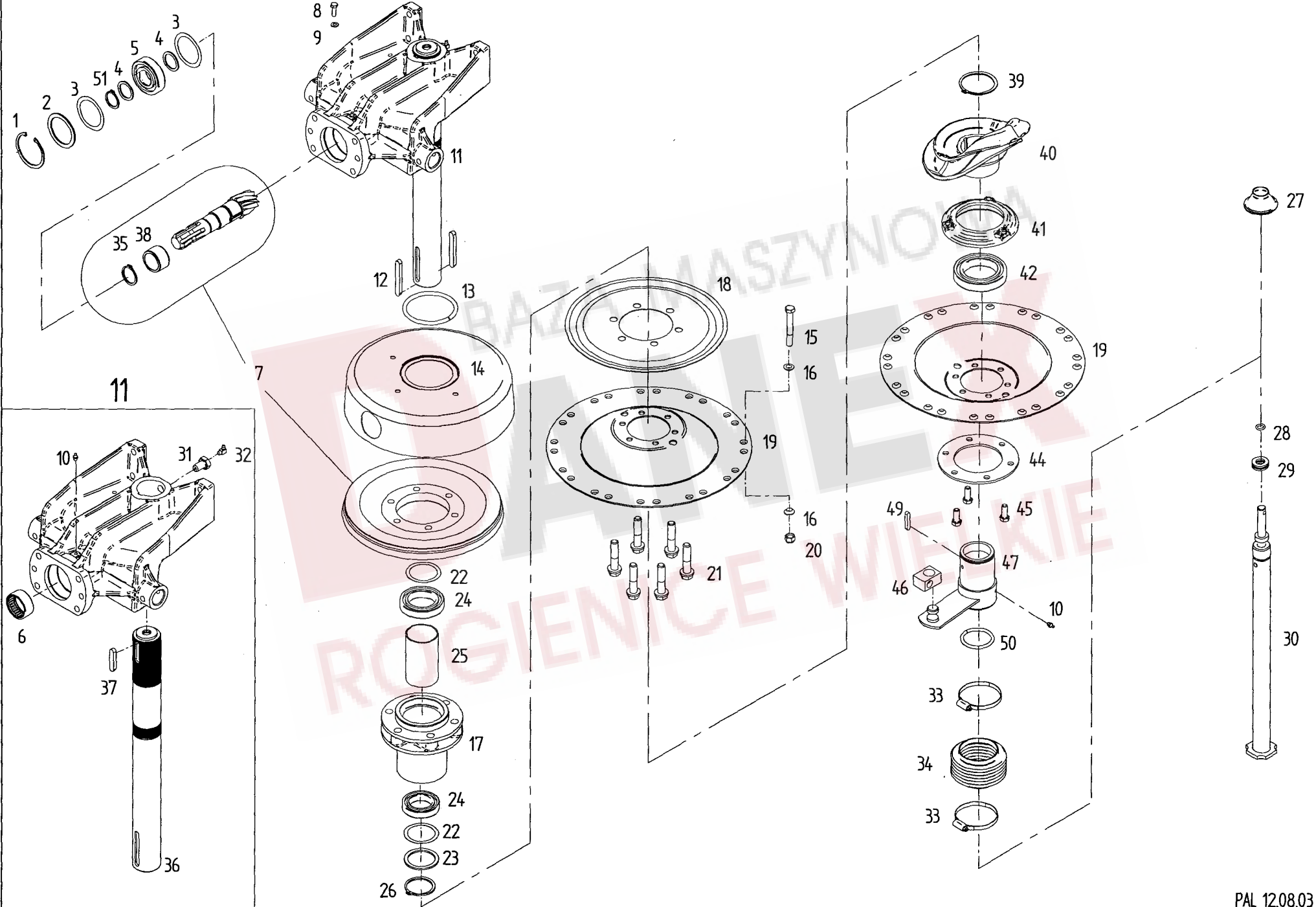

| Pos | Nr. | TS 426 DN | TS 456 DN | x=Verschleißteil | *=kein Ersatzteil | s=Sonderzubehör |
|---|--------|-----------|-----------|---|----------------------------------|---|
| | | | | x=Wear part | *=no spare parts | s=Special equipment |
| | | | | x=Pièces d'usure | *=pas de pièce de rechange | s=Équipement special |
| | | | | Bezeichnung des Teiles | Description of the part | Désignation de la pièce |
| Kreiselpkopf/Höhenverstellung..... Rotor head/Height adjustment... Boîtier/Réglage de la hauteur | | | | | | |
| 1 | 107386 | o | o | Sicherungsring 80x2,5 DIN 472..... | Snap ring..... | Circlip intérieur |
| 2 | 127644 | o | o | Stützscheibe 63x80x3 DIN 988..... | Supporting plate..... | Rondelle de support |
| 3 | 127646 | o | o | Paßscheibe 63x80x0,5 DIN 988..... | Adjusting washer..... | Rondelle d'austage |
| 3 | 127645 | o | o | Paßscheibe 63x80x0,3 DIN 988 (bei Bedarf)..... | Adjusting washer..... | Rondelle d'austage |
| 3 | 126320 | o | o | Paßscheibe 63x80x0,1 DIN 988 (bei Bedarf)..... | Adjusting washer..... | Rondelle d'austage |
| 4 | 126242 | o | o | Stützscheibe 35x45x2,5 DIN 988 ZN 3..... | Supporting plate..... | Rondelle de support |
| 5 | 106852 | o | o | Rillenkugellager 6307 2 RS C3 DIN 625..... | Grooved ball bearing..... | Roulement rainuré à billes |
| 6 | 127643 | o | o | Nadelhülse HK 5025 DIN 618..... | Needle bush..... | Roulement à aiguilles |
| 7 | 162652 | o | o | Radsatz..... | Wheel set..... | Jeu de roues |
| 8 | 127883 | o | o | 6kt.-Schr. DIN 933-M 8x25-8.8-A3A Verbus-plus..... | Hexagonal bolt..... | Boulon hexagonal |
| 9 | 115972 | o | o | Scheibe DIN 125-8,4-A3A..... | Washer..... | Rondelle |
| 10 | 108292 | o | o | Kegelschmiernippel AS 8x1 DIN 71412..... | Conical grease nipple..... | Graisseur conique |
| 11 | 498111 | o | o | Kreiselpkopf, vormontiert..... | Rotor head..... | Boîtier |
| 12 | 127998 | o | o | Paßfeder A12x8x90 DIN 6885 C45 K+V..... | Fitting spring..... | Ressort d'ajustage |
| 13 | 160215 | o | o | Dichtring..... | Seal ring..... | Bague d'étanchéité |
| 14 | 123477 | o | o | Haube..... | Cover..... | Capot |
| 15 | 128293 | o | o | 6kt.-Schr. DIN 931-M 12x90-12.9 Dac.500 A..... | Hexagonal bolt..... | Boulon hexagonal |
| 16 | 163985 | o | o | Konusscheibe 12,5x22x6..... | Tapered nut washer..... | Rondelle de cone |
| 17 | 162109 | o | o | Kreiselnabe..... | Rotor hub..... | Moyeu du rotor |
| 18 | 162111 | o | o | Deckel..... | Cover..... | Couvercle |
| 19 | 162112 | o | o | Glocke..... | Dome..... | Cloche |
| 20 | 127564 | o | o | 6kt.-Mutter DIN 982-M 12-10-A3A..... | Hexagonal nut..... | Écrou hexagonal |
| 21 | 127988 | o | o | 6kt.-Schr. M16x70-100 V-ripp, V-plus Dac.500 A..... | Hexagonal bolt..... | Boulon hexagonal |
| 22 | 124650 | o | o | Paßscheibe 60x75x0,1 DIN 988..... | Adjusting washer..... | Rondelle d'austage |
| 22 | 126384 | o | o | Paßscheibe 60x75x0,3 DIN 988..... | Adjusting washer..... | Rondelle d'austage |
| 22 | 126385 | o | o | Paßscheibe 60x75x0,5 DIN 988..... | Adjusting washer..... | Rondelle d'austage |
| 23 | 126302 | o | o | Stützscheibe 60x75x3,0 DIN 988..... | Supporting plate..... | Rondelle de support |
| 24 | 118604 | o | o | Rillenkugellager 6012 2 RS DIN 125..... | Grooved ball bearing..... | Roulement rainuré à billes |
| 25 | 123486 | o | o | Distanzrohr..... | Distance pipe..... | Tube d'écartement |
| 26 | 127642 | o | o | Sicherungsring 60x3 DIN 471..... | Snap ring..... | Circlip intérieur |
| 27 | 160629 | o | o | Abdeckkappe..... | Bearing housing..... | Carter |
| 28 | 126417 | o | o | Runddichtring 17x3,5 DIN 3770-NB 70..... | Round seal..... | Joint torique d'étanchéité |
| 29 | 127416 | o | o | Axial-Rillenkugellager 11-119 Rolax..... | Grooved ball thrust bearing..... | Butée à rainure à billes |
| 30 | 161893 | o | o | Höhenverstellung, kompl..... | Height adjustment, cpl..... | Réglage de la hauteur, cpl. |
| 31 | 160365 | o | o | Hohlschraube..... | Screw..... | Vis |
| 32 | 116749 | o | o | Kegelschmiernippel CS 8x1 DIN 71412..... | Conical grease nipple..... | Graisseur conique |
| 33 | 117831 | o | o | Schlauchschele SA 70-90 SKZ..... | Hose clip..... | Collier pour chambre à air |
| 34 | 121990 | o | o | Faltenbalg..... | Bellows..... | Soufflet |
| 35 | 127838 | o | o | Sicherungsring 40x2,5 DIN 471..... | Snap ring..... | Circlip extérieur |
| 36 | 161888 | o | o | Kreisellachse..... | Rotor axle..... | Axe du rotor |
| 37 | 108319 | o | o | Paßfeder A12x8x56 DIN 6885 C45 K+V..... | Fitting spring..... | Ressort d'ajustage |
| 38 | 163061 | o | o | Innenring für Nadelhülse..... | Inner ring for needle bush..... | Anneau intérieur de roulement à aiguilles |
| 39 | 105465 | o | o | Sicherungsring 75x2,5 DIN 471..... | Snap ring..... | Circlip extérieur |
| 40 | 163671 | o | o | Kurvenscheibe..... | Cam plate..... | Disque à came |
| 41 | 161543 | o | o | Lagerflansch..... | Bearing flange..... | Bride de palier |
| 42 | 127640 | o | o | Rillenkugellager 6015 2 RS DIN 625..... | Grooved ball bearing..... | Roulement rainuré à billes |
| 44 | 160135 | o | o | Ring..... | Ring..... | Anneau |
| 45 | 127641 | o | o | 6kt.-Schraube DIN 933-M 12x30-8.8-A3A Vpl..... | Hexagonal bolt..... | Boulon hexagonal |
| 46 | 123595 | o | o | Gelenkstück..... | Joint piece..... | Pièce d'articulation |
| 47 | 160141 | o | o | Nabe..... | Hub..... | Moyeu |
| 49 | 124506 | o | o | Paßfeder A 8x7x45 DIN 6885 C 45 K+V..... | Fitting spring..... | Ressort d'ajustage |
| 50 | 127638 | o | o | Runddichtring 60x4 DIN 3770-NB 70..... | Round seal..... | Joint torique d'étanchéité |
| 51 | 118602 | o | o | Sicherungsring 35x2,5 DIN 471..... | Snap ring..... | Circlip intérieur |

ERSATZTEILLISTE TAFEL - TABLE - PLAN - TAV. 4

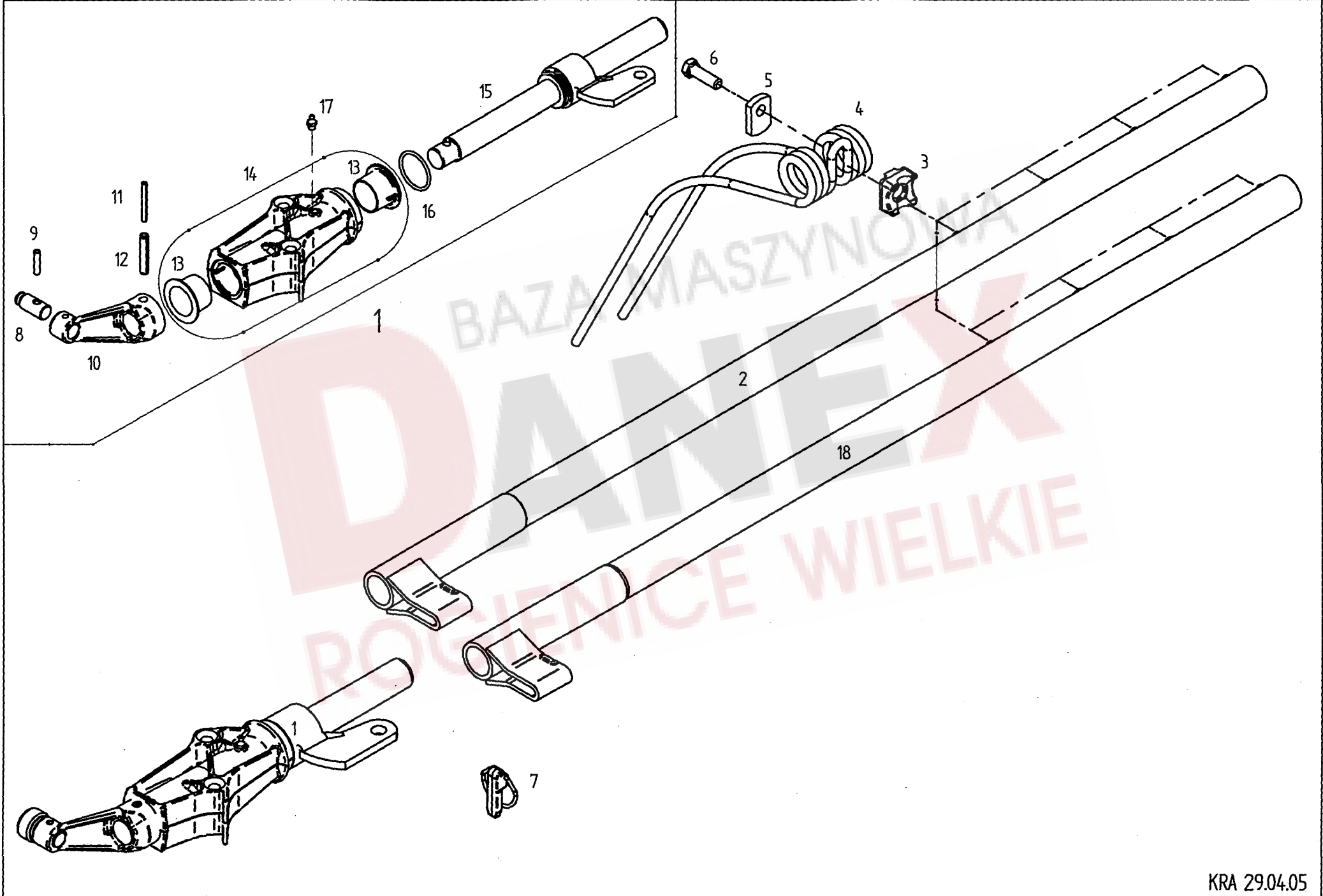

| Pos | Nr. | TS 426 DN | TS 456 DN | x=Verschleißteil | *=kein Ersatzteil | s=Sonderzubehör |
|-----|--------|-----------|-----------|---|---------------------------------------|---------------------------------------|
| | | | | x=Wear part | *=no spare parts | s=Special equipment |
| | | | | x=Pièces d'usure | *=pas de pièce de rechange | s=Équipement special |
| | | | | Bezeichnung des Teiles | Description of the part | Désignation de la pièce |
| | | | | Zinkenarm..... | Tine arm..... | Bras de dents |
| 1 | 498522 | o | o | Kreisalarm, kompl. | Rotor arm, cpl. | Bras rotatif, cpl. |
| 2 | 161631 | | o | Zinkenträger 1340..... | Tine arm..... | Support de dents |
| 3 | 161379 | o | o | Klemmstück..... | Clamp..... | Collier |
| 4 | 160111 | x | x | Federzinken..... | Tine, flexible..... | Pointe, flexible |
| 5 | 160089 | o | o | Unterlage..... | Support..... | Support |
| 6 | 126383 | o | o | 6kt.-Schr. DIN 933-M 12x40-10.9-A3A Verb.-plus..... | Hexagonal bolt..... | Boulon hexagonal |
| 7 | 163083 | o | o | Klappstecker 16.5x35 FELLA..... | Folding plug..... | Esses d'essieu |
| 8 | 162071 | o | o | Laufrolle..... | Roller..... | Poulie |
| 9 | 127607 | o | o | Spannstift DIN 7346-7x32 Dacromet..... | Tensioning pin..... | Goupille de serrage |
| 10 | 162154 | o | o | Steuerhebel..... | Steering lever..... | Levier de commande |
| 11 | 127534 | o | o | Spannstift ISO 8752- 6x55-A-ST..... | Tensioning pin..... | Goupille de serrage |
| 12 | 127535 | o | o | Spannstift ISO 8752-10x55-A-ST..... | Tensioning pin..... | Goupille de serrage |
| 13 | 162153 | o | o | Bundbuchse 35 W 35/52x28..... | Flange sleeve..... | Douille à collet |
| 14 | 498439 | o | o | Lagerrohr mit Bundbuchsen..... | Bearing tube with flange sleeves..... | Tube de palier avec douilles à collet |
| 15 | 163171 | o | o | Steuerwelle..... | Side shaft..... | Arbre de commande |
| 16 | 128103 | o | o | O-Ring 45x3.55-N-NBR90 DIN3771..... | Ring..... | Anneau torique d'étanchéité |
| 17 | 108292 | o | o | Kegelschmiernippel AS 8x1 DIN 71412..... | Conical grease nipple..... | Graisser conique |
| 18 | 161628 | o | | Zinkenträger 1240..... | Tine arm..... | Support de dents |

BAZA MASZYNOWA
DANEX
 ROGIENICE WIELKIE

ERSATZTEILLISTE TAFEL - TABLE - PLAN - TAV.

5

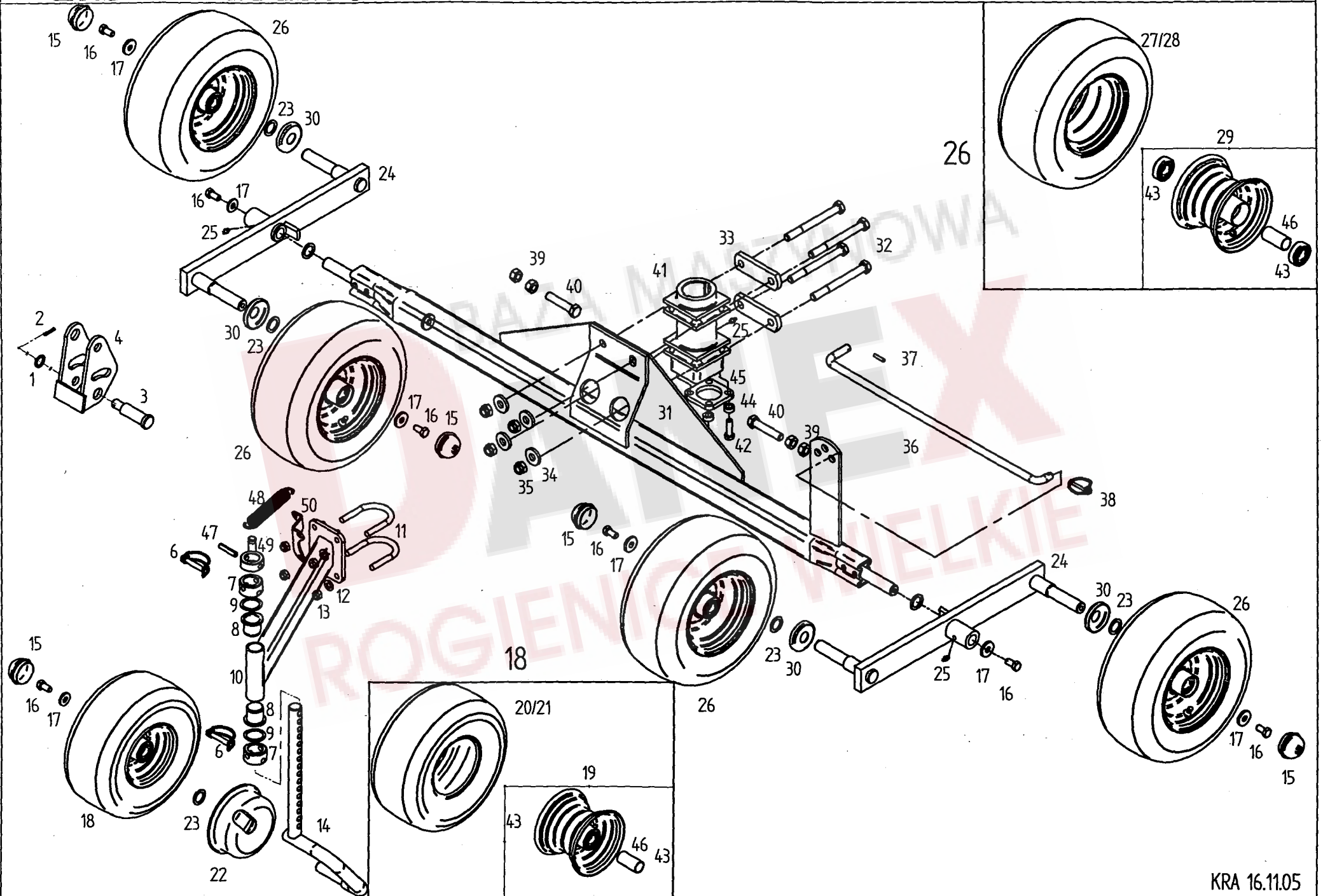

| Pos | Nr. | TS 426 DN | TS 456 DN | x=Verschleißteil x=Wear part x=Pièces d'usure | *=kein Ersatzteil *=no spare parts *=pas de pièce de rechange | s=Sonderzubehör s=Special equipment s=Équipement special |
|-----|--------|-----------|-----------|---|---|--|
| | | | | Bezeichnung des Teiles | Description of the part | Désignation de la pièce |
| | | | | Fahrwerk..... | Chassis..... | Châssis |
| 1 | 127842 | o | o | Stützscheibe 20x28x3 DIN 988..... | Supporting plate..... | Rondelle de support |
| 2 | 107438 | o | o | Spannstift ISO 8752- 5x30-A-ST Dacromet..... | Tensioning pin..... | Goupille de serrage |
| 3 | 160512 | s | s | Stufenbolzen..... | Bolt of link assembly..... | Boulon gradué du bras de guidage |
| 4 | 151478 | s | s | Pendellasche..... | Pendulum tongue..... | Eclisse de pendule |
| 6 | 118603 | s | s | Rohrklappstecker 10x60 DIN 11023..... | Folding plug for pipes..... | Esse d'essieu en tube |
| 7 | 164561 | s | s | Stelling..... | Adjusting ring..... | Bague de réglage |
| 8 | 122735 | s | s | Bundbuchse..... | Flange sleeve..... | Douille à collet |
| 9 | 127164 | s | s | Paßscheibe 37x47x2,0 DIN 988 ZN 3..... | Adjusting washer..... | Rondelle d'austage |
| 10 | 160509 | s | s | Radausleger..... | Wheel outrigger..... | Bras levier de roue |
| 11 | 162260 | s | s | Bügelsschraube..... | Stirrup bolt..... | Boulon étrier |
| 12 | 105186 | s | s | Scheibe DIN 125-13-A3A..... | Washer..... | Rondelle |
| 13 | 108589 | s | s | 6kt.-Mutter DIN 985-M 12-8-A3A..... | Hexagonal nut..... | Écrou hexagonal |
| 14 | 163504 | s | s | Laufachse..... | Traversing axle..... | Axe de roulement |
| 15 | 121327 | o | o | Abschlußkappe..... | Sealing hat..... | Chapeau de fermeture |
| 16 | 126662 | o | o | 6kt.-Schr. DIN 933-M 12x25-8.8-A3A Verbus-plus..... | Hexagonal bolt..... | Boulon hexagonal |
| 17 | 130655 | o | o | Scheibe..... | Washer..... | Rondelle |
| 18 | 126583 | o | o | Laufrad, kompl. 15x6,00-6..... | Track wheel, cpl..... | Roues, cpl. |
| 19 | 121608 | o | o | Felge 4.50 Ax6 mit 2 Ri. KL 6205-2 RS..... | Rim with grooved ball bearing..... | Jante avec roulement rainuré à billes |
| 20 | 121609 | x | x | Decke 15x6.00-6 Impl. 4 PR-T 510..... | Surface..... | Couverture |
| 21 | 121610 | x | x | Schlauch 15/6.00-6 TR-13..... | Hose..... | Chambre à air |
| 22 | 150784 | s | s | Wickelschutz..... | Protection device against winding up..... | Protection d'enroulement |
| 23 | 127570 | o | o | Paßscheibe 25x36x2,0 DIN 988 ZN 3..... | Adjusting washer..... | Rondelle d'austage |
| 24 | 123686 | s | o | Schwinge..... | Tappet lever..... | Levier pivotant |
| 25 | 108292 | s | o | Kegelschmiernippel AS 8x1 DIN 71412..... | Conical grease nipple..... | Graisser conique |
| 26 | 126667 | o | o | Laufrad, kompl. 16x6,50-8..... | Track wheel, cpl..... | Roues, cpl. |
| 27 | 121091 | x | x | Decke 16/6,50-8 Impl. 4 PR-V 64..... | Surface..... | Couverture |
| 28 | 121092 | x | x | Schlauch 16/6,50-8 TR 13..... | Hose..... | Chambre à air |
| 29 | 121090 | o | o | Felge 5,50 Ax8 mit 2 Ri. KL 6205-2 RS..... | Rim with grooved ball bearing..... | Jante avec roulement rainuré à billes |
| 30 | 150084 | o | o | Schutzscheibe, hinten..... | Protective plate, back..... | Plaque de protection, arrière |
| 31 | 163649 | o | o | Achse..... | Axle..... | Essieu |
| 32 | 116484 | o | o | 6kt.-Schraube DIN 931-M 16x160-8.8-A3A..... | Hexagonal bolt..... | Boulon hexagonal |
| 33 | 161786 | o | o | Lasche..... | Tongue..... | Éclisse |
| 34 | 124517 | o | o | Scheibe DIN 7349-17-A3A..... | Washer..... | Rondelle |
| 35 | 116699 | o | o | 6kt.-Mutter DIN 985-M 16-8-A3A..... | Hexagonal nut..... | Écrou hexagonal |
| 36 | 160120 | o | o | Stange..... | Rod..... | Barre |
| 37 | 107449 | o | o | Spannstift ISO 8752-6x30-A-ST Dacromet..... | Tensioning pin..... | Goupille de serrage |
| 38 | 124053 | x | x | Klappstecker 6 DIN 11023 St 50 ZN 3..... | Folding plug..... | Esses d'essieu |
| 39 | 116688 | o | o | 6kt.-Mutter DIN 934-M 16-8-A3A..... | Hexagonal nut..... | Écrou hexagonal |
| 40 | 127608 | o | o | 6kt.-Schraube DIN 933-M 16x 80-8.8-A3A..... | Hexagonal bolt..... | Boulon hexagonal |
| 41 | 161021 | o | o | Achsführung..... | Axle guide..... | Guide d'essieu |
| 42 | 126383 | o | o | 6kt.-Schr. DIN 933-M 12x40-10.9-A3A Verb.-plus..... | Hexagonal bolt..... | Boulon hexagonal |
| 43 | 117363 | o | o | Rillenkugellager 6205 2 RS DIN 625..... | Grooved ball bearing..... | Roulement rainuré à billes |
| 44 | 161969 | o | o | Buchse..... | Bushing..... | Douille |
| 45 | 162159 | o | o | Flanschplatte..... | Flange plate..... | Bride |
| 46 | 128058 | o | o | Distanzrohr..... | Distance pipe..... | Tube d'écartement |
| 47 | 107475 | o | o | Spannstift ISO 8752-10x50-A-ST Dacromet..... | Tensioning pin..... | Goupille de serrage |
| 48 | 122473 | o | o | Zugfeder..... | Pulling spring..... | Ressort de tension |
| 49 | 152545 | o | o | Stelling..... | Adjusting ring..... | Bague de réglage |
| 50 | 165154 | o | o | Lasche..... | Tongue..... | Éclisse |

ERSATZTEILLISTE TAFEL - TABLE - PLAN - TAV.

6

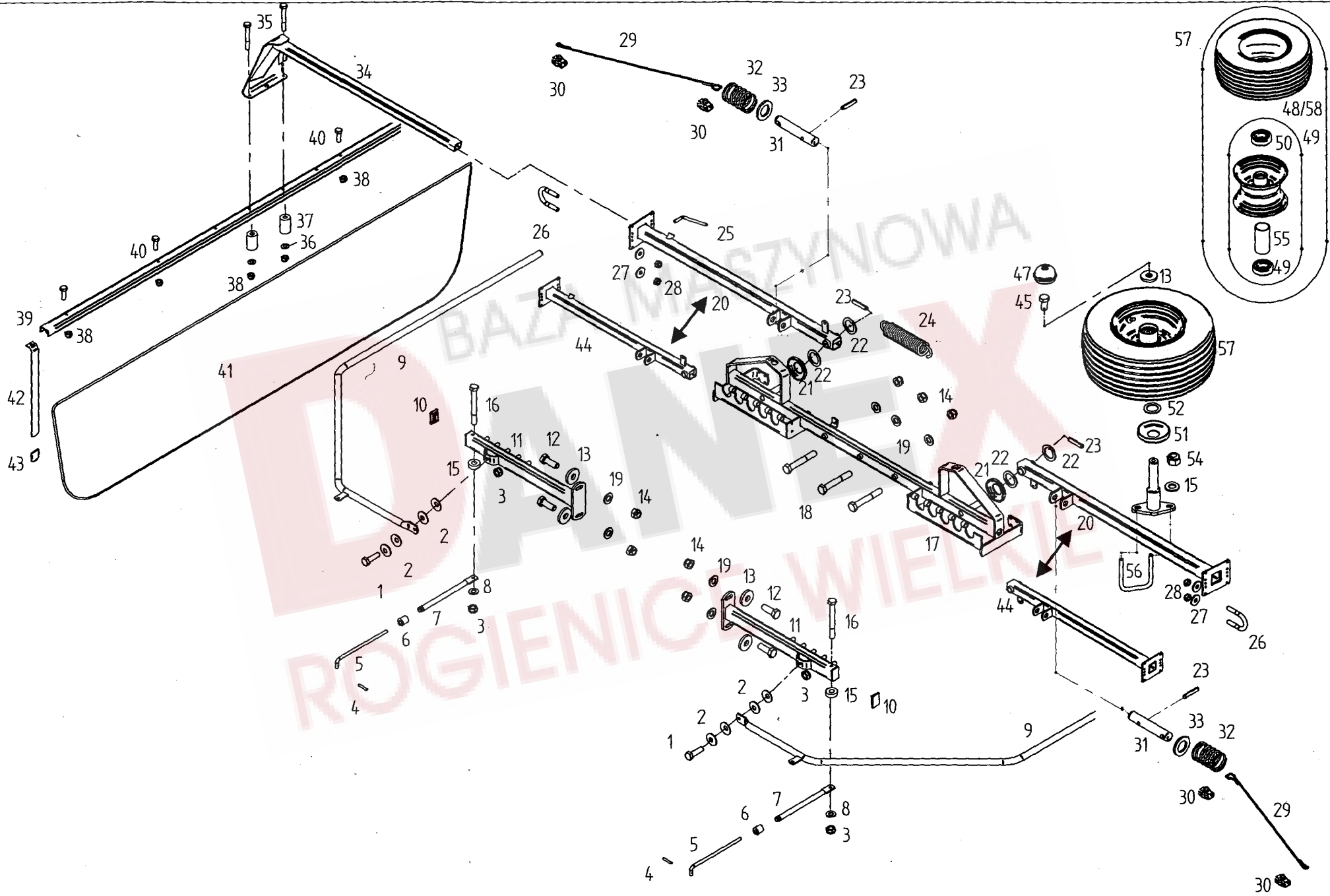

| Pos | Nr. | TS 426 DN | TS 456 DN | x=Verschleißteil x=Wear part x=Pièces d'usure | *=kein Ersatzteil *=no spare parts *=pas de pièce de rechange | s=Sonderzubehör s=Special equipment s=Equipement special |
|-----|--------|-----------|-----------|---|---|--|
| | | | | Bezeichnung des Teiles | Description of the part | Désignation de la pièce |
| | | | | Schwadformer..... | Swathformer..... | Mouleur d'andains |
| 1 | 116623 | o | o | 6kt.-Schraube DIN 933-M 10x 35-8.8-A3A | Hexagonal bolt..... | Boulon hexagonal |
| 2 | 126825 | o | o | Tellerfeder 28x10,2x1,5..... | Disc spring..... | Ressort à disques |
| 3 | 108441 | o | o | 6kt.-Mutter DIN 985-M 10-8-A3A | Hexagonal nut..... | Écrou à 6 pans |
| 4 | 107428 | o | o | Spannstift ISO 8752-4x24-A-ST Dacromet..... | Tensioning pin..... | Goupille de serrage |
| 5 | 160877 | o | o | Schutzstange..... | Protective rod..... | Barre de protection |
| 6 | 160861 | o | o | Führung..... | Bracket..... | Guide |
| 7 | 160876 | o | o | Rohrstrebe..... | Tubular strut..... | Entretoise en tube |
| 8 | 150623 | o | o | Gummischeibe 11x25x8..... | Rubber washer..... | Rondelle caoutchouc |
| 9 | 161662 | o | o | Rohrbogen..... | Pipe bend..... | Coude de tuyau |
| 10 | 127930 | o | o | Vierkantstopfen GPN 270..... | Square plugscrew..... | Bouchon carré |
| 11 | 163037 | o | o | Absteckträger..... | Fixing device..... | Piquet |
| 12 | 116629 | o | o | 6kt.-Schraube DIN 933-M 12x35-8.8-A3A | Hexagonal bolt..... | Boulon hexagonal |
| 13 | 130655 | o | o | Scheibe 13x35x5..... | Washer..... | Rondelle |
| 14 | 108589 | o | o | 6kt.-Mutter DIN 985-M 12-8-A3A | Hexagonal nut..... | Écrou hexagonal |
| 15 | 115973 | o | o | Scheibe DIN 125-10,5-A3A | Washer..... | Rondelle |
| 16 | 109180 | o | o | 6kt.-Schraube DIN 931-M 10x90-8.8-A3A..... | Hexagonal bolt..... | Boulon hexagonal |
| 17 | 163173 | o | o | Schutzträger..... | Guard support..... | Support protecteur |
| 18 | 116535 | o | o | 6kt.-Schraube DIN 931-M 12x80-8.8-A3A..... | Hexagonal bolt..... | Boulon hexagonal |
| 19 | 105186 | o | o | Scheibe DIN 125-13-A3A | Washer..... | Rondelle |
| 20 | 161680 | o | o | Schwenkträger..... | Swivel support..... | Support pivotant |
| 21 | 160356 | o | o | Scheibe, gewölbt..... | Washer..... | Rondelle |
| 22 | 127884 | o | o | Stützscheibe 26x37x2,0 DIN 988 ZN 3..... | Supporting plate..... | Rondelle de support |
| 23 | 107465 | o | o | Spannstift ISO 8752-8x40-A-ST Dacromet..... | Tensioning pin..... | Goupille de serrage |
| 24 | 130424 | o | o | Zugfeder..... | Pulling spring..... | Ressort de tension |
| 25 | 122292 | o | o | Druckknebel..... | Compression handle..... | Garrot de pression |
| 26 | 160500 | o | o | Bügelsschraube 3/4" M8..... | Stirrup bolt..... | Boulon étrier |
| 27 | 105421 | o | o | Scheibe DIN9021-8.4-A3A | Washer..... | Rondelle |
| 28 | 108531 | o | o | 6kt.-Mutter DIN 985- M 8-8-A3A..... | Hexagonal nut..... | Écrou hexagonal |
| 29 | 160068 | x | x | Seil 6x1070..... | Rope..... | Câble |
| 30 | 127848 | o | o | Seilklammer Gr.4 M5..... | Rope clamp..... | Serre-câble |
| 31 | 160017 | o | o | Rastbolzen..... | Notched bolt..... | Boulon d'arrêt |
| 32 | 123154 | o | o | Druckfeder..... | Compression spring..... | Ressort de pression |
| 33 | 115989 | o | o | Scheibe DIN 126-26-A3A | Washer..... | Rondelle |
| 34 | 163828 | o | o | Schwadformerträger..... | Carrier..... | Bras portant |
| 35 | 127222 | o | o | 6kt.-Schraube DIN 931-M 8x60-8.8-A3A | Hexagonal bolt..... | Boulon hexagonal |
| 36 | 115972 | o | o | Scheibe DIN 125-8.4-A3A | Washer..... | Rondelle |
| 37 | 160069 | o | o | Distanzbuchse..... | Distance bushing..... | Douille d'écartement |
| 38 | 108531 | o | o | 6kt.-Mutter DIN 985-M 8-8-A3A | Hexagonal nut..... | Écrou hexagonal |
| 39 | 162048 | o | o | Schwadformerprofil..... | Profile of swathforming tool..... | Profilé de mouleur d'andains |
| 40 | 127569 | o | o | 6kt.-Schraube DIN 933-M 8x25-8.8-A2..... | Hexagonal bolt..... | Boulon hexagonal |
| 41 | 161794 | x | x | Schwadtuch..... | Cloth..... | Drap d'andains |
| 42 | 123609 | x | x | Schwadformerfeder..... | Flat spring..... | Ressort plat |
| 43 | 122103 | o | o | Schutzkappe..... | Protective cap..... | Chapeau de protection |
| 44 | 161595 | o | o | Schwenkträger..... | Swivel support..... | Support pivotant |
| 45 | 126662 | s | s | 6kt.-Schr. DIN 933-M 12x25-8.8-A3A Verb.-pl..... | Hexagonal bolt..... | Boulon hexagonal |
| 47 | 121327 | s | s | Abschlußkappe..... | Sealing hat..... | Chapeau de fermeture |
| 48 | 121092 | s | s | Schlauch 16/6,50-8 TR 13..... | Hose..... | Chambre à air |
| 49 | 121090 | s | s | Felge 5,50 Ax8 mit 2 Ri. KL 6205-2 RS..... | Rim with grooved ball bearing..... | Jante avec roulement rainuré à billes |
| 50 | 117363 | s | s | Rillenkugellager 6205 2 RS DIN 625..... | Grooved ball bearing..... | Roulement rainuré à billes |
| 51 | 150084 | s | s | Schutzscheibe, hinten..... | Protective plate, back..... | Plaque de protection, arrière |
| 52 | 127570 | s | s | Paßscheibe 25x36x2,0 DIN 988 ZN 3..... | Adjusting washer..... | Rondelle d'austage |
| 54 | 127918 | s | s | 6kt.-Mutter DIN 982-M 10-10-A3A | Hexagonal nut..... | Écrou hexagonal |
| 55 | 128058 | s | s | Distanzrohr..... | Distance pipe..... | Tube d'écartement |
| 56 | 152973 | s | s | Bügelsschraube M 10- 71x71 8.8 A3C..... | Stirrup bolt..... | Boulon étrier |
| 57 | 152996 | s | s | Lauftrad, kompl. 16 x 6.50-8 10PR..... | Track wheel, cpl..... | Roue, cpl. |
| 58 | 128748 | s | s | Reifen 16 x 6.50-8 10PR..... | Tire..... | Pneu |

ERSATZTEILLISTE TAFEL - TABLE - PLAN - TAV.

7

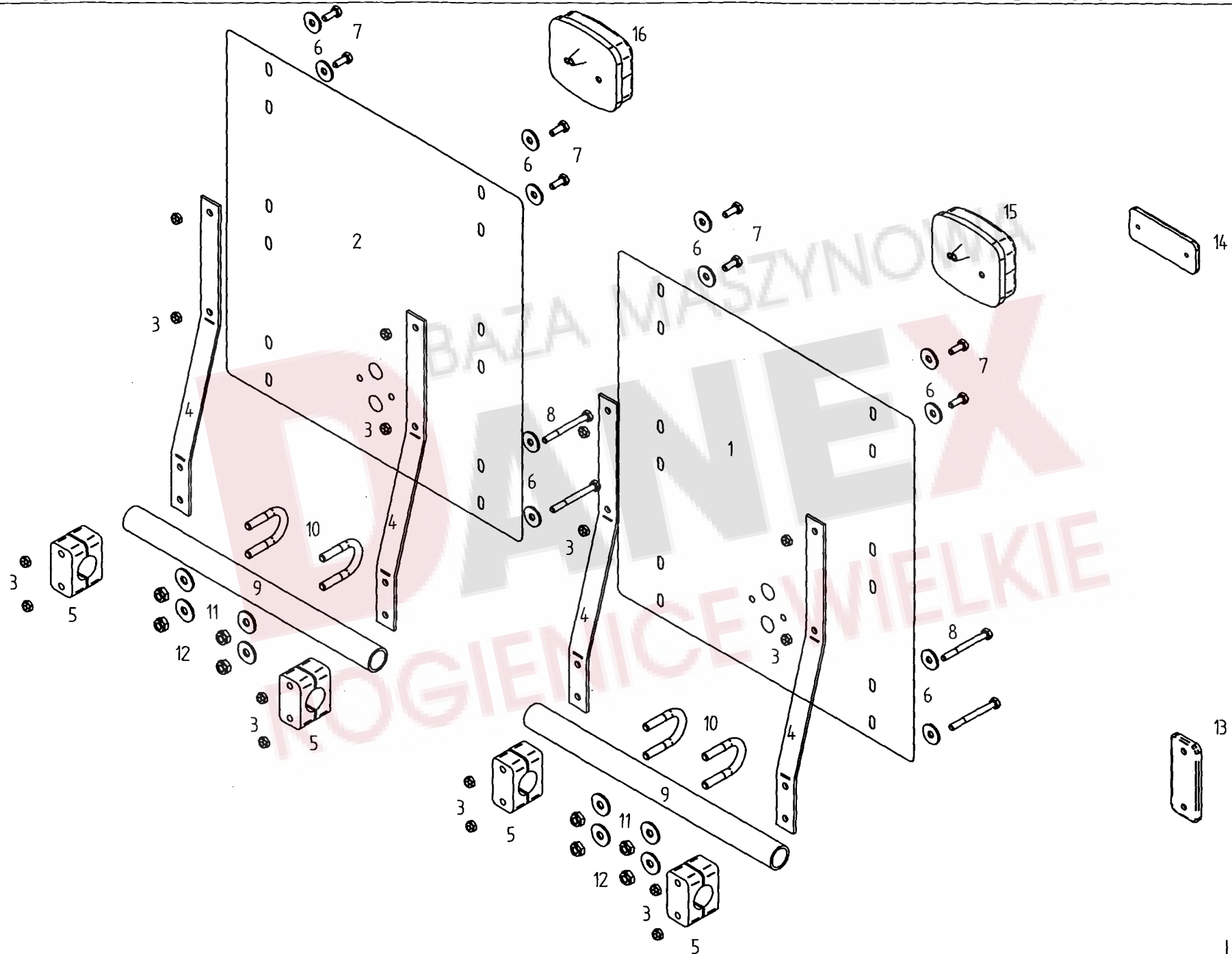

LEY 09.01.03

| Pos | Nr. | TS 426 DN | TS 456 DN | x=Verschleißteil | *=kein Ersatzteil | s=Sonderzubehör |
|-----|--------|-----------|-----------|--|---|--|
| | | | | x=Wear part | *=no spare parts | s=Special equipment |
| | | | | x=Pièces d'usure | *=pas de pièce de rechange | s=Équipement special |
| | | | | Bezeichnung des Teiles | Description of the part | Désignation de la pièce |
| | | | | Warntafelsatz..... | Set of warning signs..... | Jeu de tableaux d'avertissement |
| 1 | 150615 | s | s | Warntafel, links..... | Warning sign, left..... | Tableau d'avertissement, gauche |
| 2 | 150614 | s | s | Warntafel, rechts..... | Warning sign, right..... | Tableau d'avertissement, droite |
| 3 | 106903 | s | s | 6kt.-Mutter M6-8-A3A DIN 985..... | Hexagonal bolt..... | Écrou hexagonal |
| 4 | 150582 | s | s | Stütze..... | Support..... | Support |
| 5 | 127215 | s | s | Klemmbackenpaar..... | Set of 2 clamping jaws..... | Lot de 2 mâchoires de serrage |
| 6 | 116030 | s | s | Scheibe DIN 9021-7,4-A3A..... | Washer..... | Rondelle |
| 7 | 116607 | s | s | 6kt.-Schraube M6x16-8.8-A3A DIN 933..... | Hexagonal bolt..... | Boulon hexagonal |
| 8 | 124359 | s | s | 6kt.-Schraube M6x60-8.8-A3A DIN 931..... | Hexagonal bolt..... | Boulon hexagonal |
| 9 | 161499 | s | s | Rohr..... | Pipe..... | Tube |
| 10 | 160500 | s | s | Bügelsschraube 3/4" M8..... | Stirrup bolt..... | Boulon étrier |
| 11 | 105421 | s | s | Scheibe DIN 9021-8,4-A3A..... | Washer..... | Rondelle |
| 12 | 108531 | s | s | 6kt.-Mutter M8-8-A3A DIN 985..... | Hexagonal bolt..... | Écrou hexagonal |
| 13 | 126040 | s | s | Rückstrahler, weiß..... | Reflector, white..... | Catadioptré, jaune |
| 14 | 126039 | s | s | Rückstrahler, rot..... | Reflector, red..... | Catadioptré, rouge |
| | | | | Beleuchtung..... | Lights..... | Éclairage |
| 15 | 162090 | s | s | Dreikammerleuchte BBS 95 links..... | Three - unit lamp, left - hand sided..... | Feu trois lampes, à gauche |
| 16 | 162091 | s | s | Dreikammerleuchte BBS 95 rechts..... | Three - unit lamp, right - hand sided.... | Feu trois lampes, à droite |

ERSATZTEILLISTE TAFEL - TABLE - PLAN - TAV. 8

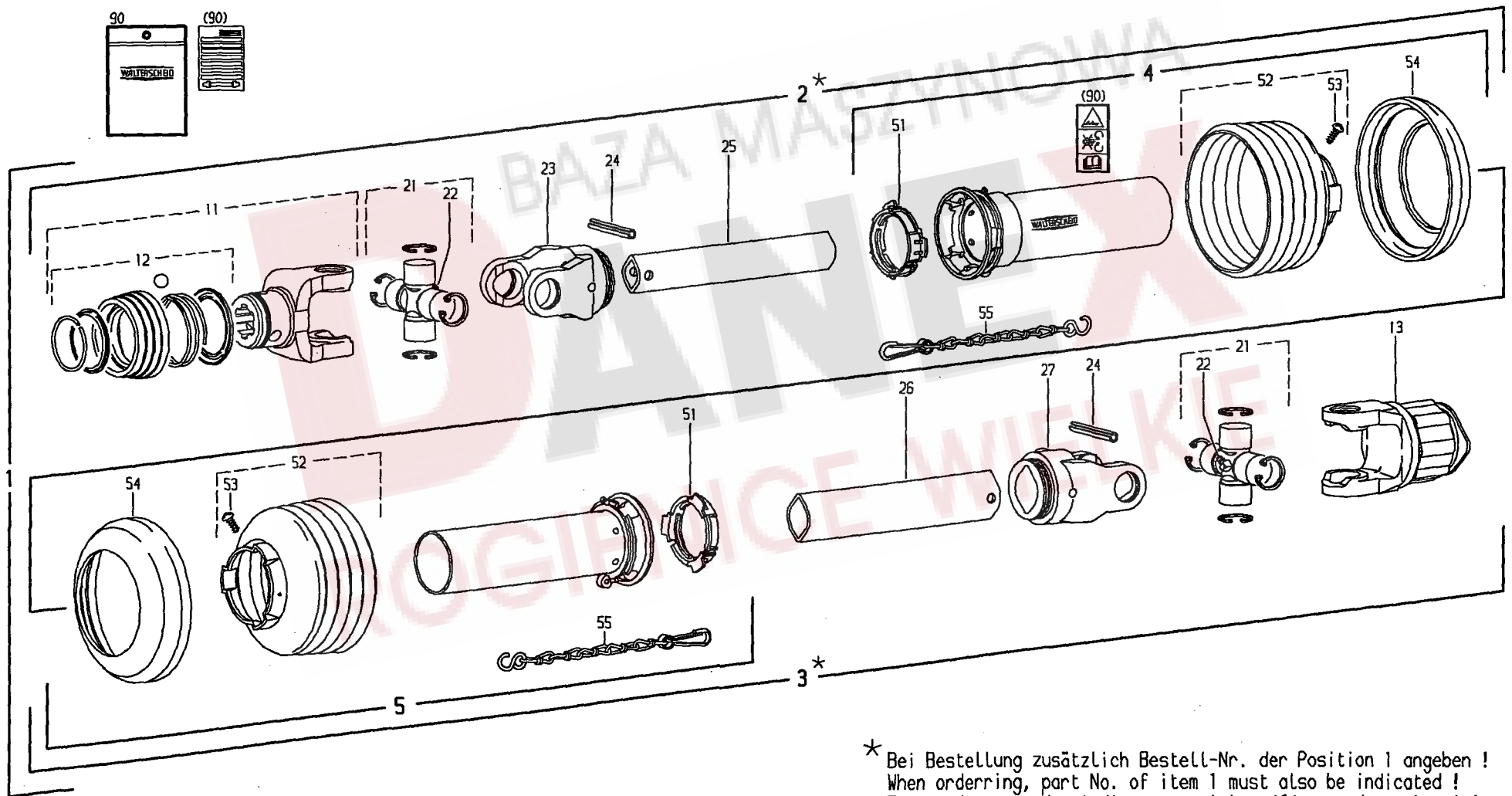

* Bei Bestellung zusätzlich Bestell-Nr. der Position 1 angeben !
 When ordering, part No. of item 1 must also be indicated !
 En cas de commande, indiquer aussi la référence du repère 1 !

| Pos | Nr. | TS 426 DN | TS 456 DN | x=Verschleißteil x=Wear part x=Pièces d'usure Bezeichnung des Teiles | *=kein Ersatzteil *=no spare parts *=pas de pièce de rechange Description of the part | s=Sonderzubehör s=Special equipment s=Équipement special Désignation de la pièce |
|-----|--------|-----------|-----------|--|--|---|
| 1 | 152495 | o | | Gelenkwelle W2100-SD05-910-K32B.... PTO-shaft..... | | Transmission |
| 2 | | * | | Innere Gelenkwellenhälfte mit äußerer..... Schutzhälfte WH 2200-SD05-856..... | Inner PTO drive shaft half with..... outer guard half..... | Demi-transmission intérieure avec demi-protecteur extérieur |
| 3 | | * | | Äußere Gelenkwellenhälfte mit innerer..... Schutzhälfte WH2100-SD05-841-K32B..... | Outer PTO drive shaft half with..... inner guard half..... | Demi-transmission extérieure avec demi-protecteur intérieur |
| 4 | 102270 | o | | Äußere Schutzhälfte SDH05-A1000-850506-K..... SC-Rohr 245 mm kürzen, SC-Trichter..... 1 Rippen kürzen..... | Outer guard half, Shorten SC tube... by 245 mm shorten SC cone by 1 ribs..... | Demi-protecteur extérieur, Raccourcier tube SC de 245 mm, Raccourcir cone SC de 1 ondes |
| 5 | 102308 | o | | Innere Schutzhälfte SDH05-J1000-850506-K..... SC-Rohr 260 mm kürzen, SC-Trichter..... 1 Rippen kürzen..... | Inner guard half, Shorten SC tube... by 260 mm shorten SC cone..... by 1 ribs..... | Demi-protecteur intérieur Raccourcier tube SC de 260 mm, Raccourcir cone SC de 1 ondes |
| 11 | 102446 | o | | ASGE-Gabel komplett 2100-1 3/8" (6)..... | ASGE-yoke complete..... | Machoire ASGE complete |
| 12 | 102492 | o | | ASE-Verschluß komplett Größe B..... | ASE-lock complete size B..... | Verrouillage ASE complet type B |
| 13 | 102597 | o | | Sternratsche drehsinnunabhängig..... K32B-2100-1 3/8" (6) ZV; M=550Nm..... | Radial pin clutch; independant of... direction of rotation..... | Limiteur à cames en étoile; Indépendant du sens de rotation |
| 14 | 102254 | o | | Nocken..... | Cam..... | Came |
| 15 | 102255 | o | | Druckfeder, außen..... | Outer compression spring..... | Ressort de compression, extérieur |
| 16 | 102256 | o | | Druckfeder, innen..... | Inner compression spring..... | Ressort de compression, intérieur |
| 21 | 102131 | o | | Kreuzgarnitur komplett W2100..... | Cross and bearing kit, complete..... | Bloc croisillon, complet |
| 22 | 102095 | o | | Kegel-Schmiernippel BM 8x1..... | Lubrication fitting..... | Graisseur |
| 23 | 102086 | o | | Rillengabel RG 2100-00a..... | Inboard yoke..... | Mâchoire à gorge |
| 24 | 107467 | o | | Spannstift ISO 8752- 8x50..... | Spring type straight pin..... | Goupille élastique |
| 25 | 102309 | o | | Profilrohr; Ov-1400..... | Profile tube..... | Tube profilé |
| 26 | 102310 | o | | Profilrohr; Oa-800..... | Profile tube..... | Tube profilé |
| 27 | 102089 | o | | Rillengabel RG 2100-0a..... | Inboard yoke..... | Mâchoire à gorge |
| 51 | 102091 | o | | Gleitring..... | Bearing ring..... | Bague de glissement |
| 52 | 102092 | o | | Schutztrichter; n=RP6..... | Guard cone; n=RP6..... | Cône protecteur; n=RP6 |
| 53 | 102075 | o | | Schraube 3,5 x 9,5..... | Screw..... | Vis |
| 54 | 102190 | o | | Stützring..... | Reinforcing collar..... | Bague de renfort |
| 55 | 102101 | o | | Haltekette..... | Safety chain..... | Chaînette |
| 90 | 102496 | o | | Betriebsanleitung (West) und..... Gefahrenhinweis-Aufkleber..... | Service instructions (West) and..... Warning decal..... | Notice d'emploi (Quest) et étiquette d'avertissement |

ERSATZTEILLISTE TAFEL - TABLE - PLAN - TAV. 9

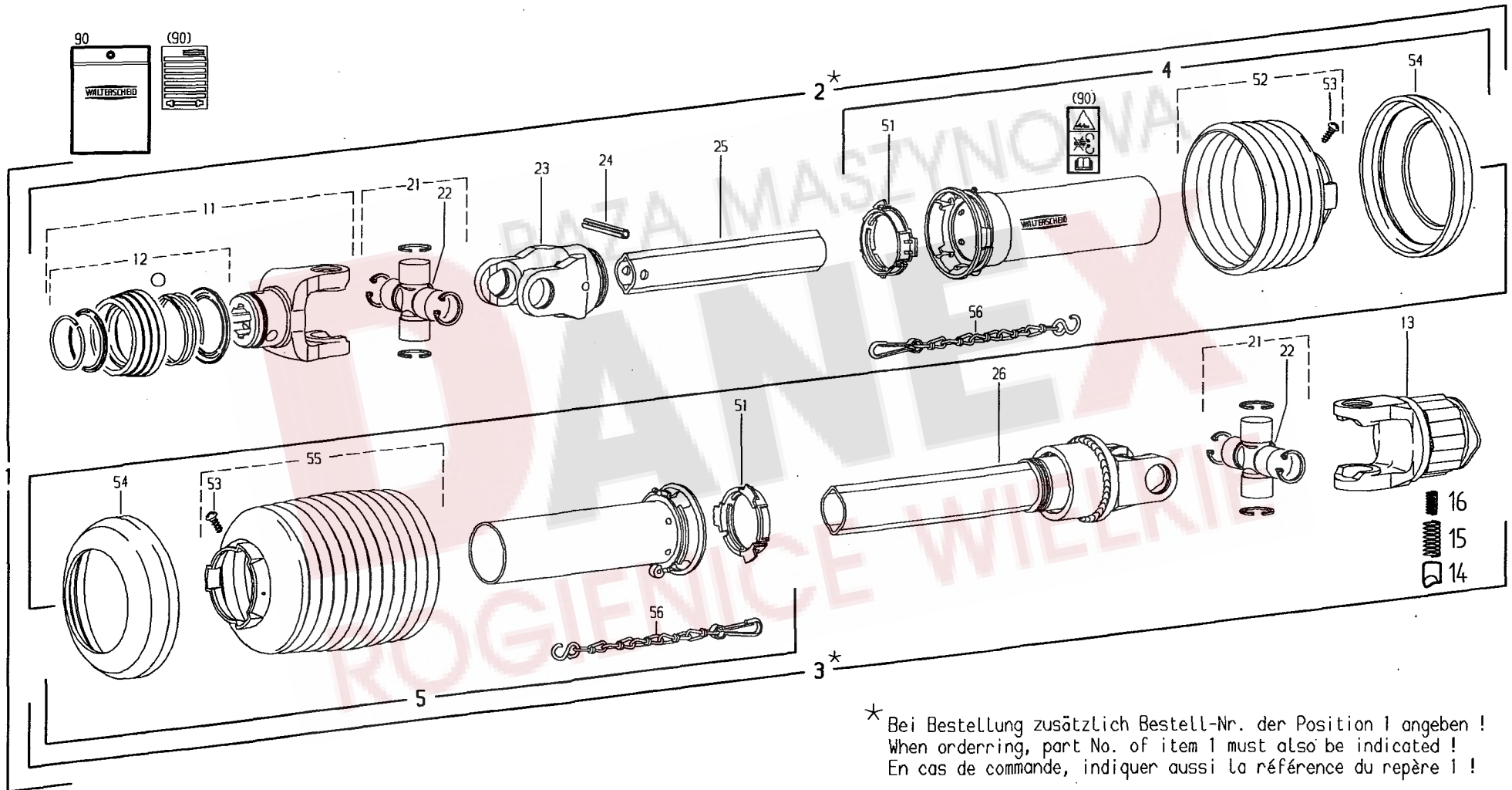

| Pos | Nr. | TS 426 DN | TS 456 DN | x=Verschleißteil | *=kein Ersatzteil | s=Sonderzubehör |
|-----|--------|-----------|-----------|---|----------------------------|-------------------------|
| | | | | x=Wear part | *=no spare parts | s=Special equipment |
| | | | | x=Pièces d'usure | *=pas de pièce de rechange | s=Équipement special |
| | | | | Bezeichnung des Teiles | Description of the part | Désignation de la pièce |
| 1 | 164658 | S | S | Gelenkwelle W2200-SD15-..... PTO-shaft..... Transmission | | |
| | | | | 960-JF5/12R+K32B..... | | |
| | | | | Sonderzubehör..... Special equipment..... Equipement special | | |
| 2 | | * | * | Innere Gelenkwelbenhälfte mit äußerer..... Inner PTO drive shaft half with..... Demi-transmission intérieure avec | | |
| | | | | Schutzhälfte WH 2200-SD15-890..... outer guard half..... demi-protecteur extérieur | | |
| 3 | | * | * | Äußere Gelenkwelbenhälfte mit innerer..... Outer PTO drive shaft half with..... Demi-transmission extérieure avec | | |
| | | | | Schutzhälfte WH2200-SD15-875-JF5/12R+K32B..... inner guard half..... demi-protecteur intérieur | | |
| 4 | 102193 | o | o | Äußere Schutzhälfte SDH15-A1000-851506-K..... Outer guard half, Shorten SC tube..... Demi-protecteur extérieur, | | |
| | | | | SC-Rohr 280 mm kürzen, SC-Trichter..... by 280 mm shorten SC cone Raccourcir tube SC de 280 mm, | | |
| | | | | 2 Rippen kürzen..... by 2 ribs..... Raccourcir cone SC de 2 ondes | | |
| 5 | 102194 | o | o | Innere Schutzhälfte SDH15-J1000-851512-K..... Inner guard half, Shorten SC tube..... Demi-protecteur intérieur | | |
| | | | | SC-Rohr 290 mm kürzen, SC-Trichter..... by 290 mm shorten SC cone..... Raccourcir tube SC de 290 mm, | | |
| | | | | 2 Rippen kürzen..... by 2 ribs..... Raccourcir cone SC de 2 ondes | | |
| 11 | 102447 | o | o | ASGE-Gabel komplett 2200-1 3/8" (6)..... ASGE-yoke complete..... Machoire ASGE complete | | |
| 12 | 102492 | o | o | ASE-Verschluß komplett Größe B..... ASE-lock complete size B..... Verrouillage ASE complet type B | | |
| 13 | 102178 | o | o | Sternratsche drehsinnunabhängig..... Radial pin clutch; independant of..... Limiteur à cames en étoile; | | |
| | | | | K32B-2200-1 3/8" (6) ZV; M=550Nm..... direction of rotation..... Indépendant du sens de rotation | | |
| 14 | 102254 | o | o o | Nocken..... Cam..... Came | | |
| 15 | 102255 | o | o o | Druckfeder, außen..... Outer compression spring..... Ressort de compression, extérieur | | |
| 16 | 102256 | o | o o | Druckfeder, innen..... Inner compression spring..... Ressort de compression, intérieur | | |
| 21 | 161947 | o | | Kreuzgarnitur komplett Cross and bearing kit, complete..... Bloc croisillon, complet | | |
| 22 | 102095 | o | | Kegel-Schmiernippel BM 8x1..... Lubrication fitting..... Graisseur | | |
| 23 | 102069 | o | | Rillengabel RG 2200-0v..... Inboard yoke..... Mâchoire à gorge | | |
| 24 | 102070 | o | | Spannstift ISO 8752- 10x65..... Spring type straight pin..... Goupille élastique | | |
| 25 | 102179 | o | | Profilrohr; Ov-1400..... Profile tube..... Tube profilé | | |
| 26 | 102180 | o | | Sperrkeilfreilauf JF5/12R-2200-1-825,..... Key-type overrunning clutch;..... Roue libre à rochets; | | |
| | | | | Rechtsdreh sinn..... right hand rotation..... rotation à droite | | |
| 51 | 102076 | o | | Gleitring..... Bearing ring..... Bague de glissement | | |
| 52 | 102306 | o | | Schutztrichter; n=RP6..... Guard cone; n=RP6..... Cône protecteur; n=RP6 | | |
| 53 | 102075 | o | | Schraube 3,5 x 9,5..... Screw..... Vis | | |
| 54 | 102102 | o | | Stützring..... Reinforcing collar..... Bague de renfort | | |
| 55 | 102490 | o | | Schutztrichter n=RP12..... Guard cone n= RP12..... Cône protecteur n=RP12 | | |
| 56 | 102101 | o | | Haltekette..... Safety chain..... Chaînette | | |
| 90 | 102496 | o | | Betriebsanleitung (West) und..... Service instructions (West) and..... Notice d'emploi (Quest) et | | |
| | | | | Gefahrenhinweis-Aufkleber..... Warning decal..... étiquette d'avertissement | | |

NUMMERNVERZEICHNIS INDEX OF NUMBERS LIST NUMERIQUE

| Bestell-Nr. Part no No de commande | Tafel Table Tableau | Bestell-Nr. Part no No de commande | Tafel Tablé Tableau | Bestell-Nr. Part no No de commande | Tafel Table Tableau | Bestell-Nr. Part no No de commande | Tafel Table Tableau | Bestell-Nr. Part no No de commande | Tafel Table Tableau |
|--|---------------------------|--|---------------------------|--|---------------------------|--|---------------------------|--|---------------------------|
| 102069 | 9,23 | 108292 | 3,10 | 122807 | 1,09 | 127918 | 6,54 | 161662 | 6,09 |
| 102070 | 9,24 | 108292 | 4,17 | 122867 | 1,20 | 127930 | 6,10 | 161680 | 6,20 |
| 102075 | 8,53 | 108292 | 5,25 | 122932 | 1,12 | 127988 | 3,21 | 161786 | 5,33 |
| 102075 | 9,53 | 108319 | 3,37 | 123154 | 6,32 | 127998 | 3,12 | 161794 | 6,41 |
| 102076 | 9,51 | 108441 | 6,03 | 123477 | 3,14 | 128058 | 5,46 | 161818 | 1,05 |
| 102086 | 8,23 | 108531 | 2,07 | 123486 | 3,25 | 128058 | 6,55 | 161888 | 3,36 |
| 102089 | 8,27 | 108531 | 6,28 | 123595 | 3,46 | 128103 | 4,16 | 161893 | 3,30 |
| 102091 | 8,51 | 108531 | 6,38 | 123609 | 6,42 | 128293 | 3,15 | 161947 | 9,21 |
| 102092 | 8,52 | 108531 | 7,12 | 123686 | 5,24 | 128748 | 6,58 | 161969 | 5,44 |
| 102095 | 8,22 | 108589 | 1,27 | 124053 | 5,38 | 130424 | 6,24 | 162048 | 6,39 |
| 102095 | 9,22 | 108589 | 5,13 | 124359 | 7,08 | 130655 | 5,17 | 162071 | 4,08 |
| 102101 | 8,55 | 108589 | 6,14 | 124506 | 3,49 | 130655 | 6,13 | 162090 | 7,15 |
| 102101 | 9,56 | 109180 | 6,16 | 124517 | 5,34 | 150084 | 5,30 | 162091 | 7,16 |
| 102102 | 9,54 | 111895 | 1,01 | 124650 | 3,22 | 150084 | 6,51 | 162109 | 3,17 |
| 102131 | 8,21 | 115916 | 1,02 | 126039 | 7,14 | 150091 | 1,19 | 162111 | 3,18 |
| 102178 | 9,13 | 115970 | 2,21 | 126040 | 7,13 | 150582 | 7,04 | 162112 | 3,19 |
| 102179 | 9,25 | 115972 | 2,06 | 126242 | 3,04 | 150614 | 7,02 | 162153 | 4,13 |
| 102180 | 9,26 | 115972 | 3,09 | 126302 | 3,23 | 150615 | 7,01 | 162154 | 4,10 |
| 102190 | 8,54 | 115972 | 6,36 | 126320 | 3,03 | 150623 | 6,08 | 162159 | 5,45 |
| 102193 | 9,04 | 115973 | 6,15 | 126383 | 4,06 | 150784 | 5,22 | 162260 | 5,11 |
| 102194 | 9,05 | 115979 | 2,11 | 126383 | 5,42 | 151478 | 5,04 | 162652 | 3,07 |
| 102254 | 8,14 | 115989 | 6,33 | 126384 | 3,22 | 152495 | 8,01 | 163022 | 2,08 |
| 102254 | 9,14 | 116030 | 7,06 | 126385 | 3,22 | 152545 | 5,49 | 163037 | 6,11 |
| 102255 | 8,15 | 116484 | 5,32 | 126417 | 3,28 | 152973 | 6,56 | 163047 | 2,09 |
| 102255 | 9,15 | 116535 | 1,23 | 126583 | 5,18 | 152996 | 6,57 | 163061 | 3,38 |
| 102256 | 8,16 | 116535 | 6,18 | 126662 | 5,16 | 160013 | 1,28 | 163083 | 4,07 |
| 102256 | 9,16 | 116607 | 7,07 | 126662 | 6,45 | 160017 | 6,31 | 163171 | 4,15 |
| 102270 | 8,04 | 116609 | 2,20 | 126667 | 5,26 | 160023 | 1,17 | 163173 | 6,17 |
| 102306 | 9,52 | 116614 | 2,05 | 126825 | 6,02 | 160042 | 1,25 | 163288 | 2,24 |
| 102308 | 8,05 | 116623 | 6,01 | 127164 | 5,09 | 160068 | 6,29 | 163289 | 2,25 |
| 102309 | 8,25 | 116629 | 6,12 | 127215 | 7,05 | 160069 | 6,37 | 163293 | 2,22 |
| 102310 | 8,26 | 116688 | 5,39 | 127222 | 6,35 | 160089 | 4,05 | 163337 | 2,18 |
| 102446 | 8,11 | 116699 | 5,35 | 127252 | 1,06 | 160111 | 4,04 | 163339 | 2,19 |
| 102447 | 9,11 | 116749 | 3,32 | 127253 | 1,07 | 160114 | 1,08 | 163504 | 5,14 |
| 102490 | 9,55 | 117245 | 1,04 | 127267 | 1,22 | 160120 | 5,36 | 163640 | 2,12 |
| 102492 | 8,12 | 117363 | 5,43 | 127274 | 2,10 | 160135 | 3,44 | 163649 | 5,31 |
| 102492 | 9,12 | 117363 | 6,50 | 127292 | 2,14 | 160141 | 3,47 | 163671 | 3,40 |
| 102496 | 8,90 | 117831 | 3,33 | 127373 | 2,13 | 160167 | 1,18 | 163694 | 2,04 |
| 102496 | 9,90 | 118602 | 3,51 | 127416 | 3,29 | 160215 | 3,13 | 163828 | 6,34 |
| 102597 | 8,13 | 118603 | 1,15 | 127534 | 4,11 | 160356 | 6,21 | 163985 | 3,16 |
| 105186 | 1,26 | 118603 | 5,06 | 127535 | 4,12 | 160365 | 3,31 | 164301 | 1,10 |
| 105186 | 5,12 | 118604 | 3,24 | 127564 | 3,20 | 160455 | 2,01 | 164364 | 2,17 |
| 105186 | 6,19 | 120760 | 1,30 | 127569 | 6,40 | 160500 | 6,26 | 164561 | 5,07 |
| 105421 | 6,27 | 121090 | 5,29 | 127570 | 5,23 | 160500 | 7,10 | 164658 | 9,01 |
| 105421 | 7,11 | 121090 | 6,49 | 127570 | 6,52 | 160509 | 5,10 | 165154 | 5,50 |
| 105465 | 3,39 | 121091 | 5,27 | 127607 | 4,09 | 160512 | 5,03 | 498111 | 3,11 |
| 106852 | 3,05 | 121092 | 5,28 | 127608 | 5,40 | 160629 | 3,27 | 498439 | 4,14 |
| 106903 | 2,23 | 121092 | 6,48 | 127638 | 3,50 | 160861 | 6,06 | 498522 | 4,01 |
| 106903 | 7,03 | 121327 | 5,15 | 127640 | 3,42 | 160876 | 6,07 | | |
| 107386 | 3,01 | 121327 | 6,47 | 127641 | 3,45 | 160877 | 6,05 | | |
| 107428 | 6,04 | 121608 | 5,19 | 127642 | 3,26 | 160948 | 1,31 | | |
| 107438 | 5,02 | 121609 | 5,20 | 127643 | 3,06 | 161021 | 5,41 | | |
| 107449 | 5,37 | 121610 | 5,21 | 127644 | 3,02 | 161362 | 1,16 | | |
| 107451 | 1,13 | 121970 | 2,03 | 127645 | 3,03 | 161379 | 4,03 | | |
| 107456 | 1,29 | 121990 | 3,34 | 127646 | 3,03 | 161499 | 7,09 | | |
| 107464 | 2,02 | 122103 | 6,43 | 127838 | 3,35 | 161543 | 3,41 | | |
| 107465 | 6,23 | 122292 | 6,25 | 127842 | 5,01 | 161553 | 1,21 | | |
| 107467 | 8,24 | 122473 | 5,48 | 127848 | 6,30 | 161595 | 6,44 | | |
| 107475 | 5,47 | 122613 | 1,03 | 127883 | 3,08 | 161628 | 4,18 | | |
| 108292 | 1,24 | 122735 | 5,08 | 127884 | 6,22 | 161631 | 4,02 | | |