

FELLA

Turboschwader

Ersatzteilliste
Liste de Pièces de Rechange
Spare Parts List

TS 425 DN

ab Masch.-Nr. 4701

TS 455 DN

ab Masch.-Nr. 2166

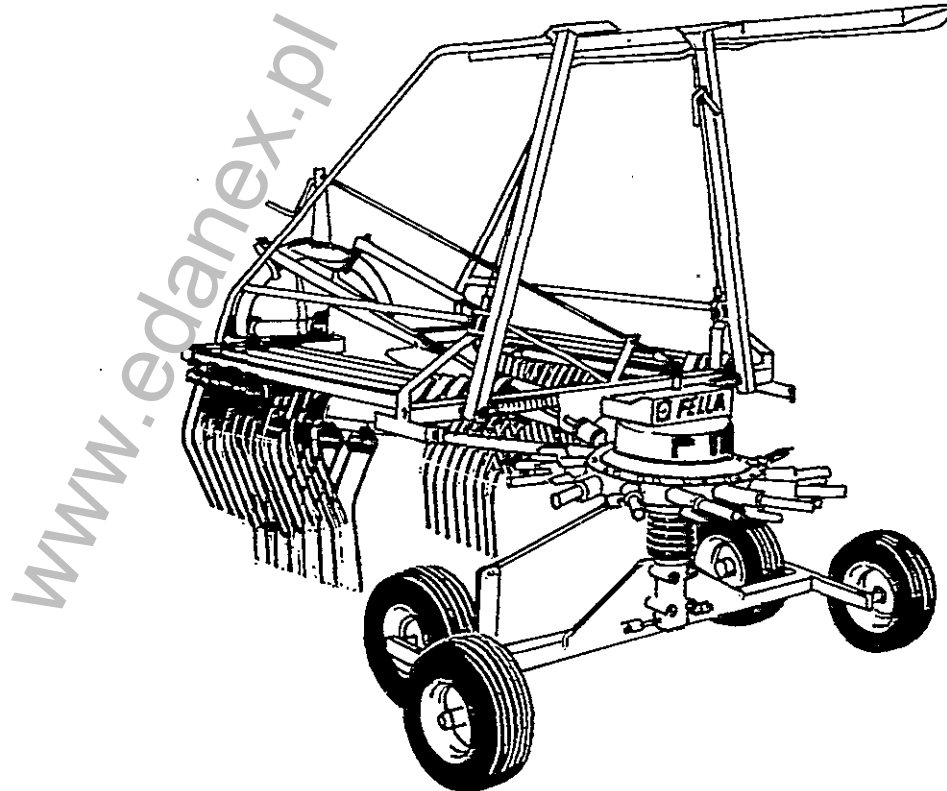

Ausgabe - Edition - Edition

024/9

D ERSATZTEILLISTE

WICHTIG BEI BESTELLUNG VON ERSATZTEILEN

Für das zu ersetzende Teil ist anhand der nachfolgenden Ersatzteilliste die genaue Bestell-Nummer und die Bezeichnung festzustellen.

Besonders aber bitten wir um Angabe der auf dem Typenschild eingepprägten Maschinen-Nummer, um Fehllieferungen von Ersatzteilen zu vermeiden.

Genauere Anschrift mit Post- und Bahnstation und Postleitzahl sowie Versandart (ob Päckchen, Postpaket, Fracht-, Eil- oder Expreßgut) ist unbedingt anzugeben.

Die in der Ersatzteilliste mit "X" gekennzeichneten Ersatzteile unterliegen während des Betriebes natürlichem Verschleiß und sind daher von der Garantie ausgenommen. Vor jedem Einsatz ist die Überprüfung der Funktionsfähigkeit dieser Teile erforderlich. Gegebenenfalls muß der Austausch erfolgen. Für Folgeschäden, die durch nicht rechtzeitiges Auswechseln von Verschleißteilen entstehen, besteht kein Garantieanspruch.

F CATALOGUE DES PIÈCES DE RECHANGE

NOTE IMPORTANTE RELATIVE AUX COMMANDES DE PIÈCES DÉTACHÉES

Déterminez le numéro exact de référence et la désignation de la pièce à échanger, en consultant la liste suivante des pièces de rechange, s.v.p.

Surtout, il est impératif de mentionner le numéro de série de la machine, marquée sur la plaque du constructeur, afin d'éviter des livraisons erronées de pièces détachées.

Veuillez préciser en tout cas également votre bureau de poste ou station de chemins de fer, avec chiffre de code postal, ainsi que la nature désirée de transport (petit paquet, colis postal, petite ou grande vitesse, exprès).

Les pièces de rechange marquées "X" dans la liste des pièces de rechange sont soumises à l'usage par détérioration naturelle pendant le service, et pour cela ne sont pas couvertes par notre garantie. Avant toute utilisation, il faut contrôler le bon fonctionnement de ces pièces. Si nécessaire, il faut les remplacer. Nous ne pouvons pas accepter de garantie pour dommages consécutifs résultant du fait que les pièces d'usage n'ayent pas été remplacées au bon moment.

GB SPARE PARTS CATALOGUE

IMPORTANT NOTE CONCERNING ORDERS ON SPARE PARTS

Please use the following spare parts list in order to identify the part to be replaced, and quote its exact part number and description.

In particular, you are requested to quote also the machine serial number marked on the nameplate, in order to prevent any erroneous supply of parts.

Please make sure to mention also your post office or railway station, incl. zip code, and the kind of transport (small parcel, post parcel, normal or fast freight, express).

The spare parts marked "X" in the spare parts list are subject to normal wear and tear during operation, and therefore are not covered by our warranty. Prior to every work these parts must be checked for perfect operation. If necessary, they have to be replaced. We cannot accept any warranty for consequential damage which is due to the fact that wear parts have not been replaced in proper time.

NL ONDERDELENLIJST

BELANGRIJK VOOR HET BESTELLEN VAN ONDERDELEN

Volgens bijgaande onderdelenlijst is het juiste bestelnummer en de omschrijving van het te vervangen deel vast te stellen.

In het bijzonder vragen wij U, het op het type-plaatje ingestempelde machine-nummer op te geven, om foutieve leveringen van onderdelen te vermijden.

Beslist noodzakelijk is het vermelden van het juiste adres, met postkantoor of NS-station en postcode, alsmede de verzendingswijze (pakje, postpakket, vracht-, ij- of expresgoed).

De onderdelen, die in de onderdelenlijst met een "X" zijn gemerkt, zijn tijdens het gebruik onderhevig aan normale slijtage en vallen daarom niet onder de garantiebepalingen. De toestand van deze delen dient, telkens vóór het werk begint, te worden gecontroleerd op hun goede werking. Zonodig versleten delen vervangen. Eventuele schade, tengevolge van niet tijdige vervanging van versleten onderdelen, wordt niet door de garantie gedekt.

I LISTA PARTI DI RICAMBIO

NOTE IMPORTANTI PER ORDINARE PEZZI DI RICAMBIO

Individuare l'esatto numero d'ordine e la denominazione del pezzo da ricambiare, consultando la seguente lista parti.

Per evitare ogni errata consegna, Vi consigliamo espressamente di rimetterci il numero macchina inciso sulla targhetta di matricola.

Per la spedizione Vi preghiamo di rimetterci l'indirizzo preciso, la stazione ferroviaria o ufficio postale competente, il CAP nonché il tipo di consegna richiesto (pacco, pacchetto, spedizione espresso, corriere).

Le parti di ricambio di listino contraddistinte dalla lettera "X" sono quelle parti che durante il servizio dell'attrezzo vanno maggiormente soggette a naturale usura per cui non si assume alcuna garanzia. Prima di mettere in funzione l'attrezzo è necessario controllare se dette parti risultano funzionali. In caso contrario procedere a conveniente sostituzione. Non ci si assume alcuna responsabilità per danni sorti per non tempestiva sostituzione delle parti.

E LISTA DE PIEZAS DE RECAMBIO

IMPORTANTE PARA PEDIR PIEZAS DE RECAMBIO

Averiguar nº ref. y denominación exacta de la pieza a recambiar usando la lista de recambio siguiente.

Les rogamos especialmente indicarnos el número de la máquina, estampado en la placa indicador del tipo de máquina, para evitar el suministro de piezas de recambio incorrectos.

Siempre mencionar la dirección exacta indicando la estación de tren y de correo y el código postal así como el modo de envío (paquete, en pequeña velocidad, en gran velocidad, por expreso).

Las piezas marcadas por "X" en la lista de recambio son piezas de desgaste y por eso no forman parte de nuestra garantía. Antes de cada empleo de la máquina hay que revisar la función de estas piezas. En caso de necesidad hay que reemplazarlas. Daños que resultan del recambio retrasado de estas piezas no forman parte de nuestra garantía.

ERSATZTEILLISTE TAFEL - TABLE - PLAN - TAV.

1.

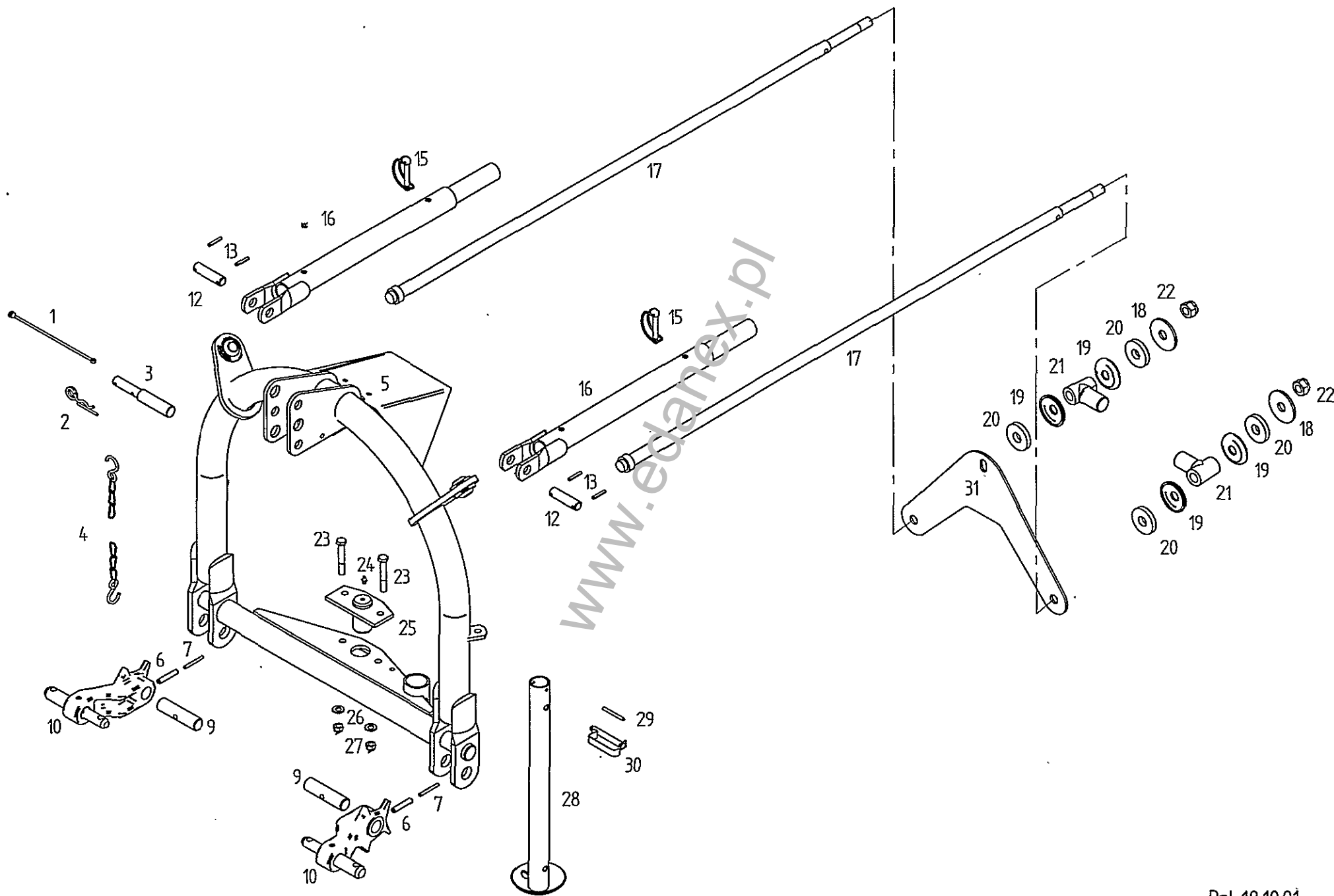

Tafel, Table, Plan, Tav.

1

Pos	Nr.	TS 425 DN	TS 455 DN	x=Verschleißteil x=Wear part x=Pièces d'usure	*=kein Ersatzteil *no spare parts *=pas de pièce de rechange	Description of the part	s=Sonderzubehör s=Special equipment s=Équipement special
				Bezeichnung des Teiles	Description of the part	Désignation de la pièce	
				Dreipunktbock mit Zubehör..... 3-point-headrack with equipment.. Atelage trois points avec accessoires			
1	122466	0	0	Halbeschur 240 lg.....	Holding rope.....	Corde de retenue	
2	115916	0	0	Federstecker 5 DIN 11024 St ZN 3.....	Plug.....	Connecteur à ressort	
3	122613	0	0	Oberteilenstutenbolzen.....	Bolt of upper link assembly.....	Boulon gradué du bras de guidage supér.	
4	117245	0	0	Knotenkette 2,8x960 22 Gl. DIN 5686 T ZN.....	Knotted link chain.....	Chaîne à nœuds	
5	161818	0	0	Dreipunktbock.....	3-point-headrack.....	Atelage trois points	
6	127252	0	0	Spannsift ISO 8752-10x55-A-ST Dacromet.....	Tensioning pin.....	Goupille de serrage	
7	127253	0	0	Spannsift ISO 8752- 6x55-A-ST Dacromet.....	Tensioning pin.....	Goupille de serrage	
9	122807	0	0	Bolzen.....	Pin.....	Bouton	
10	162365	0	0	Unterteilenkerhebel.....	Lower link lever.....	Lever du bras de guidage inférieur	
12	122932	0	0	Bolzen.....	Pin.....	Bouton	
13	107451	0	0	Spannsift ISO 8752-6x36-A-ST Dacromet.....	Tensioning pin.....	Goupille de serrage	
15	118603	0	0	Rohrklappstecker 10x60 St 50 ZN 3.....	Folding plug for pipes.....	Esse dessieu en tube	
16	161362	0	0	Führungrohr.....	Guide tube.....	Tube de guidage	
17	160023	0	0	Zugsstange 1418.....	Pull rod.....	Barre de traction	
17	160114	0	0	Zugsstange 1515.....	Pull rod.....	Barre de traction	
18	160167	0	0	Scheibe.....	Washer.....	Rondelle	
19	150091	0	0	Scheibe, gewöblt.....	Washer.....	Rondelle	
20	122867	0	0	Gummischeibe.....	Rubber washer.....	Rondelle caoutchouc	
21	161553	0	0	Stufenbolzen.....	Bolt of link assembly.....	Boulon gradué du bras de guidage	
22	127267	0	0	6kt.-Mutter DIN 985-M 20-8-A3A.....	Hexagonal nut.....	Écrou hexagonal	
23	116535	0	0	6kt.-Schraube DIN 931-M 12x80-8-8-A3A.....	Hexagonal bolt.....	Boulon hexagonal	
24	108292	0	0	Kegelschmiernipfel AS 8x1 DIN 71412.....	Conical grease nipple.....	Graisseur conique	
25	160042	0	0	Bolzen, geschw. if.....	Bolt, welded.....	Boulon, soudé	
26	105186	0	0	Scheibe DIN 125-13 A3A.....	Washer.....	Rondelle	
27	108589	0	0	6kt.-Mutter DIN 985-M 12-13 A3A.....	Hexagonal nut.....	Écrou hexagonal	
28	160013	0	0	Stütze.....	Support.....	Support	
29	107456	0	0	Spannsift ISO 8752-6x60-A-ST Dacromet.....	Tensioning pin.....	Goupille de serrage	
30	120760	0	0	Federbolzen 12x65.....	Coil spring bolt.....	Axe de ressort	
31	160948	0	0	Platte.....	Plate.....	Plaque	

Suppa M M M M

ERSATZTEILLISTE TAFEL - TABLE - PLAN - TAV. 2

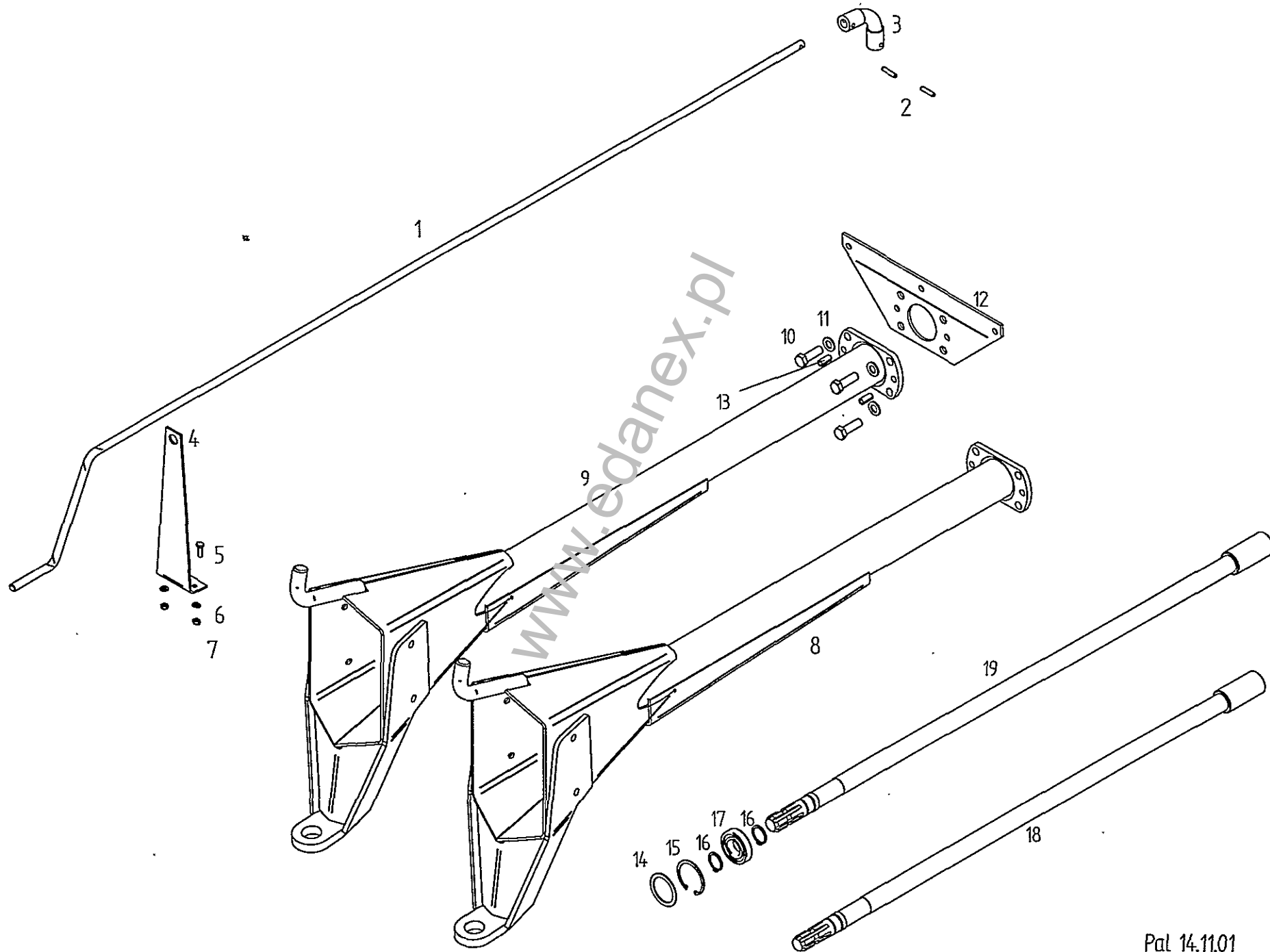

Tafel, Table, Plan, Tav.

2

Pos	Nr.	TS 425 DN	TS 455 DN	x=Verschleißteil x=Wear part x=Pieces d'usure	*=kein Ersatzteil *no spare parts *=pas de pièce de rechange	Description of the part	s=Sonderzubehör s=Special equipment s=Équipement special	Désignation de la pièce
						Rahmen/Antriebswelle/Kurbel..... Frame/Drive shaft/Crank..	Chassis/Arbre de dentrainement/Manivelle	
1	160455	0	0			Kurbel..... Crank.....	Manivelle	
2	107464	0	0			Spannstift ISO 8752-8x36-A-ST Dacromet..... Tensioning pin.....	Goupille de serrage	
3	121970	0	0			Biegsame Welle..... Shaft, flexible.....	Arbre, flexible	
4	161233	0	0			Kurbelhalter, vorn..... Crank holder, front.....	Support de manivelle, avant	
5	116614	0	0			6kt.-Schraube DIN 933-M 8x25-8-8-A3A Hexagonal bolt.....	Boulon hexagonal	
6	115972	0	0			Scheibe DIN 125-8-4-A3A Washer.....	Rondelle	
7	108531	0	0			6kt.-Mutter DIN 985-M 8-8-A3A..... Hexagonal nut.....	Écrou hexagonal	
8	162733	0	0			Rahmen 1567..... Frame.....	Châssis	
8	162728	0	0			Rahmen 1666..... Frame.....	Châssis	
9	127274	0	0			6kt.-Schr. DIN 933-M 16x50-8-8-A3A Verb.-plus..... Hexagonal bolt.....	Boulon hexagonal	
10	115979	0	0			Scheibe DIN 125-17-A3A..... Washer.....	Rondelle	
11	160946	0	0			Zwischensplatte..... Support plate.....	Plaque intermédiaire	
12	127373	0	0			Spannstift ISO 8752-13x28-A-ST Dacromet..... Tensioning pin.....	Goupille de serrage	
13	124151	0	0			Suttscheibe 56x72x3 DIN 988..... Supporting plate.....	Rondelle de support	
14	107385	0	0			Sicherungsring 72x2,5 DIN 472..... Snap ring.....	Circlip intérieur	
15	118602	0	0			Sicherungsring 35x2,5 DIN 471..... Snap ring.....	Circlip extérieur	
16	108570	0	0			Rillenkugellager 6207 2 RS DIN 625..... Grooved ball bearing.....	Roulement rainuré à billes	
17	160130	0	0			Antriebswelle..... Drive shaft.....	Arbre d'entraînement	
17	160132	0	0			Antriebswelle..... Drive shaft.....	Arbre d'entraînement	

Id-Xauppa.MMM

ERSATZTEILLISTE TAFEL - TABLE - PLAN - TAV. 3

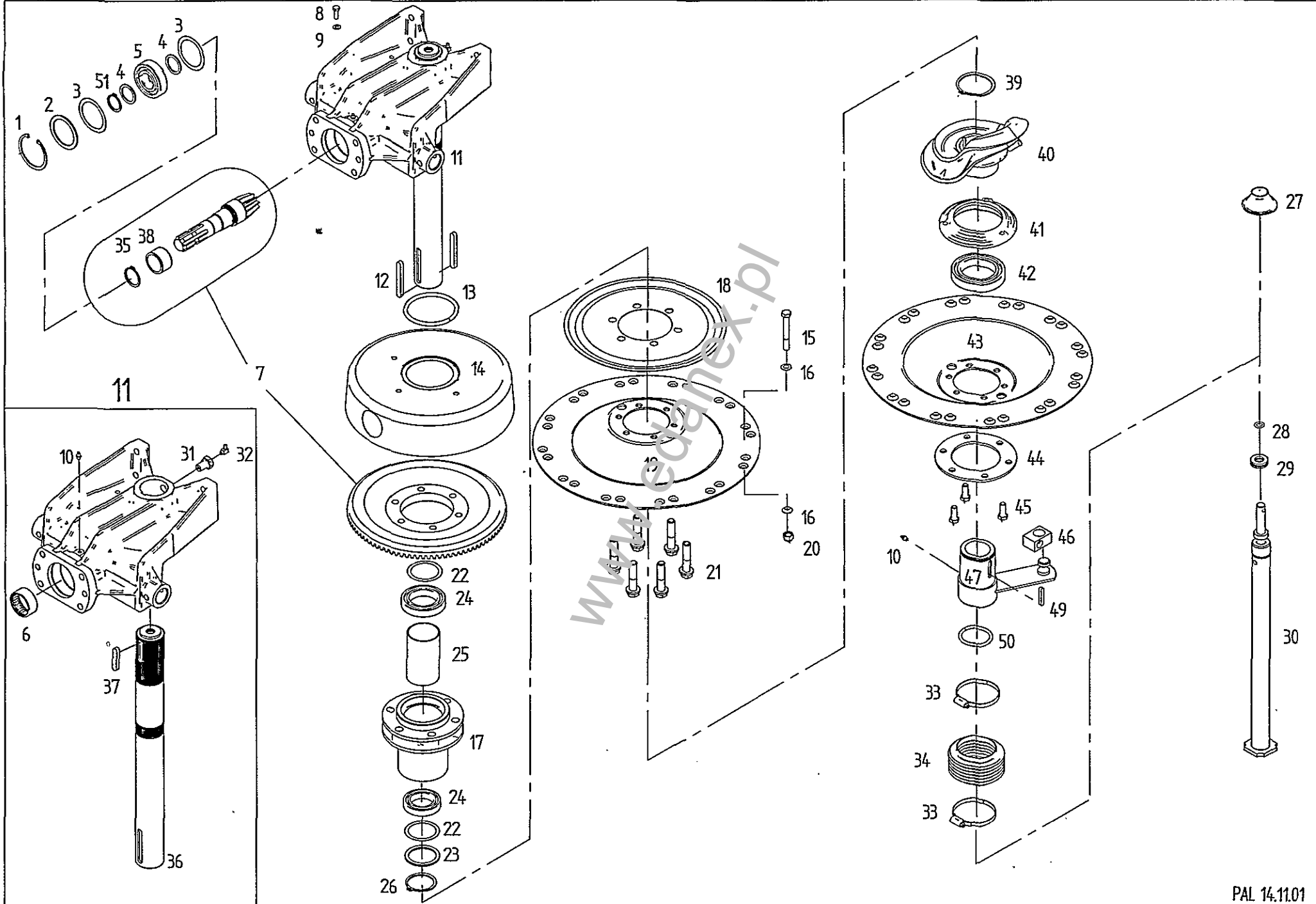

Tafel, Table, Plan, Tav.

3

Pos	Nr.	TS 425 DN	TS 455 DN	x=Verschleißteil x=Wear part x=Pieces d'usure	Bezeichnung des Teiles Description of the part	*=kein Ersatzteil *no spare parts *=pas de pièce de rechange	s=Sonderzubehör s=Special equipment s=Equipment special
					IKreiselpopf/Höhenverstellung..... Rotor head/Height adjustment... Bottier/Réglage de la hauteur		
1	107386	0	0		Sicherungsring 80x2,5 DIN 472..... Snap ring.....		Circclip intérieur
2	127644	0	0		Stützscheibe 63x80x3 DIN 988..... Supporting plate.....		Rondelle de support
3	127646	0	0		Paßscheibe 63x80x0,5 DIN 988..... Adjusting washer.....		Rondelle d'austage
3	127645	0	0		Paßscheibe 63x80x0,3 DIN 988 (bei Bedarf).... Adjusting washer.....		Rondelle d'austage
3	126320	0	0		Paßscheibe 63x80x0,1 DIN 988 (bei Bedarf).... Adjusting washer.....		Rondelle d'austage
4	126242	0	0		Stützscheibe 35x45x2,5 DIN 988 ZN 3..... Supporting plate.....		Rondelle de support
5	106852	0	0		Rillenkugellager 6307 2 RS C3 DIN 625..... Grooved ball bearing.....		Roulement rainuré à billes
6	127643	0	0		Nadelhülse HK 5025 DIN 618..... Needle bush.....		Roulement à aiguilles
7	162117	0	0		Radsatz..... Wheel set.....		Jeu de roues
8	127883	0	0		6kt.-Schr. DIN 933-M 8x25-8-8-A3A Verbus-plus..... Hexagonal bolt.....		Boulon hexagonal
9	115972	0	0		Scheibe DIN 125-8-4-A3A Washer.....		Rondelle
10	108292	0	0		Kegeleschmiednippl AS 8x1 DIN 71412..... Conical grease nipple.....		Graisseur conique
11	498111	0	0		Kreiselpopf, vormontiert..... Rotor head.....		Bottier
12	127998	0	0		Paßfeder A12x8x90 DIN 6885 C45 K+V..... Fitting spring.....		Ressort d'ajustage
13	160215	0	0		Dichtung..... Seal ring.....		Bague d'étanchéité
14	123477	0	0		Haube..... Cover.....		Capot
15	127656	0	0		6kt.-Schnabe DIN 931-M 12x90-10-9-MV 8 Hexagonal bolt.....		Boulon hexagonal
16	160443	0	0		Konusscheibe..... Tapered nut washer.....		Rondelle de cone
17	162109	0	0		Kreiselnabe..... Rotor hub.....		Moyeu du rotor
18	162111	0	0		Deckel..... Cover.....		Couvercle
19	162112	0	0		Glocke..... Dome.....		Cloche
20	127564	0	0		6kt.-Mutter DIN 982-M 12-10-A3A..... Hexagonal nut.....		Écrou hexagonal
21	127988	0	0		6kt.-Schr. M16x7-1,0 6kt.-Schr. M16x7-1,0 Hexagonal bolt.....		Boulon hexagonal
22	124650	0	0		Paßscheibe 60x75x0,1 DIN 988..... Adjusting washer.....		Rondelle d'austage
22	126384	0	0		Paßscheibe 60x75x0,3 DIN 988..... Adjusting washer.....		Rondelle d'austage
22	126385	0	0		Paßscheibe 60x75x0,5 DIN 988..... Adjusting washer.....		Rondelle d'austage
23	126302	0	0		Stützscheibe 60x75x3,0 DIN 988..... Supporting plate.....		Rondelle de support
24	118604	0	0		Rillenkugellager 6012 2 RS DIN 125..... Grooved ball bearing.....		Roulement rainuré à billes
25	123486	0	0		Distanzrohr..... Distance pipe.....		Tube d'écartement
26	127642	0	0		Sicherungsring 60x3 DIN 471..... Snap ring.....		Circclip intérieur
27	160629	0	0		Abdeckkappe..... Bearing housing.....		Carter
28	126417	0	0		Runddichtung 17x3,5 DIN 3770-NB 70..... Round seal.....		Joint torique d'étanchéité
29	127416	0	0		Axial-Rillenkugellager 11-119 Rolax..... Axial ball thrust bearing.....		Butéé à rainure à billes
30	161893	0	0		Höhenverstellung, kompl..... Height adjustment cpl.....		Réglage de la hauteur, cpl.
31	160365	0	0		Hochschraube..... Screw.....		Vis
32	116749	0	0		Kegeleschmiednippl CS 8x1 DIN 71412..... Conical grease nipple.....		Graisseur conique
33	117831	0	0		Schlauchschelle SA 70-90 SKZ..... Hose clip.....		Collier pour chambre à air
34	121990	0	0		Faltenbalg..... Bellows.....		Soufflet
35	127838	0	0		Sicherungsring 40x2,5 DIN 471..... Snap ring.....		Circclip extérieur
36	161888	0	0		Kreiselachse..... Rotor axle.....		Axe du rotor
37	108319	0	0		Paßfeder A12x8x56 DIN 6885 C45 K+V..... Fitting spring.....		Ressort d'ajustage
38	163061	0	0		Innenring für Nadelhülse..... Inner ring for needle bush.....		Anneau intérieur de roulement à aiguilles
39	105465	0	0		Sicherungsring 75x2,5 DIN 471..... Snap ring.....		Circclip extérieur
40	123445	0	0		Kurvenscheibe..... Cam plate.....		Disque à came
41	161543	0	0		Lagerflansch..... Bearing flange.....		Bride de palier
42	127640	0	0		Rillenkugellager 6015 2 RS DIN 625..... Grooved ball bearing.....		Roulement rainuré à billes
43	123457	0	0		Glocke..... Dome.....		Cloche
44	160135	0	0		Ring..... Ring.....		Anneau
45	127641	0	0		6kt.-Schnabe DIN 933-M 12x30-8-8-A3A Hexagonal bolt.....		Boulon hexagonal
46	123595	0	0		Gelenkstift..... Joint piece.....		Pièce d'articulation
47	160141	0	0		Nabe..... Hub.....		Moyeu
49	124506	0	0		Paßfeder A 8x7x45 DIN 6885 C 45 K+V..... Fitting spring.....		Ressort d'ajustage
50	127638	0	0		Runddichtung 60x4 DIN 3770-NB 70..... Round seal.....		Joint torique d'étanchéité
51	118602	0	0		Sicherungsring 35x2,5 DIN 471..... Snap ring.....		Circclip intérieur

ERSATZTEILLISTE TAFEL - TABLE - PLAN - TAV. 4

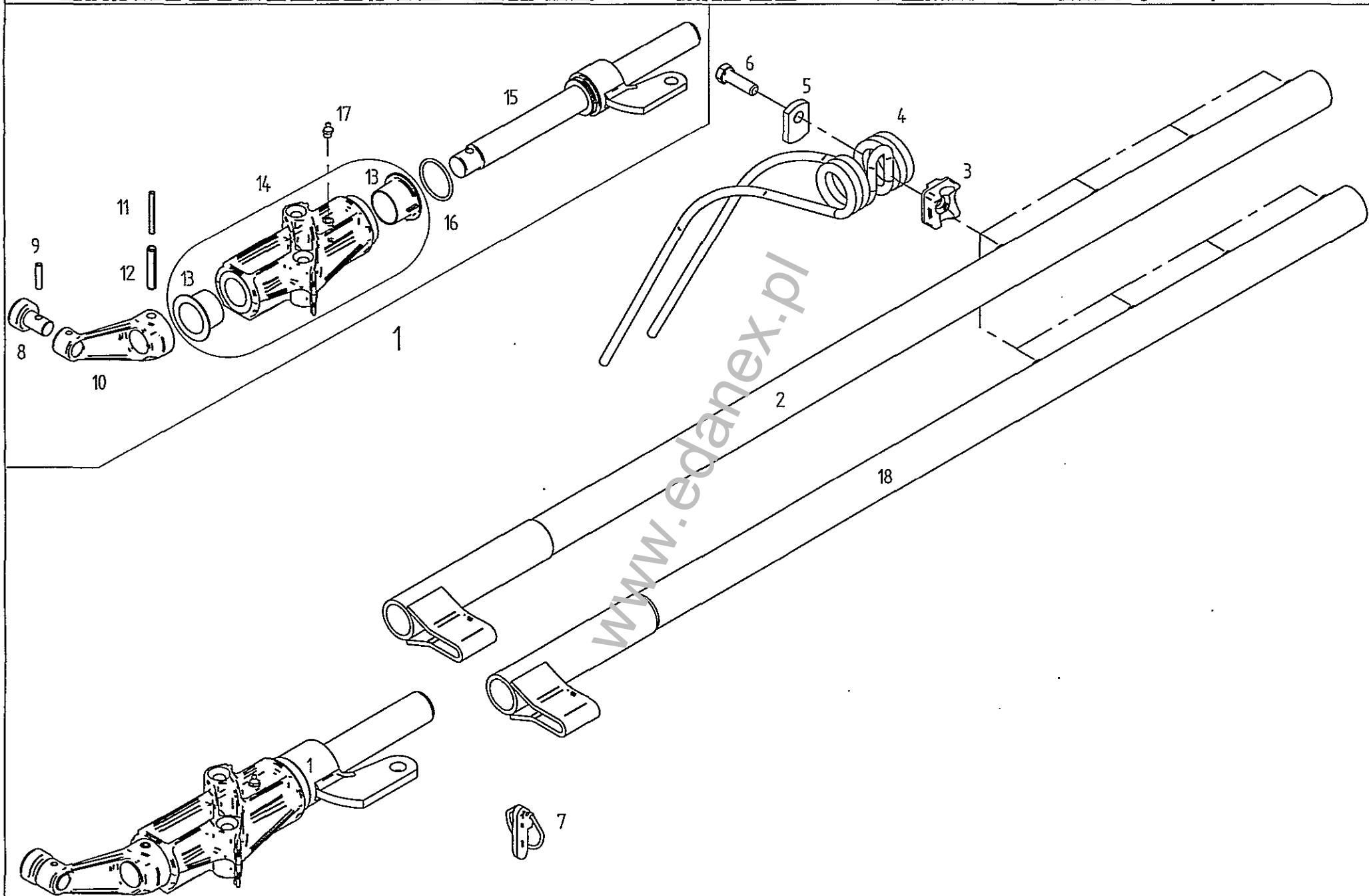

Pos	Nr.	TS 425 DN	TS 455 DN	Zinkernarm.....		The arm.....		Bras de dents	
				x=Verschleißteil x=Wear part x=Pièces d'usure	Bezeichnung des Teiles Description of the part	*=kein Ersatzteil *no spare parts *=pas de pièce de rechange	Description of the part	s=Sonderzubehör s=Special equipment s=Équipement special	Désignation de la pièce
1	498093	0	0	Zinkernarm, kompl. Rotor arm, cpl. Bras rotatif, cpl.					
2	161628	0	0	Zinkenrager 1240..... Tine arm..... Support de dents					
2	161631	0	0	Zinkenrager 1340..... Tine arm..... Support de dents					
3	161379	0	0	Klemmstuck..... Clamp..... Collier					
4	160111	x	x	Federzinken..... Tine, flexible..... Pointe, flexible					
5	160089	0	0	Unterlage..... Support..... Support					
6	126383	0	0	6kl.-Schr. DIN 933-M 12x40-10,9-A3A Verb.-plus..... Hexagonal bolt..... Boulon hexagonal					
7	108544	0	0	Klappstecker 12x45 St 50 ZN 3 DIN 11023..... Folding plug..... Esses dessus					
8	162071	0	0	Lauffolie..... Roller..... Poulie					
9	127607	0	0	Spannstift DIN 7346-7x32 Dacromet..... Tensioning pin..... Goupille de serrage					
10	162154	0	0	Steuerhebel..... Steering lever..... Levier de commande					
11	127534	0	0	Spannstift ISO 8752-6x55-A-ST Dacromet..... Tensioning pin..... Goupille de serrage					
12	127535	0	0	Spannstift ISO 8752-10x55-A-ST Dacromet..... Tensioning pin..... Goupille de serrage					
13	162153	0	0	Bundbuche 35 W 35/52x28..... Flange sleeve..... Douille  collet					
14	498200	0	0	Lagerrohr mit Bundbuchen..... Bearing tube with flange sleeves..... Tube de palier avec douilles  collet					
15	162485	0	0	Steuerwelle..... Side shaft..... Arbre de commande					
16	128103	0	0	O-Ring 45x3,55-N-NBR90 DIN3771..... Ring..... Anneau torique d'anchete					
17	108292	0	0	Kegeleschmiermippel AS 8x1 DIN 71412..... Conical grease nipple..... Graisseur conique					

Id-Xaupax.MMM

ERSATZTEILLISTE TAFEL - TABLE - PLAN - TAV. 5

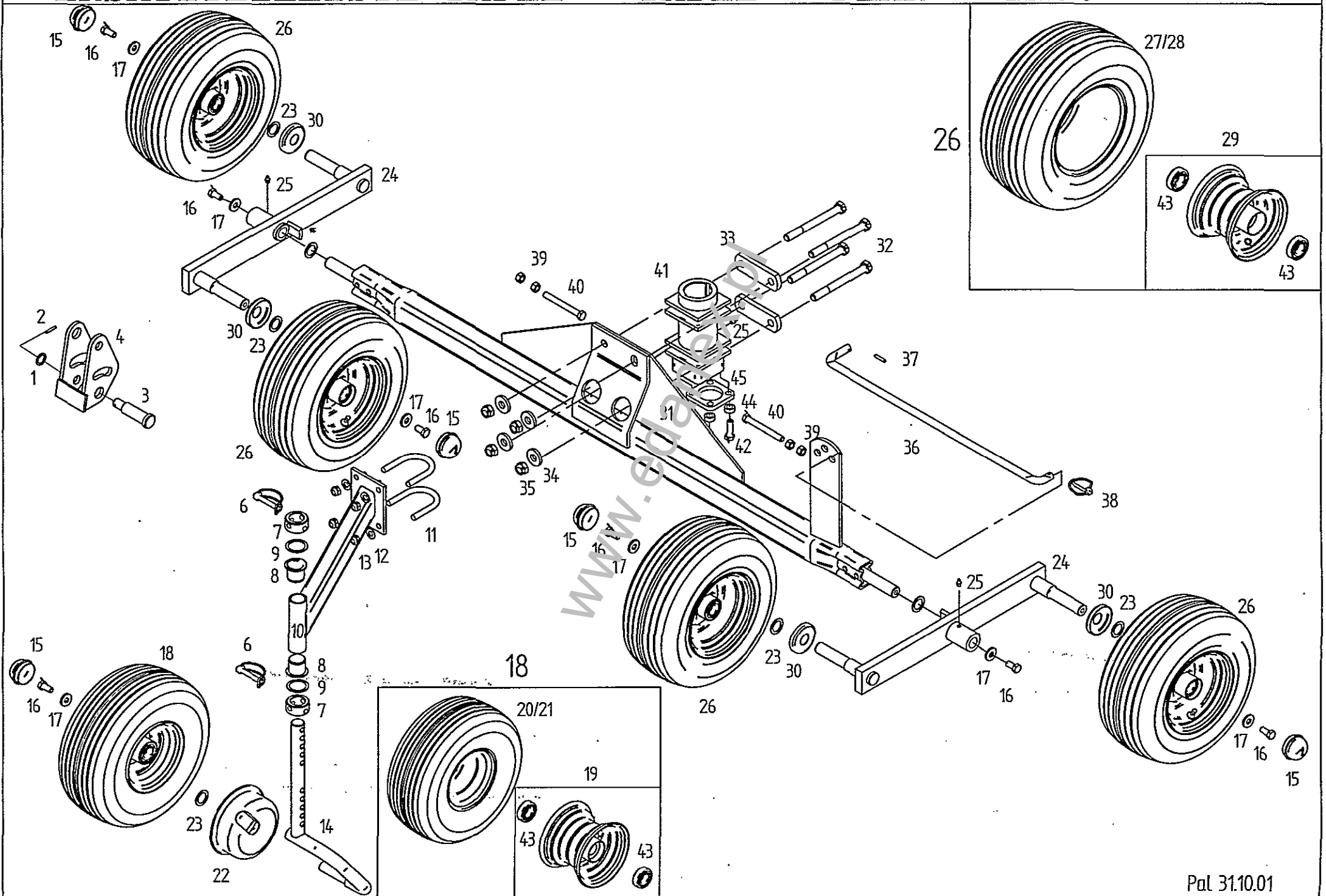

Tafel, Table, Plan, 7

5

Pos	Nr.	TS 425 DN	TS 455 DN	Bezeichnung des Teil	*=kein Ersatzteil x=Wear part x=Plèces d'usure	*=Sonderzubehör s=Special equipment s=Équipement special
				Bezeichnung des Teil	Description of the part	Désignation de la pièce
				Fahrwerk.....	Chassis.....	Châssis.....
1	127842	0	0	Sitzscheibe 20x28x3 DIN 988.....	Supporting plate.....	Rondelle de support
2	107438	0	0	Spannstift ISO 8752- 5x30-A-ST	Tensioning pin.....	Goupille de serrage
3	160512	s	s	Stufenbolzen.....	Bolt of link assembly.....	Boulon gradué du bras de guidage
4	151478	s	s	Pendellasche.....	Pendulum tongue.....	Éclisse de pendule
6	118603	s	s	Rotirklapstecker 140x60 DIN 110	Folding plug for pipes.....	Esse de dessin en tube
7	161536	s	s	Stellung.....	Adjusting ring.....	Bague de réglage
8	122735	s	s	Bundbuhse.....	Flange sleeve.....	Douille à collet
9	127164	s	s	Paßscheibe 37x47x20 DIN 988 z 11	Adjusting washer.....	Rondelle d'usage
10	160509	s	s	Radanleger.....	Wheel outrigger.....	Bras levier de roue
11	162260	s	s	Bügelsschraube.....	Strut rod.....	Boulon étrier,
12	105186	s	s	Scheibe DIN 125-113-A3A.....	Washer.....	Rondelle
13	108589	s	s	6kt.-Mutter DIN 988-M 12-8-A	Hexagonal nut.....	Écrou hexagonal
14	161967	s	s	Laufachse.....	Traversing axle.....	Axe de roulement
15	121327	0	0	Abschlußkappe.....	Sealing hat.....	Chapeau de fermeture
16	126662	0	0	Scheibe.....	Washer.....	Rondelle
17	122712	0	0	6kt.-Schr. DIN 933-M12x25-8-8-z1	Hexagonal bolt.....	Boulon hexagonal
18	126583	0	0	Lauffrad, kompl. 15x6,00-6.....	Track wheel, cpl.....	Roues, cpl.
19	121608	0	0	Felge 4,50 Ax6 mit 2 Ri. 1,1	Rim with grooved ball t.....	Jante avec roulement rainuré à billes
20	121609	x	x	Decke 15x6,00-6-M1mpl. 1,1	Surface.....	Couverture
21	121610	x	x	Schlauch 1,5x6,00-6-M1	Hose.....	Chambre à air
22	150784	s	s	Wickelschutz.....	Protection device agair.....	Protection d'enroulement
23	127570	0	0	Paßscheibe 25x36.....	Adjusting washer.....	Rondelle d'usage
24	123686	s	0	Schwinge.....	Tapet lever.....	Levier pivotant
25	108292	s	0	Kegelstirnriempeil.....	Conical grease nipple.....	Graisseur conique
26	126667	0	0	Lauffrad, kompl. 16.....	Track wheel, cpl.....	Roues, cpl.
27	121091	x	x	Decke 16/6,50-8 Im.....	Surface.....	Couverture
28	121092	x	x	Schlauch 16/6,50-8	Hose.....	Chambre à air
29	121090	0	0	Felge 5,50 Ax8 mit KL 4	Rim with grooved ball.....	Jante avec roulement rainuré à billes
30	150084	0	0	Schutzscheibe, hinte	Protective plate, back.....	Plaque de protection, arrière
31	161027	0	0	Achse.....	Axle.....	Essieu
32	116484	0	0	6kt.-Schraube DIN 5 1-M16	Hexagonal bolt.....	Boulon hexagonal
33	161786	0	0	Lasche.....	Tongue.....	Éclisse
34	124517	0	0	Scheibe DIN 7349-117-A3A.....	Washer.....	Rondelle
35	116699	0	0	6kt.-Mutter DIN 985 M 168	Hexagonal nut.....	Écrou hexagonal
36	160120	0	0	Stange.....	Rod.....	Barre
37	107449	0	0	Spannstift ISO 8752-6-x30-A	Tensioning pin.....	Goupille de serrage
38	124053	x	x	Klappstecker 6 DIN 1,10735	Folding plug.....	Esse de dessin
39	116686	0	0	6kt.-Mutter DIN 934-M 12-8	Hexagonal nut.....	Écrou hexagonal
40	124889	0	0	6kt.-Schraube DIN 933-M11	Hexagonal bolt.....	Boulon hexagonal
41	161021	0	0	Achsführung.....	Axle guide.....	Guide d'essieu
42	126383	0	0	6kt.-Schr. DIN 933-M12x4016	Hexagonal bolt.....	Boulon hexagonal
43	117363	0	0	Rillenkuçgellager 6205 2 RS	Grooved ball bearing.....	Roulement rainuré à billes
44	161969	0	0	Buchse.....	Bushing.....	Douille
45	162159	0	0	Flanschplatte.....	Flange plate.....	Bride

ERSATZTEILLISTE TAFEL - TABLE - PLAN - TAV.

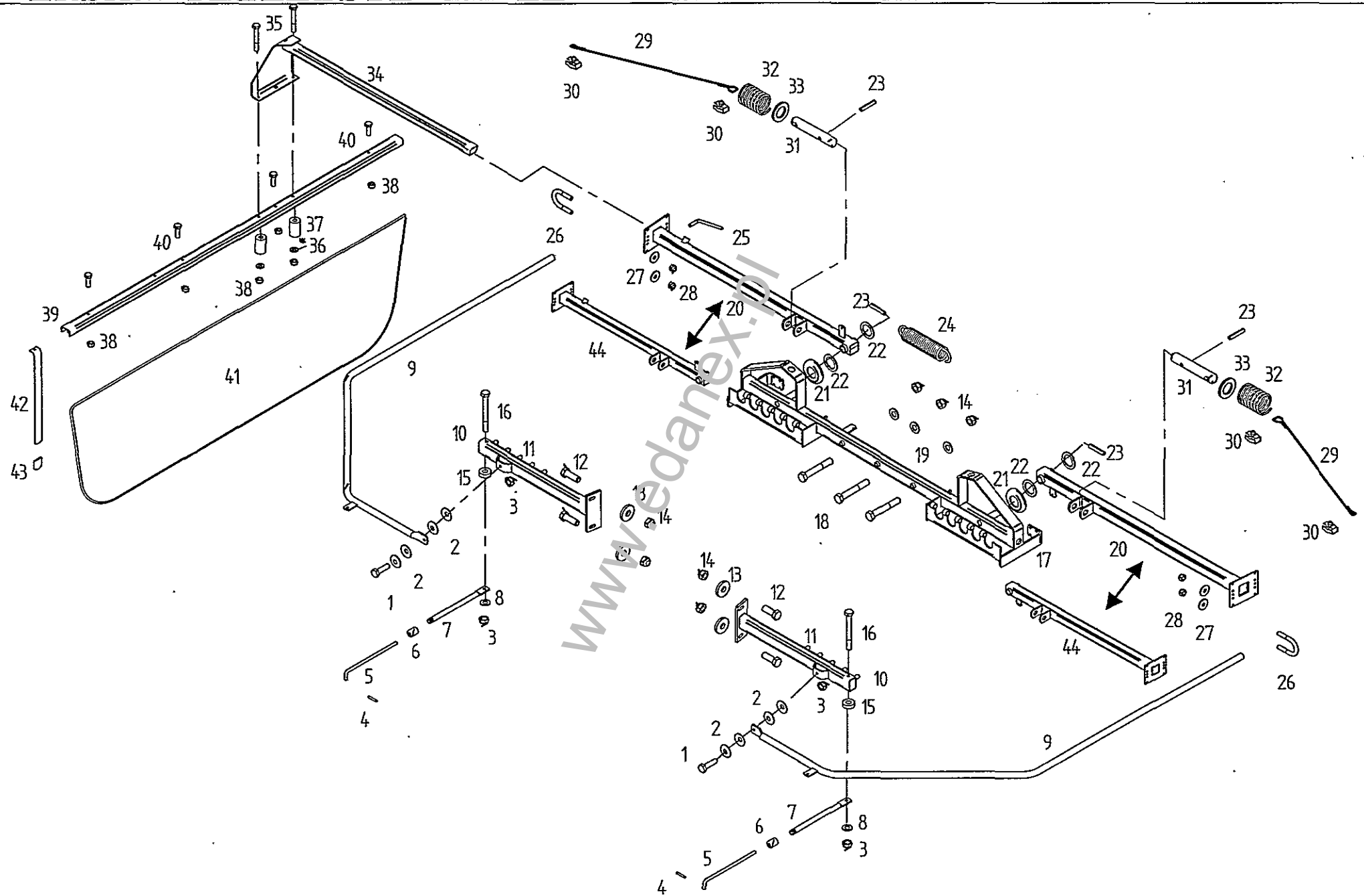

Tafel, Table, Plan, Tav.

Pos	Nr.	TS 425 DN	TS 455 DN	x=Verschleißteil x=Wear part x=Pièces d'usure	Bezeichnung des Teiles	*=kein Ersatzteil *no spare parts *=pas de pièce de rechange	Description of the part	s=Sonderzubehör s=Special equipment s=Équipement special	Désignation de la pièce
					Schwadformer	Swathformer		Mouleur d'andains	
1	116623	0	0		Gkt.-Schnabe DIN 931-M 16x160-8-8-A3A	Hexagonal bolt.....	Bouton hexagonal		
2	126825	0	0		Tellerfeder 28x10,2x1,5.....	Disc spring.....	Ressort à disques		
3	108441	0	0		Gkt.-Mutter DIN 985-M 10-8-A3A	Hexagonal nut.....	Écrou à 6 pans		
4	107428	0	0		Spannstift ISO 8752-4x24-A-ST Dacromet.....	Tensioning pin.....	Goupille de serrage		
5	160877	0	0		Schutzstange.....	Protective rod.....	Barre de protection		
6	160861	0	0		Führung.....	Bracket.....	Guide		
7	160876	0	0		Rohrstrebe.....	Tubular strut.....	Entretoise en tube		
8	150623	0	0		Gummisichelbe 11x25x8.....	Rubber washer.....	Rondelle caoutchouc		
9	161662	0	0		Rohrbogen.....	Pipe bend.....	Coude de tuyau		
10	127930	0	0		Verkanistopfen GPN 270.....	Square plugscREW.....	Bouchon carré		
11	161656	0	0		Absteckträger.....	Fixing device.....	Piquet		
12	116629	0	0		Gkt.-Schnabe DIN 933-M 12x35-8-8-A3A	Hexagonal bolt.....	Bouton hexagonal		
13	130655	0	0		Sichelbe 13x35x5.....	Washer.....	Rondelle		
14	108589	0	0		Gkt.-Mutter DIN 985-M 12-8-A3A	Hexagonal nut.....	Écrou hexagonal		
15	115973	0	0		Sichelbe DIN 125-10,5-A3A	Washer.....	Rondelle		
16	109180	0	0		Gkt.-Schnabe DIN 931-M 10x90-8-8-A3A.....	Hexagonal bolt.....	Bouton hexagonal		
17	161496	0	0		Schutzträger hinten.....	Guard support, back.....	Support protecteur, arrière		
18	116535	0	0		Gkt.-Schnabe DIN 931-M 12x80-8-8-A3A.....	Hexagonal bolt.....	Bouton hexagonal		
19	105186	0	0		Sichelbe DIN 125-13-A3A	Washer.....	Rondelle		
20	161680	0	0		Schwenkträger.....	Swivel support.....	Support pivotant		
21	160356	0	0		Sichelbe, gewölbt.....	Washer.....	Rondelle		
22	127884	0	0		Stützschelbe 26x37x2,0 DIN 988 ZN 3.....	Supporting plate.....	Rondelle de support		
23	107465	0	0		Spannstift ISO 8752-4x24-A-ST Dacromet.....	Tensioning pin.....	Goupille de serrage		
24	130424	0	0		Zugfeder.....	Pulling spring.....	Ressort de tension		
25	122292	0	0		Druckknobel.....	Compression handle.....	Garrot de pression		
26	160500	0	0		Bügel-schraube 3/4" M8.....	Stirrup bolt.....	Boulon étrier		
28	108531	0	0		Gkt.-Mutter DIN 985-M 8-8-A3A.....	Hexagonal nut.....	Écrou hexagonal		
29	160068	x	x		Seil 6x1070.....	Rope cable.....	Câble		
30	127848	0	0		Selklammer Gr.4 M5.....	Rope clamp.....	Serre-câble		
31	160017	0	0		Rastbolzen.....	Notched bolt.....	Boulon d'arrêt		
32	123154	0	0		Druckfeder.....	Compression spring.....	Ressort de pression		
33	115989	0	0		Sichelbe DIN 126-26-A3A	Washer.....	Rondelle		
34	160186	0	0		Schwadformertäger.....	Carrier.....	Bras portant		
35	127222	0	0		Gkt.-Schnabe DIN 931-M 8x60-8-8-A3A	Hexagonal bolt.....	Bouton hexagonal		
36	115972	0	0		Sichelbe DIN 125-8-4-A3A	Washer.....	Rondelle		
37	160069	0	0		Distanzbuchse.....	Distance bushing.....	Douille décartement		
38	108531	0	0		Gkt.-Mutter DIN 985-M 8-8-A3A	Hexagonal nut.....	Écrou hexagonal		
39	160536	0	0		Schwadformeprofil.....	Profile of swathforming tool.....	Profilé de mouleur d'andains		
40	127569	0	0		Gkt.-Schnabe DIN 933-M 8x25-8-8-A2.....	Hexagonal bolt.....	Bouton hexagonal		
41	160537	x	x		Schwadluch.....	Cloth.....	Drap d'andains		
42	123609	x	x		Schwadformertfeder.....	Flat spring.....	Ressort plat		
43	122103	0	0		Schutzkappe.....	Protective cap.....	Chapeau de protection		
44	161595	0	0		Schwenkträger.....	Swivel support.....	Support pivotant		

ERSATZTEILLISTE TAFEL - TABLE - PLAN - TAV. 7

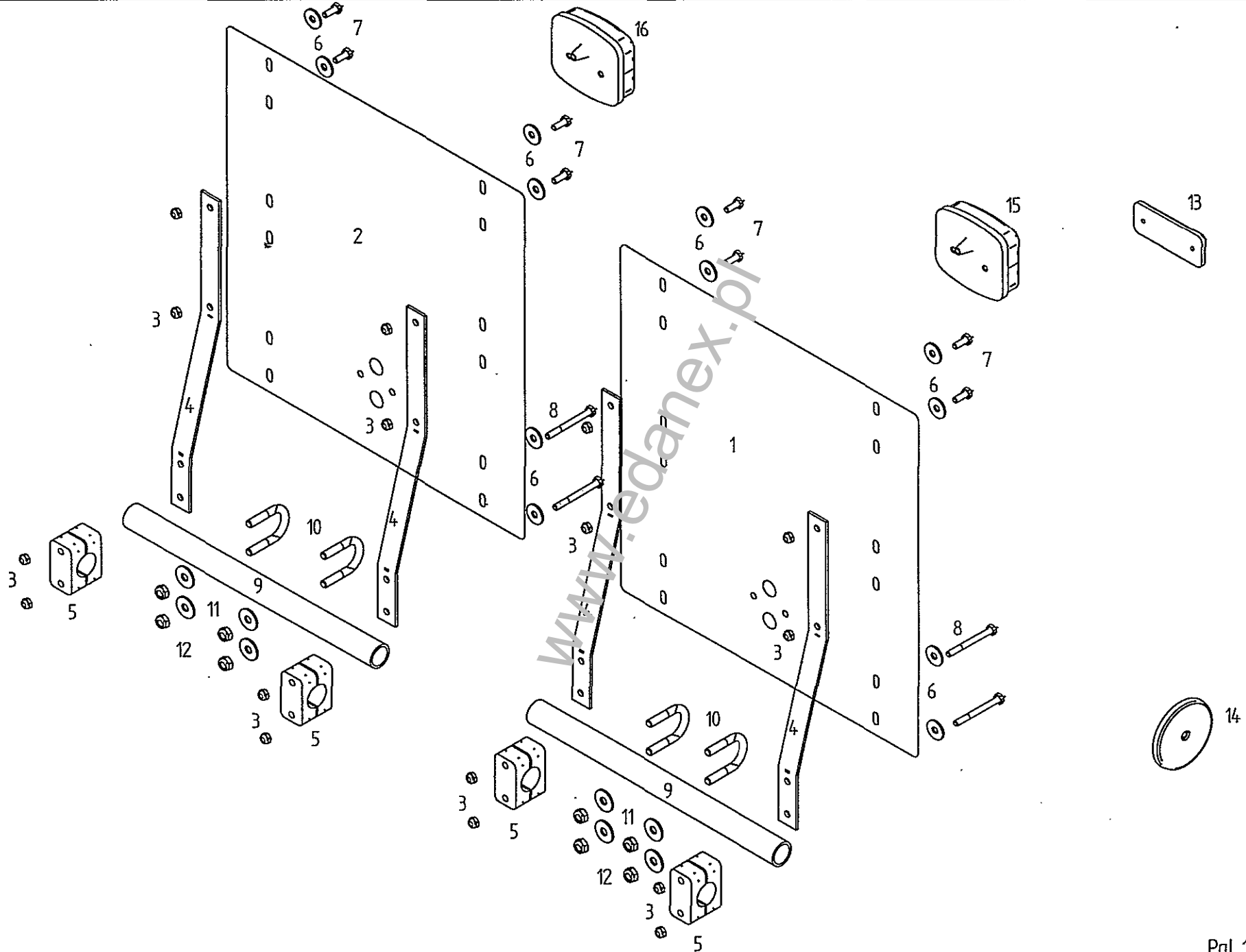

Tafel, Table, Plan, Tav.

7

Pos	Nr.	TS 425 DN	TS 455 DN	x=Verschleißteil x=Wear part x=Pièces d'usure	*=kein Ersatzteil *no spare parts *=pas de pièce de rechange	Description of the part	s=Sonderzubehör s=Special equipment s=Équipement special
				Warnatafelsatz..... Set of warning signs..... Jeu de tableaux d'avertissement			
1	150615	S	S	Warnatafel, links.....	Warning sign, left.....	Tableau d'avertissement, gauche	
2	150614	S	S	Warnatafel, rechts.....	Warning sign, right.....	Tableau d'avertissement, droite	
3	106903	S	S	6kt.-Mutter M6-8-A3A DIN 985.....	Hexagonal bolt.....	Écrou hexagonal	
4	150582	S	S	Stütze.....	Support.....	Support	
5	127215	S	S	Klemmbüchsenpar.....	Set of 2 clamping jaws.....	Lot de 2 mâchoires de serrage	
6	116030	S	S	Scheibe DIN 9021-7,4-A3A.....	Washer.....	Rondelle	
7	116607	S	S	6kt.-Schraube M6x16-8-8-A3A DIN 933.....	Hexagonal bolt.....	Boulon hexagonal	
8	124359	S	S	6kt.-Schraube M6x60-8-8-A3A DIN 931.....	Hexagonal bolt.....	Boulon hexagonal	
9	161499	S	S	Rohr.....	Pipe.....	Tube	
10	160500	S	S	Bilgelschraube 3/4" M8.....	Stirrup bolt.....	Boulon étrier	
11	105421	S	S	Scheibe DIN 9021-8,4-A3A.....	Washer.....	Rondelle	
12	108531	S	S	6kt.-Mutter M8-8-A3A DIN 985.....	Hexagonal bolt.....	Écrou hexagonal	
13	127214	S	S	Rückstrahler, weiß.....	Reflector, white.....	Catadioptré, jaune	
14	126039	S	S	Rückstrahler, rot.....	Reflector, red.....	Catadioptré, rouge	
				Beleuchtung..... Lights..... Éclairage			
15	162090	S	S	Dreikammerleuchte BBS 95 links.....	Three - unit lamp, left.....	Feu trois lampes, à gauche	
16	162091	S	S	Dreikammerleuchte BBS 95 rechts.....	Three - unit lamp, right.....	Feu trois lampes, à droite	

Id-Xauppa.MMM

*

ERSATZTEILLISTE TAFEL - TABLE - PLAN - TAV. 8

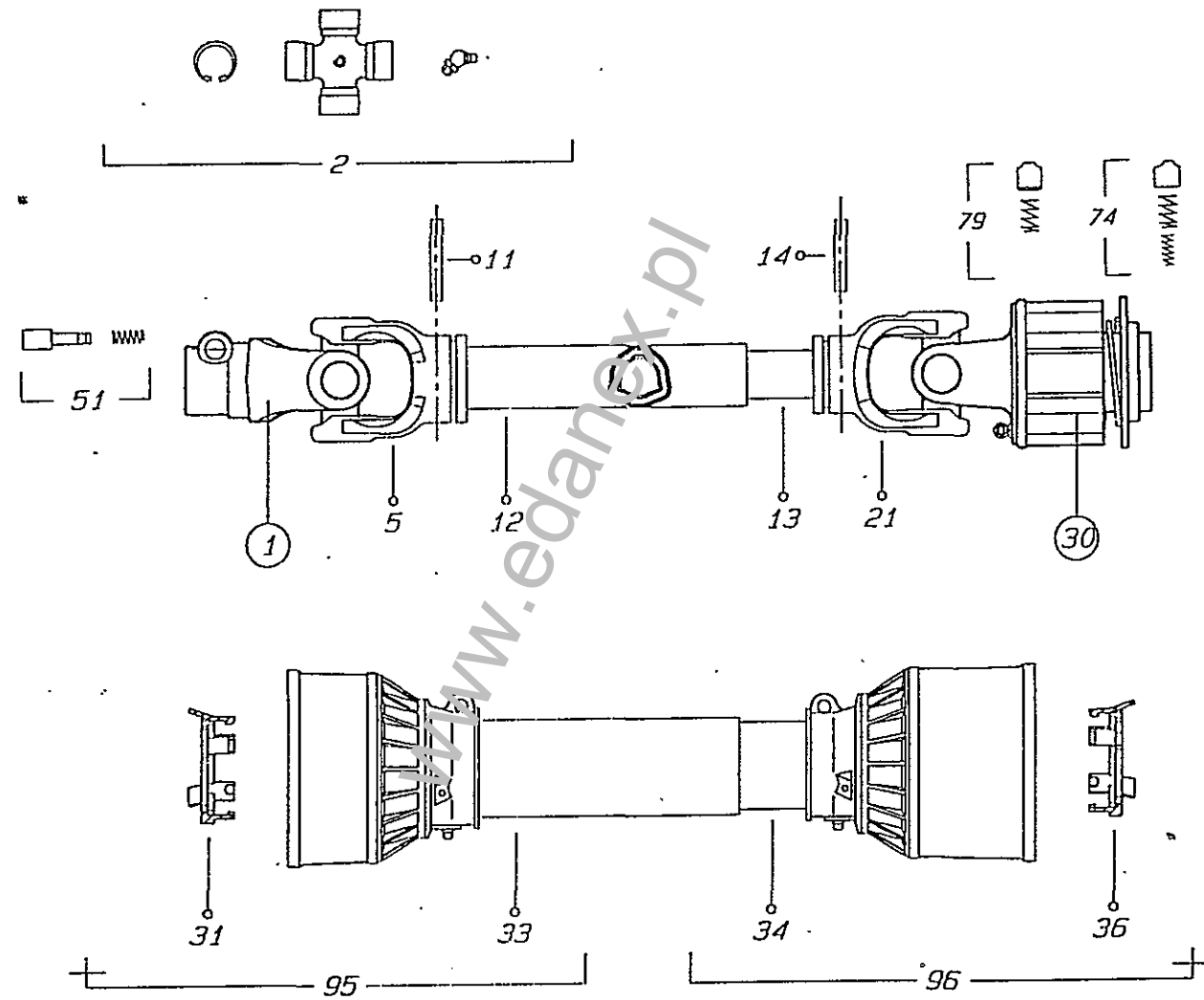

Pos	Nr.	TS 425 DN	TS 455 DN	x=Verschleißteil		*kein Ersatzteil		s=Sonderzubehör	
				x=Wear part	x=Pieces d'usure	*=no spare parts	*=pas de piece de rechange	s=Special equipment	s=Équipement special
				Bezeichnung des Teiles		Description of the part		Designation de la pièce	
				Gelenkwelle.....		P. t.0.-shaft.....		Arbre de transmission	
1	102000	o	o	Außengabel.....	Exterior fork.....	Fourche extérieure			
2	102001	o	o	Kreuzgarnitur, kompl.....	Double junction set, cpl.....	Jeu de raccordement double en croix, cpl.			
5	102002	o	o	Innengabel f. Außenrohr.....	Interior fork for exterior tube.....	Fourche intérieure pour tube extérieur			
11	127178	o	o	Spannstift ISO 8752-8x50-A-ST Dactromet.....	Tensioning pin.....	Goupille de serrage			
12	102003	o	o	Profifrohr cm, außen.....	Profile tube, outside.....	Tube profilé, extérieur			
13	102004	o	o	Profifrohr cm, innen.....	Profile tube, inside.....	Tube profilé, intérieur			
14	107465	o	o	Spannstift ISO 8752-8x40-A-ST Dactromet.....	Tensioning pin.....	Goupille de serrage			
21	102007	o	o	Innengabel f. Innenrohr.....	Interior fork for interior tube.....	Fourche intérieure pour tube intérieur			
30	102009	o	o	Sperkörperkupplung SN 2/I.....	Stop device clutch.....	Embrayage avec dispositif d'arrêt			
31	102011	o	o	Laufring A.1.....	Ring.....	Bague de roulement			
33	102019	o	o	Schutzrohr cm, außen.....	Protective tube, outside.....	Tube de protection, extérieur			
34	102020	o	o	Schutzrohr cm, innen.....	Protective tube, inside.....	Tube de protection, intérieur			
36	102012	o	o	Laufring I.1.....	Ring.....	Bague de roulement			
51	102013	o	o	Schiebestift, kompl.....	Sliding-disconnect pin, cpl.....	Poussoir de verrouillage rapide, cpl.			
74	102015	o	o	Sperkörper m. Feder.....	Stop device with spring.....	Dispositif d'arrêt avec ressort			
79	102014	o	o	Sperkörper m. Feder.....	Stop device with spring.....	Dispositif d'arrêt avec ressort			
95	102016	o	o	Schutzhaube, außen.....	Guard half, outside.....	Demi-protecteur, extérieur			
96	102018	o	o	Schutzhaube, innen.....	Guard half, inside.....	Demi-protecteur, intérieur			

Id-Xeupape.MMM

NUMMERNVERZEICHNIS INDEX OF NUMBERS LIST NUMÉRIQUE

Bestell-Nr. Part no No de commande	Tafel Tableau	Bestell-Nr. Part no No de commande	Tafel Tableau	Bestell-Nr. Part no No de commande	Tafel Tableau	Bestell-Nr. Part no No de commande	Tafel Tableau	Bestell-Nr. Part no No de commande	Tafel Tableau
102000	8,02	116607	7,07	126667	5,26	160141	3,47	498111	3,11
102001	8,05	116614	2,05	126825	6,02	160167	1,18	498200	4,14
102002	8,11	116623	6,01	127164	5,09	160186	6,34		
102003	8,13	116629	6,12	127178	8,12	160215	3,13		
102004	8,14	116686	5,39	127214	7,13	160356	6,21		
102007	8,30	116699	5,35	127215	7,05	160365	3,31		
102009	8,31	116749	3,32	127222	6,35	160443	3,16		
102011	8,33	117245	1,04	127252	1,06	160455	2,01		
102012	8,51	117363	5,43	127253	1,07	160500	6,26		
102013	8,74	117831	3,33	127267	1,22	160500	7,10		
102014	8,95	118602	2,15	127274	2,09	160509	5,10		
102015	8,79	118602	3,51	127373	2,12	160512	5,03		
102016	8,96	118603	1,15	127416	3,29	160536	6,39		
102018	8,00	118603	5,06	127534	4,11	160537	6,41		
102019	8,34	118604	3,24	127535	4,12	160629	3,27		
102020	8,36	120760	1,30	127564	3,20	160861	6,06		
105186	5,12	121090	5,29	127569	6,40	160876	6,07		
105186	6,19	121091	5,27	127570	5,23	160877	6,05		
105186	7,11	121092	5,28	127607	4,09	160946	2,11		
105421	3,39	121327	5,15	127638	3,50	160948	1,31		
105465	3,05	121608	5,19	127640	3,42	161021	5,41		
106852	7,03	121609	5,20	127641	3,45	161027	5,31		
106903	2,14	121610	5,21	127642	3,26	161233	2,04		
107385	3,01	121970	2,03	127643	3,06	161362	1,16		
107386	6,04	121990	3,24	127644	3,02	161379	4,03		
107428	5,02	122103	6,41	127645	3,03	161496	6,17		
107438	1,13	122292	1,01	127646	3,03	161499	7,09		
107449	1,29	122466	1,03	127556	3,15	161536	5,07		
107451	2,02	122613	5,17	127830	3,35	161543	3,41		
107456	6,23	122735	1,09	127842	5,01	161553	1,21		
107465	8,21	122807	1,20	127848	6,30	161595	6,44		
108292	1,24	122867	1,12	127883	3,08	161658	4,02		
108292	3,10	122932	6,32	127884	6,22	161661	4,02		
108292	4,17	123154	3,40	127930	6,10	161656	6,11		
108292	5,25	123445	3,43	127988	3,21	161662	6,09		
108319	3,37	123457	3,14	128103	4,16	161739	8,00		
108441	6,03	123477	3,25	130424	6,24	161786	5,33		
108531	2,07	123486	3,46	130655	6,13	161818	1,05		
108531	6,28	123595	6,42	150084	5,30	161888	3,36		
108531	7,12	123609	5,24	150091	1,19	161893	3,30		
108544	4,07	124053	5,38	150582	7,04	161967	5,14		
108570	2,16	124053	2,13	150614	7,02	161969	5,44		
108589	1,27	124151	7,08	150615	7,01	162071	4,08		
108589	5,13	124506	3,49	150623	6,08	162090	7,15		
108589	6,14	124517	5,34	150784	5,22	162091	7,16		
109180	6,16	124650	3,22	151478	5,04	162109	3,17		
115916	1,02	124889	5,40	160013	1,28	162111	3,18		
115972	2,06	126039	7,14	160017	6,31	162112	3,19		
115972	3,09	126242	3,04	160023	1,17	162117	3,07		
115972	6,36	126302	3,23	160042	1,25	162153	4,13		
115973	6,15	126320	3,03	160068	6,29	162154	4,10		
115979	2,10	126383	4,06	160069	6,37	162159	5,45		
115989	6,33	126383	5,42	160089	4,05	162260	5,11		
116030	7,06	126384	3,22	160111	4,04	162365	1,10		
116484	5,32	126385	3,22	160114	1,17	162485	4,15		
116535	1,23	126417	3,28	160120	5,36	162728	2,08		
116535	6,18	126583	5,18	160130	2,17	162733	2,08		
		126662	5,16	160132	2,17	163061	3,38		
				160135	3,44	498093	4,01		



Notizen



www.edanex.pl



Notizen



www.edanex.pl



FELLA

Das **FELLA** Futterernte-Programm

Turbomäher
Turbo-Scheibenmäher
Turboheuer
Turboschwader
Turboschneider

Turbofaucheuses à Tambours
Turbofaucheuses à Disques
Turbofaneurs
Turboandaineurs
Désileuses-Bloc-Turbo

Turbo-Drum-Mowers
Turbo-Disc-Mowers
Turbo-Tedders
Turbo-Swather
Silage-Bloc-Cutters

Trommelmaaiers
Schijvenmaaiers
Schudder
Zwaaijeren
Kuivvoersnijders

Turbo-Falciatrici a tamburi
Turbo-Falciatrici a dischi
Turbo-Spandi-Voltafieno
Turbo-Ranghinatori
Turbo-Tagliablocchi

Segadoras Turbo
Segadoras a discos Turbo
Henificadoras Turbo
Hileradoras Turbo
Desensiladoras

Technische Änderungen vorbehalten. Sous reserves de modifications techniques!

Subject to technical modifications! voorbehouden.

Technische veranderingen

Si fa riserva di modifiche tecniche.

¡Nos reservamos el derecho de modificaciones técnicas!

FELLA-Werke GmbH & Co. KG
FELLA-Werke GmbH & Co. KG
Telefon 00-49-9128/73-0

Postfach 13 06 90533 Feucht b. Nürnberg
Fellastraße 2 90537 Feucht b. Nürnberg
Telefax 00-49-9128/73-110

Zentraler Kundendienst 00-49-9128/73-229
Zentrales Ersatzteillager 00-49-9128/73-111
www.fella-werke.de