

FELLA

Turboschwader

- Ⓓ Ersatzteilliste
- Ⓕ Liste de Pièces de Rechange
- ⒼⒷ Spare Parts List

TS 425 T Hydro

ab Masch.-Nr. MY 00533

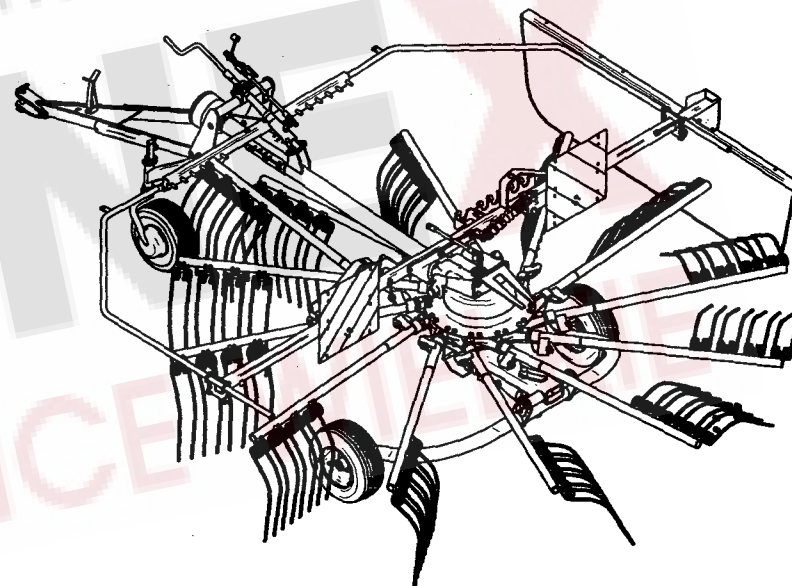

Ausgabe - Edition - Edition

030/4

04/07

128 073

(D) ERSATZTEILLISTE

WICHTIG BEI BESTELLUNG VON ERSATZTEILEN

Für das zu ersetzende Teil ist anhand der nachfolgenden Ersatzteilliste die genaue Bestell-Nummer und die Bezeichnung festzustellen.

Besonders aber bitten wir um Angabe des auf dem Typenschild eingepprägten Maschinen-Typen und der Maschinen-Nummer, um Fehllieferungen von Ersatzteilen zu vermeiden. Die genaue Anschrift sowie Versandart (per Post, Paketdienst, Nachtexpress oder Spedition Ihrer Wahl) ist unbedingt anzugeben.

Die in der Ersatzteilliste mit "X" gekennzeichneten Ersatzteile unterliegen während des Betriebes natürlichem Verschleiß und sind daher von der Garantie ausgenommen. Vor jedem Einsatz ist die Überprüfung der Funktionsfähigkeit dieser Teile erforderlich. Gegebenenfalls muss der Austausch erfolgen. Für Folgeschäden, die durch nicht rechtzeitiges Auswechseln von Verschleißteilen entstehen, besteht kein Garantieanspruch.

(F) CATALOGUE DES PIECES DE RECHANGE

NOTE IMPORTANTE RELATIVE AUX COMMANDES DE PIECES DETACHEES

Déterminez le numéro exact de référence et la désignation de la pièce à échanger, en consultant la liste suivante des pièces de rechange, s.v.p.

Nous vous demandons en particulier, pour éviter les erreurs dans les livraisons en pièces détachées, de bien indiquer le numéro de la série du type de la machine, qui est marqué sur la plaque du constructeur, ainsi que le numéro de la machine. Toujours indiquer l'adresse avec précision, ainsi que le mode d'expédition choisi (par voie postale, par petit paquet, par colis postal, en service express de nuit, ou par un autre mode d'expédition que ceux ci-dessus cités).

Les pièces de rechange marquées "X" dans la liste des pièces de rechange sont soumises à l'usure par détérioration naturelle pendant le service, et pour cela ne sont pas couvertes par notre garantie. Avant toute utilisation, il faut contrôler le bon fonctionnement de ces pièces. Si nécessaire, il faut les remplacer. Nous ne pouvons pas accepter de garantie pour dommages consécutifs résultant du fait que les pièces d'usure n'ayent pas été remplacées au bon moment.

(GB) SPARE PARTS CATALOGUE

IMPORTANT NOTE CONCERNING ORDERS ON SPARE PARTS

Please use the following spare parts list in order to identify the part to be replaced, and quote its exact part number and description. In particular, you are requested to quote machine type and machine no. indicated marked on the nameplate, in order to prevent supply of wrong parts. Please always mention your complete address as well as kind of transport (post parcel, parcel service, over-night express or forwarding agency according to your choice).

The spare parts marked "X" in the spare parts list are subject to normal wear and tear during operation, and therefore are not covered by our warranty. Prior to every work these parts must be checked for perfect operation. If necessary, they have to be replaced. We cannot accept any warranty for consequential damage which is due to the fact that wear parts have not replaced in proper time.

(NL) ONDERDELENLIJST

BELANGRIJK VOOR HET BESTELLEN VAN ONDERDELEN

Volgens bijgaande onderdeellijst is het juiste bestelnummer en de omschrijving van het te vervangen deel vast te stellen.

In het bijzonder vragen wij U, het op het typeplaatje ingestempelde machinetype en machinenummer op te geven, om foutieve leveringen van onderdelen te vermijden. Beslist noodzakelijk is het vermelden van het juiste adres, met postkantoor of NS-station en postcode, alsmede de verzendingswijze (pakje, postpakket, vracht-, ijl- of expresgoed).

De onderdelen, die in de onderdeellijst met een "X" zijn gemerkt, zijn tijdens het gebruik onderhevig aan normale slijtage en vallen daarom niet onder de garantiebepalingen. De toestand van deze delen dient, telkens vóór het werk begint, te worden gecontroleerd op hun goede werking. Zonodig versleten delen vervangen. Eventuele schade, tengevolge van niet tijdige vervanging van versleten onderdelen, wordt niet door de garantie gedekt.

(I) LISTINO RICAMBI MACCHINE FELLA

NOTE IMPORTANTI PER ORDINI DI RICAMBI

Individuare l'esatto codice ricambi composto da 6 cifre e la denominazione del ricambio da ordinare consultando il seguente listino ricambi.

Per evitare inconvenienti, Vi preghiamo di indicare inoltre la matricola della macchina e l'anno di costruzione. Ogni macchina ha una targhetta, dove sono incisi questi dati. Indispensabile per ogni ordine sono anche il Vs. indirizzo completo e la modalità di trasporto (tramite poste, corriere espresso, notturno oppure una ditta di spedizione ai Vostra scelta).

I ricambi contraddistinti con la lettera "x" sono ricambi a largo consumo e soggette a naturale usura. Per questi ricambi non è prevista alcuna garanzia. Preghiamo controllare con attenzione la funzionalità dei ricambi a largo consumo prima di iniziare il lavoro. In caso necessario procedere all'immediata sostituzione. La ditta FELLA WERKE GmbH & Co. KG non si assume alcuna responsabilità per danni sorti per la non tempestiva sostituzione di questi ricambi.

(E) LISTA DE PIEZAS DE RECAMBIO

IMPORTANTE PARA PEDIR PIEZAS DE RECAMBIO

Averiguar nº ref. y denominación exacta de la pieza a recambiar usando la lista de recambio siguiente.

Les rogamos especialmente indicamos tipo y número de la máquina, estampados en la placa indicador para evitar el suministro de piezas de recambio incorrectas. Siempre mencionar la dirección exacta y el modo de envío (correo, servicio de paquetes, reparto urgente o agencia de expedición según su deseo).

Las piezas marcadas por "X" en la lista de recambio son piezas de desgaste y por eso no forman parte de nuestra garantía. Antes de cada empleo de la máquina hay que revisar la función de estas piezas. En caso de necesidad hay que reemplazarlas. Daños que resultan del recambio retrasado de estas piezas no forman parte de nuestra garantía.

ERSATZTEILLISTE TAFEL - TABLE - PLAN - TAV. 1

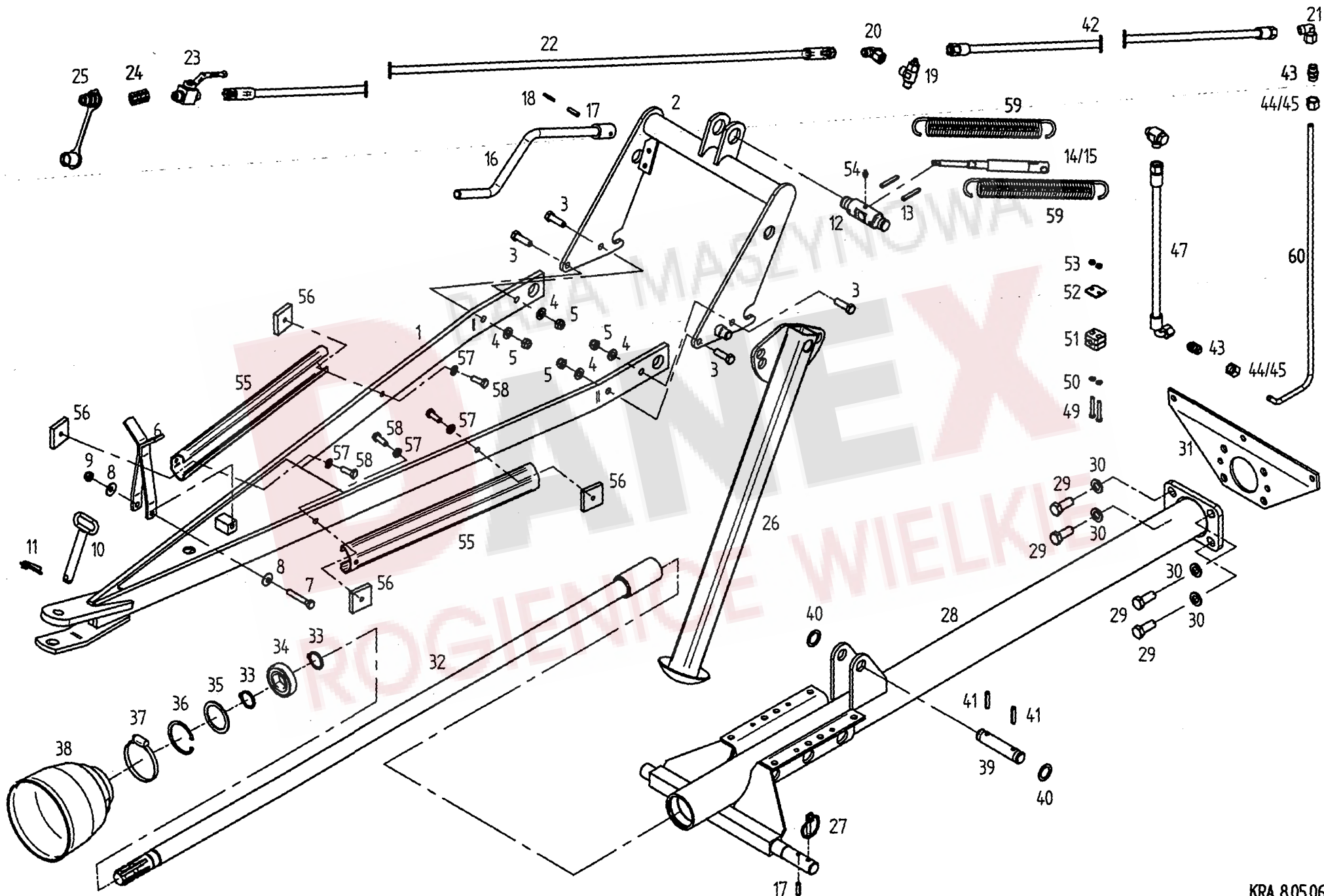

Tafel, Table, Plan, Tav.

1

Pos	Nr.	TS425THyd	x=Verschleißteil x=Wear part x=Pièces d'usure	*=kein Ersatzteil *=no spare parts *=pas de pièce de rechange	s=Sonderzubehör s=Special equipment s=Équipement special
			Bezeichnung des Teiles	Description of the part	Désignation de la pièce
			Deichsel.....	Drawbar.....	Timon
1	163779	o	Deichsel.....	Drawbar.....	Timon
2	151493	o	Deichselbrücke.....	Drawbar carrier.....	Bras portant du timon
3	116630	o	6kt-Schr. M12x40-8.8-A0C DIN933.....	Hexagonal bolt.....	Boulon hexagonal
4	105186	o	Scheibe DIN125-13-A0C.....	Washer.....	Rondelle
5	108589	o	6kt-Mutter M12-8-A0C DIN985.....	Hexagonal nut.....	Écrou hexagonal
6	150634	o	Stütze.....	Support.....	Support
7	116522	o	6kt-Schr. M10x65-8.8-A0C DIN931.....	Hexagonal bolt.....	Boulon hexagonal
8	126825	o	Tellerfeder 28x10.2x1.5verz.....	Disc spring.....	Ressort à disques
9	108441	o	6kt-Mutter M10-8-A0C DIN985.....	Hexagonal nut.....	Écrou hexagonal
10	160118	o	Steckbolzen.....	Socket pin.....	Axe débrochable
11	108671	o	Klappstecker 10x45 DIN11023.....	Folding plug.....	Esses d'essieu
12	162542	o	Spindelmutter.....	Spindle nut.....	Broche avec écrou
13	127178	o	Spannstift ISO 8752-8x50-A-STDac.....	Tensioning pin.....	Goupille de serrage
14	151604	o	Druckzylinder 30/80.....	Pressure cylinder.....	Vérin de pression
15	151657	o	Dichtungssatz 30mm.....	Set of seals.....	Jeu de joints
16	162538	o	Kurbel.....	Crank.....	Manivelle
17	108745	o	Spannstift ISO8752-8x30-A-STDac.....	Tensioning pin.....	Goupille de serrage
18	107438	o	Spannstift ISO8752-5x30-A-STDac.....	Tensioning pin.....	Goupille de serrage
19	123759	o	Drosselventildoppeltwirkend.....	Throttle valve.....	Soupage d'étranglement
20	127901	o	Einstellb. T-Verschr.ET10-S/OMD/A3C.....	Adjustable screw fitting.....	Raccord à vis en T réglable
21	127902	o	Einstellb. W-Verschr.EW10-S/OMD/A3C.....	Adjustable elbow union.....	Raccord à vis en coudé réglable
22	151452	x	HD-Schlauch DIN20066-2SN6PP3500P.....	Hydraulic hose.....	Flexible hydraulique
23	162745	o	Block-Kugelhahn DN6/10S/A3C.....	Ball valve.....	Robinet à boisseau sphérique
24	128120	o	Gerader Zwischenstutzen GZ10-S/A3C.....	Intermediate.....	Intermédiaire
25	128070	o	SVK-Stecker ISO7241-12.5/10S/A3C.....	SVK plug.....	Fiche SVK
26	151856	o	Stützfuss.....	Land support.....	Pied d'appui
27	109179	o	Klappstecker 8x42 DIN11023.....	Folding plug.....	Esses d'essieu
28	163109	o	Rahmen.....	Frame.....	Châssis
29	127274	o	6kt-Schr. M16x50-8.8-A0C DIN933 Vpl.....	Hexagonal bolt.....	Boulon hexagonal
30	115979	o	Scheibe DIN125-17-A0C.....	Washer.....	Rondelle
31	163640	o	Zwischenplatte.....	Support plate.....	Plaque intermédiaire
32	161588	o	Antriebswelle 1602.....	Drive shaft.....	Arbre d'entraînement
33	118602	o	Sicherungsring 35x2.5 DIN471.....	Snap ring.....	Crilip extérieur
34	108570	o	Rillenkugellager 62072RS DIN 625.....	Grooved ball bearing.....	Roulement rainuré à billes
35	124151	o	Stütz-Scheibe 56x72x3 DIN988.....	Supporting plate.....	Rondelle de support
36	107385	o	Sicherungsring 72x2.5 DIN472.....	Tensioning pin.....	Goupille de serrage
37	117831	o	Schlauchschele SA70-90 SKZ.....	Hose clip.....	Collier pour chambre à air
38	117999	o	Schutztopf WAL-NR82.84.05.....	Guard.....	Pot de protection
39	162541	o	Bolzen.....	Pin.....	Boulon hexagonal
40	127884	o	Stütz-Scheibe 26x37x2 DIN988.....	Supporting plate.....	Rondelle de support
41	107465	o	Spannstift ISO 8752-8x40-A-ST Dac.....	Tensioning pin.....	Goupille de serrage
42	162557	x	HD-Schlauch DIN20066-2SN6PP1400P.....	Hydraulic hose.....	Flexible hydraulique
43	127950	o	GeradeVerschr. G10-S/OMD/A3C.....	Straight coupling.....	Raccord à vis droite
44	126107	o	Überwurfmutter M10-S/A3C.....	Nut.....	Écrou - raccord
45	126108	o	Schneidring DPR10-L/SA3C.....	Cutting ring.....	Bague coupante
47	162548	x	HD-Schlauch DIN20066-2SN6PP450P.....	Hydraulic hose.....	Flexible hydraulique
48	126862	o	W-Schwenk-Verschr. WH10SM/OMD/A3C.....	Adjustable elbow union.....	Raccord à vis en coudé réglable
49	127581	o	6kt-Schr. M6x45-8.8-A0C DIN933.....	Hexagonal bolt.....	Boulon hexagonal
50	115970	o	Scheibe DIN125-6.4-A0C.....	Washer.....	Rondelle
51	127582	o	Klemmbackenpaar HRL1KP10PP.....	Set of 2 clamping jaws.....	lot de 2 mâchoires de serrage
52	127583	o	Deckplatte HRL1DPST.....	Cover plate.....	Plaque de couverture
53	106903	o	6kt-Mutter M6-8-A0C DIN985.....	Hexagonal nut.....	Écrou hexagonal
54	108292	o	Kegelschmiernippel AS8x1 DIN71412.....	Conical grease nipple.....	Graisseur conique
55	151491	o	Anfahrerschutz.....	Guard.....	Protection
56	151492	o	Anschraubplatte.....	Plate.....	Plaque
57	115983	o	Scheibe DIN 126-11-A0C.....	Washer.....	Rondelle
58	126137	o	6kt-Schr. M10x30-8.8-A0C DIN933Vpl.....	Hexagonal bolt.....	Boulon hexagonal
59	162544	o	Zugfeder 5.5x33x313.....	Pulling spring.....	Ressort de tension
60	162509	o	Hydraulik-Rohr.....	Hydraulic pipe.....	Tube hydraulique

ERSATZTEILLISTE TAFEL - TABLE - PLAN - TAV. 2

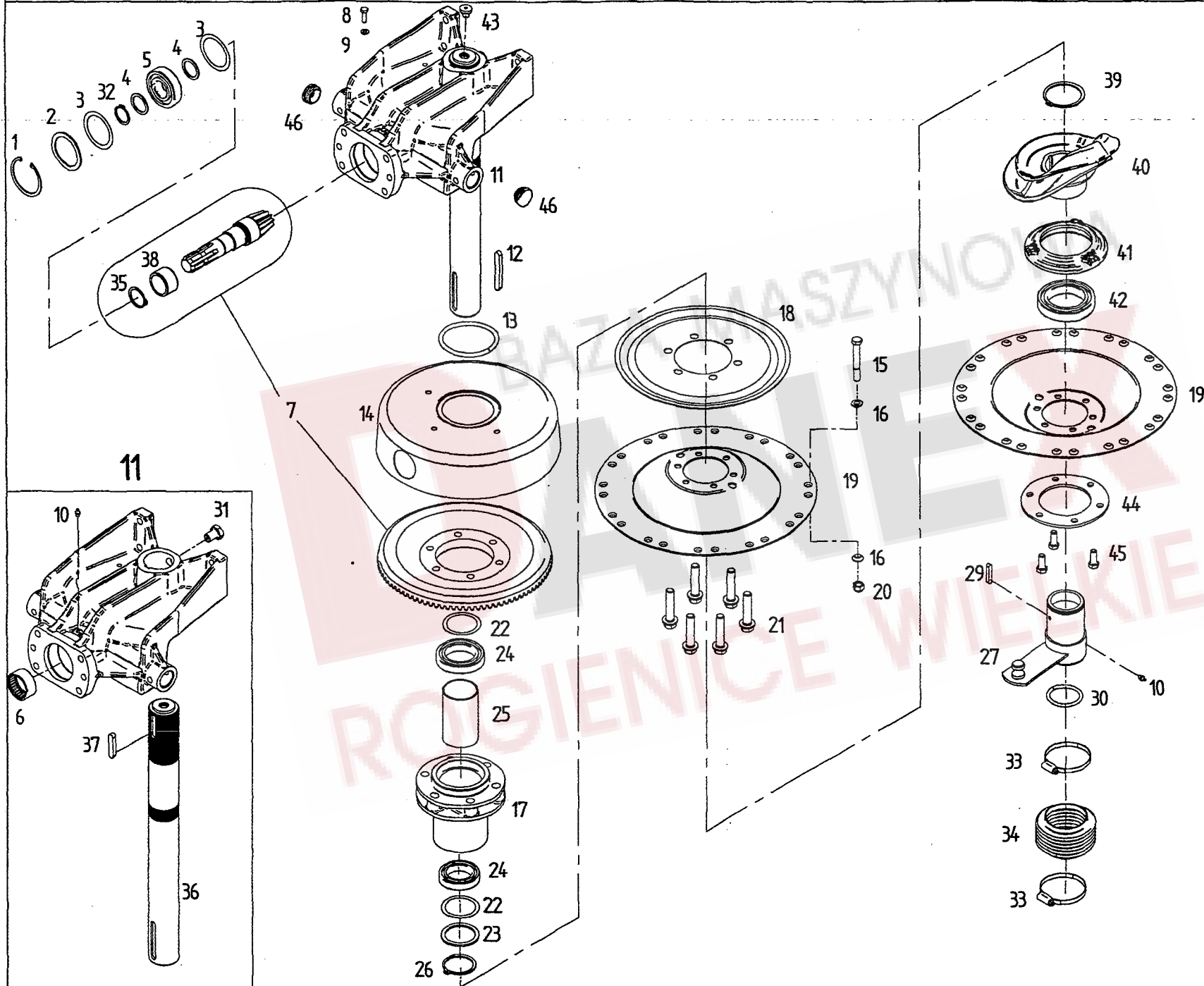

Pos	Nr.	TS425THyd	x=Verschleißteil x=Wear part x=Pièces d'usure	*=kein Ersatzteil *=no spare parts *=pas de pièce de rechange	s=Sonderzubehör s=Special equipment s=Equipement special
			Bezeichnung des Teiles	Description of the part	Désignation de la pièce
			Kreiselkopf.....	Rotor head.....	Boîtier
1	107386	o	Sicherungsring 80x2,5 DIN 472.....	Snap ring.....	Circlip intérieur
2	127644	o	Stützscheibe 63x80x3 DIN 988.....	Supporting plate.....	Rondelle de support
3	127645	o	Paßscheibe 63x80x0,5 DIN 988.....	Adjusting washer.....	Rondelle d'austage
3	127646	o	Paßscheibe 63x80x0,3 DIN 988 (bei Bedarf).....	Adjusting washer.....	Rondelle d'austage
3	126320	o	Paßscheibe 63x80x0,1 DIN 988 (bei Bedarf).....	Adjusting washer.....	Rondelle d'austage
4	126242	o	Stützscheibe 35x45x2,5 DIN 988 ZN 3.....	Supporting plate.....	Rondelle de support
5	106852	o	Rillenkugellager 6307 2 RS C3 DIN 625.....	Grooved ball bearing.....	Roulement rainuré à billes
6	127643	o	Nadelhülse HK 5025 DIN 618.....	Needle bush.....	Roulement à aiguilles
7	162117	o	Radsatz.....	Wheel set.....	Jeu de roues
8	127883	o	6kt.-Schr. DIN 933-M 8x25-8.8-A0C Vplus.....	Hexagonal bolt.....	Boulon hexagonal
9	115972	o	Scheibe DIN 125-8,4-A0C.....	Washer.....	Rondelle
10	108292	o	Kegelschmiernippel AS 8x1 DIN 71412.....	Conical grease nipple.....	Graisser conique
11	498111	o	Kreiselkopf, vormontiert.....	Rotor head.....	Boîtier
12	127998	o	Paßfeder A12x8x90 DIN 6885 C45 K+V.....	Fitting spring.....	Ressort d'ajustage
13	160215	o	Dichtring.....	Seal ring.....	Bague d'étanchéité
14	123477	o	Haube.....	Cover.....	Capot
15	128293	o	6kt.-Schr.M12x 90-12.9 DIN931 Dac.500A.....	Hexagonal bolt.....	Boulon hexagonal
16	163985	o	Konusscheibe 12,5x 22x 6.....	Tapered nut washer.....	Rondelle de cone
17	162109	o	Kreiselnabe.....	Rotor hub.....	Moyeu du rotor
18	162111	o	Deckel.....	Cover.....	Couvercle
19	162112	o	Glocke.....	Dome.....	Cloche
20	127564	o	6kt.-Mutter DIN 982-M 12-10-A0C.....	Hexagonal nut.....	Écrou hexagonal
21	127988	o	6kt.-Schr. DIN 931-M 16x70-100-Vripp, Vpl.....	Hexagonal bolt.....	Boulon hexagonal
22	124650	o	Paßscheibe 60x75x0,1 DIN 988.....	Adjusting washer.....	Rondelle d'austage
22	126384	o	Paßscheibe 60x75x0,3 DIN 988.....	Adjusting washer.....	Rondelle d'austage
22	126385	o	Paßscheibe 60x75x0,5 DIN 988.....	Adjusting washer.....	Rondelle d'austage
23	126302	o	Stützscheibe 60x75x3,0 DIN 988.....	Supporting plate.....	Rondelle de support
24	118604	o	Rillenkugellager 6012 2 RS DIN 625.....	Grooved ball bearing.....	Roulement rainuré à billes
25	123486	o	Distanzrohr.....	Distance pipe.....	Tube d'écartement
26	127642	o	Sicherungsring 60x3 DIN 471.....	Snap ring.....	Circlip extérieur
27	160141	o	Nabe.....	Hub.....	Moyeu
29	124506	o	Paßfeder A 8x7x45 DIN 6885 C 45 K+V.....	Fitting spring.....	Ressort d'ajustage
30	127638	o	Runddichtring 60x4 DIN 3770-NB 70.....	Round seal.....	Joint torique d'étanchéité
31	160365	o	Hohlschraube.....	Hollow screw.....	Vis creux
32	118602	o	Sicherungsring 35x2,5 DIN 471.....	Snap ring.....	Circlip extérieur
33	117831	o	Schlauchschele SA 70-90 SKZ.....	Hose clip.....	Collier pour chambre à air
34	121990	o	Faltenbalg.....	Bellows.....	Soufflet
35	127838	o	Sicherungsring 40x2,5 DIN 471.....	Snap ring.....	Circlip extérieur
36	161888	o	Kreiselachse.....	Rotor axle.....	Axe du rotor
37	108319	o	Paßfeder A12x8x56 DIN 6885 C45 K+V.....	Fitting spring.....	Ressort d'ajustage
38	163061	o	Innenring für Nadelhülse.....	Ring.....	Anneau
39	105465	o	Sicherungsring 75x2,5 DIN 471.....	Snap ring.....	Circlip extérieur
40	163671	o	Kurvenscheibe.....	Cam plate.....	Disque à came
41	161543	o	Lagerflansch.....	Bearing flange.....	Bride de palier
42	127640	o	Rillenkugellager 6015 2 RS DIN 625.....	Grooved ball bearing.....	Roulement rainuré à billes
43	162558	o	Gummidurchführung.....	Rubber bracket.....	Guide en caoutchouc
44	160135	o	Ring.....	Ring.....	Anneau
45	127641	o	6kt.-Schr. DIN 933-M 12x30-8.8-A0C Vpl.....	Hexagonal bolt.....	Boulon hexagonal
46	127969	o	Lamellenstopfen EP620.....	Lamellar plug.....	Bouchon à lamelles

ERSATZTEILLISTE TAFEL - TABLE - PLAN - TAV.3

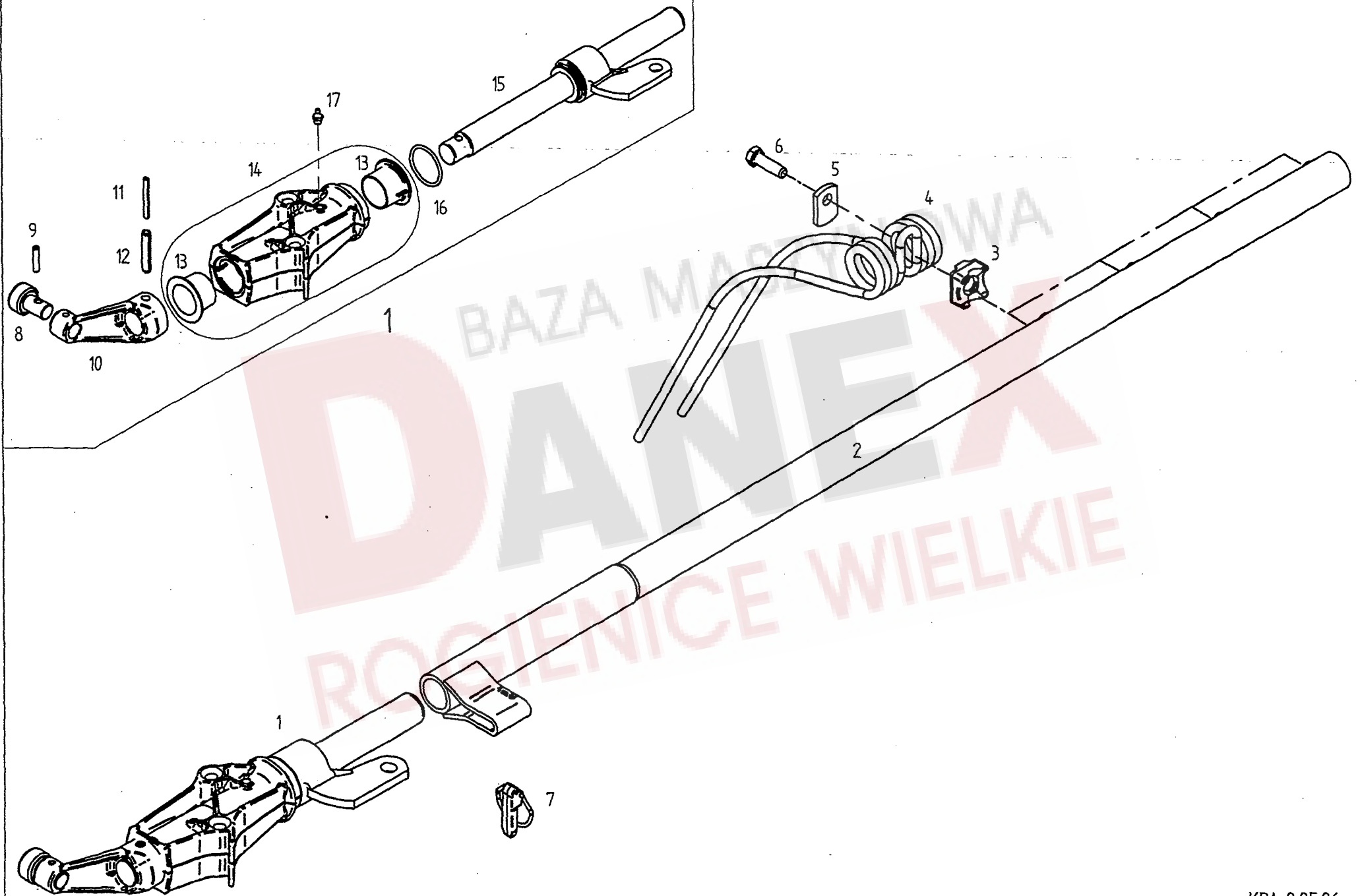

Pos	Nr.	TS425THyd	x=Verschleißteil x=Wear part x=Pièces d'usure	*=kein Ersatzteil *=no spare parts *=pas de pièce de rechange	s=Sonderzubehör s=Special equipment s=Equipement special
			Bezeichnung des Teiles	Description of the part	Désignation de la pièce
			Zinkenträger.....	Tine arm.....	Support de dents
1	498522	o	Kreisalarm, kompl.	Rotor arm, cpl.	Bras rotatif, cpl.
2	161628	o	Zinkenträger 1240.....	Tine arm.....	Support de dents
3	161379	o	Klemmstück.....	Clamp.....	Collier
4	160111	x	Federzinken.....	Tine, flexible.....	Pointe, flexible
5	160089	o	Unterlage.....	Support.....	Support
6	126383	o	6kt.-Schr. DIN 933-M 12x40-10.9-A0C Vpl.....	Hexagonal bolt.....	Boulon hexagonal
7	165162	o	Klappstecker 16,5x35 FELLA.....	Folding plug.....	Esses d'essieu
8	162071	o	Laufrolle.....	Roller.....	Poulie
9	127607	o	Spannstift DIN 7346-7x32 Dacromet.....	Tensioning pin.....	Goupille de serrage
10	162154	o	Steuerhebel.....	Steering lever.....	Levier de commande
11	127534	o	Spannstift ISO 8752- 6x55-A-ST.....	Tensioning pin.....	Goupille de serrage
12	127535	o	Spannstift ISO 8752-10x55-A-ST.....	Tensioning pin.....	Goupille de serrage
13	162153	o	Bundbuchse 35 W 35/52x28.....	Flange sleeve.....	Douille à collet
14	498439	o	Lagerrohr mit Bundbuchsen.....	Bearing tube with flange sleeve.....	Tube de palier avec douille à collet
15	163171	o	Steuerwelle.....	Side shaft.....	Arbre de commande
16	128103	o	O-Ring 45X 3.55-N-NBR90 DIN3771	Round seal.....	Joint torique d'étanchéité
17	108292	o	Kegelschmiernippel AS 8x1 DIN 71412.....	Conical grease nipple.....	Graisseur conique



Pos	Nr.	TS425THyd	x=Verschleißteil x=Wear part x=Pièces d'usure	*=kein Ersatzteil *=no spare parts *=pas de pièce de rechange	s=Sonderzubehör s=Special equipment s=Équipement special
			Bezeichnung des Teiles	Description of the part	Désignation de la pièce
			Achsen, Laufräder.....	Axle, track wheel.....	Essieu, roues
1	162527	o	Schwinge.....	Tappet lever.....	Levier pivotant
2	162526	o	Excenterbolzen.....	Excentric bolt.....	Boulon d'excentrique
3	105186	o	Scheibe DIN 125-13-A0C.....	Washer.....	Rondelle
4	127632	o	6kt.-Schr. DIN 931-M12x65-10.9 Dac.500A.....	Hexagonal bolt.....	Boulon hexagonal
5	150084	o	Schutzscheibe, hinten.....	Protective plate, back.....	Plaque de protection, arrière
6	127570	o	Paßscheibe 25x36x2,0 DIN 988 ZN 3.....	Adjusting washer.....	Rondelle d'austage
7	126667	x	Laufrad, kompl. 16x6.50-8.....	Track wheel, cpl.....	Roue, cpl.
8	130655	o	Scheibe 13/35/5.....	Washer.....	Rondelle
9	126662	o	6kt.-Schr. DIN 933-M 12x25-8.8-A0C Vpl.....	Hexagonal bolt.....	Boulon hexagonal
10	121327	o	Abschlußkappe.....	Sealing hat.....	Chapeau de fermeture
11	162250	o	Achse.....	Axle.....	Essieu
12	162245	o	Bundbuchse.....	Flange sleeve.....	Douille à collet
13	117772	o	6kt.-Schr. DIN 933-M 10x40-8.8-A0C Vpl.....	Hexagonal bolt.....	Boulon hexagonal
14	108441	o	6kt.-Mutter DIN 985-M 10-8-A0C.....	Hexagonal nut.....	Écrou hexagonal
15	130222	o	Bolzen.....	Pin.....	Boulon
16	107465	o	Spannstift ISO 8752-8x40-A-ST Dac.320A.....	Tensioning pin.....	Goupille de serrage
17	121091	x	Decke 16/6,50-8 Impl. 4 PR-V 64.....	Surface.....	Couverture
18	121092	x	Schlauch 16/6,50-8 TR 13.....	Hose.....	Chambre à air
19	121090	o	Felge 5,50 Ax8 mit 2 Ri. KL 6205-2 RS.....	Rim with grooved ball bearing.....	Jante avec roulement rainuré à billes
20	117363	o	Rillenkugellager 6205 2RS DIN625.....	Grooved ball bearing.....	Roulement rainuré à billes
21	163806	o	Achsträger 60 mit Buchsen.....	Axle with bushings.....	Essieu avec douille
22	163782	o	Spindelmutter.....	Nut.....	hexagonal
23	127789	o	Sicherungsring 40X1.75A0CDIN 471.....	Snap ring.....	Circlip intérieur
24	162532	o	Stellspindel.....	Retaining tongue.....	Broche de réglage
25	162531	o	Konterhebel.....	Counter lever.....	Contre - levier
26	163344	o	Druckzylinder.....	Pressure cylinder.....	Vérin de pression
27	130220	o	Bolzen.....	Pin.....	Boulon
28	127884	o	Stützscheibe 26X37X2 DIN 988.....	Supporting plate.....	Rondelle de support
29	162528	o	Winkel.....	Angle.....	Angle
30	150530	o	Bundbuchse 35W39/50X30.....	Flange sleeve.....	Douille à collet
31	108292	o	Kegelschmiernippel AS 8x1 DIN 71412.....	Conical grease nipple.....	Graisser conique
32	127772	o	Sicherungsring 62X3 DIN 472.....	Snap ring.....	Circlip intérieur
33	127314	o	6kt.-Schr. M20X100- 8.8-A0C DIN931.....	Hexagonal bolt.....	Boulon hexagonal
34	108455	o	Scheibe DIN 125-21-A0C.....	Washer.....	Rondelle
35	127267	o	6kt.-Mutter M20- 8 -A0C DIN985.....	Hexagonal nut.....	Écrou hexagonal
36	107735	o	6kt.-Schr. M10X 30- 8.8-A0C DIN933.....	Hexagonal bolt.....	Boulon hexagonal
37	116118	o	Scheibe DIN 7349-10.5-A0C.....	Washer.....	Rondelle
38	163345	o	Dichtungssatz.....	Set of seals.....	Jeu de joints
41	123686	s	Schwinge.....	Tappet lever.....	Levier pivotant
42	162501	o	Bundbuchse.....	Flange sleeve.....	Douille à collet
44	128058	o	Distanzrohr.....	Distance pipe.....	Tube d'écartement

ERSATZTEILLISTE TAFEL - TABLE - PLAN - TAV.

5

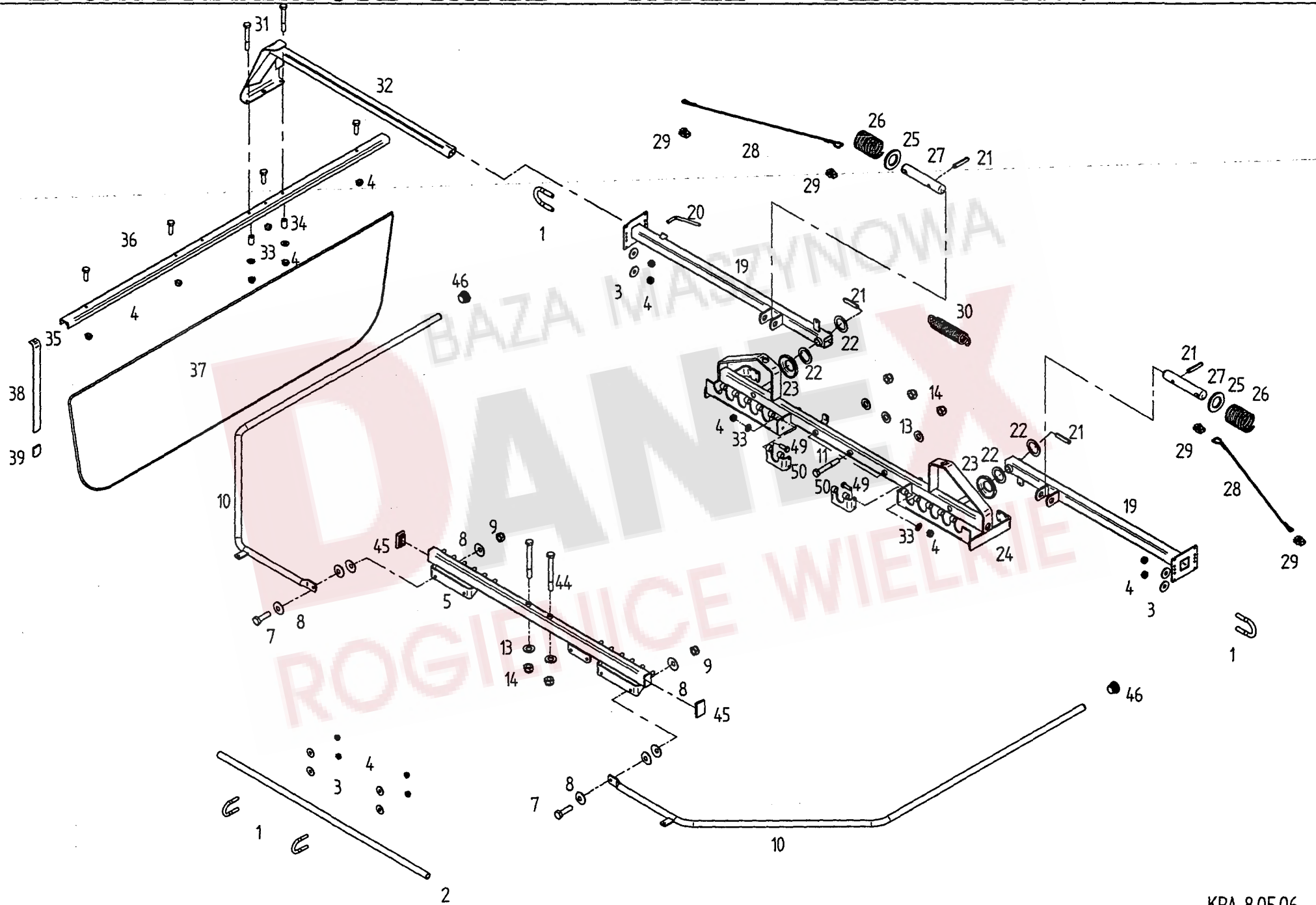

Pos	Nr.	TS425THyd	x=Verschleißteil x=Wear part x=Pièces d'usure	*=kein Ersatzteil *=no spare parts *=pas de pièce de rechange	s=Sonderzubehör s=Special equipment s=Equipement special
			Bezeichnung des Teiles	Description of the part	Désignation de la pièce
			Schwadformer.....	Swathformer.....	Mouleur d'andains
1	160500	o	Bügelschraube 3/4" M8.....	Stirrup bolt.....	Boulon étrier
2	161343	o	Schutzstrebe.....	Guard strut.....	Entretoise de protection
3	105421	o	Scheibe DIN 9021-8,4-A0C.....	Washer.....	Rondelle
4	108531	o	6kt.-Mutter DIN 985-M-8-8-A0C.....	Hexagonal nut.....	Écrou hexagonal
5	164793	o	Schutzträger, vorn.....	Guard support, front.....	Support protecteur, avant
7	116623	o	6kt.-Schraube DIN 933-M10x35-8.8-A0C.....	Hexagonal bolt.....	Boulon hexagonal
8	126825	o	Tellerfeder 28x10,2x1,5 verz.....	Disc spring.....	Ressort à disques
9	108441	o	6kt.-Mutter DIN 985-M10-8-A0C.....	Hexagonal nut.....	Écrou hexagonal
10	161662	o	Rohrbogen.....	Pipe bend.....	Coude de tuyau
11	116535	o	6kt.-Schr. DIN 931-M12x80-8.8-A0C.....	Hexagonal bolt.....	Boulon hexagonal
13	105186	o	Scheibe DIN 125-13-A0C.....	Washer.....	Rondelle
14	108589	o	6kt.-Mutter DIN 985-M12-8-A0C.....	Hexagonal nut.....	Écrou hexagonal
19	161595	o	Schwenkträger.....	Swivel support.....	Support pivotant
20	122292	o	Druckknebel.....	Compression handle.....	Garrot de pression
21	107465	o	Spannstift ISO 8752-8x40-A-ST Dac.320A.....	Tensioning pin.....	Goupille de serrage
22	127884	o	Stützscheibe 26x37x2 DIN 988 A0C.....	Supporting plate.....	Rondelle de support
23	160356	o	Scheibe, gewölbt 25,5x52x3.....	Washer.....	Rondelle
24	163173	o	Schutzträger.....	Guard support.....	Support protecteur
25	115989	o	Scheibe DIN 126-26-A0C.....	Washer.....	Rondelle
26	123154	o	Druckfeder.....	Compression spring.....	Ressort de pression
27	160017	o	Rastbolzen.....	Notched bolt.....	Boulon d'arrêt
28	160068	o	Seil 6x1070.....	Rope.....	Câble
29	127848	o	Simplex-Klemme GR.4 M5.....	Clamp.....	Borne
30	130424	o	Zugfeder.....	Pulling spring.....	Ressort de tension
31	127222	o	6kt.-Schraube DIN 931-M 8x60-8.8-A0C.....	Hexagonal bolt.....	Boulon hexagonal
32	163828	o	Schwadformerträger.....	Carrier.....	Bras portant
33	115972	o	Scheibe DIN 125-8.4-A0C.....	Washer.....	Rondelle
34	160069	o	Distanzbuchse.....	Distance bushing.....	Douille d'écartement
35	160536	o	Schwadformerprofil.....	Profile of swathforming tool.....	Profilé de mouleur d'andains
36	127569	o	6kt.-Schraube DIN 933-M 8x25-8.8-A2.....	Hexagonal bolt.....	Boulon hexagonal
37	160537	x	Schwadtuch.....	Cloth.....	Drap d'andains
38	123609	o	Schwadformerfeder.....	Flat spring.....	Ressort plat
39	122103	o	Schutzkappe.....	Protective cap.....	Chapeau de protection
44	124134	o	6kt.-Schr. M12X110- 8.8-A0C DIN931.....	Hexagonal bolt.....	Boulon hexagonal
45	127930	o	Vierkantstopfen GPN270 R60404.....	Square plugscrew.....	Bouchon carré
46	127938	o	Rund-Lamellenstopfen EP 620.....	Lamellar plug.....	Bouchon à lamelles
49	116614	o	6kt.-Schraube DIN 933-M 8x25-8.8-A0C.....	Hexagonal bolt.....	Boulon hexagonal
50	163775	o	Haltewinkel.....	Retaining strut.....	Entretoise de fixation

ERSATZTEILLISTE TAFEL - TABLE - PLAN - TAV.

6

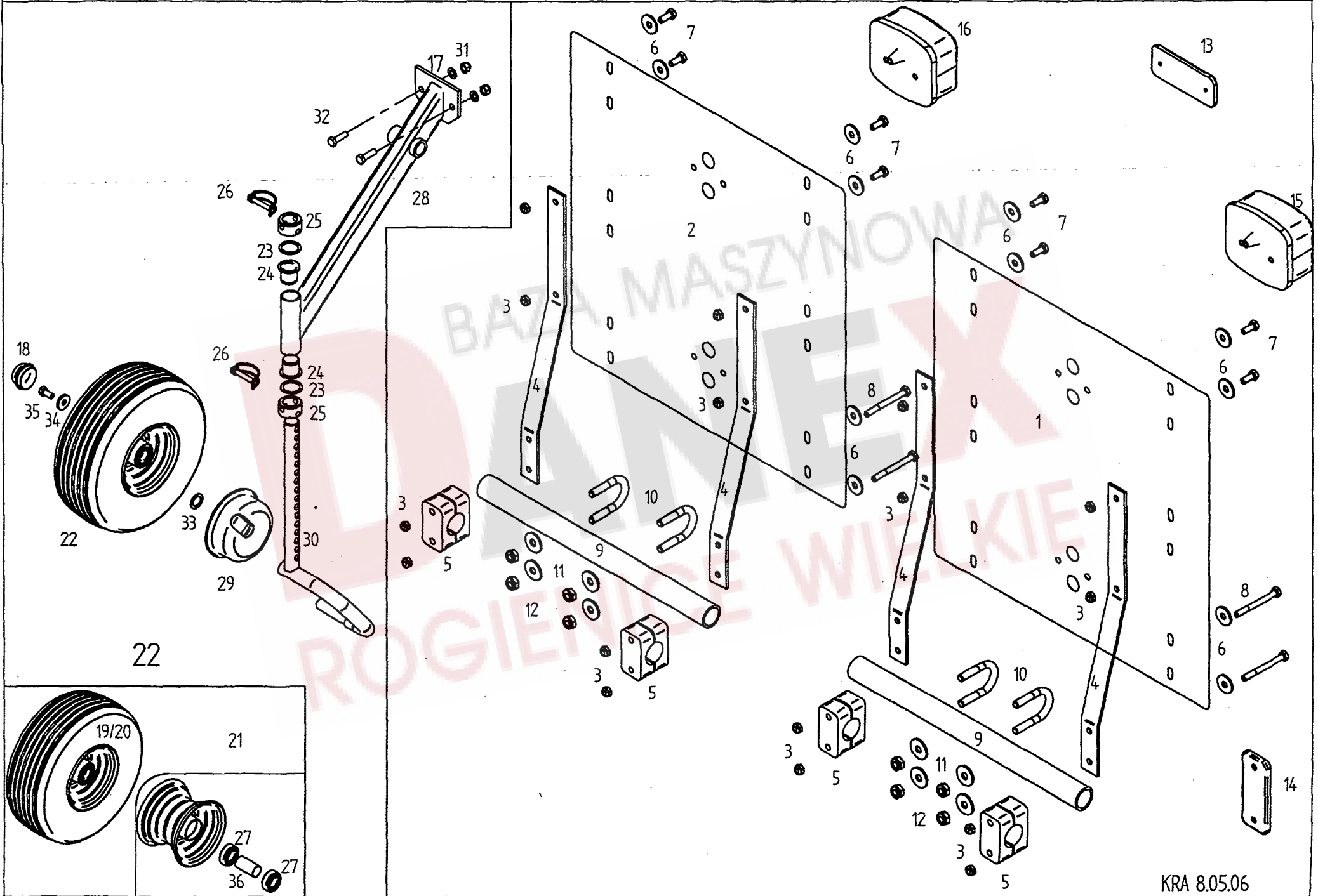

KRA 8.05.06

Pos	Nr.	TS425THyd	x=Verschleißteil x=Wear part x=Pièces d'usure	*=kein Ersatzteil *=no spare parts *=pas de pièce de rechange	s=Sonderzubehör s=Special equipment s=Équipement special
			Bezeichnung des Teiles	Description of the part	Désignation de la pièce
			Sonderzubehör.....	Special equipment.....	Équipement special
1	150615	s	Warntafel,links.....	Warning sign, left.....	Tableau d'avertissement, gauche
2	150614	s	Warntafel,rechts.....	Warning sign, right.....	Tableau d'avertissement, droite
3	106903	s	6kt.-Mutter DIN985-M6-8-A0C.....	Hexagonal nut.....	Écrou hexagonal
4	150582	s	Stütze.....	Support.....	Support
5	127215	s	Klemmbackenpaar.....	Set of 2 clamping jaws.....	Lot de 2 mâchoires de serrage
6	116030	s	Scheibe DIN9021-7,4-A0C.....	Washer.....	Rondelle
7	116607	s	6kt.-Schraube DIN933-M6x16-8.8-A0C.....	Hexagonal bolt.....	Boulon hexagonal
8	124359	s	6kt.-Schraube DIN931-M6x60-8.8-A0C.....	Hexagonal bolt.....	Boulon hexagonal
9	161499	s	Rohr.....	Pipe.....	Tube
10	160500	s	Bügelschraube 3/4"M8.....	Stirrup bolt.....	Boulon étrier
11	105421	s	Scheibe DIN9021-8.4-A0C.....	Washer.....	Rondelle
12	108531	s	6kt.-Mutter DIN985-M8-8-A0C.....	Hexagonal nut.....	Écrou hexagonal
13	126039	s	Rückstrahler,rot.....	Reflector, red.....	Catadioptr, rouge
14	126040	s	Rückstrahler,weiß.....	Reflector, yellow.....	Catadioptr, jaune
15	162090	s	Dreikammerleuchte BBS95 links.....	Three - unit lamp, left - hand sided.....	Feu trois lampes, à gauche
16	162091	s	Dreikammerleuchte BBS95 rechts.....	Three - unit lamp, right - hand sided.....	Feu trois lampes, à droite
17	105186	s	Scheibe DIN125-13-A0C.....	Washer.....	Rondelle
18	121327	s	Abschlusskappe D=52.....	Sealing hat.....	Chapeau de fermeture
19	121609	s	Decke 15X6.00-6IMPL.4PRT510.....	Surface.....	Couverture
20	121610	s	Schlauch 15X6.00-6TR13.....	Hose.....	Chambre à air
21	121608	s	Felge 4.50AX6.....	Rim with grooved ball bearing.....	Jante avec roulement rainuré à billes
22	126583	s	Lauftrad mont. 15X6.00-6.....	Track wheel, cpl.....	Roue, cpl.
23	127164	s	Pass-Scheibe 37X47X2 DIN988.....	Adjusting washer.....	Rondelle d'austage
24	122735	s	Bundbuchse.....	Flange sleeve.....	Douille à collet
25	164561	s	Stelling.....	Adjusting ring.....	Bague de réglage
26	118603	s	Rohrklappstecker 10X60.....	Folding plug for pipes.....	Esse d' essieu en tube
27	117363	s	Rillenkugellager 6205 2RS DIN625.....	Grooved ball bearing.....	Roulement rainuré à billes
28	162581	s	Radausleger.....	Outrigger.....	Bras levier
29	150784	s	Wickelschutz 15/6.0-6.....	Protection device against winding up.....	Protection d' enroulement
30	164573	s	Laufachse.....	Traversing axle.....	Axe de roulement
31	127564	s	6kt-Mutter M12-10-A0C DIN982.....	Hexagonal nut.....	Écrou hexagonal
32	116630	s	6kt-Schr. M12X40-8.8-A0C DIN933.....	Hexagonal bolt.....	Boulon hexagonal
33	127570	s	Pass-Scheibe 25X36X2 DIN988.....	Adjusting washer.....	Rondelle d'austage
34	130655	s	Scheibe.....	Washer.....	Rondelle
35	126662	s	6kt-Schr. M12X25-8.8-A0C DIN933.....	Hexagonal bolt.....	Boulon hexagonal
36	128058	s	Distanzrohr.....	Distance pipe.....	Tube d' écartement

ERSATZTEILLISTE TAFEL - TABLE - PLAN - TAV. 7

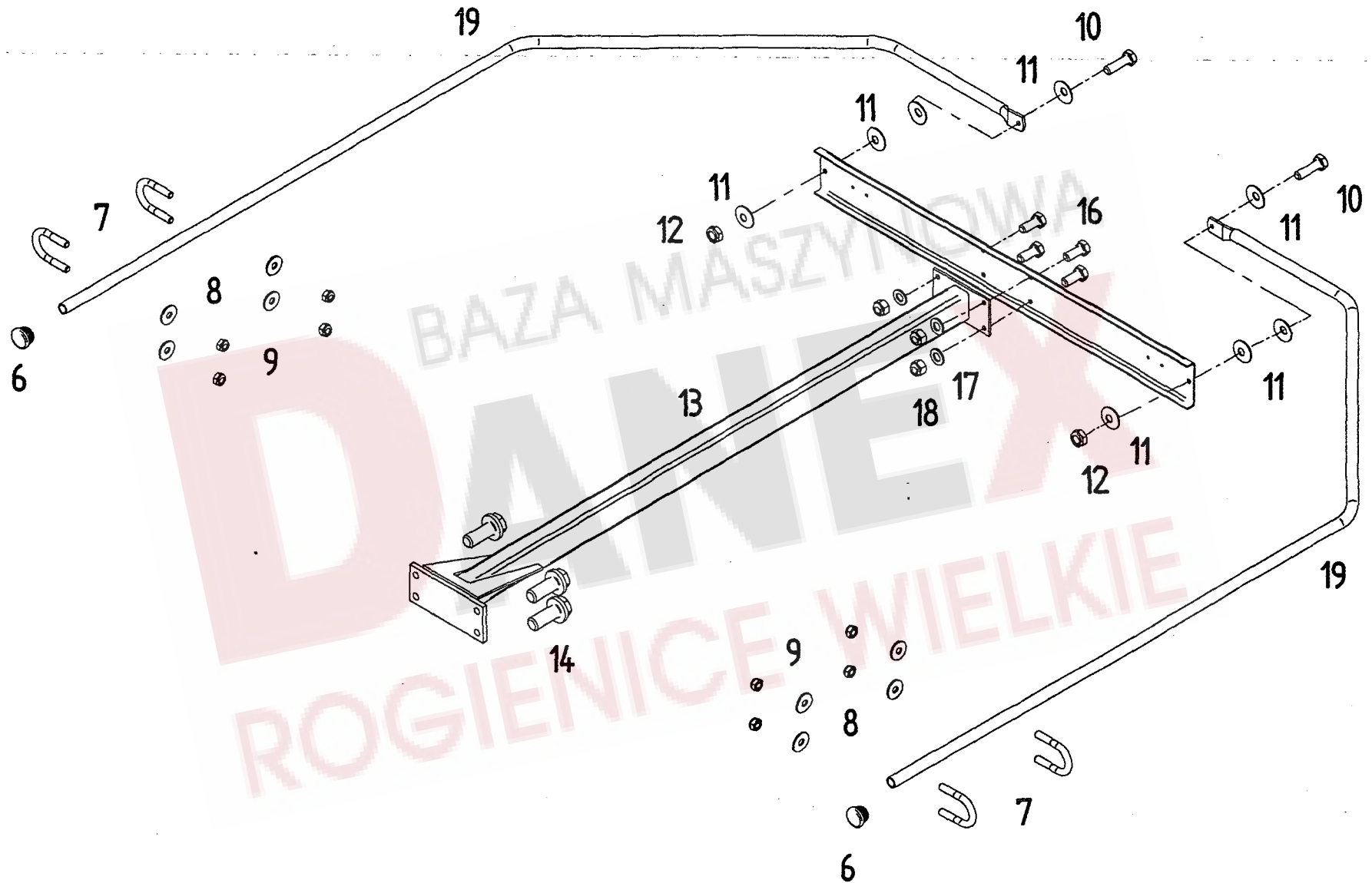

Pos	Nr.	TS425THyd	TS425THyd	x=Verschleißteil x=Wear part x=Pièces d'usure	*=kein Ersatzteil *=no spare parts *=pas de pièce de rechange	s=Sonderzubehör s=Special equipment s=Équipement special
				Bezeichnung des Teiles	Description of the part	Désignation de la pièce
				Sonderzubehör.....	Special equipment.....	Équipement special
6	127938	s		Rund-Lamellenstopfen EP 620	Lamellar plug.....	Bouchon à lamelles
7	160500	s		Bügelschraube 3/4" M8.....	Stirrup bolt.....	Boulon étrier
8	105421	s		Scheibe DIN 9021-8.4-A0C.....	Washer.....	Rondelle
9	108531	s		6kt-Mutter M 8- 8-A0C DIN985.....	Hexagonal nut.....	Écrou hexagonal
10	116623	s		6kt.-Schraube DIN 933-M10x35-8.8-A0C	Hexagonal bolt.....	Boulon hexagonal
11	126825	s		Tellerfeder 28x10.2x1.5 verz.....	Disc spring.....	Ressort à disques
12	108441	s		6kt-Mutter M10- 8-A0C DIN985.....	Hexagonal nut.....	Écrou hexagonal
13	162591	s		Schutzträger.....	Guard support.....	Support protecteur
14	127987	s		6kt.-Schraube M16x40-100-Vripp-Vplus.....	Hexagonal bolt.....	Boulon hexagonal
15	162587	s		Profilblech.....	Profile plate.....	Profil
16	116622	s		6kt.-Schraube DIN 933-M10x25-8.8-A0C	Hexagonal bolt.....	Boulon hexagonal
17	115983	s		Scheibe DIN 126-11-A0C.....	Washer.....	Rondelle
18	127918	s		6kt-Mutter M10-10-A0C DIN982.....	Hexagonal nut.....	Écrou hexagonal
19	162592	s		Rohrbogen.....	Pipe bend.....	Coude de tuyau



ERSATZTEILLISTE TAFEL - TABLE - PLAN - TAV. 8

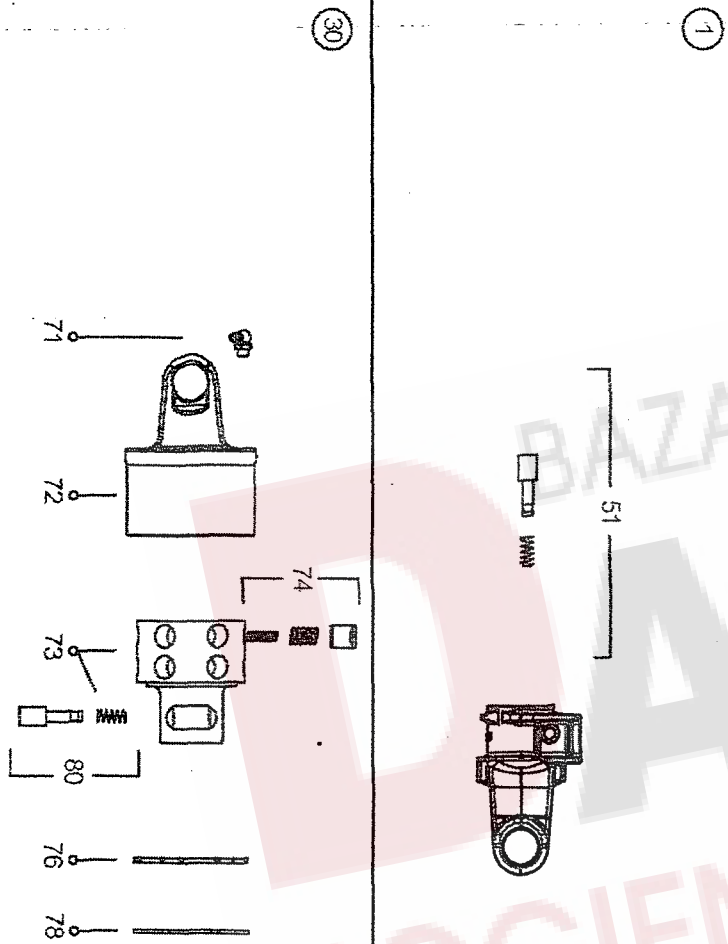
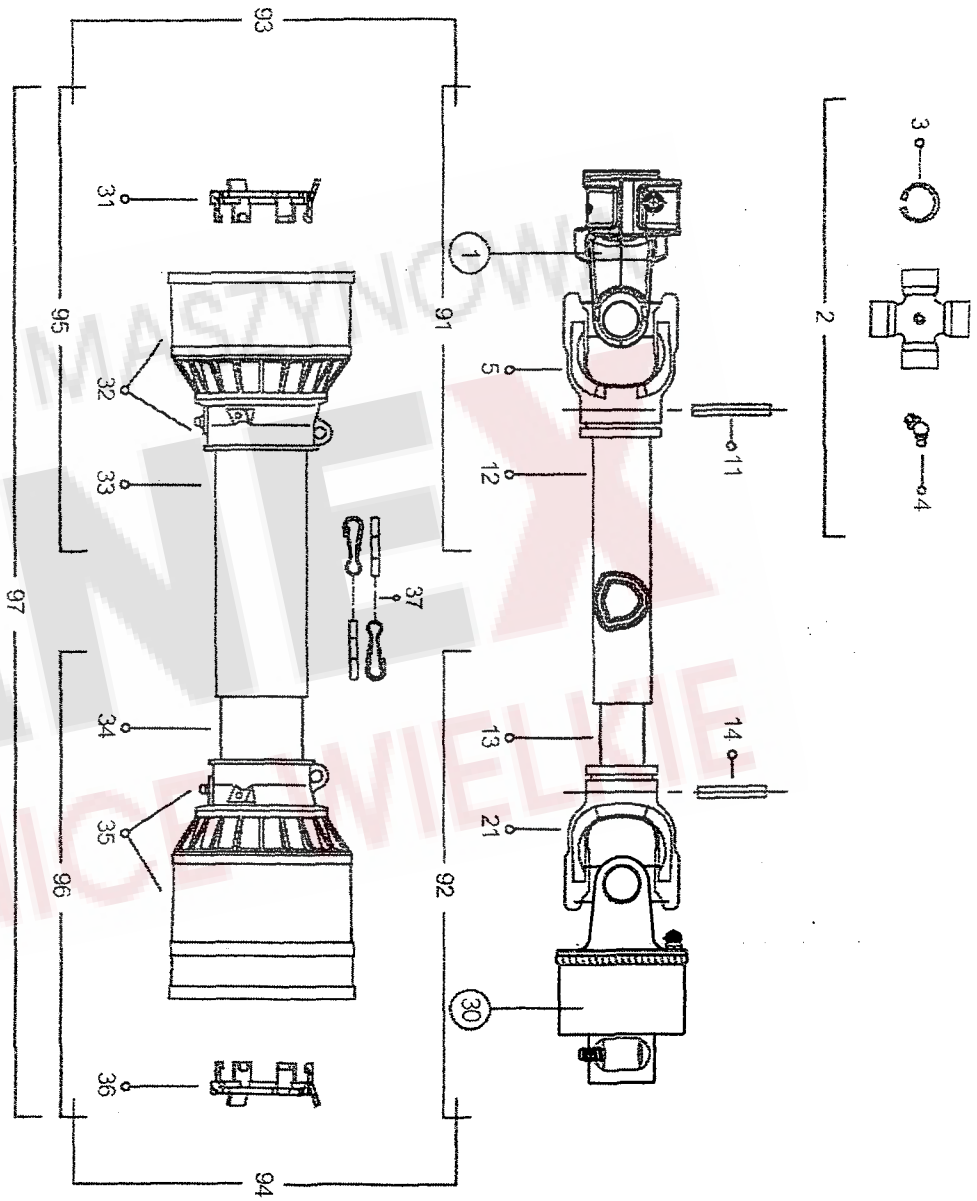

Pos	Nr.	TS425THyd	x=Verschleißteil x=Wear part x=Pièces d'usure Bezeichnung des Teiles	*=kein Ersatzteil *=no spare parts *=pas de pièce de rechange Description of the part	s=Sonderzubehör s=Special equipment s=Equipement special Désignation de la pièce
	161745	o	Gelenkwelle.....	P.t.o.-shaft.....	Arbre de transmission
			8101111CE007005.....	8101111CE007005.....	8101111CE007005
1	102000	o	Außengabel.....	Exterior fork.....	Fourche extérieure
2	102001	o	Kreuzgarnitur, kompl.....	Cross and bearing kit, cpl.....	Jeu de raccordement double en croix, cpl.
5	102002	o	Rillengabel für Außenrohr.....	Grooved fork for exterior tube.....	Appui rainuré pour tube extérieur
11	127178	o	Spannstift ISO 8752-8x50-A-ST Dac 320.....	Tensioning pin.....	Goupille de serrage
12	102005	o	Profilrohr außen.....	Profile tube, outside.....	Tube profilé, extérieur
13	102006	o	Profilrohr innen.....	Profile tube, inside.....	Tube profilé, intérieur
14	107465	o	Spannstift ISO 8752-8x40-A-ST Dac 320.....	Tensioning pin.....	Goupille de serrage
21	102007	o	Rillengabel für Innenrohr.....	Grooved fork for interior tube.....	Appui rainuré pour tube intérieur
30	102009	o	Nockenschaltkupplung LN2/2.....	Clutch.....	Accouplement à goujon de cisaillement
31	102011	o	Lauftring.....	Ring.....	Bague de roulement
33	102021	o	Schutzrohr außen.....	Protective tube, outside.....	Tube de protection, extérieur
34	102022	o	Schutzrohr innen.....	Protective tube, inside.....	Tube de protection, intérieur
36	102012	o	Lauftring.....	Ring.....	Bague de roulement
74	102015	o	Sperrkörper m. Feder.....	Stop device with spring.....	Dispositif d'arrêt avec ressort
79	102014	o	Sperrkörper m. Feder.....	Stop device with spring.....	Dispositif d'arrêt avec ressort
95	102016	o	Schutzhälfte, innen.....	Guard half, inside.....	Demi-protecteur, intérieur
96	102017	o	Schutzhälfte, außen.....	Guard half, outside.....	Demi-protecteur, extérieur
			Von nicht angegebenen Positionen können die Ersatzteile nur von der Firma Bondioli bezogen werden.	Orders for spare parts of unmentioned items only to be placed with Bondioli.	Les pièces de rechange pour les postes non mentionnés sont fournies exclusivement par la Maison Bondioli.

ERSATZTEILLISTE TAFEL - TABLE - PLAN - TAV.

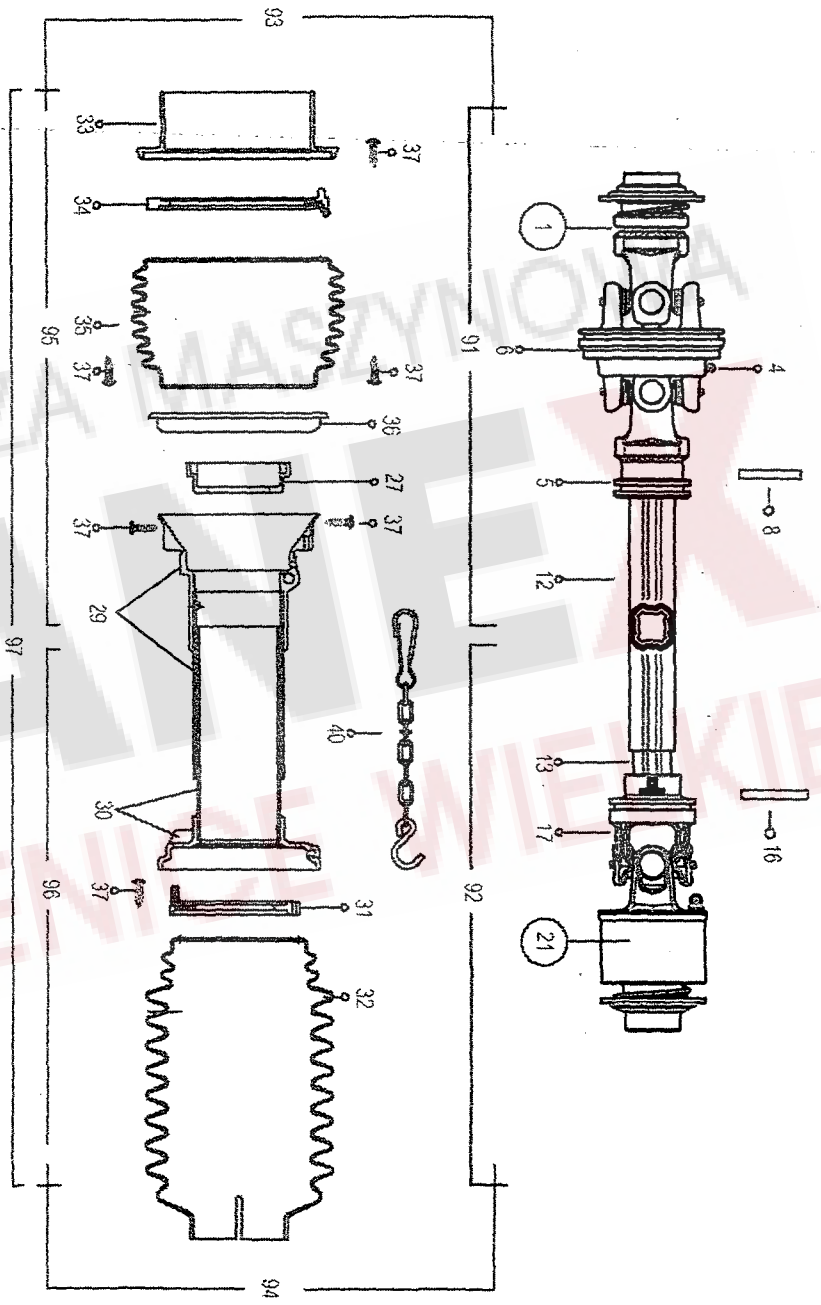
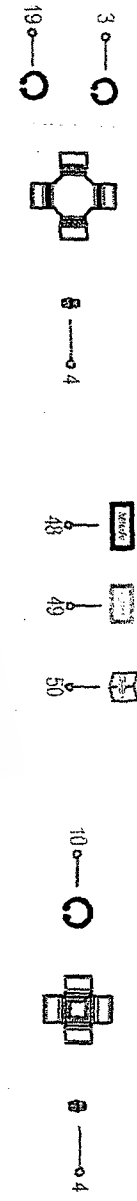

21

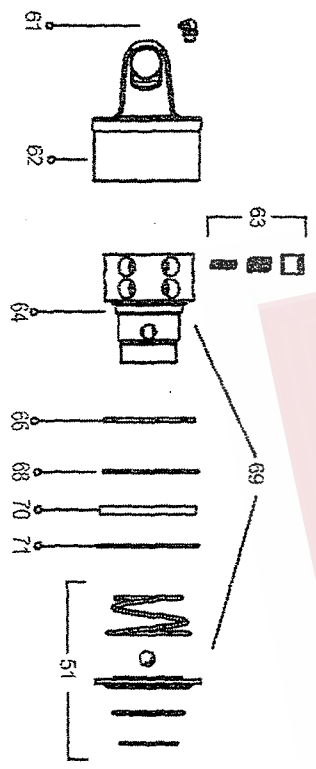

1

Pos	Nr.	TS425THyd	x=Verschleißteil x=Wear part x=Pièces d'usure	*=kein Ersatzteil *=no spare parts *=pas de pièce de rechange	s=Sonderzubehör s=Special equipment s=Equipement special
			Bezeichnung des Teiles	Description of the part	Désignation de la pièce
	164297	s	Sonderzubehör.....	Special equipment.....	Equipement special
			Gelenkwelle.....	P.t.o.-shaft.....	Arbre de transmission
			DS2R118CEZR7001.....	DS2R118CEZR7001.....	DS2R118CEZR7001
1	102140	s	Außengabel.....	Exterior fork.....	Fourche extérieure
2	102135	s	Kreuzgarnitur, kompl.....	Cross and bearing kit, cpl.....	Croisillon, cpl.
5	102468	s	Rillengabel für Außenrohr.....	Grooved fork for exterior tube.....	Appui rainuré pour tube extérieur
6	102144	s	Mittelteil.....	Middle part.....	Part médian
12	102538	s	Profilrohr außen.....	Profile tube, outside.....	Tube profilé, extérieur
13	102539	s	Profilrohr innen.....	Profile tube, inside.....	Tube profilé, intérieur
17	102413	s	Rillengabel für Innenrohr.....	Grooved fork for interior tube.....	Appui rainuré pour tube intérieur
18	102412	s	Kreuzgarnitur, kompl.....	Cross and bearing kit, cpl.....	Croisillon, cpl.
21	102460	s	Nockenschaltkupplung LT2/S2.....	Clutch.....	Accouplement à goujon de cisaillement
97	102540	s	Schutz komplett.....	Guard complete.....	Protection complet
			Von nicht angegebenen Positionen können die Ersatzteile nur von der Firma Bondioli bezogen werden.	Orders for spare parts of unmentioned items only to be placed with Bondioli.	Les pièces de rechange pour les postes non mentionnés sont fournies exclusivement par la Maison Bondioli.

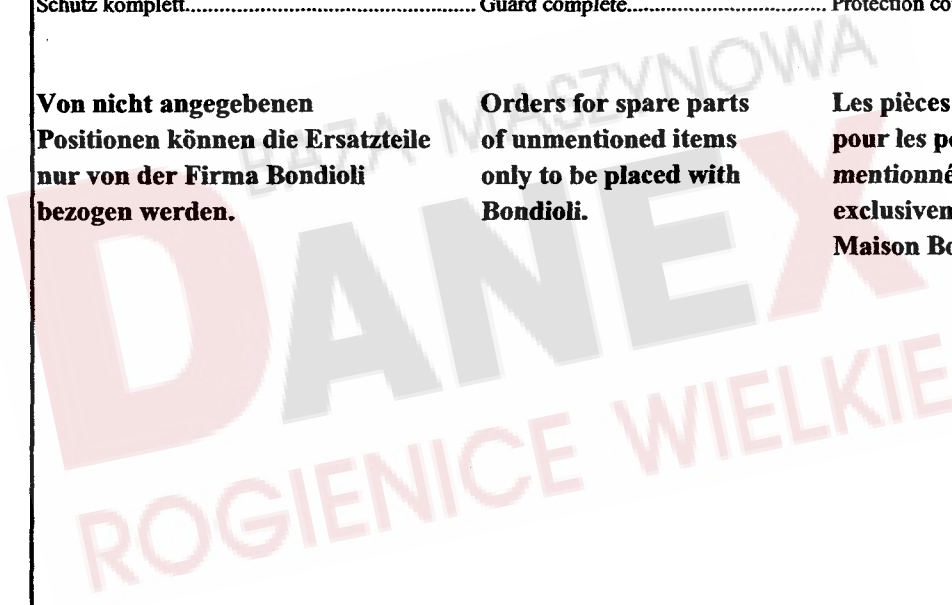

NUMMERNVERZEICHNIS INDEX OF NUMBERS LIST NUMERIQUE

Bestell-Nr. Part no No de commande	Tafel Table Tableau	Bestell-Nr. Part no No de commande	Tafel Table Tableau	Bestell-Nr. Part no No de commande	Tafel Table Tableau	Bestell-Nr. Part no No de commande	Tafel Table Tableau	Bestell-Nr. Part no No de commande	Tafel Table Tableau
102000	8,01	108671	1,11	126302	2,23	128058	4,44	162245	4,12
102001	8,02	108745	1,17	126320	2,03	128058	6,36	162250	4,11
102002	8,05	109179	1,27	126383	3,06	128070	1,25	162501	4,42
102005	8,12	115970	1,50	126384	2,22	128103	3,16	162509	1,60
102006	8,13	115972	2,09	126385	2,22	128120	1,24	162526	4,02
102007	8,21	115972	5,33	126583	6,22	128293	2,15	162527	4,01
102009	8,30	115979	1,30	126662	4,09	130220	4,27	162528	4,29
102011	8,31	115983	1,57	126662	6,35	130222	4,15	162531	4,25
102012	8,36	115983	7,17	126667	4,07	130424	5,30	162532	4,24
102014	8,79	115989	5,25	126825	1,08	130655	4,08	162538	1,16
102015	8,74	116030	6,06	126825	5,08	130655	6,34	162541	1,39
102016	8,95	116118	4,37	126825	7,11	150084	4,05	162542	1,12
102017	8,96	116522	1,07	126862	1,48	150530	4,30	162544	1,59
102021	8,33	116535	5,11	127164	6,23	150582	6,04	162548	1,47
102022	8,34	116607	6,07	127178	1,13	150614	6,02	162557	1,42
102135	9,02	116614	5,49	127178	8,11	150615	6,01	162558	2,43
102140	9,01	116622	7,16	127215	6,05	150634	1,06	162581	6,28
102144	9,06	116623	5,07	127222	5,31	150784	6,29	162587	7,15
102412	9,18	116623	7,10	127267	4,35	151452	1,22	162591	7,13
102413	9,17	116630	1,03	127274	1,29	151491	1,55	162592	7,19
102460	9,21	116630	6,32	127314	4,33	151492	1,56	162745	1,23
102468	9,05	117363	4,20	127534	3,11	151493	1,02	163061	2,38
102538	9,12	117363	6,27	127535	3,12	151604	1,14	163109	1,28
102539	9,13	117772	4,13	127564	2,20	151657	1,15	163171	3,15
102540	9,97	117831	1,37	127564	6,31	151856	1,26	163173	5,24
105186	1,04	117831	2,33	127569	5,36	160017	5,27	163344	4,26
105186	4,03	117999	1,38	127570	4,06	160068	5,28	163345	4,38
105186	5,13	118602	1,33	127570	6,33	160069	5,34	163640	1,31
105186	6,17	118602	2,32	127581	1,49	160089	3,05	163671	2,40
105421	5,03	118603	6,26	127582	1,51	160111	3,04	163775	5,50
105421	6,11	118604	2,24	127583	1,52	160118	1,10	163779	1,01
105421	7,08	121090	4,19	127607	3,09	160135	2,44	163782	4,22
105465	2,39	121091	4,17	127632	4,04	160141	2,27	163806	4,21
106852	2,05	121092	4,18	127638	2,30	160215	2,13	163828	5,32
106903	1,53	121327	4,10	127640	2,42	160356	5,23	163985	2,16
106903	6,03	121327	6,18	127641	2,45	160365	2,31	164297	9,00
107385	1,36	121608	6,21	127642	2,26	160500	5,01	164561	6,25
107386	2,01	121609	6,19	127643	2,06	160500	6,10	164573	6,30
107438	1,18	121610	6,20	127644	2,02	160500	7,07	164793	5,05
107465	1,41	121990	2,34	127645	2,03	160536	5,35	165162	3,07
107465	4,16	122103	5,39	127646	2,03	160537	5,37	498111	2,11
107465	5,21	122292	5,20	127772	4,32	161343	5,02	498439	3,14
107465	8,14	122735	6,24	127789	4,23	161379	3,03	498522	3,01
107735	4,36	123154	5,26	127838	2,35	161499	6,09		
108292	1,54	123477	2,14	127848	5,29	161543	2,41		
108292	2,10	123486	2,25	127883	2,08	161588	1,32		
108292	3,17	123609	5,38	127884	1,40	161595	5,19		
108292	4,31	123686	4,41	127884	4,28	161628	3,02		
108319	2,37	123759	1,19	127884	5,22	161662	5,10		
108441	1,09	124134	5,44	127901	1,20	161745	8,00		
108441	4,14	124151	1,35	127902	1,21	161888	2,36		
108441	5,09	124359	6,08	127918	7,18	162071	3,08		
108441	7,12	124506	2,29	127930	5,45	162090	6,15		
108455	4,34	124650	2,22	127938	5,46	162091	6,16		
108531	5,04	126039	6,13	127938	7,06	162109	2,17		
108531	6,12	126040	6,14	127950	1,43	162111	2,18		
108531	7,09	126107	1,44	127969	2,46	162112	2,19		
108570	1,34	126108	1,45	127987	7,14	162117	2,07		
108589	1,05	126137	1,58	127988	2,21	162153	3,13		
108589	5,14	126242	2,04	127998	2,12	162154	3,10		