

FELLA

Turboschwader

- Ⓓ Ersatzteilliste
- Ⓕ Liste de Pièces de Rechange
- ⒼⒷ Spare Parts List

TS 400 DN

ab Masch.-Nr. MU 00421

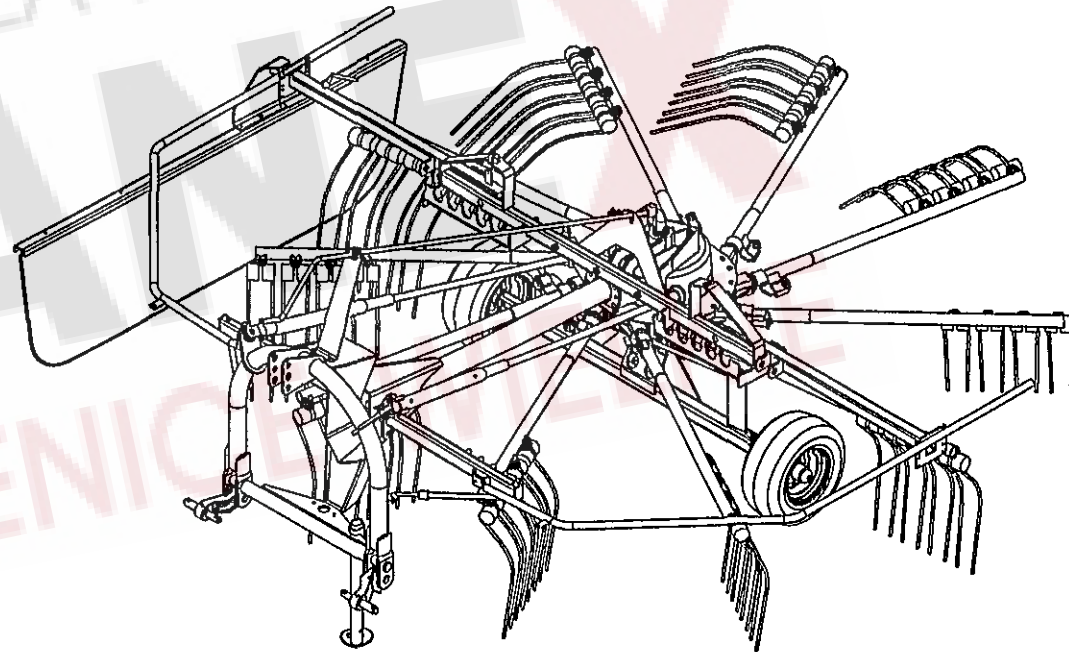

Ausgabe - Edition - Edition

033/1

D ERSATZTEILLISTE

WICHTIG BEI BESTELLUNG VON ERSATZTEILEN

Für das zu ersetzende Teil ist anhand der nachfolgenden Ersatzteilliste die genaue Bestell-Nummer und die Bezeichnung festzustellen.

Besonders aber bitten wir um Angabe des auf dem Typenschild eingprägten Maschinen-Typen und der Maschinen-Nummer, um Fehllieferungen von Ersatzteilen zu vermeiden. Die genaue Anschrift sowie Versandart (per Post, Paketdienst, Nachtexpress oder Spedition Ihrer Wahl) ist unbedingt anzugeben.

Die in der Ersatzteilliste mit "X" gekennzeichneten Ersatzteile unterliegen während des Betriebes natürlichem Verschleiß und sind daher von der Garantie ausgenommen. Vor jedem Einsatz ist die Überprüfung der Funktionsfähigkeit dieser Teile erforderlich. Gegebenenfalls muss der Austausch erfolgen. Für Folgeschäden, die durch nicht rechtzeitiges Auswechseln von Verschleißteilen entstehen, besteht kein Garantiespruch.

F CATALOGUE DES PIÈCES DE RECHANGE

NOTE IMPORTANTE RELATIVE AUX COMMANDES DE PIÈCES DÉTACHÉES

Déterminez le numéro exact de référence et la désignation de la pièce à échanger, en consultant la liste suivante des pièces de rechange, s.v.p.

Nous vous demandons en particulier, pour éviter les erreurs dans les livraisons en pièces détachées, de bien indiquer le numéro de la série du type de la machine, qui est marqué sur la plaque du constructeur, ainsi que le numéro de la machine. Toujours indiquer l'adresse avec précision, ainsi que le mode d'expédition choisi (par voie postale, par petit paquet, par colis postal, en service express de nuit, ou par un autre mode d'expédition que ceux ci-dessus cités).

Les pièces de rechange marquées "X" dans la liste des pièces de rechange sont soumises à l'usure par détérioration naturelle pendant le service, et pour cela ne sont pas couvertes par notre garantie. Avant toute utilisation, il faut contrôler le bon fonctionnement de ces pièces. Si nécessaire, il faut les remplacer. Nous ne pouvons pas accepter de garantie pour dommages consécutifs résultant du fait que les pièces d'usure n'ayent pas été remplacées au bon moment.

GB SPARE PARTS CATALOGUE

IMPORTANT NOTE CONCERNING ORDERS ON SPARE PARTS

Please use the following spare parts list in order to identify the part to be replaced, and quote its exact part number and description. In particular, you are requested to quote machine type and machine no. indicated marked on the nameplate, in order to prevent supply of wrong parts. Please always mention your complete address as well as kind of transport (post parcel, parcel service, over-night express or forwarding agency according to your choice).

The spare parts marked "X" in the spare parts list are subject to normal wear and tear during operation, and therefore are not covered by our warranty. Prior to every work these parts must be checked for perfect operation. If necessary, they have to be replaced. We cannot accept any warranty for consequential damage which is due to the fact that wear parts have not replaced in proper time.

NL ONDERDELENLIJST

BELANGRIJK VOOR HET BESTELLEN VAN ONDERDELEN

Volgens bijgaande onderdelenlijst is het juiste bestelnummer en de omschrijving van het te vervangen deel vast te stellen.

In het bijzonder vragen wij U, het op het typeplaatje ingestempelde machinetype en machinenummer op te geven, om foutieve leveringen van onderdelen te vermijden. Bestel noodzakelijk is het vermelden van het juiste adres, met postkantoor of NS-station en postcode, alsmede de verzendingswijze (pakje, postpakket, vracht-, ij- of expresgoed).

De onderdelen, die in de onderdelenlijst met een "X" zijn gemerkt, zijn tijdens het gebruik onderhevig aan normale slijtage en vallen daarom niet onder de garantiebepalingen. De toestand van deze delen dient, telkens vóór het werk begint, te worden gecontroleerd op hun goede werking. Zonodig versleten delen vervangen. Eventuele schade, tengevolge van niet tijdige vervanging van versleten onderdelen, wordt niet door de garantie gedekt.

I LISTINO RICAMBI MACCHINE FELLA

NOTE IMPORTANTI PER ORDINI DI RICAMBI

Individuare l'esatto codice ricambi composto da 6 cifre e la denominazione del ricambio da ordinare consultando il seguente listino ricambi.

Per evitare inconvenienti, Vi preghiamo di indicare inoltre la matricola della macchina e l'anno di costruzione. Ogni macchina ha una targhetta, dove sono incisi questi dati. Indispensabile per ogni ordine sono anche il Vs. indirizzo completo e la modalità di trasporto (tramite poste, corriere espresso, notturno oppure una ditta di spedizione ai Vostra scelta).

I ricambi contraddistinti con la lettera "x" sono ricambi a largo consumo e soggette a naturale usura. Per questi ricambi non è prevista alcuna garanzia. Preghiamo controllare con attenzione la funzionalità dei ricambi a largo consumo prima di iniziare il lavoro. In caso necessario procedere all'immediata sostituzione. La ditta FELLA WERKE GmbH & Co. KG non si assume alcuna responsabilità per danni sorti per la non tempestiva sostituzione di questi ricambi.

E LISTA DE PIEZAS DE RECAMBIO

IMPORTANTE PARA PEDIR PIEZAS DE RECAMBIO

Averiguar nº ref. y denominación exacta de la pieza a recambiar usando la lista de recambio siguiente.

Les rogamos especialmente indicarnos tipo y número de la máquina, estampados en la placa indicador para evitar el suministro de piezas de recambio incorrectas. Siempre mencionar la dirección exacta y el modo de envío (correo, servicio de paquetes, reparto urgente o agencia de expedición según su deseo).

Las piezas marcadas por "X" en la lista de recambio son piezas de desgaste y por eso no forman parte de nuestra garantía. Antes de cada empleo de la máquina hay que revisar la función de estas piezas. En caso de necesidad hay que reemplazarlas. Daños que resultan del recambio retrasado de estas piezas no forman parte de nuestra garantía.

ERSATZTEILLISTE TAFEL - TABLE - PLAN - TAV.

1

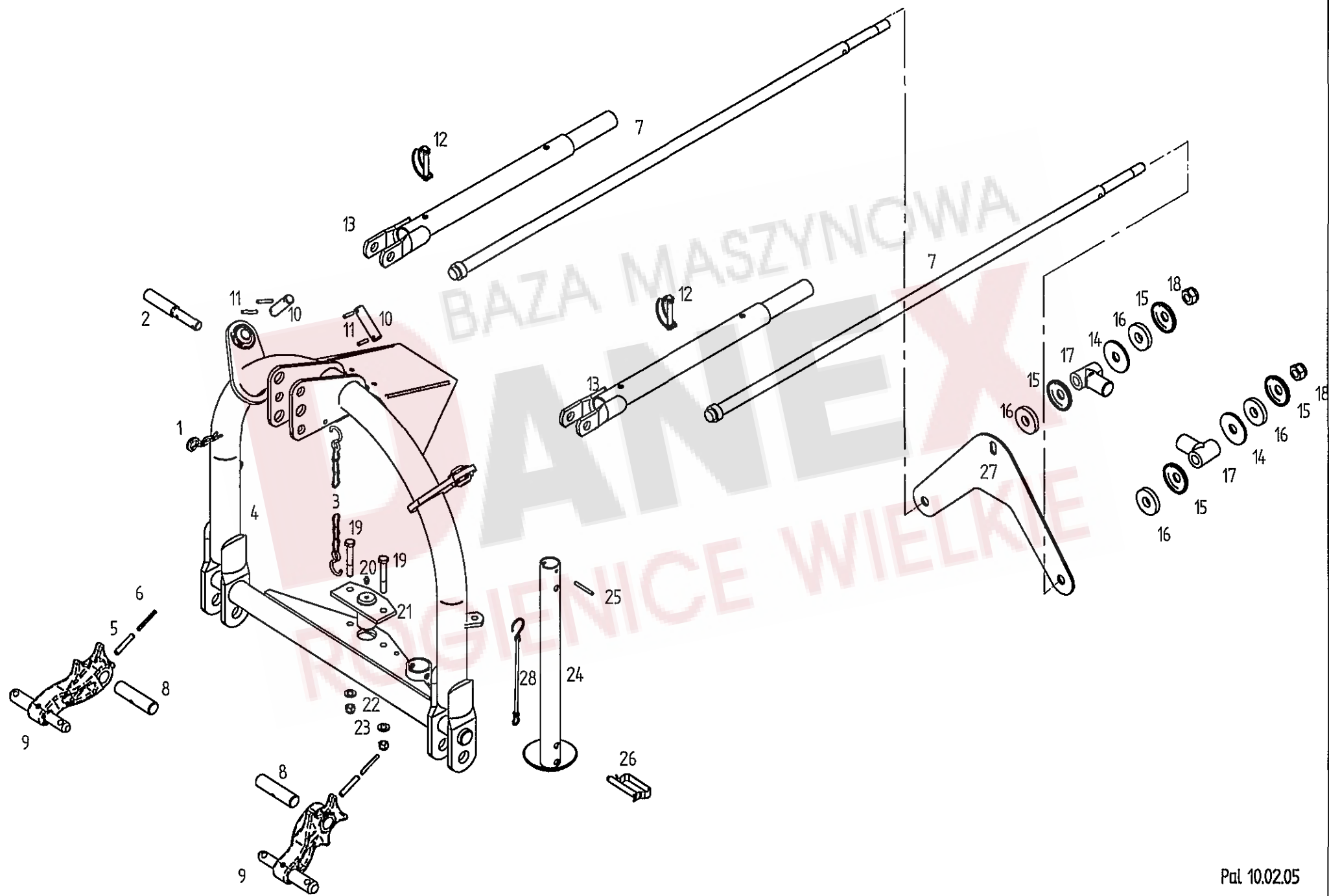

Tafel, Table, Plan, Tav.

1

Pos	Nr.	TS 400 DN	x= Verschleißteil x= Wear part x= Pièces d'usure	*=kein Ersatzteil *=no spare parts *=pas de pièce de rechange	s=Sonderzubehör s=Special equipment s=Equipement special
			Bezeichnung des Teiles	Description of the part	Désignation de la pièce
			Dreipunktbock mit Zubehör.....	3-point-headrack with equipment..	Attelage trois points avec accessoires
1	115916	o	Federstecker 5 DIN 11024 St ZN 3.....	Plug.....	Connecteur à ressort
2	122613	o	Obertenkerstufenbolzen.....	Bolt of upper link assembly.....	Boulon gradué du bras de guidage supér.
3	117245	o	Knotenkette 2,8x960 22 Gl. DIN 5686 T ZN.....	Knotted link chain.....	Chaîne à nouées
4	161818	o	Dreipunktbock.....	3-point-headrack.....	Attelage trois points
5	127252	o	Spannstift ISO 8752-10x55-A-ST Dacromet.....	Tensioning pin.....	Goupille de serrage
6	127253	o	Spannstift ISO 8752- 6x55-A-ST Dacromet.....	Tensioning pin.....	Goupille de serrage
7	163530	o	Zugstange 1305.....	Pull rod.....	Barre de traction
8	122807	o	Bolzen.....	Pin.....	Boulon
9	164301	o	Unterenkerhebel.....	Lower link lever.....	Levier du bras de guidage inférieur
10	122932	o	Bolzen.....	Pin.....	Boulon
11	107451	o	Spannstift ISO 8752-6x36-A-ST Dacromet.....	Tensioning pin.....	Goupille de serrage
12	118603	o	Rohrklappstecker 10x60 St 50 ZN 3.....	Folding plug for pipes.....	Esse d'essieu en tube
13	161362	o	Führungsrohr.....	Guide tube.....	Tube de guidage
14	160167	o	Scheibe.....	Washer.....	Rondelle
15	150091	o	Scheibe, gewölbt.....	Washer.....	Rondelle
16	122867	o	Gummischeibe.....	Rubber washer.....	Rondelle caoutchouc
17	161553	o	Tragbolzen.....	Bolt of link assembly.....	Boulon gradué du bras de guidage
18	127267	o	6kt.-Mutter DIN 985-M 20-8-A3A	Hexagonal nut.....	Écrou hexagonal
19	116535	o	6kt.-Schraube DIN 931-M 12x80-8.8-A3A.....	Hexagonal bolt.....	Boulon hexagonal
20	108292	o	Kegelschmiernippel AS 8x1 DIN 71412.....	Conical grease nipple.....	Graisseur conique
21	160042	o	Bolzen, geschweißt.....	Bolt, welded.....	Boulon, soudé
22	105186	o	Scheibe DIN 125-13-A3A	Washer.....	Rondelle
23	108589	o	6kt.-Mutter DIN 985-M 12-8-A3A	Hexagonal nut.....	Écrou hexagonal
24	160013	o	Stütze.....	Support.....	Support
25	107456	o	Spannstift ISO 8752-6x60-A-ST Dacromet.....	Tensioning pin.....	Goupille de serrage
26	120760	o	Federbolzen 12x65.....	Clip-on bolt.....	Axe de ressort
27	160948	o	Platte.....	Plate.....	Plaque
28	111895	o	Sicherungsschnur mit Haken.....	Safety cord.....	Cordon d'arrêt

TS 400 DN

90

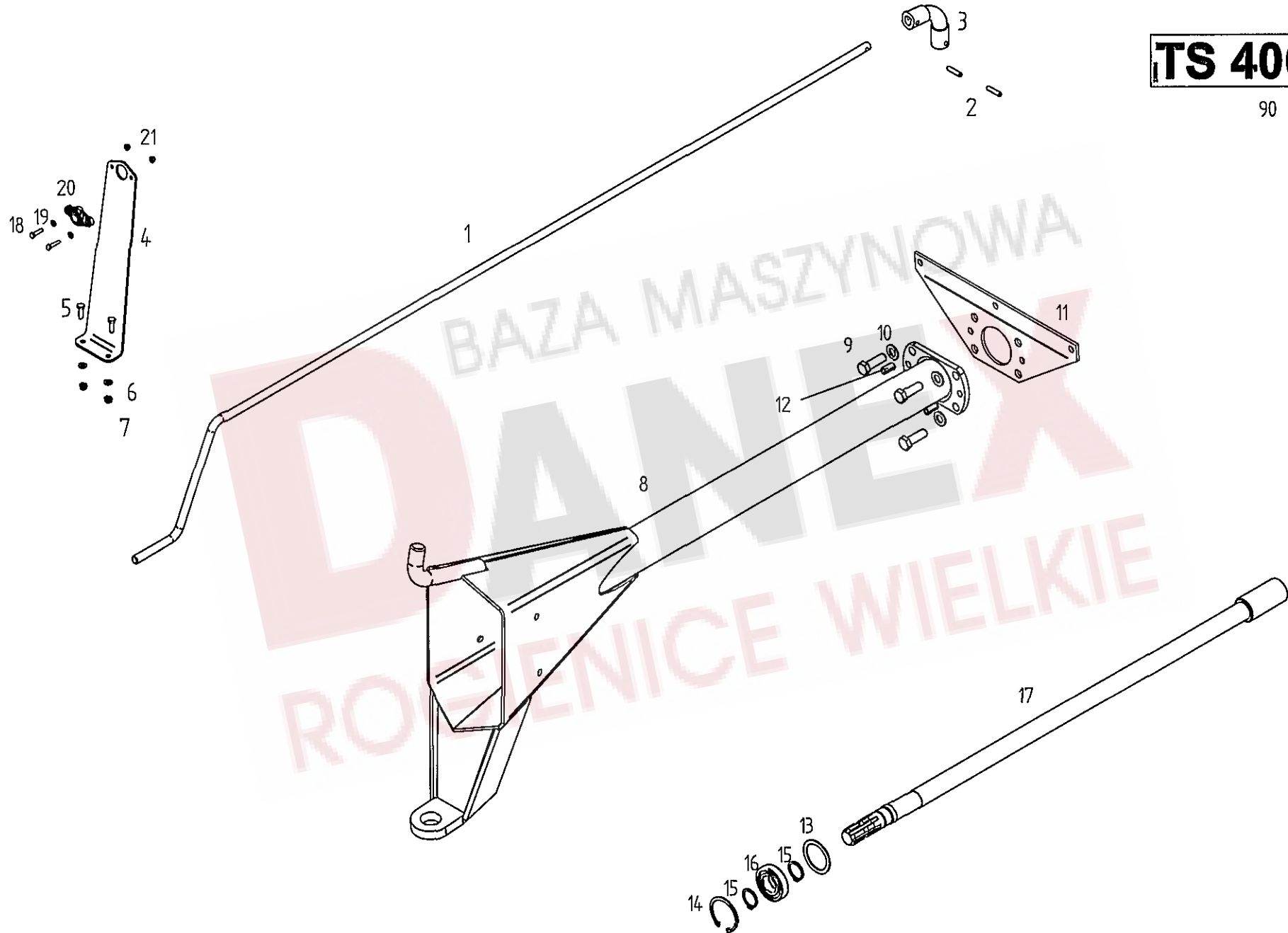

BAZA MASZYNOWA
DANIELX
ROZWIENICE WIELKIE

Pos	Nr.	TS 400 DN	x=Verschleißteil x=Wear part x=Pièces d'usure	*=kein Ersatzteil *=no spare parts *=pas de pièce de rechange	s=Sonderzubehör s=Special equipment s=Équipement special
			Bezeichnung des Teiles	Description of the part	Désignation de la pièce
			Rahmen/Antriebswelle/Kurbel.....	Frame/Drive shaft/Crank...	Châssis/Arbre d'entraînement/Manivelle
1	163612	o	Kurbel.....	Crank.....	Manivelle
2	107464	o	Spannstift ISO 8752-8x36-A-ST Dacromet.....	Tensioning pin.....	Goupille de serrage
3	121970	o	Biegsame Welle.....	Shaft, flexible.....	Arbre, flexible
4	163694	o	Kurbelhalter, vorn.....	Crank holder, front.....	Support de manivelle, avant
5	116614	o	6kt.-Schraube DIN 933-M 8x25-8.8-A3A	Hexagonal bolt.....	Boulon hexagonal
6	115972	o	Scheibe DIN 125-8.4-A3A	Washer.....	Rondelle
7	108531	o	6kt.-Mutter DIN 985-M 8-8-A3A.....	Hexagonal nut.....	Écrou hexagonal
8	163522	o	Rahmen TS400DN.....	Frame.....	Châssis
9	127274	o	6kt.-Schr. DIN 933-M 16x50-8.8-A3A Vplus.....	Hexagonal bolt.....	Boulon hexagonal
10	115979	o	Scheibe DIN 125-17-A3A.....	Washer.....	Rondelle
11	163640	o	Zwischenplatte.....	Support plate.....	Plaque intermédiaire
12	127373	o	Spannstift ISO 8752-13x28-A-ST Dacromet.....	Tensioning pin.....	Goupille de serrage
13	124151	o	Stützscheibe 56x72x3 DIN 988.....	Supporting plate.....	Rondelle de support
14	107385	o	Sicherungsring 72x2,5 DIN 472.....	Snap ring.....	Circlip intérieur
15	118602	o	Sicherungsring 35x2,5 DIN 471.....	Snap ring.....	Circlip intérieur
16	108570	o	Rillenkugellager 6207 2 RS DIN 625.....	Grooved ball bearing.....	Roulement rainuré à billes
17	163527	o	Antriebswelle.....	Drive shaft.....	Arbre d'entraînement
18	116609	o	6kt.-Schraube DIN 933-M 6x25-8.8-A3A	Hexagonal bolt.....	Boulon hexagonal
19	115970	o	Scheibe DIN 125-6.4-A3A.....	Washer.....	Rondelle
20	163293	o	Flanschlager.....	Flange bearing.....	Palier de bride
21	106903	o	6kt.-Mutter DIN 985-M6-8-A3A.....	Hexagonal nut.....	Écrou hexagonal
90	163533	o	Satz Abziehbilder TS 400 DN.....	Set of decals.....	Jeu d'étiquettes

ERSATZTEILLISTE TAFEL - TABLE - PLAN - TAV. 3

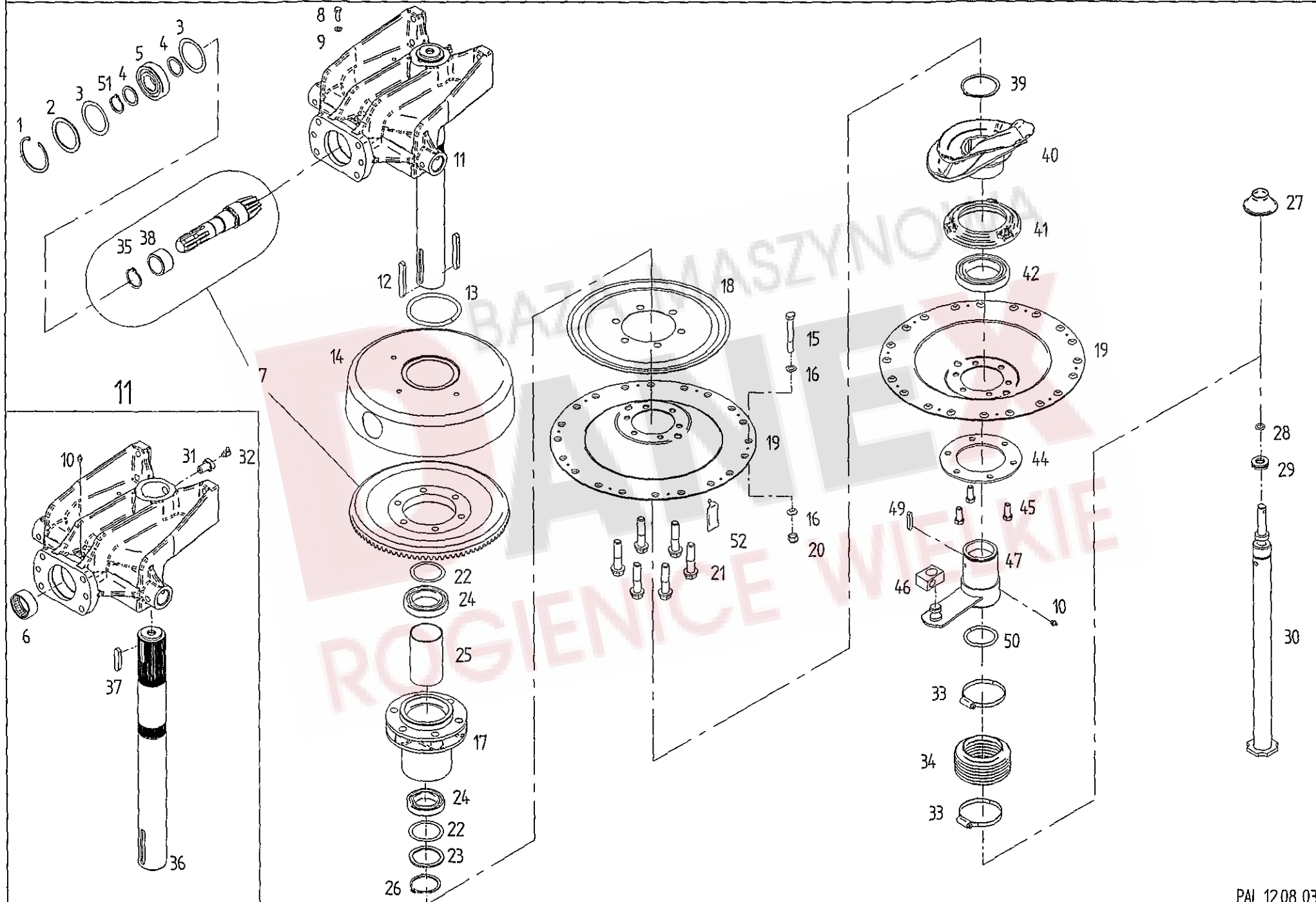

Tafel, Table, Plan, Tav.

Pos	Nr.	TS 400 DN	Bezeichnung des Teiles	Description of the part	Désignation de la pièce
			x=Verschleißteil x=Wear part x=Pièces d'usure	*=kein Ersatzteil *=no spare parts *=pas de pièce de rechange	s=Sonderzubehör s=Special equipment s=Équipement special
Kreiselkopf/Höhenverstellung..... Rotor head/Height adjustment... Boîtier/Réglage de la hauteur					
1	107386	o	Sicherungsring 80x2,5 DIN 472.....	Snap ring.....	Circlip intérieur
2	127644	o	Stützscheibe 63x80x3 DIN 988.....	Supporting plate.....	Rondelle de support
3	127645	o	Paßscheibe 63x80x0,3 DIN 988 (bei Bedarf)....	Adjusting washer.....	Rondelle d'austage
3	127646	o	Paßscheibe 63x80x0,5 DIN 988	Adjusting washer.....	Rondelle d'austage
3	126320	o	Paßscheibe 63x80x0,1 DIN 988 (bei Bedarf)....	Adjusting washer.....	Rondelle d'austage
4	126242	o	Stützscheibe 35x45x2,5 DIN 988 ZN 3.....	Supporting plate.....	Rondelle de support
5	106852	o	Rillenkugellager 6307 2 RS C3 DIN 625.....	Grooved ball bearing.....	Roulement rainuré à billes
6	127643	o	Nadelhülse HK 5025 DIN 618.....	Needle bush.....	Roulement à aiguilles
7	162117	o	Radsatz.....	Wheel set.....	Jeu de roues
8	127883	o	6kt.-Schr. DIN 933-M 8x25-8.8-A3A Verbus-plus.....	Hexagonal bolt.....	Boulon hexagonal
9	115972	o	Scheibe DIN 125-8,4-A3A	Washer.....	Rondelle
10	108292	o	Kegelschmiernippel AS 8x1 DIN 71412.....	Conical grease nipple.....	Graisseur conique
11	498111	o	Kreiselkopf, vormontiert.....	Rotor head.....	Boîtier
12	127998	o	Paßfeder A12x8x90 DIN 6885 C45 K+V.....	Fitting spring.....	Ressort d'ajustage
13	160215	o	Dichtring.....	Seal ring.....	Bague d'étanchéité
14	123477	o	Haube.....	Cover.....	Capot
15	128293	o	6kt.-Schr. DIN 931-M 12x90-12.9 Dac.500 A ...	Hexagonal bolt.....	Boulon hexagonal
16	163985	o	Konusscheibe 12,5x22x6.....	Tapered nut washer.....	Rondelle de cone
17	162109	o	Kreiselnabe.....	Rotor hub.....	Moyeu du rotor
18	162111	o	Deckel.....	Cover.....	Couvercle
19	163452	o	Glocke.....	Dome.....	Cloche
20	127564	o	6kt.-Mutter DIN 982-M 12-10-A3A.....	Hexagonal nut.....	Écrou hexagonal
21	127988	o	6kt.-Schr. M16x70-100 Verbus-ripp, Verbus-plus.....	Hexagonal bolt.....	Boulon hexagonal
22	124650	o	Paßscheibe 60x75x0,1 DIN 988.....	Adjusting washer.....	Rondelle d'austage
22	126384	o	Paßscheibe 60x75x0,3 DIN 988.....	Adjusting washer.....	Rondelle d'austage
22	126385	o	Paßscheibe 60x75x0,5 DIN 988.....	Adjusting washer.....	Rondelle d'austage
23	126302	o	Stützscheibe 60x75x3,0 DIN 988.....	Supporting plate.....	Rondelle de support
24	118604	o	Rillenkugellager 6012 2 RS DIN 125.....	Grooved ball bearing.....	Roulement rainuré à billes
25	123486	o	Distanzrohr.....	Distance pipe.....	Tube d'écartement
26	127642	o	Sicherungsring 60x3 DIN 471.....	Snap ring.....	Circlip intérieur
27	160629	o	Abdeckkappe.....	Bearing housing.....	Carter
28	126417	o	Runddichtring 17x3,5 DIN 3770-NB 70.....	Round seal.....	Joint torique d'étanchéité
29	127416	o	Axial-Rillenkugellager 11-119 Rolax.....	Grooved ball thrust bearing.....	Butée à rainure à billes
30	161893	o	Höhenverstellung, kompl.....	Height adjustment, cpl.....	Réglage de la hauteur, cpl.
31	160365	o	Hohlschraube.....	Screw.....	Vis
32	116749	o	Kegelschmiernippel CS 8x1 DIN 71412.....	Conical grease nipple.....	Graisseur conique
33	117831	o	Schlauchschele SA 70-90 SKZ.....	Hose clip.....	Collier pour chambre à air
34	121990	o	Faltenbaig.....	Bellows.....	Soufflet
35	127838	o	Sicherungsring 40x2,5 DIN 471.....	Snap ring.....	Circlip extérieur
36	161888	o	Kreiselachse.....	Rotor axle.....	Axe du rotor
37	108319	o	Paßfeder A12x8x56 DIN 6885 C45 K+V.....	Fitting spring.....	Ressort d'ajustage
38	163061	o	Innenring für Nadelhülse.....	Inner ring for needle bush.....	Anneau intérieur de roulement à aiguilles
39	105465	o	Sicherungsring 75x2,5 DIN 471.....	Snap ring.....	Circlip extérieur
40	163671	o	Kurvenscheibe.....	Cam plate.....	Disque à came
41	161543	o	Lagerflansch.....	Bearing flange.....	Bride de palier
42	127640	o	Rillenkugellager 6015 2 RS DIN 625.....	Grooved ball bearing.....	Roulement rainuré à billes
44	160135	o	Ring.....	Ring.....	Anneau
45	127641	o	6kt.-Schraube DIN 933-M12x30-8.8-A3A Vplus.....	Hexagonal bolt.....	Boulon hexagonal
46	123595	o	Gelenkstück.....	Joint piece.....	Pièce d'articulation
47	160141	o	Nabe.....	Hub.....	Moyeu
49	124506	o	Paßfeder A 8x7x45 DIN 6885 C 45 K+V.....	Fitting spring.....	Ressort d'ajustage
50	127638	o	Runddichtring 60x4 DIN 3770-NB 70.....	Round seal.....	Joint torique d'étanchéité
51	118602	o	Sicherungsring 35x2,5 DIN 471.....	Snap ring.....	Circlip intérieur
52	163734	o	Füllstück.....	Filler.....	Pièce intermédiaire

ERSATZTEILLISTE TAFEL - TABLE - PLAN - TAV. 4

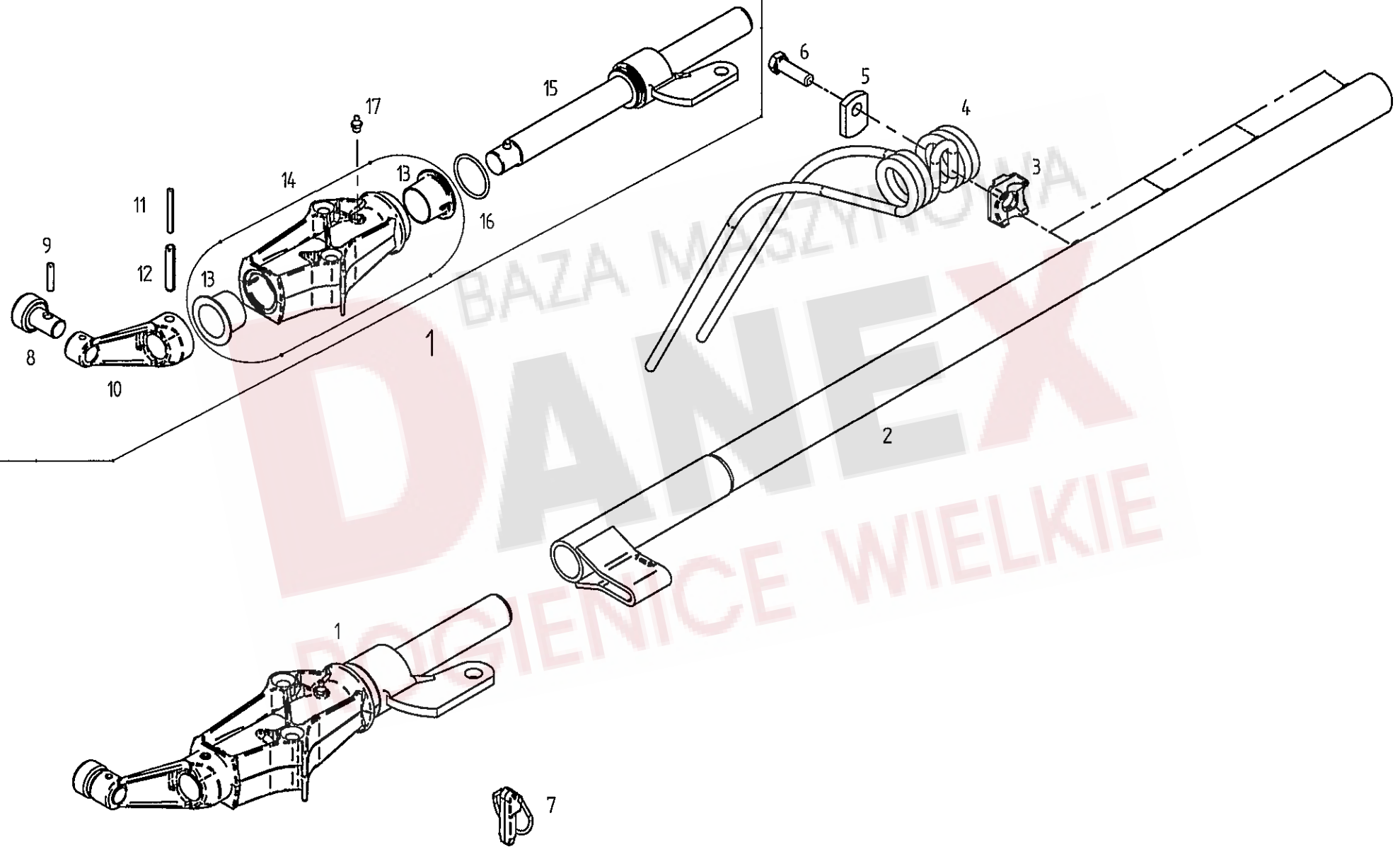

Pos	Nr.	TS 400 DN	x=Verschleißteil x=Wear part x=Pièces d'usure	*=kein Ersatzteil *=no spare parts *=pas de pièce de rechange	s=Sonderzubehör s=Special equipment s=Équipement special
			Bezeichnung des Teiles	Description of the part	Désignation de la pièce
			Zinkenarm.....	Tine arm.....	Bras de dents
1	498522	o	Kreiselarm, kompl.	Rotor arm, cpl.	Bras rotatif, cpl.
2	163451	o	Zinkenträger 1120/4.....	Tine arm.....	Support de dents
3	161379	o	Klemmstück.....	Clamp.....	Collier
4	160111	x	Federzinken.....	Tine, flexible.....	Pointe, flexible
5	160089	o	Unterlage.....	Support.....	Support
6	126383	o	6kt.-Schr. DIN 933-M 12x40-10.9-A3A Verb.-plus.....	Hexagonal bolt.....	Boulon hexagonal
7	165162	o	Klappstecker 16.5x35 FELLA.....	Folding plug.....	Esses d'essieu
8	162071	o	Laufrolle.....	Roller.....	Poulie
9	127607	o	Spannstift DIN 7346-7x32 Dacromet.....	Tensioning pin.....	Goupille de serrage
10	162154	o	Steuerhebel.....	Steering lever.....	Levier de commande
11	127534	o	Spannstift ISO 8752- 6x55-A-ST.....	Tensioning pin.....	Goupille de serrage
12	127535	o	Spannstift ISO 8752-10x55-A-ST.....	Tensioning pin.....	Goupille de serrage
13	162153	o	Bundbuchse 35 W 35/52x28.....	Flange sleeve.....	Douille à collet
14	498439	o	Lagerrohr mit Bundbuchsen.....	Bearing tube with flange sleeves.....	Tube de palier avec douilles à collet
15	163171	o	Steuerwelle.....	Side shaft.....	Arbre de commande
16	128103	o	O-Ring 45x3.55-N-NBR90 DIN3771.....	Ring.....	Anneau torique d'étanchéité
17	108292	o	Kegelschmiernippel AS 8x1 DIN 71412.....	Conical grease nipple.....	Graisser conique

BAZA MASZYNOWA
DANEX
ROGIENICE WIELKIE

ERSATZTEILLISTE TAFEL - TABLE - PLAN - TAV. 5

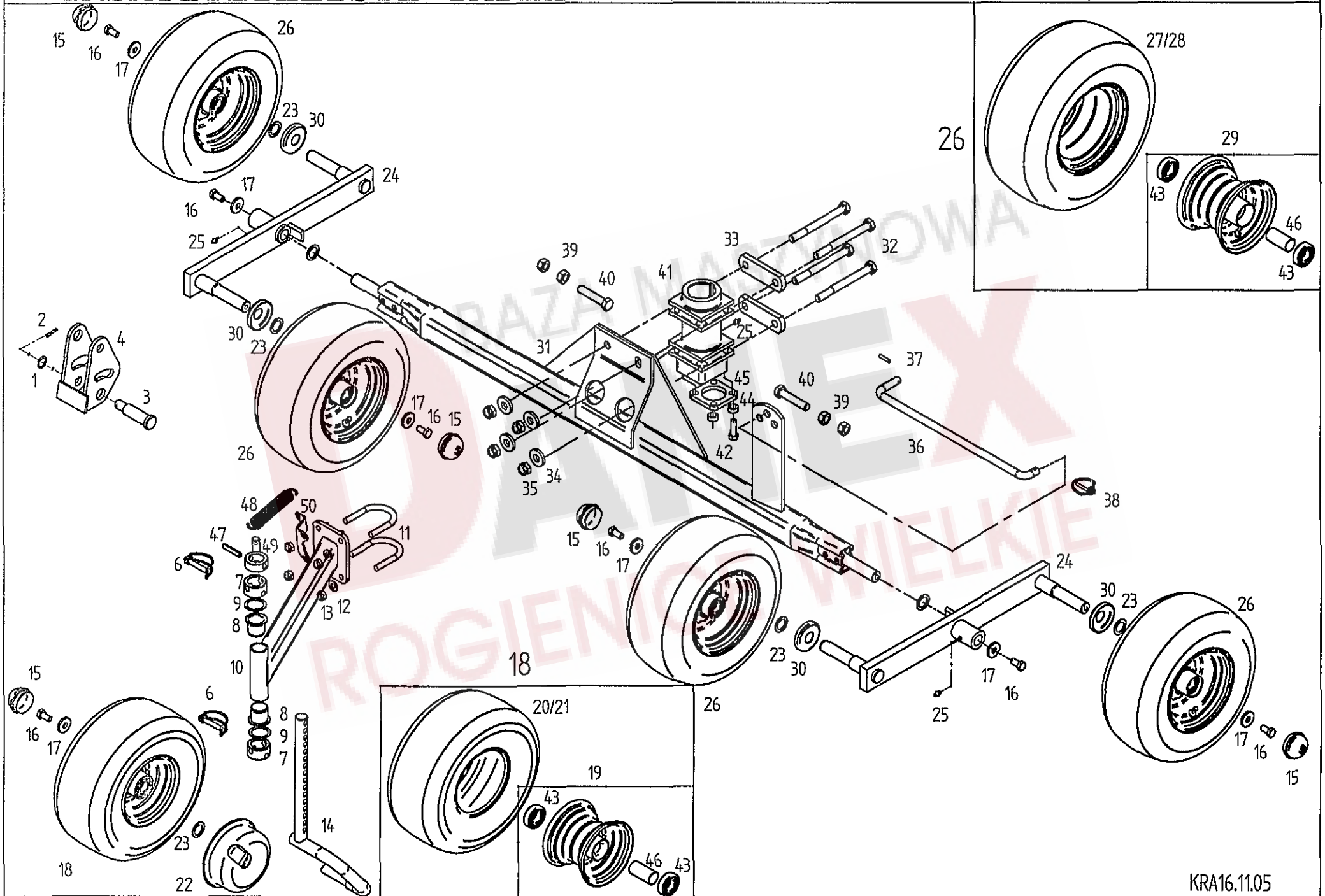

Pos	Nr.	TS 400 DN	x=Verschleißteil x=Wear part x=Pièces d'usure	*=kein Ersatzteil *=no spare parts *=pas de pièce de rechange	s=Sonderzubehör s=Special equipment s=Équipement special
			Bezeichnung des Teiles	Description of the part	Désignation de la pièce
			Fahrwerk.....	Chassis.....	Châssis
1	127842	o	Stützscheibe 20x28x3 DIN 988.....	Supporting plate.....	Rondelle de support
2	107438	o	Spannstift ISO 8752- 5x30-A-ST Dacromet.....	Tensioning pin.....	Goupille de serrage
3	160512	s	Stufenbolzen.....	Bolt of link assembly.....	Boulon gradué du bras de guidage
4	151478	s	Pendellasche.....	Pendulum tongue.....	Eclisse de pendule
6	118603	s	Rohrklappstecker 10x60 DIN 11023.....	Folding plug for pipes.....	Esse d'essieu en tube
7	164561	s	Stellring.....	Adjusting ring.....	Bague de réglage
8	122735	s	Bundbuchse.....	Flange sleeve.....	Douille à collet
9	127164	s	Paßscheibe 37x47x2,0 DIN 988 ZN 3.....	Adjusting washer.....	Rondelle d'austage
10	160509	s	Radausleger.....	Wheel outrigger.....	Bras levier de roue
11	162260	s	Bügelsschraube.....	Stirrup bolt.....	Boulon étrier
12	105186	s	Scheibe DIN 125-13-A3A	Washer.....	Rondelle
13	108589	s	6kt.-Mutter DIN 985-M 12-8-A3A	Hexagonal nut.....	Écrou hexagonal
14	164573	s	Laufachse.....	Traversing axle.....	Axe de roulement
15	121327	o	Abschlußkappe.....	Sealing hat.....	Chapeau de fermeture
16	126662	o	6kt.-Schr. DIN 933-M 12x25-8.8-A3A Verbus-plus....	Hexagonal bolt.....	Boulon hexagonal
17	130655	o	Scheibe.....	Washer.....	Rondelle
18	126583	x	Laufgrad, kompl. 15x6,00-6.....	Track wheel, cpl.....	Roues, cpl.
19	121608	o	Felge 4.50 Ax6 mit 2 Ri. KL 6205-2 RS.....	Rim with grooved ball bearing.....	Jante avec roulement rainuré à billes
20	121609	x	Decke 15x6.00-6 Impl. 4 PR-T 510.....	Surface.....	Couverture
21	121610	x	Schlauch 15/6.00-6 TR-13.....	Hose.....	Chambre à air.
22	150784	s	Wickelschutz.....	Protection device against winding up.....	Protection d'enroulement
23	127570	o	Paßscheibe 25x36x2,0 DIN 988 ZN 3.....	Adjusting washer.....	Rondelle d'austage
24	123686	s	Schwinge.....	Tappet lever.....	Levier pivotant
25	108292	s	Kegelschmiernippel AS 8x1 DIN 71412.....	Conical grease nipple.....	Graisseur conique
26	126667	o	Laufgrad, kompl. 16x6,50-8.....	Track wheel, cpl.....	Roues, cpl.
27	121091	x	Decke 16/6,50-8 Impl. 4 PR-V 64.....	Surface.....	Couverture
28	121092	x	Schlauch 16/6,50-8 TR 13.....	Hose.....	Chambre à air
29	121090	o	Felge 5,50 Ax8 mit 2 Ri. KL 6205-2 RS.....	Rim with grooved ball bearing.....	Jante avec roulement rainuré à billes
30	150084	o	Schutzscheibe, hinten.....	Protective plate, back.....	Plaque de protection, arrière
31	163525	o	Achse.....	Axle.....	Essieu
32	116484	o	6kt.-Schraube DIN 931-M 16x160-8.8-A3A	Hexagonal bolt.....	Boulon hexagonal
33	161786	o	Lasche.....	Tongue.....	Éclisse
34	124517	o	Scheibe DIN 7349-17-A3A	Washer	Rondelle
35	116699	o	6kt.-Mutter DIN 985-M 16-8-A3A	Hexagonal nut.....	Écrou hexagonal
36	160686	o	Stange.....	Rod.....	Barre
37	107449	o	Spannstift ISO 8752-6x30-A-ST Dacromet.....	Tensioning pin.....	Goupille de serrage
38	124053	x	Klappstecker 6 DIN 11023 St 50 ZN 3.....	Folding plug.....	Esses d'essieu
39	116688	o	6kt.-Mutter DIN 934-M 16-8-A3A.....	Hexagonal nut.....	Écrou hexagonal
40	127608	o	6kt.-Schraube DIN 933-M 16x 80-8.8-A3A	Hexagonal bolt.....	Boulon hexagonal
41	161021	o	Achsführung.....	Axle guide.....	Guide d'essieu
42	126383	o	6kt.-Schr. DIN 933-M 12x40-10.9-A3A Verb.-plus....	Hexagonal bolt.....	Boulon hexagonal
43	117363	o	Rillenkugellager 6205 2 RS DIN 625.....	Grooved ball bearing.....	Roulement rainuré à billes
44	161969	o	Buchse.....	Bushing.....	Douille
45	162159	o	Flanschplatte.....	Flange plate.....	Bride
46	128058	o	Distanzrohr.....	Distance pipe.....	Tube d'écartement
47	107475	o	Spannstift ISO 8752-10x50-A-ST Dacrome	Tensioning pin.....	Goupille de serrage
48	122473	o	Zugfeder.....	Pulling spring.....	Ressort de tension
49	152545	o	Stellring.....	Adjusting ring.....	Bague de réglage
50	165154	o	Lasche.....	Tongue.....	Éclisse

ERSATZTEILLISTE TAFEL - TABLE - PLAN - TAV.

6

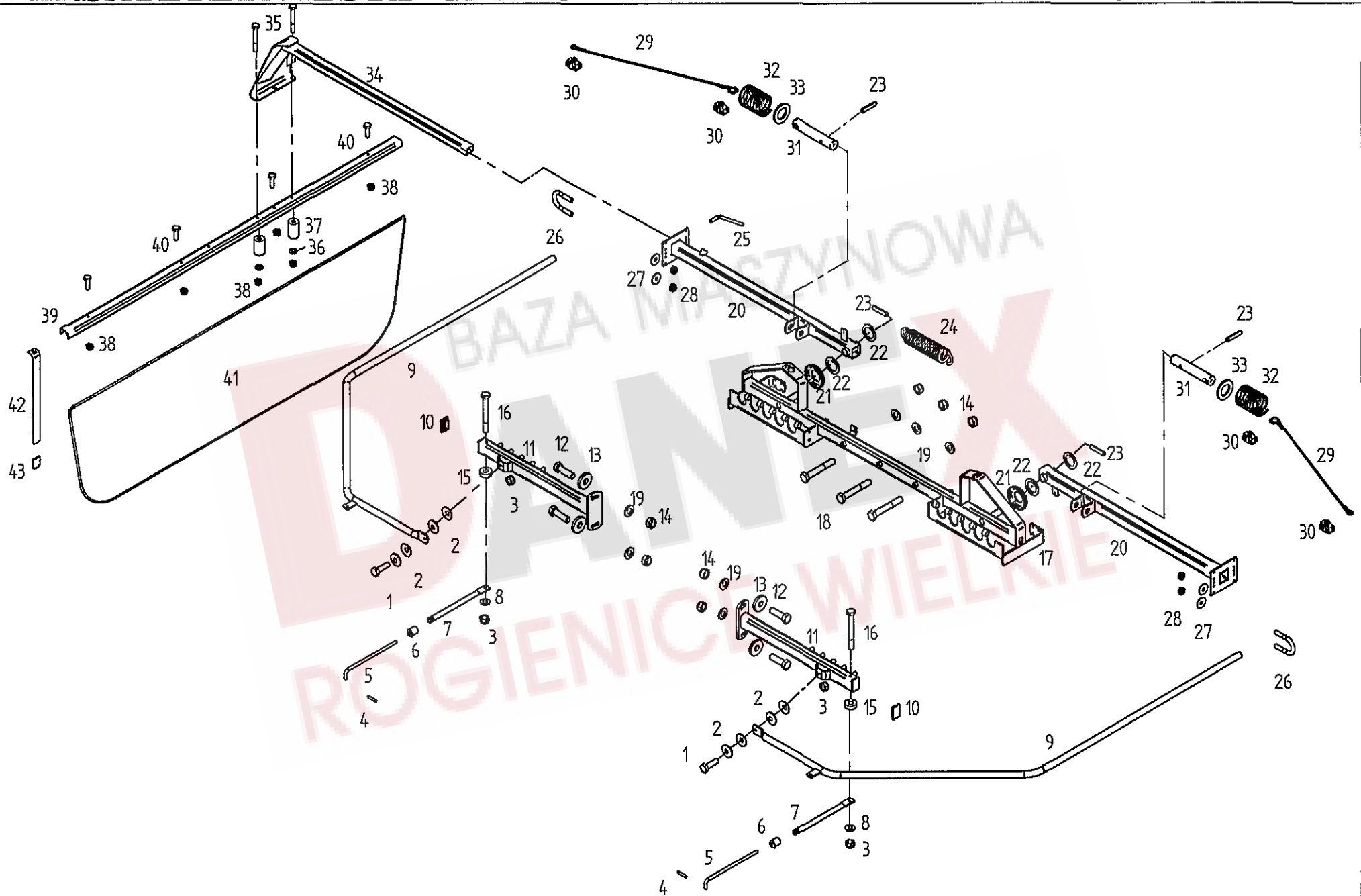

Pos	Nr.	TS 400 DIN			x=Verschleißteil	*=kein Ersatzteil	s=Sonderzubehör
					x=Wear part	*=no spare parts	s=Special equipment
					x=Pièces d'usure	*=pas de pièce de rechange	s=Équipement special
					Bezeichnung des Teiles	Description of the part	Désignation de la pièce
					Schwadformer.....	Swathformer.....	Mouleur d'andains
1	116623	o			6kt.-Schraube DIN 933-M 10x 35-8.8-A3A	Hexagonal bolt.....	Boulon hexagonal
2	126825	o			Tellerfeder 28x10,2x1,5.....	Disc spring.....	Ressort à disques
3	108441	o			6kt.-Mutter DIN 985-M 10-8-A3A	Hexagonal nut.....	Écrou à 6 pans
4	107428	o			Spannstift ISO 8752-4x24-A-ST Dac.320 A.....	Tensioning pin.....	Goupille de serrage
5	160877	o			Schutzstange.....	Protective rod.....	Barre de protection
6	160861	o			Führung.....	Bracket.....	Guide
7	160876	o			Rohrstrebe.....	Tubular strut.....	Entretoise en tube
8	150623	o			Gummischeibe 11x25x8.....	Rubber washer.....	Rondelle caoutchouc
9	161662	o			Rohrbogen.....	Pipe bend.....	Coude de tuyau
10	127930	o			Vierkantstopfen GPN 270.....	Square plugscrew.....	Bouchon carré
11	163609	o			Absteckträger.....	Fixing device.....	Piquet
12	116630	o			6kt.-Schraube DIN 933-M 12x40-8.8-A3A	Hexagonal bolt.....	Boulon hexagonal
13	130655	o			Scheibe 13x35x5.....	Washer.....	Rondelle
14	108589	o			6kt.-Mutter DIN 985-M 12-8-A3A	Hexagonal nut.....	Écrou hexagonal
15	115973	o			Scheibe DIN 125-10,5-A3A	Washer.....	Rondelle
16	109180	o			6kt.-Schraube DIN 931-M 10x90-8.8-A3A.....	Hexagonal bolt.....	Boulon hexagonal
17	163173	o			Schutzträger.....	Guard support.....	Support protecteur
18	116535	o			6kt.-Schraube DIN 931-M 12x80-8.8-A3A.....	Hexagonal bolt.....	Boulon hexagonal
19	105186	o			Scheibe DIN 125-13-A3A	Washer.....	Rondelle
20	161595	o			Schwenkträger.....	Swivel support.....	Support pivotant
21	160356	o			Scheibe, gewölbt.....	Washer.....	Rondelle
22	127884	o			Stützscheibe 26x37x2,0 DIN 988 ZN 3.....	Supporting plate.....	Rondelle de support
23	107465	o			Spannstift ISO 8752-8x40-A-ST Dac.320 A.....	Tensioning pin.....	Goupille de serrage
24	130424	o			Zugfeder.....	Pulling spring.....	Ressort de tension
25	122292	o			Drucknebel.....	Compression handle.....	Garrot de pression
26	160500	o			Bügelschraube 3/4" M8.....	Stirrup bolt.....	Boulon étrier
27	105421	o			Scheibe DIN9021-8.4-A3A	Washer.....	Rondelle
28	108531	o			6kt.-Mutter DIN 985- M 8-8-A3A.....	Hexagonal nut.....	Écrou hexagonal
29	160068	o			Seil 6x1070.....	Rope.....	Câble
30	127848	o			Seilklammer Gr.4 M5.....	Rope clamp.....	Serre-câble
31	160017	o			Rastbolzen.....	Notched bolt.....	Boulon d'arrêt
32	123154	o			Druckfeder.....	Compression spring.....	Ressort de pression
33	115989	o			Scheibe DIN 126-26-A3A	Washer.....	Rondelle
34	163828	o			Schwadformerträger.....	Carrier.....	Bras portant
35	127222	o			6kt.-Schraube DIN 931-M 8x60-8.8-A3A	Hexagonal bolt.....	Boulon hexagonal
36	115972	o			Scheibe DIN 125-8.4-A3A	Washer.....	Rondelle
37	160069	o			Distanzbuchse.....	Distance bushing.....	Douille d'écartement
38	108531	o			6kt.-Mutter DIN 985-M 8-8-A3A	Hexagonal nut.....	Écrou hexagonal
39	160536	o			Schwadformerprofil.....	Profile of swathforming tool.....	Profilé de mouleur d'andains
40	127569	o			6kt.-Schraube DIN 933-M 8x25-8.8-A2.....	Hexagonal bolt.....	Boulon hexagonal
41	160537	x			Schwadtuch.....	Cloth.....	Drap d'andains
42	123609	o			Schwadformerfeder.....	Flat spring.....	Ressort plat
43	122103	o			Schutzkappe.....	Protective cap.....	Chapeau de protection

ERSATZTEILLISTE TAFEL - TABLE - PLAN - TAV.

7

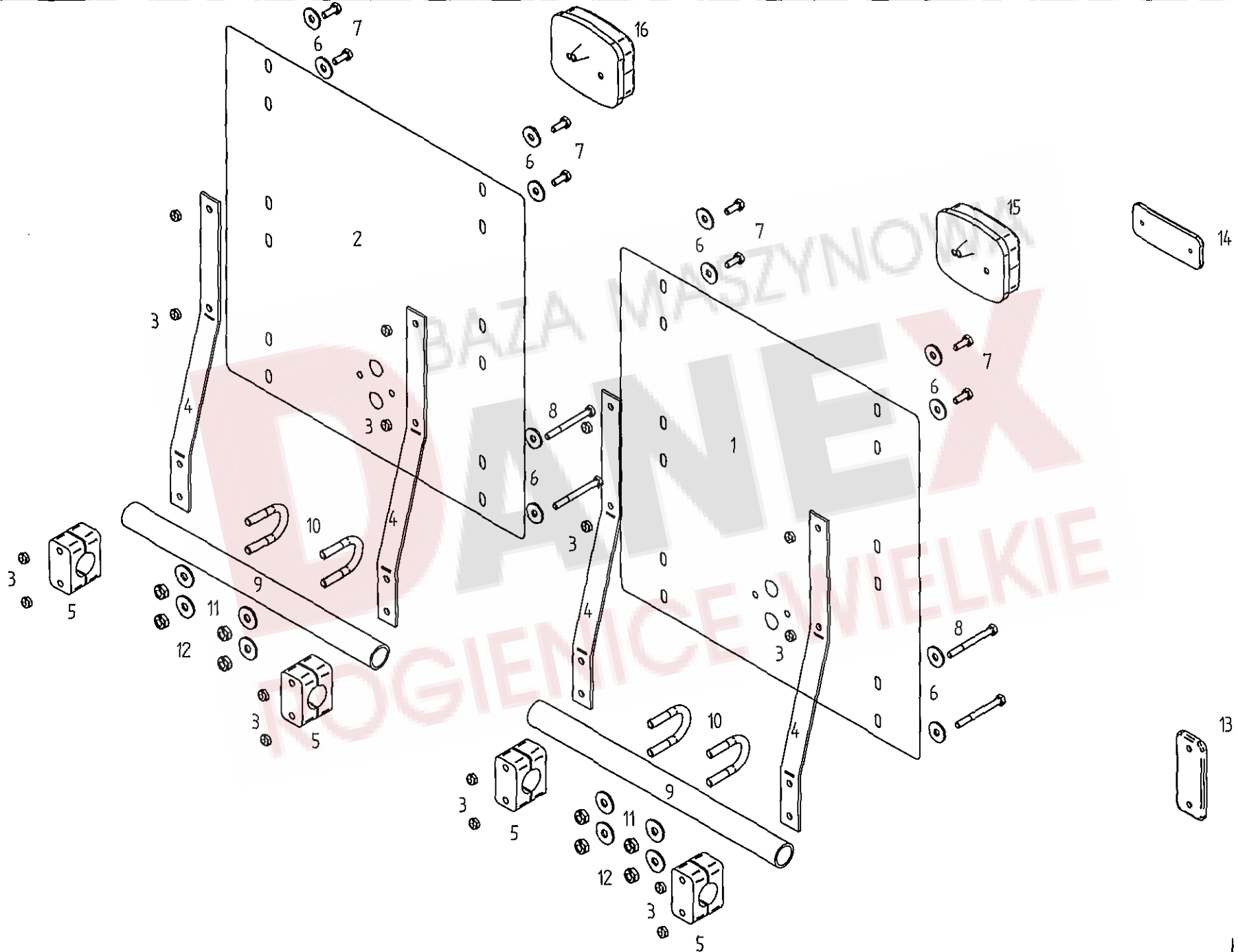

Pos	Nr.	TS 400 DIN	x=Verschleißteil x=Wear part x=Pièces d'usure	*=kein Ersatzteil *=no spare parts *=pas de pièce de rechange	s=Sonderzubehör s=Special equipment s=Équipement special
			Bezeichnung des Teiles	Description of the part	Désignation de la pièce
			Warntafelsatz.....	Set of warning signs.....	Jeu de tableaux d'avertissement
1	150615	s	Warntafel, links.....	Warning sign, left.....	Tableau d'avertissement, gauche
2	150614	s	Warntafel, rechts.....	Warning sign, right.....	Tableau d'avertissement, droite
3	106903	s	6kt.-Mutter M6-8-A3A DIN 985.....	Hexagonal bolt.....	Écrou hexagonal
4	150582	s	Stütze.....	Support.....	Support
5	127215	s	Klemmbackenpaar.....	Set of 2 clamping jaws.....	Lot de 2 mâchoires de serrage
6	116030	s	Scheibe DIN 9021-7,4-A3A.....	Washer.....	Rondelle
7	116607	s	6kt.-Schraube M6x16-8.8-A3A DIN 933.....	Hexagonal bolt.....	Boulon hexagonal
8	124359	s	6kt.-Schraube M6x60-8.8-A3A DIN 931.....	Hexagonal bolt.....	Boulon hexagonal
9	161499	s	Rohr.....	Pipe.....	Tube
10	160500	s	Bügelschraube 3/4" M8.....	Stirrup bolt.....	Boulon étrier
11	105421	s	Scheibe DIN 9021-8,4-A3A.....	Washer.....	Rondelle
12	108531	s	6kt.-Mutter M8-8-A3A DIN 985.....	Hexagonal bolt.....	Écrou hexagonal
13	126040	s	Rückstrahler, weiß.....	Reflector, white.....	Catadioptré, jaune
14	126039	s	Rückstrahler, rot.....	Reflector, red.....	Catadioptré, rouge
			Beleuchtung.....	Lights.....	Éclairage
15	162090	s	Dreikammerleuchte BBS 95 links.....	Three - unit lamp, left - hand sided.....	Feu trois lampes, à gauche
16	162091	s	Dreikammerleuchte BBS 95 rechts.....	Three - unit lamp, right - hand sided...	Feu trois lampes, à droite

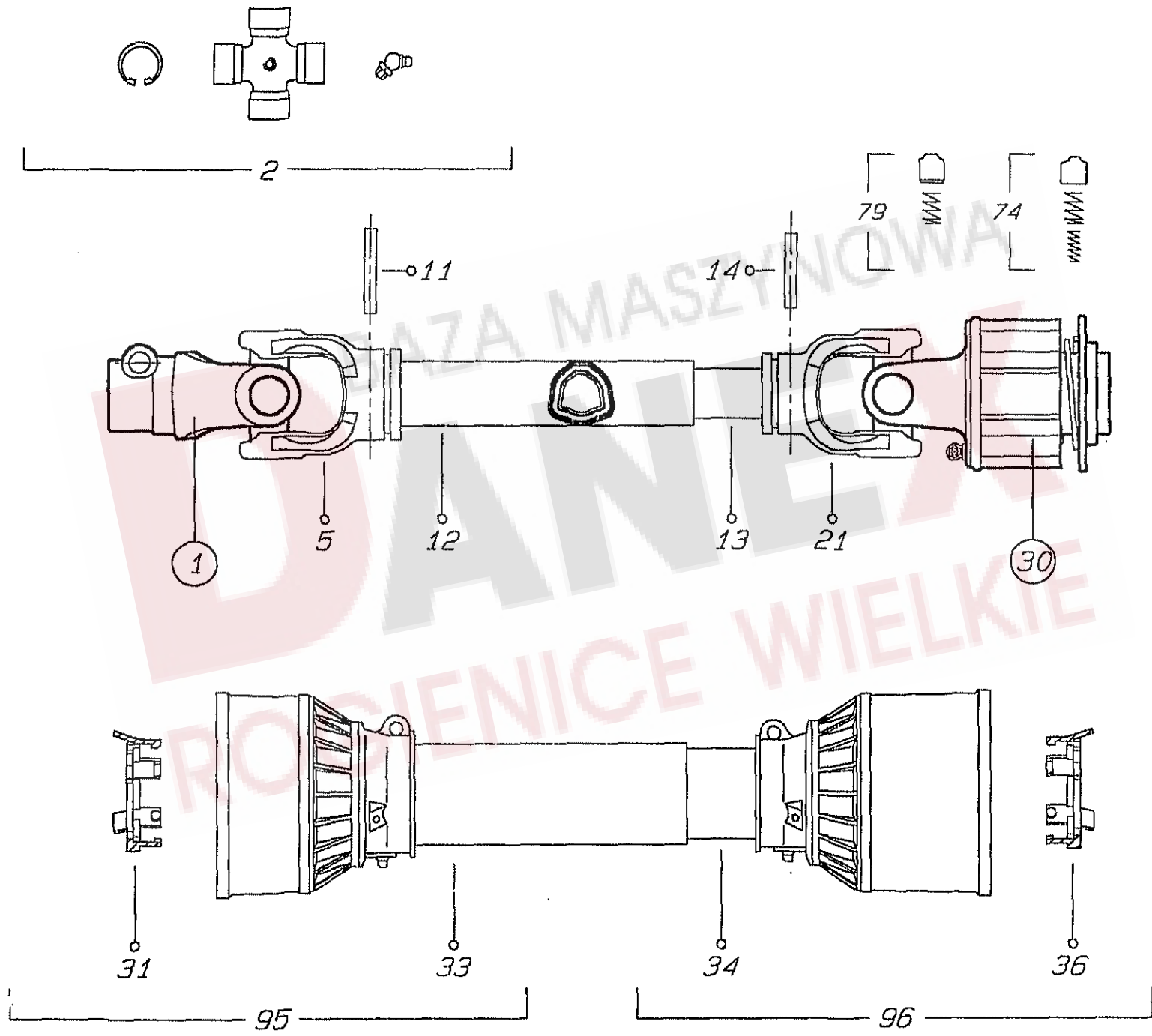

Pos	Nr.	TS 400 DN	x=Verschleißteil x=Wear part x=Pièces d'usure	*=kein Ersatzteil *=no spare parts *=pas de pièce de rechange	s=Sonderzubehör s=Special equipment s=Équipement special
			Bezeichnung des Teiles	Description of the part	Désignation de la pièce
	161739	o	Gelenkwelle.....	P.t.o.-shaft.....	Arbre de transmission
1	102000	o	Außengabel.....	Exterior fork.....	Fourche extérieure
2	102001	o	Kreuzgarnitur, kompl.....	Double junction set, cpl.....	Jeu de raccordement double en croix, cpl.
5	102002	o	Innengabel f. Außenrohr.....	Interior fork for exterior tube.....	Fourche intérieure pour tube extérieur
11	127178	o	Spannstift ISO 8752-8x50-A-ST Dacromet.....	Tensioning pin.....	Goupille de serrage
12	102003	o	Profilrohr cm., außen.....	Profile tube, outside.....	Tube profilé, extérieur
13	102004	o	Profilrohr cm., innen.....	Profile tube, inside.....	Tube profilé, intérieur
14	107465	o	Spannstift ISO 8752-8x40-A-ST Dacroemt.....	Tensioning pin.....	Goupille de serrage
21	102007	o	Innengabel f. Innenrohr.....	Interior fork for interior tube.....	Fourche intérieure pour tube intérieur
30	102009	o	Sperrkörperkupplung SN 2/1.....	Stop device clutch.....	Embrayage avec dispositif d'arrêt
31	102011	o	Lauftring A.1.....	Ring.....	Bague de roulement
33	102019	o	Schutzrohr cm., außen.....	Protective tube, outside.....	Tube de protection, extérieur
34	102020	o	Schutzrohr cm., innen.....	Protective tube, inside.....	Tube de protection, intérieur
36	102012	o	Lauftring I.1.....	Ring.....	Bague de roulement
74	102015	o	Sperrkörper m. Feder.....	Stop device with spring.....	Dispositif d'arrêt avec ressort
79	102014	o	Sperrkörper m. Feder.....	Stop device with spring.....	Dispositif d'arrêt avec ressort
95	102016	o	Schutzhälfte, außen.....	Guard half, outside.....	Demi-protecteur, extérieur
96	102018	o	Schutzhälfte, innen.....	Guard half, inside.....	Demi-protecteur, intérieur

BAZA MASZYNOWA
DANEX
ROGIENICE WIELKIE

ERSATZTEILLISTE TAFEL - TABLE - PLAN - TAV. 9

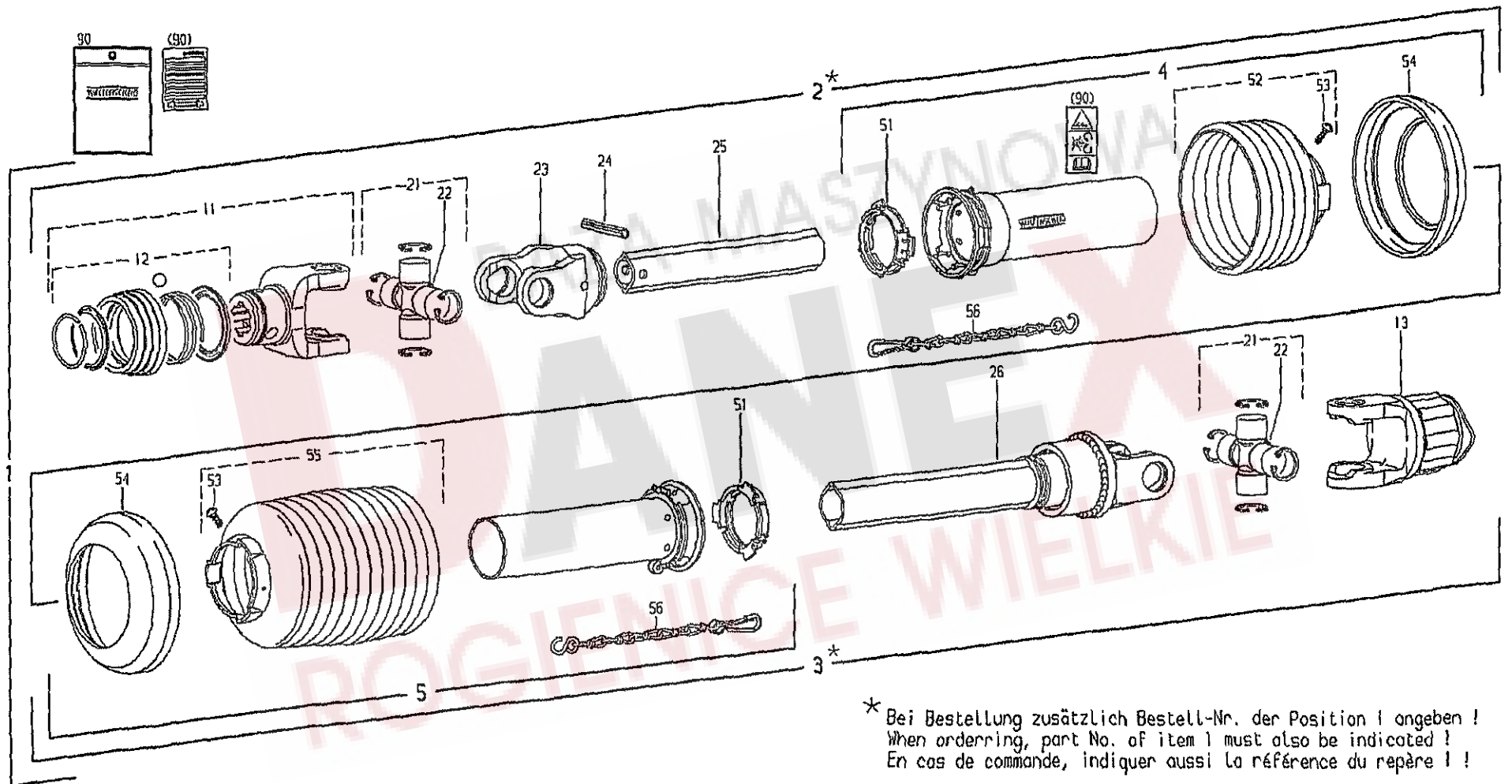

* Bei Bestellung zusätzlich Bestell-Nr. der Position 1 angeben !
 When ordering, part No. of item 1 must also be indicated !
 En cas de commande, indiquer aussi la référence du repère 1 !

Pos	Nr.	TS 400 DN	x=Verschleißteil x=Wear part x=Pièces d'usure	*=kein Ersatzteil *=no spare parts *=pas de pièce de rechange	s=Sonderzubehör s=Special equipment s=Équipement special
			Bezeichnung des Teiles	Description of the part	Désignation de la pièce
1	164658	s	Gelenkwelle W2200-SD15-..... PTO-shaft..... Transmission 960-JF5/12R+K32B.....		
			Sonderzubehör..... Special equipment..... Equipement special		
2		*	Innere Gelenkwellenhälfte mit äußerer..... Inner PTO drive shaft half with.....	Demi-transmission intérieure avec	
			Schutzhälfte WH 2200-SD15-890..... outer guard half.....	demi-protecteur extérieur	
3		*	Äußere Gelenkwellenhälfte mit innerer..... Outer PTO drive shaft half with.....	Demi-transmission extérieure avec	
			Schutzhälfte WH2200-SD15-875-JF5/12R+K32B..... inner guard half.....	demi-protecteur intérieur	
4	102193	o	Äußere Schutzhälfte SDH15-A1000-851506-K.. Outer guard half, Shorten SC tube.....	Demi-protecteur extérieur,	
			SC-Rohr 280 mm kürzen, SC-Trichter..... by 280 mm shorten SC cone	Raccourcir tube SC de 280 mm,	
			2 Rippen kürzen..... by 2 ribs.....	Raccourcir cone SC de 2 ondes	
5	102194	o	Innere Schutzhälfte SDH15-J1000-851512-K.... Inner guard half, Shorten SC tube.....	Demi-protecteur intérieur	
			SC-Rohr 290 mm kürzen, SC-Trichter..... by 290 mm shorten SC cone.....	Raccourcir tube SC de 290 mm,	
			2 Rippen kürzen..... by 2 ribs.....	Raccourcir cone SC de 2 ondes	
11	102447	o	ASGE-Gabel komplett 2200-1 3/8" (6)..... ASGE-yoke complete.....	Machoire ASGE complete	
12	102492	o	ASE-Verschluß komplett Größe B..... ASE-lock complete size B.....	Verrouillage ASE complet type B	
13	102178	o	Sternratsche drehsinnunabhängig..... Radial pin clutch; independant of.....	Limiteur à cames en étoile;	
			K32B-2200-1 3/8" (6) ZV; M=550Nm..... direction of rotation.....	Indépendant du sens de rotation	
21	161947	o	Kreuzgarnitur komplett	Cross and bearing kit, complete.....	Bloc croisillon, complet
22	102095	o	Kegel-Schmiernippel BM 8x1.....	Lubrication fitting.....	Graisneur
23	102069	o	Rillengabel RG 2200-0v.....	Inboard yoke.....	Mâchoire à gorge
24	102070	o	Spannstift ISO 8752- 10x65.....	Spring type straight pin.....	Goupille élastique
25	102179	o	Profilrohr; Ov-1400.....	Profile tube.....	Tube profilé
26	102180	o	Sperrkeilfreilauf JF5/12R-2200-1-825,.....	Key-type overrunning clutch;.....	Roue libre à rochets;
			Rechtsdrehsinn.....	right hand rotation.....	rotation à droite
51	102076	o	Gleitring.....	Bearing ring.....	Bague de glissement
52	102306	o	Schutztrichter; n=RP6.....	Guard cone; n=RP6.....	Cône protecteur; n=RP6
53	102075	o	Schraube 3,5 x 9,5.....	Screw.....	Vis
54	102102	o	Stützring.....	Reinforcing collar.....	Bague de renfort
55	102490	o	Schutztrichter n=RP12.....	Guard cone n= RP12.....	Cône protecteur n=RP12
56	102101	o	Haltekette.....	Safety chain.....	Chaînette
90	102496	o	Betriebsanleitung (West) und.....	Service instructions (West) and.....	Notice d' emploi (Quest) et
			Gefahrenhinweis-Aufkleber.....	Warning decal.....	étiquette d' avertissement

NUMMERNVERZEICHNIS INDEX OF NUMBERS LIST NUMERIQUE

Bestell-Nr.	Tafel	Bestell-Nr.	Tafel	Bestell-Nr.	Tafel	Bestell-Nr.	Tafel	Bestell-Nr.	Tafel
Part no	Table	Part no	Table	Part no	Table	Part no	Table	Part no	Table
No de commande	Tableau	No de commande	Tableau	No de commande	Tableau	No de commande	Tableau	No de commande	Tableau
102000	8, 01	108589	1, 23	124506	3, 49	150615	7, 01	163452	3, 19
102001	8, 02	108589	5, 13	124517	5, 34	150623	6, 08	163522	2, 08
102002	8, 05	108589	6, 14	124650	3, 22	150784	5, 22	163525	5, 31
102003	8, 12	109180	6, 16	126039	7, 14	151478	5, 04	163527	2, 17
102004	8, 13	111895	1, 28	126040	7, 13	152545	5, 49	163530	1, 07
102007	8, 21	115916	1, 01	126242	3, 04	160013	1, 24	163533	2, 90
102009	8, 30	115970	2, 19	126302	3, 23	160017	6, 31	163609	6, 11
102011	8, 31	115972	2, 06	126320	3, 03	160042	1, 21	163612	2, 01
102012	8, 36	115972	3, 09	126383	4, 06	160068	6, 29	163640	2, 11
102014	8, 79	115972	6, 36	126383	5, 42	160069	6, 37	163671	3, 40
102015	8, 74	115973	6, 15	126384	3, 22	160089	4, 05	163694	2, 04
102016	8, 95	115979	2, 10	126385	3, 22	160111	4, 04	163734	3, 52
102018	8, 96	115989	6, 33	126417	3, 28	160135	3, 44	163828	6, 34
102019	8, 33	116030	7, 06	126583	5, 18	160141	3, 47	163985	3, 16
102020	8, 34	116484	5, 32	126662	5, 16	160167	1, 14	164301	1, 09
102070	9, 24	116535	1, 19	126667	5, 26	160215	3, 13	164561	5, 07
102076	9, 51	116535	6, 18	126825	6, 02	160356	6, 21	164573	5, 14
102095	9, 22	116607	7, 07	127164	5, 09	160365	3, 31	164658	9, 01
102101	9, 56	116609	2, 18	127178	8, 11	160500	6, 26	165154	5, 50
102102	9, 54	116614	2, 05	127215	7, 05	160500	7, 10	165162	4, 07
102178	9, 13	116623	6, 01	127222	6, 35	160509	5, 10	498111	3, 11
102179	9, 25	116630	6, 12	127252	1, 05	160512	5, 03	498439	4, 14
102180	9, 26	116688	5, 39	127253	1, 06	160536	6, 39	498522	4, 01
102193	9, 04	116699	5, 35	127267	1, 18	160537	6, 41		
102194	9, 05	116749	3, 32	127274	2, 09	160629	3, 27		
102447	9, 11	117245	1, 03	127373	2, 12	160686	5, 36		
102490	9, 55	117363	5, 43	127416	3, 29	160861	6, 06		
102492	9, 12	117831	3, 33	127534	4, 11	160876	6, 07		
102496	9, 90	118602	2, 15	127535	4, 12	160877	6, 05		
105186	1, 22	118602	3, 51	127564	3, 20	160948	1, 27		
105186	5, 12	118603	1, 12	127569	6, 40	161021	5, 41		
105186	6, 19	118603	5, 06	127570	5, 23	161362	1, 13		
105421	6, 27	118604	3, 24	127607	4, 09	161379	4, 03		
105421	7, 11	120760	1, 26	127608	5, 40	161499	7, 09		
105465	3, 39	121090	5, 29	127638	3, 50	161543	3, 41		
106852	3, 05	121091	5, 27	127640	3, 42	161553	1, 17		
106903	2, 21	121092	5, 28	127641	3, 45	161595	6, 20		
106903	7, 03	121327	5, 15	127642	3, 26	161662	6, 09		
107385	2, 14	121608	5, 19	127643	3, 06	161739	8, 00		
107386	3, 01	121609	5, 20	127644	3, 02	161786	5, 33		
107428	6, 04	121610	5, 21	127645	3, 03	161818	1, 04		
107438	5, 02	121970	2, 03	127646	3, 03	161888	3, 36		
107449	5, 37	121990	3, 34	127838	3, 35	161893	3, 30		
107451	1, 11	122103	6, 43	127842	5, 01	161947	9, 21		
107456	1, 25	122292	6, 25	127848	6, 30	161969	5, 44		
107464	2, 02	122473	5, 48	127883	3, 08	162071	4, 08		
107465	6, 23	122613	1, 02	127884	6, 22	162090	7, 15		
107465	8, 14	122735	5, 08	127930	6, 10	162091	7, 16		
107475	5, 47	122807	1, 08	127988	3, 21	162109	3, 17		
108292	1, 20	122867	1, 16	127998	3, 12	162111	3, 18		
108292	3, 10	122932	1, 10	128058	5, 46	162117	3, 07		
108292	4, 17	123154	6, 32	128103	4, 16	162153	4, 13		
108292	5, 25	123477	3, 14	128293	3, 15	162154	4, 10		
108319	3, 37	123486	3, 25	130424	6, 24	162159	5, 45		
108441	6, 03	123595	3, 46	130655	5, 17	162260	5, 11		
108531	2, 07	123609	6, 42	130655	6, 13	163061	3, 38		
108531	6, 28	123686	5, 24	150084	5, 30	163171	4, 15		
108531	6, 38	124053	5, 38	150091	1, 15	163173	6, 17		
108531	7, 12	124151	2, 13	150582	7, 04	163293	2, 20		
108570	2, 16	124359	7, 08	150614	7, 02	163451	4, 02		