

FELLA

Turboschwader

- Ⓓ Ersatzteilliste
- Ⓕ Liste de Pièces de Rechange
- ⒼⒸ Spare Parts List

TS 4000 DB

ab Masch.-Nr. MK 00227

TS 4000 HB

ab Masch.-Nr. MJ 00192

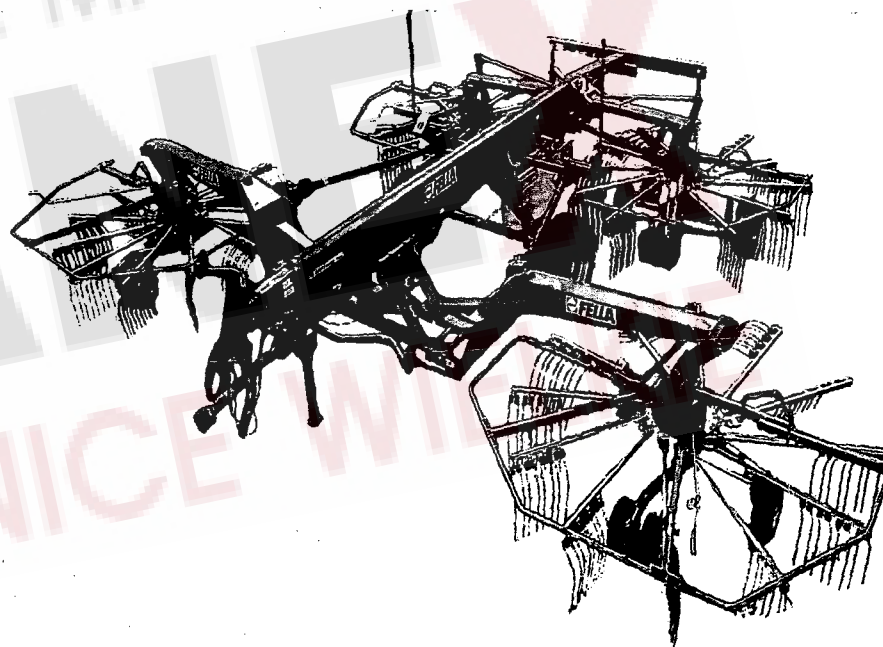

Ausgabe - Edition - Edition

042/7

D ERSATZTEILLISTE

WICHTIG BEI BESTELLUNG VON ERSATZTEILEN

Für das zu ersetzende Teil ist anhand der nachfolgenden Ersatzteilliste die genaue Bestell-Nummer und die Bezeichnung festzustellen.

Besonders aber bitten wir um Angabe des auf dem Typenschild eingepprägten Maschinen-Typen und der Maschinen-Nummer, um Fehllieferungen von Ersatzteilen zu vermeiden. Die genaue Anschrift sowie Versandart (per Post, Paketdienst, Nachtexpress oder Spedition Ihrer Wahl) ist unbedingt anzugeben.

Die in der Ersatzteilliste mit "X" gekennzeichneten Ersatzteile unterliegen während des Betriebes natürlichem Verschleiß und sind daher von der Garantie ausgenommen. Vor jedem Einsatz ist die Überprüfung der Funktionsfähigkeit dieser Teile erforderlich. Gegebenenfalls muss der Austausch erfolgen. Für Folgeschäden, die durch nicht rechtzeitiges Auswechseln von Verschleißteilen entstehen, besteht kein Garantieanspruch.

F CATALOGUE DES PIÈCES DE RECHANGE

NOTE IMPORTANTE RELATIVE AUX COMMANDES DE PIÈCES DÉTACHÉES

Déterminez le numéro exact de référence et la désignation de la pièce à échanger, en consultant la liste suivante des pièces de rechange, s.v.p.

Nous vous demandons en particulier, pour éviter les erreurs dans les livraisons en pièces détachées, de bien indiquer le numéro de la série du type de la machine, qui est marqué sur la plaque du constructeur, ainsi que le numéro de la machine. Toujours indiquer l'adresse avec précision, ainsi que le mode d'expédition choisi (par voie postale, par petit paquet, par colis postal, en service express de nuit, ou par un autre mode d'expédition que ceux ci-dessus cités).

Les pièces de rechange marquées "X" dans la liste des pièces de rechange sont soumises à l'usure par détérioration naturelle pendant le service, et pour cela ne sont pas couvertes par notre garantie. Avant toute utilisation, il faut contrôler le bon fonctionnement de ces pièces. Si nécessaire, il faut les remplacer. Nous ne pouvons pas accepter de garantie pour dommages consécutifs résultant du fait que les pièces d'usure n'ayent pas été remplacées au bon moment.

GB SPARE PARTS CATALOGUE

IMPORTANT NOTE CONCERNING ORDERS ON SPARE PARTS

Please use the following spare parts list in order to identify the part to be replaced, and quote its exact part number and description. In particular, you are requested to quote machine type and machine no. indicated marked on the nameplate, in order to prevent supply of wrong parts. Please always mention your complete address as well as kind of transport (post parcel, parcel service, over-night express or forwarding agency according to your choice).

The spare parts marked "X" in the spare parts list are subject to normal wear and tear during operation, and therefore are not covered by our warranty. Prior to every work these parts must be checked for perfect operation. If necessary, they have to be replaced. We cannot accept any warranty for consequential damage which is due to the fact that wear parts have not replaced in proper time.

NL ONDERDELENLIJST

BELANGRIJK VOOR HET BESTELLEN VAN ONDERDELEN

Volgens bijgaande onderdelenlijst is het juiste bestelnummer en de omschrijving van het te vervangen deel vast te stellen.

In het bijzonder vragen wij U, het op het typeplaatje ingestempelde machinetype en machinenummer op te geven, om foutieve leveringen van onderdelen te vermijden. Beslist noodzakelijk is het vermelden van het juiste adres, met postkantoor of NS-station en postcode, alsmede de verzendingswijze (pakje, postpakket, vracht-, ijl- of expresgoed).

De onderdelen, die in de onderdelenlijst met een "X" zijn gemerkt, zijn tijdens het gebruik onderhevig aan normale slijtage en vallen daarom niet onder de garantiebepalingen. De toestand van deze delen dient, telkens vóór het werk begint, te worden gecontroleerd op hun goede werking. Zonodig versleten delen vervangen. Eventuele schade, tengevolge van niet tijdige vervanging van versleten onderdelen, wordt niet door de garantie gedekt.

I LISTINO RICAMBI MACCHINE FELLA

NOTE IMPORTANTI PER ORDINI DI RICAMBI

Individuare l'esatto codice ricambi composto da 6 cifre e la denominazione del ricambio da ordinare consultando il seguente listino ricambi.

Per evitare inconvenienti, Vi preghiamo di indicare inoltre la matricola della macchina e l'anno di costruzione. Ogni macchina ha una targhetta, dove sono incisi questi dati. Indispensabile per ogni ordine sono anche il Vs. indirizzo completo e la modalità di trasporto (tramite poste, corriere espresso, notturno oppure una ditta di spedizione ai Vostra scelta).

I ricambi contraddistinti con la lettera "x" sono ricambi a largo consumo e soggette a naturale usura. Per questi ricambi non è prevista alcuna garanzia. Preghiamo controllare con attenzione la funzionalità dei ricambi a largo consumo prima di iniziare il lavoro. In caso necessario procedere all'immediata sostituzione. La ditta FELLA WERKE GmbH & Co. KG non si assume alcuna responsabilità per danni sorti per la non tempestiva sostituzione di questi ricambi.

E LISTA DE PIEZAS DE RECAMBIO

IMPORTANTE PARA PEDIR PIEZAS DE RECAMBIO

Averiguar n° ref. y denominación exacta de la pieza a recambiar usando la lista de recambio siguiente.

Les rogamos especialmente indicarnos tipo y número de la máquina, estampados en la placa indicador para evitar el suministro de piezas de recambio incorrectas. Siempre mencionar la dirección exacta y el modo de envío (correo, servicio de paquetes, reparto urgente o agencia de expedición según su deseo).

Las piezas marcadas por "X" en la lista de recambio son piezas de desgaste y por eso no forman parte de nuestra garantía. Antes de cada empleo de la máquina hay que revisar la función de estas piezas. En caso de necesidad hay que reemplazarlas. Daños que resultan del recambio retrasado de estas piezas no forman parte de nuestra garantía.

Pos	Nr.	TS 4000 DB	TS 4000 HB	x=Verschleißteil x=Wear part x=Pièces d'usure	*=kein Ersatzteil *=no spare parts *=pas de pièce de rechange	s=Sonderzubehör s=Special equipment s=Équipement special
				Bezeichnung des Teiles	Description of the part	Désignation de la pièce
				Vorderer Rahmen.....	Front frame.....	Châssis avant
1	165793	o	o	Rahmenrohr vorn mit Buchsen.....	Front center frame pipe with bushing.	Tube de châssis avant avec douille
2	151241	o	o	Bundbuchse GFM-3539-26.....	Flange sleeve.....	Douille à collet
3	131074	o	o	Bundbuchse 60W65/75x45.....	Flange sleeve.....	Douille à collet
4	108292	o	o	Kegelschmiernippel A S8x1 DIN71412.....	Conical grease nipple.....	Graisser conique
5	163075	o	o	Rohrschelle HRBGS 2 A1 15-15.....	Bracket.....	Bride
6	128204	o	o	6kt-Schr. M20x1.5x 60-8.8-A0C DIN961.....	Hexagonal bolt.....	Boulon hexagonal
7	128190	o	o	6kt-Mutter M20x1.5- 8-A0C DIN985.....	Hexagonal nut.....	Écrou hexagonal
8	116587	o	o	6kt-Schr.M16X 45- 8.8-A0C DIN933.....	Hexagonal bolt.....	Boulon hexagonal
10	108589	o	o	6kt-Mutter M12- 8 -A0C DIN985.....	Hexagonal nut.....	Écrou hexagonal
11	116629	o	o	6kt-Schr. M12X 35- 8.8-A0C DIN933.....	Hexagonal bolt.....	Boulon hexagonal
12	163721	o	o	Konsole.....	Terminal.....	Console
13	163801	o	o	Stützfuß.....	Land support.....	Pied d' appui
14	163007	o	o	Bolzen.....	Pin.....	Boulon
15	126242	o	o	Stütz-Scheibe 35x45x 2.5 DIN988.....	Supporting plate.....	Rondelle de support
16	105464	o	o	Spannstift ISO 8752- 10x 45-A-ST Dac.....	Tensioning bolt.....	Goupille de serrage
17	108544	x	x	Klappstecker 12x45 DIN 11023 ZN3.....	Folding plug.....	Esses d' essieu
18	111895	o	o	Sicherungsschnur.....	Safety cord.....	Cordon d' arrêt
19	165569	o	o	Ablageprofil.....	Support profil.....	Dépôt profilé
27	126301	o	o	6kt-Schr. M12x 35-10.9-A0C DIN933 Vpl.....	Hexagonal bolt.....	Boulon hexagonal
28	122886	o	o	Scheibe 12.5/ 45/ 8.....	Washer.....	Rondelle
29	163758	o	o	Scharnierachse.....	Hinge axle.....	Axe de charnière
31	165570	o	o	Anhängebügel.....	Bracket.....	Étrier
32	163520	o	o	Achse.....	Axle.....	Essieu
33	116630	o	o	6kt-Schr. M12x 40- 8.8-A0C DIN933.....	Hexagonal bolt.....	Boulon hexagonal
34	117825	o	o	Scheibe DIN1441- 13 -A0C.....	Washer.....	Rondelle
35	117245	o	o	Knotenkette 2,8x960 22GL.DIN5686TZN.....	Knotted link chain.....	Chaîne à nouées
36	164676	o	o	Schäkel RR-C-271 1,5t.....	Shackle.....	Manille
37	128371	o	o	Kette DIN 762-3-10x50 TZN 19 Gl.....	Chain.....	Chaîne
38	140016	o	o	Oberlenkerbolzen Norm II.....	Bolt upper link assembly.....	Boulon du bras de guidage supérieur
39	140694	o	o	Kettenlasche.....	Tongue.....	Mailon
40	108671	x	x	Klappstecker 10x45 DIN 11023 ZN3.....	Folding plug.....	Esses d' essieu
41	107452	o	o	Spannstift ISO 8752- 6x40-A-ST Dac.....	Tensioning bolt.....	Goupille de serrage
42	163310	x	x	Seil 8x3000 rot.....	Rope red.....	Câble rouge
43	163309	x	x	Seil 8x5800 schwarz.....	Rope black.....	Câble noir
44	163137	o	o	Satz Abziehbilder TS 4000.....	Set of decals.....	Jeu d' étiquettes
45	115979	o	o	Scheibe DIN 125- 17 -A0C.....	Washer.....	Rondelle
46	116699	o	o	6kt-Mutter M16- 8 -A0C DIN985.....	Hexagonal nut.....	Écrou hexagonal
47	127859	o	o	6kt-Schr. M16x 30- 8.8-A0C DIN933 Vpl.....	Hexagonal bolt.....	Boulon hexagonal
48	124517	o	o	Scheibe DIN7349- 17 -A0C.....	Washer.....	Rondelle
49	128278	o	o	Kettenglied 6X42-A0C DIN 763.....	Chain link.....	Chaînon
50	128430	o	o	Gummipuffer.....	Rubber buffer.....	Tampon en caoutchouc

ERSATZTEILLISTE TAFEL - TABLE - PLAN - TAV. 2

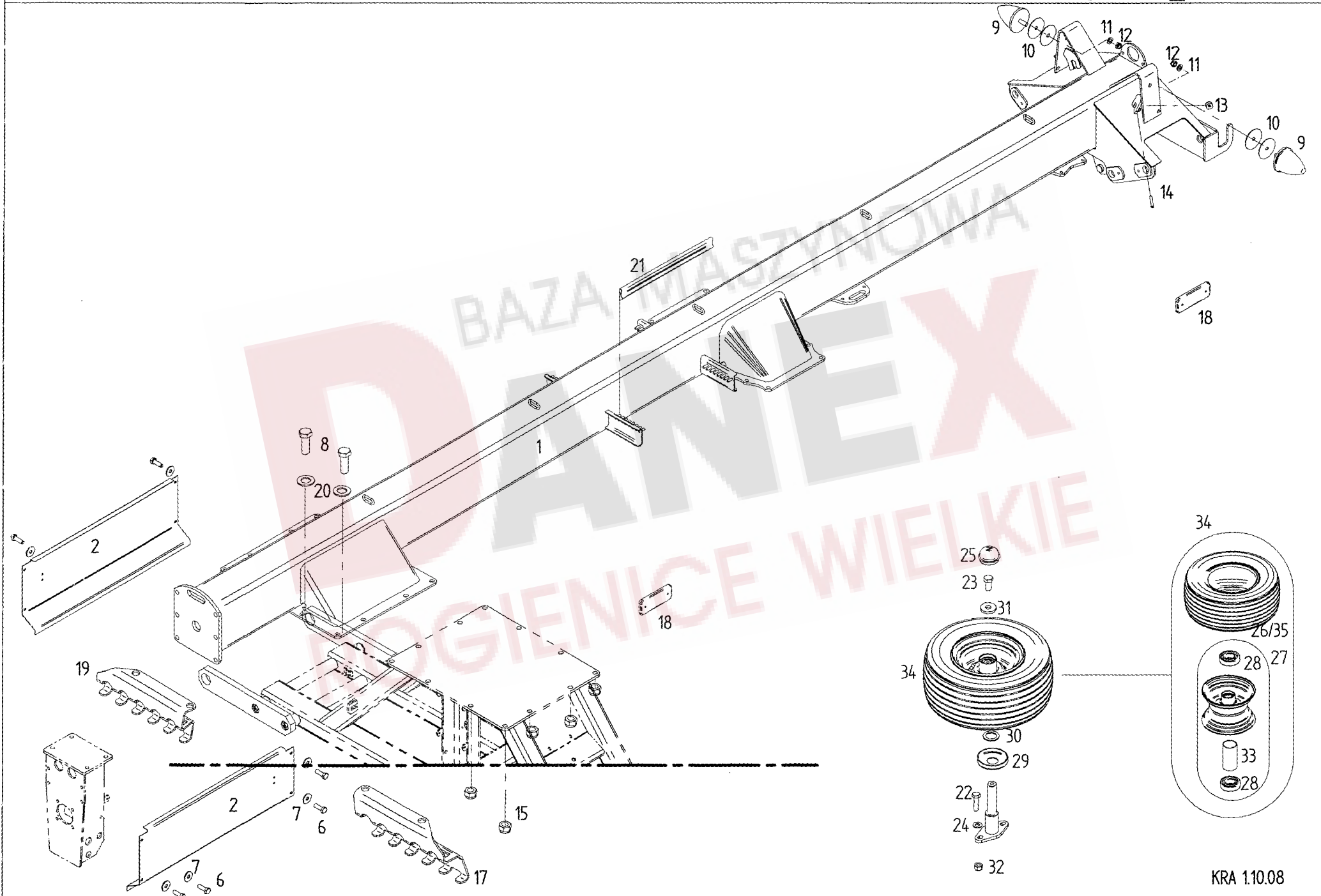

KRA 1.10.08

Pos	Nr.	TS 4000 DB	TS 4000 HB	x=Verschleißteil	*=kein Ersatzteil	s=Sonderzubehör
				x=Wear part	*=no spare parts	s=Special equipment
				x=Pièces d'usure	*=pas de pièce de rechange	s=Équipement special
				Bezeichnung des Teiles	Description of the part	Désignation de la pièce
				Haupttrahmen.....	Main frame.....	Châssis principal
1	166000	o	o	Haupttrahmen.....	Main frame.....	Châssis principal
2	163725	o	o	Schutzblech vorn.....	Wheel guard.....	Tôle de protection
6	127933	o	o	6kt-Schr. M 8x 16- 8.8-A0C DIN933 Vpl.....	Hexagonal bolt.....	Boulon hexagonal
7	105421	o	o	Scheibe DIN 9021- 8.4-A0C.....	Washer.....	Rondelle
8	128204	o	o	6kt-Schr. M20x1.5x 60-8.8-A0C DIN961.....	Hexagonal bolt.....	Boulon hexagonal
9	166017	o	o	Parabelfeder.....	Parabola spring.....	Ressort parabole
10	163276	o	o	Scheibe 16,5/98/2,5.....	Washer.....	Rondelle
11	115979	o	o	Scheibe DIN 125- 17 -A0C.....	Washer.....	Rondelle
12	116699	o	o	6kt-Mutter M16- 8 -A0C DIN985.....	Hexagonal nut.....	Écrou hexagonal
13	127516	o	o	Seilrolle D=30.....	Rope pulley.....	Poulie de câble
14	107441	o	o	Spannstift ISO 8752- 5x 40-A-ST.....	Tensioning bolt.....	Goupille de serrage
15	128190	o	o	6kt-Mutter M20x1.5- 8-A0C DIN985.....	Hexagonal nut.....	Écrou hexagonal
17	165618	o	o	Halter links.....	Support left.....	Support gauche
18	124687	o	o	Rückstrahler gelb.....	Reflector yellow.....	Catadioptre jaune
19	165619	o	o	Halter rechts.....	Support right.....	Support droit
20	108455	o	o	Scheibe DIN 125- 21 -A0C.....	Washer.....	Rondelle
21	164295	o	o	Klemmprofil.....	Clamping bar.....	Plaque de serrage
22	116623	s	s	6kt-Schr.M 10X 35- 8.8-A0C DIN933.....	Hexagonal bolt.....	Boulon hexagonal
23	126662	s	s	6kt-Schr. M12x25- 8.8-A0C DIN933 Vpl.....	Hexagonal bolt.....	Boulon hexagonal
24	115973	s	s	Scheibe DIN 125-10,5-A0C.....	Washer.....	Rondelle
25	121327	s	s	Abschlußkappe.....	Sealing hat.....	Chapeau de fermeture
26	121092	s	s	Schlauch 16/6,50-8 TR 13.....	Hose.....	Chambre à air
27	121090	s	s	Felge 5,50 Ax8 mit 2 Ri. KL 6205-2 RS.....	Rim with grooved ball bearing.....	Jante avec roulement rainuré à billes
28	117363	s	s	Rillenkugellager 6205 2 RS DIN 625.....	Grooved ball bearing.....	Roulement rainuré à billes
29	150084	s	s	Schutzscheibe, hinten.....	Protective plate, back.....	Plaque de protection, arrière
30	127570	s	s	Paßscheibe 25x36x2,0 DIN 988 ZN 3.....	Adjusting washer.....	Rondelle d'austage
31	130655	s	s	Scheibe.....	Washer.....	Rondelle
32	127918	s	s	6kt.-Mutter DIN 982-M 10-10-A3A.....	Hexagonal nut.....	Écrou hexagonal
33	128058	s	s	Distanzrohr.....	Distance pipe.....	Tube d'écartement
34	152996	s	s	Laufgrad, kompl. 16 x 6.50-8 10PR.....	Track wheel, cpl.....	Roue, cpl.
35	128748	s	s	Reifen 16 x 6.50-8 10PR.....	Tire.....	Pneu

ERSATZTEILLISTE TAFEL - TABLE - PLAN - TAV. 3

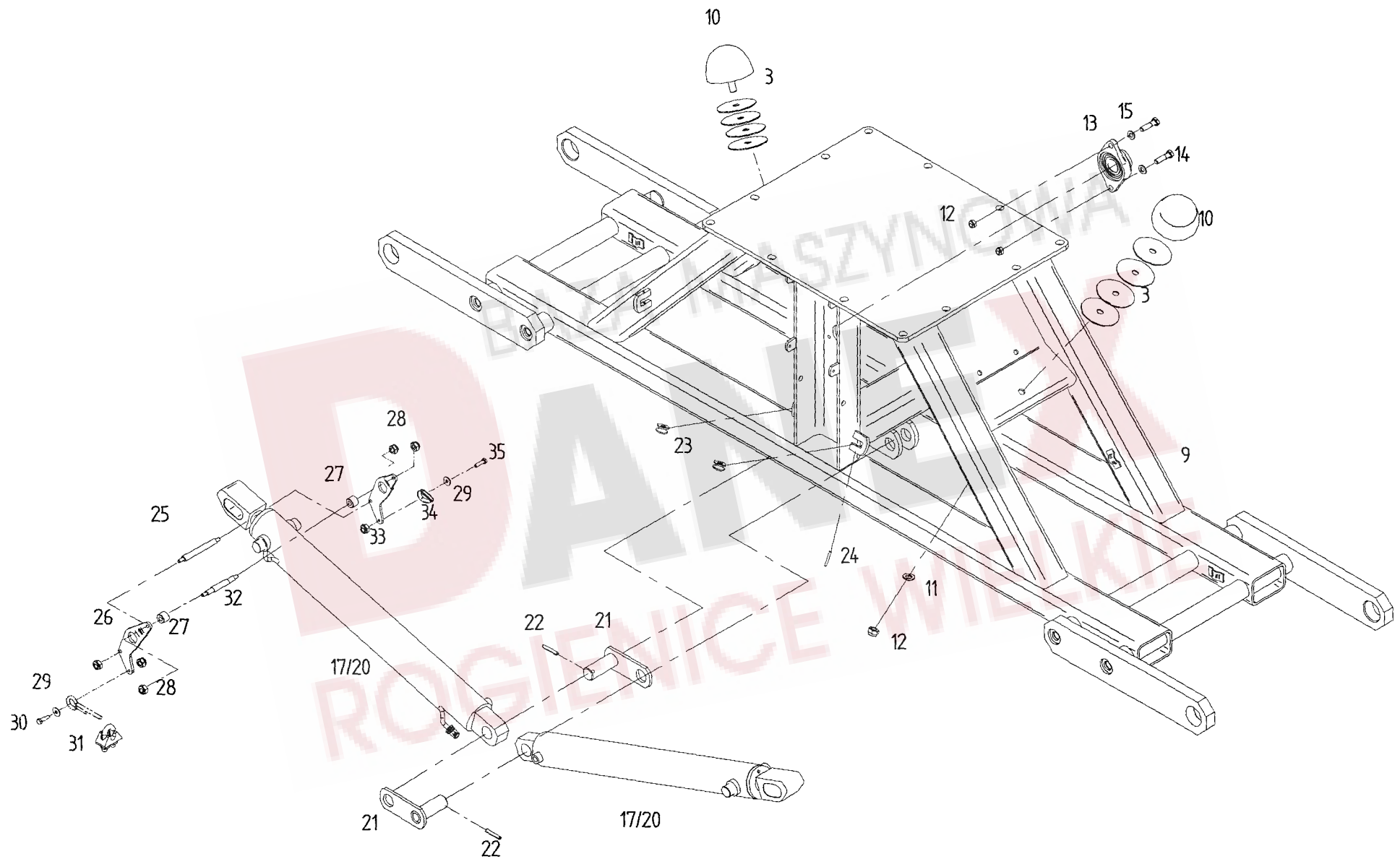

Pos	Nr.	TS 4000 DB	TS 4000 HB	x=Verschleißteil	*=kein Ersatzteil	s=Sonderzubehör
				x=Wear part	*=no spare parts	s=Special equipment
				x=Pièces d'usure	*=pas de pièce de rechange	s=Équipement special
				Bezeichnung des Teiles	Description of the part	Désignation de la pièce
				Tragrahmen.....	Support frame.....	Câssis support
3	163276	o	o	Scheibe 16,5/98/2,5.....	Washer.....	Rondelle
9	164188	o	o	Tragrahmen.....	Support frame.....	Châssis support
10	152136	o	o	Parabelfeder KP 118x77 NR60 60 SHORE.....	Parabola spring.....	Ressort parabole
11	115979	o	o	Scheibe DIN 125- 17 -A0C.....	Washer.....	Rondelle
12	116699	o	o	6kt-Mutter M16- 8 -A0C DIN985.....	Hexagonal nut.....	Écrou hexagonal
13	164364	o	o	Lager-Gehäuseeinheit.....	Bearing housing.....	Boîtier de palier
14	126771	o	o	6kt-Schr. M12x45- 8.8-A0C DIN931.....	Hexagonal bolt.....	Boulon hexagonal
15	105186	o	o	Scheibe DIN 125- 13 -A0C.....	Washer.....	Rondelle
17	166051	o	o	Hydraulikzylinder 75 x 40 x 687.....	Hydraulic cylinder.....	Vérin hydraulique
20	163510	o	o	Dichtungssatz für 163506.....	Set of seals for 163199.....	Jeu de joints pur 163199
21	164187	o	o	Bolzen.....	Pin.....	Boulon
22	127178	o	o	Spannstift ISO 8752- 8X 50-A-ST Dac.....	Tensioning bolt.....	Goupille de serrage
23	127516	o	o	Seilrolle D=30.....	Rope pulley.....	Poulie de câble
24	107441	o	o	Spannstift ISO 8752- 5x40-A-ST Dac.....	Tensioning bolt.....	Goupille de serrage
25	163185	o	o	Bolzen.....	Pin.....	Boulon
26	163398	o	o	Hebel.....	Handle.....	Levier
27	163177	o	o	Rolle.....	Roller.....	Poulie
28	108531	o	o	6kt-Mutter M 8- 8 -A0C DIN985.....	Hexagonal nut.....	Écrou hexagonal
29	105421	o	o	Scheibe DIN9021- 8.4-A0C.....	Washer.....	Rondelle
30	116614	o	o	6kt-Schr. M 8x 25- 8.8-A0C DIN933.....	Hexagonal bolt.....	Boulon hexagonal
31	108428	o	o	Drahtseilklemme DIN1142 - S 6.5.....	Clamp.....	Collier
32	163399	o	o	Achse.....	Axle.....	Essieu
33	163400	o	o	Hebel.....	Handle.....	Levier
34	128223	o	o	Kausche DIN 3090 - N6.....	Shackle.....	Manille
35	105483	o	o	6kt-Schr. M 8x 30- 8.8-A0C DIN933.....	Hexagonal bolt.....	Boulon hexagonal

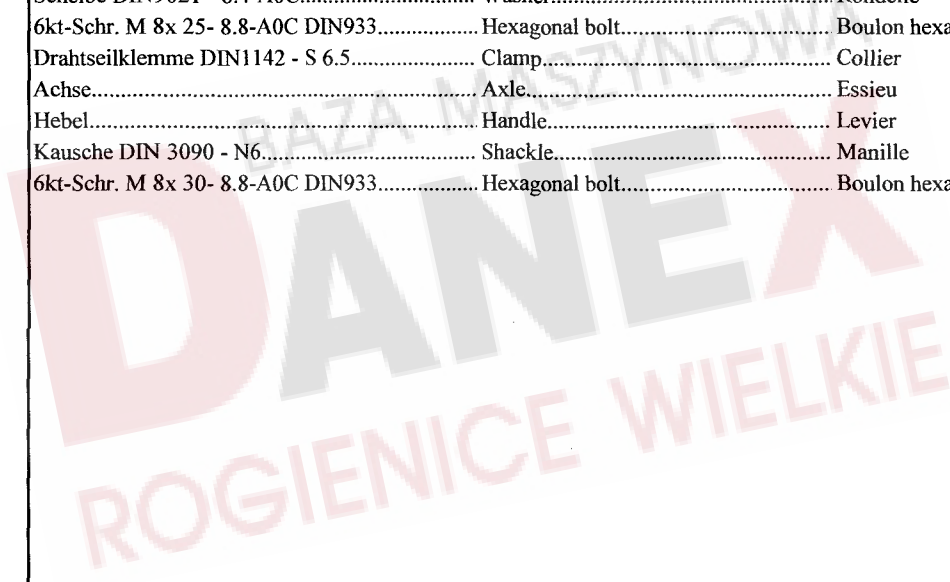

ERSATZTEILLISTE TAFEL - TABLE - PLAN - TAV. 4

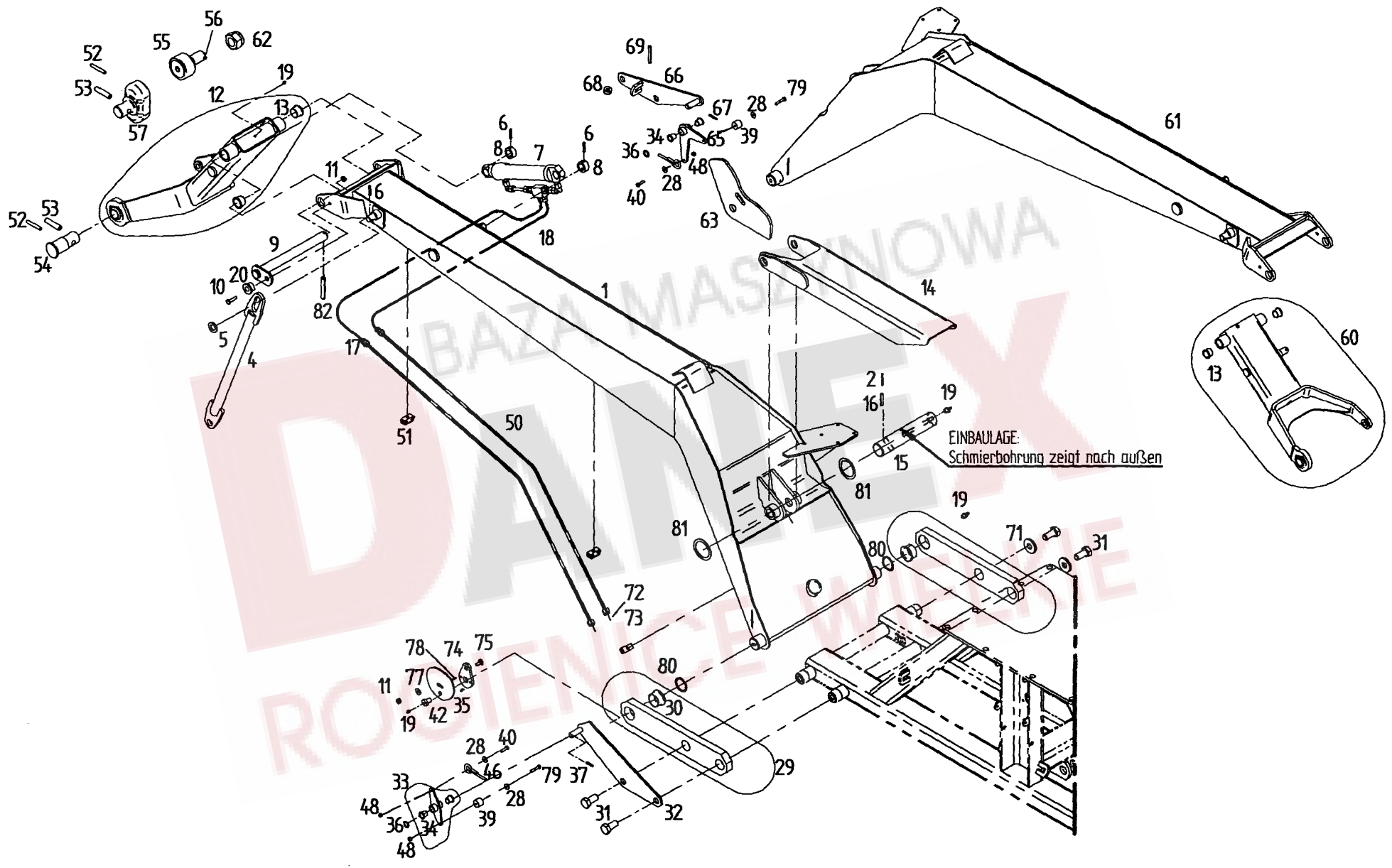

Pos	Nr.	TS 4000 DB	TS 4000 HB	x=Verschleißteil x=Wear part x=Pièces d'usure	*=kein Ersatzteil *=no spare parts *=pas de pièce de rechange	s=Sonderzubehör s=Special equipment s=Équipement special
				Bezeichnung des Teiles	Description of the part	Désignation de la pièce
				Ausleger.....	Outrigger.....	Bras levier
1	164488	o	o	Ausleger vorn rechts.....	Outrigger, front right.....	Bras levier, avant à droit
2	127253	o	o	Spannstift ISO 8752- 6x55-A-ST Dac.....	Tensioning bolt.....	Goupille de serrage
4	163741	o	o	Kreiselabstützung.....	Rotor suspension.....	Suspension du rotor
5	115989	o	o	Scheibe DIN 126- 26 -A0C.....	Washer.....	Rondelle
6	126880	o	o	Spannstift ISO 8752- 8x45-A-ST Dac.....	Tensioning bolt.....	Goupille de serrage
7	163468	o	o	Hydraulikzylinder HZDU 50x30x250.....	Hydraulic cylinder.....	Vérin hydraulique
8	150451	o	o	Stellring 30/45x20.....	Adjusting ring.....	Bague de réglage
9	162250	o	o	Achse.....	Axle.....	Essieue
10	117772	o	o	6kt-Schr. M10X 40- 8.8-A0C DIN933.....	Hexagonal bolt.....	Boulon hexagonal
11	108441	o	o	6kt-Mutter M10- 8 -A0C DIN985.....	Hexagonal nut.....	Écrou hexagonal
12	165853	o	o	Schwinge rechts mit Lagerbuchsen.....	Tappet lever right with flange sleeve.....	Levier pivotant droit + douille à collet
13	151241	o	o	Bundbuchse GFM-3539-26.....	Flange sleeve.....	Douille à collet
14	163553	o	o	Klappe.....	Flap.....	Volet
15	163685	o	o	Bolzen.....	Pin.....	Boulon
16	127252	o	o	Spannstift ISO 8752- 10X 55-A-ST.....	Tensioning bolt.....	Goupille de serrage
17	127950	o	o	Gerade Verschraubung.....	Straight coupling.....	Raccord à vis droits
18	162548	x	x	Hydraulikschl. DIN20066-2SN6PP 450P.....	Hydraulic hose.....	Flexible hydraulique
19	108292	o	o	Kegelschmiernippel A S8x1 DIN71412.....	Conical grease nipple.....	Graisser conique
20	162245	o	o	Bundbuchse.....	Flange sleeve.....	Douille à collet
26	105483	o	o	6kt-Schr. M 8x30- 8.8-A0C DIN933.....	Hexagonal bolt.....	Boulon hexagonal
28	105421	o	o	Scheibe DIN9021- 8.4-A0C.....	Washer.....	Rondelle
29	163715	o	o	Lagerplatte mit Lagerbuchsen.....	Bearing plate with flange sleeve.....	Plaque de palier avec douille à collet
30	161098	o	o	Bundbuchse 50W55/65x30.....	Flange sleeve.....	Douille à collet
31	128172	o	o	6kt-Schr. M24x2x50-8.8-A0C.....	Hexagonal bolt.....	Boulon hexagonal
32	163225	o	o	Halter.....	Support.....	Support
33	163230	o	o	Hebel mit Bundbuchse.....	Handle with flange sleeve.....	Levier avec douille à collet
34	131595	o	o	Bundbuchse GFM-2023-21.....	Flange sleeve.....	Douille à collet
35	163977	o	o	Segmentplatte.....	Segment plate.....	Plaque de segment
36	127842	o	o	Stütz-Scheibe 20x28x2 DIN988.....	Supporting plate.....	Rondelle de support
37	107451	o	o	Spannstift ISO 8752- 6x36-A-ST Dac.....	Tensioning bolt.....	Goupille de serrage
39	123256	o	o	Rolle.....	Roller.....	Poulie
40	116614	o	o	6kt-Schr. M 8x25- 8.8-A0C DIN933.....	Hexagonal bolt.....	Boulon hexagonal
42	160365	o	o	Hohlschraube M16x25.....	Hallow bolt.....	Boulon creux
46	163234	o	o	Drahtseil 4/1550.....	Wire rope.....	Câble métallique
48	108531	o	o	6kt-Mutter M 8- 8 -A0C DIN985.....	Hexagonal nut.....	Écrou hexagonal
50	164473	o	o	Hydraulikrohr 2022 mm.....	Hydraulic tube.....	Tubulaire hydraulique
51	163057	o	o	Rohrschelle HRBGS 1 A1 10-10.....	Bracket.....	Bride
52	124702	o	o	Spannstift ISO 8752- 8x55-A-ST.....	Tensioning bolt.....	Goupille de serrage
53	127808	o	o	Spannstift ISO 8752- 13x55-A-ST.....	Tensioning bolt.....	Goupille de serrage
54	161149	o	o	Bolzen.....	Pin.....	Boulon
55	498312	o	o	Kurvenrolle	Cam roller.....	Galet de came
56	163645	o	o	Kegelschmiernippel 6mm.....	Conical grease nipple.....	Graisser conique
57	162886	o	o	Kulisse.....	Coulisse.....	Coulisse
60	165854	o	o	Schwinge links mit Lagerbuchsen.....	Tappet lever left with flange sleeve.....	Levier pivotant gauchet + douille à collet
61	164489	o	o	Ausleger vorn links.....	Outrigger frontside left hand side	Bras levier avant à gauche
62	128190	o	o	6kt-Mutter M20x1.5- 8-A0C DIN985.....	Hexagonal nut.....	Écrou hexagonal
63	163978	o	o	Schaltsegment "Senken".....	Segment.....	Segment
65	163785	o	o	Hebel mit Bundbuchse.....	Handle with flange sleeve.....	Levier avec douille à collet
66	163751	o	o	Halter.....	Support.....	Support
67	107452	o	o	Spannstift ISO 8752- 6x40-A-ST Dac.....	Tensioning bolt.....	Goupille de serrage
68	127516	o	o	Seilrolle D=30.....	Rope pulley.....	Poulie de câble
69	107441	o	o	Spannstift ISO 8752-5x40-A-ST Dac.....	Tensioning pin.....	Goupille de serrage
				Fortsetzung nächste Seite.....	Continued on next page.....	Continué sur la page suivante

ERSATZTEILLISTE TAFEL - TABLE - PLAN - TAV. 5

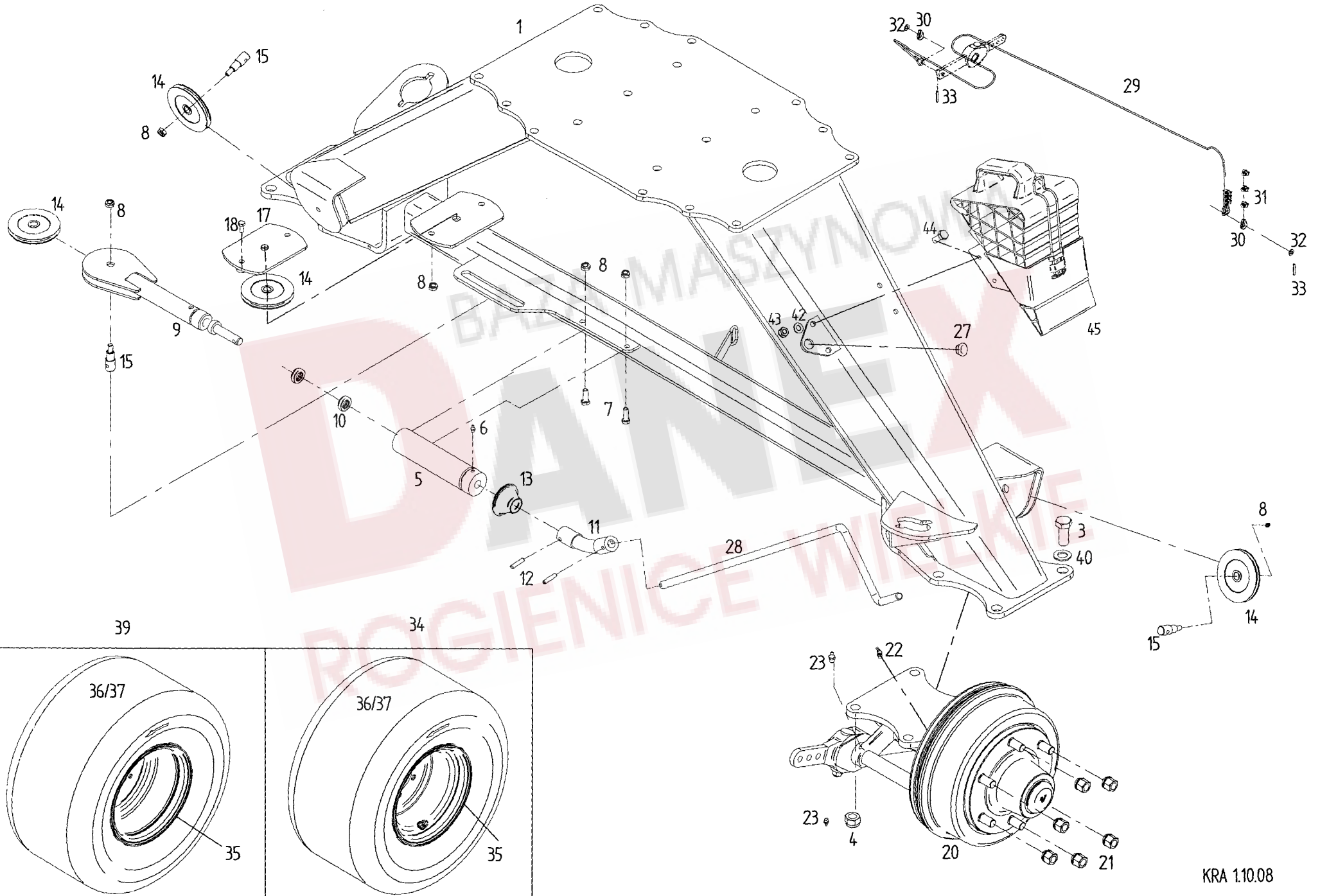

Pos	Nr.	TS 4000 DB	TS 4000 HB	x=Verschleißteil	*=kein Ersatzteil	s=Sonderzubehör
				x=Wear part	*=no spare parts	s=Special equipment
				x=Pièces d'usure	*=pas de pièce de rechange	s=Équipement special
				Bezeichnung des Teiles	Description of the part	Désignation de la pièce
				Lauftrad.....	Track wheel.....	Roue
1	166006	o	o	Achse.....	Axle.....	Essieue
3	128204	o	o	6kt-Schr. M20x1.5x 60-8.8-A0C DIN961.....	Hexagonal bolt.....	Boulon hexagonal
4	128190	o	o	6kt-Mutter M20x1.5- 8-A0C DIN985.....	Hexagonal nut.....	Écrou hexagonal
5	163283	o	o	Halter.....	Support.....	Support
6	108292	o	o	Kegelschmiernippel A S8x1 DIN71412.....	Conical grease nipple.....	Graisser conique
7	107735	o	o	6kt-Schr. M10X 30- 8.8-A0C DIN933.....	Hexagonal bolt.....	Boulon hexagonal
8	108441	o	o	6kt-Mutter M10- 8 -A0C DIN985.....	Hexagonal nut.....	Écrou hexagonal
9	163291	o	o	Rollenhalter.....	Roller support.....	Support de poulie
10	127416	o	o	Axial-Rillenkugellager 11-119 ROLLAX.....	Grooved ball thrust bearing.....	Butée à rainure à billes
11	121970	o	o	Biegsame Welle.....	Flexible shaft.....	Arbre flexible
12	107464	o	o	Spannstift ISO 8752- 8x36-A-ST Dac.....	Tensioning bolt.....	Goupille de serrage
13	160629	o	o	Abdeckkappe.....	Sealing hat.....	Chapeau de fermeture
14	163246	o	o	Seilrolle mit Gleitlager.....	Rope pulley with bearing.....	Poulie de câble avec palier
15	163277	o	o	Gewindebolzen.....	Threaded bolt.....	Boulon fileté
17	163697	o	o	Seilrollenhalter.....	Rope pulley holder.....	Support de poulie de câble
18	116518	o	o	6kt-Schr. M 10X 45- 8.8-A0C DIN931.....	Hexagonal bolt.....	Boulon hexagonal
20	166126	o	o	Bremsachsstummel GS-ST 5506.....	Brake axle.....	Bras de frein
21	116700	o	o	Kugelbundmutter A18-8-A0C DIN74361.....	Spherical collar nut.....	Écrou à rotule convexe
22	116746	o	o	Kegelschmiernippel B S8x1 DIN71412.....	Conical grease nipple.....	Graisser conique
23	126821	o	o	Kegelschmiernippel A M8x1 DIN71412.....	Conical grease nipple.....	Graisser conique
27	162879	o	o	Lagerbuchse.....	Bearing bush.....	Coussinet
28	160212	o	o	Kurbel.....	Crank.....	Manivelle
29	163854	o	o	Drahtseil 6/3100.....	Wire rope.....	Câble métallique
30	128223	o	o	Kausche DIN 3090 - N6.....	Shackle.....	Manille
31	108428	o	o	Drahtseilklemme DIN1142 - S 6.5.....	Wire rope clamp.....	Borne de câble métallique
32	115986	o	o	Scheibe DIN 126- 15.5 -A0C.....	Washer.....	Rondelle
33	127509	o	o	Spannstift ISO 8752- 4x30-A-ST Dac.....	Tensioning bolt.....	Goupille de serrage
34	162848	o	o	Lauftrad 500/50-17 links.....	Track wheel left.....	Roue gauche
35	162849	o	o	Tiefbettfelge 16.00x17 ET 0.....	Drop base rim.....	Jante creuse
36	162852	x	x	Schlauch 19.0/45-17T.....	Tube.....	Chambre à air
37	164362	x	x	Reifen 500/50-17 10PR TL.....	Tire.....	Pneu
39	164454	o	o	Lauftrad 500/50-17 rechts.....	Track wheel right.....	Roue droit
40	108455	o	o	Scheibe DIN 125- 21 -A0C.....	Washer.....	Rondelle
42	115972	o	o	Scheibe DIN 125-8.4-A0C.....	Washer.....	Rondelle
43	108531	o	o	6kt-Mutter M 8- 8 -A0C DIN985.....	Hexagonal nut.....	Écrou hexagonal
44	107727	o	o	6kt-Schr. M 8x 20- 8.8-A0C DIN933.....	Hexagonal bolt.....	Boulon hexagonal
45	163003	o	o	Unterlegkeil G46 mit Halter.....	Chock with holder.....	Cale de freinageavec support
				Fortsetzung von Tafel 4.....	Continued from table 4.....	Continué de la plan 4
71	163786	o	o	Scheibe.....	Washer.....	Rondelle
72	126107	o	o	Überwurfmutter DIN3870-AS10-A3C.....	Nut.....	Écrou-raccord
73	126108	o	o	Schneidring DIN 3861-BL10-ST.....	Cutting ring.....	Bague coupante
74	163979	o	o	Platte.....	Plate.....	Plaque
75	126804	o	o	Flr-Schr.M10x25- 8.8-A0C DIN603.....	Flat round bolt.....	Boulon à tête bombée
77	116118	o	o	Scheibe DIN7349- 10.5-A0C.....	Washer.....	Rondelle
78	127743	o	o	Spannstift ISO 8752- 6x16-A-ST Dac.....	Tensioning bolt.....	Goupille de serrage
79	116514	o	o	6kt-Schr. M 8X 45- 8.8-A0C DIN931.....	Hexagonal bolt.....	Boulon hexagonal
80	127807	o	o	Pass-Scheibe 50x62x1 DIN988.....	Adjusting washer.....	Rondelle d' austage
81	120595	o	o	Pass-Scheibe 35x45x1 DIN988.....	Adjusting washer.....	Rondelle d' austage
82	107454	o	o	Spannstift ISO 8752- 6x50-A-ST Dac.....	Tensioning bolt.....	Goupille de serrage

ERSATZTEILLISTE TAFEL - TABLE - PLAN - TAV.

6

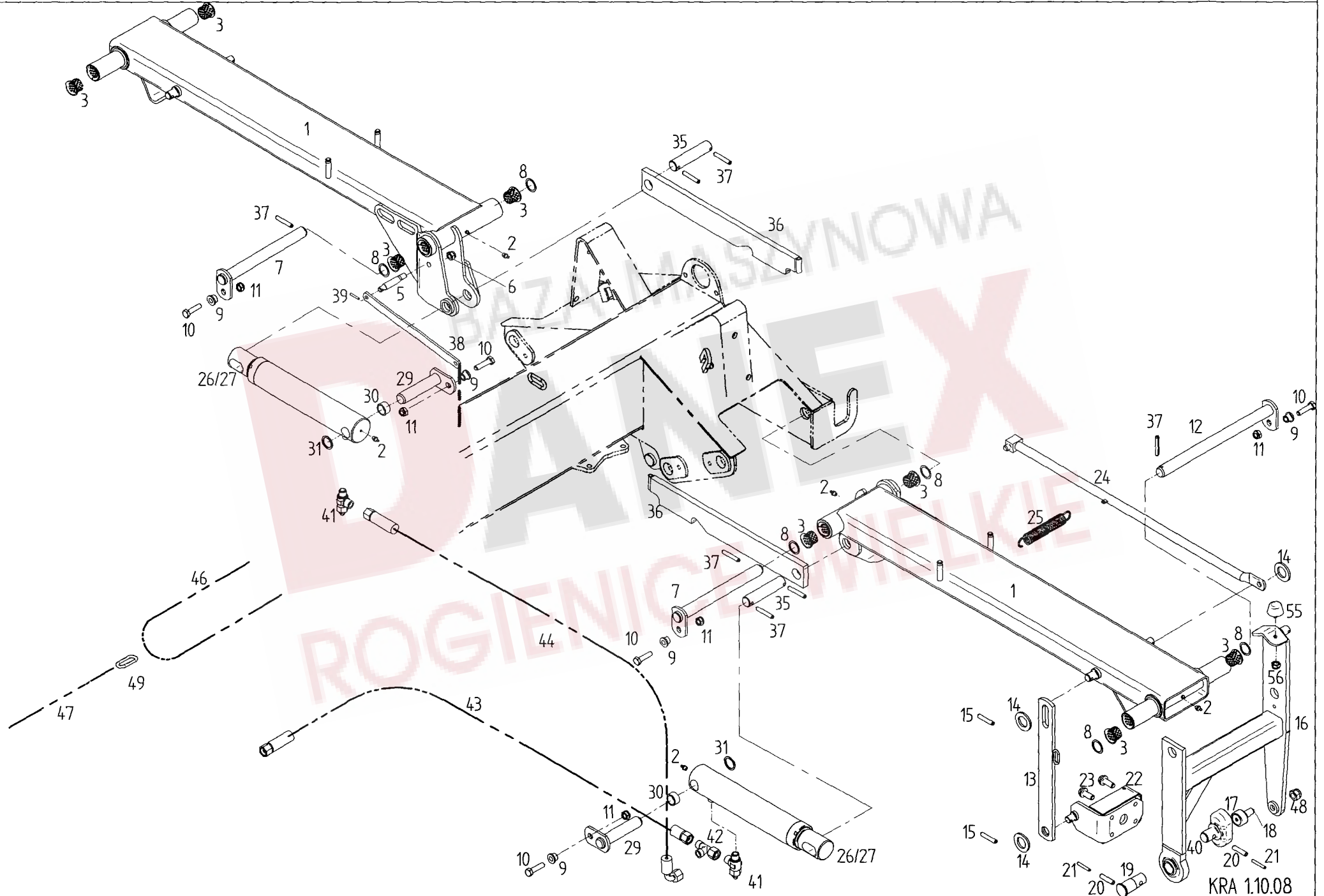

KRA 1.10.08

Pos	Nr.	TS 4000 DB	TS 4000 HB	x=Verschleißteil	*=kein Ersatzteil	s=Sonderzubehör
				x=Wear part	*=no spare parts	s=Special equipment
				x=Pièces d'usure	*=pas de pièce de rechange	s=Équipement special
				Bezeichnung des Teiles	Description of the part	Désignation de la pièce
				Schwenkarm.....	Swivel arm.....	Bras pivotant
1	166116	o	o	Schwenkarm 1390.....	Swivel arm.....	Bras pivotant
2	108292	o	o	Kegelschmiernippel A S8x1 DIN71412.....	Conical grease nipple.....	Graisneur conique
3	150530	o	o	Bundbuchse 35W39/50x30	Flange sleeve.....	Douille à collet
5	161077	o	o	Bolzen.....	Pin.....	Boulon
6	116699	o	o	6kt-Mutter M16- 8 -A0C DIN985.....	Hexagonal nut.....	Écrou hexagonal
7	162250	o	o	Achse.....	Axle.....	Essieu
8	120595	o	o	Pass-Scheibe 35x45x1 DIN988.....	Adjusting washer.....	Rondelle d' austage
9	162245	o	o	Bundbuchse.....	Flange sleeve.....	Douille à collet
10	117772	o	o	6kt-Schr. M10x 40- 8.8-A0C DIN933.....	Hexagonal bolt.....	Boulon hexagonal
11	108441	o	o	6kt-Mutter M10- 8 -A0C DIN985.....	Hexagonal nut.....	Écrou hexagonal
12	162249	o	o	Achse.....	Axle.....	Essieu
13	161781	o	o	Anschlaglasche.....	Stop bracket.....	Éclisse de butée
14	115989	o	o	Scheibe DIN 126- 26 -A0C.....	Washer.....	Rondelle
15	126880	o	o	Spannstift ISO 8752- 8x 45-A-ST Dac.....	Tensioning bolt.....	Goupille de serrage
16	164325	o	o	Kreiselaufhängung.....	Rotor suspension.....	Suspension du rotor
17	165150	o	o	Kurvenrolle montiert.....	Cam roller mounted.....	Galet de came monté
18	163645	o	o	Kegelschmiernippel 6mm.....	Conical grease nipple.....	Graisneur conique
19	124702	o	o	Spannstift ISO 8752- 8x55-A-ST.....	Tensioning bolt.....	Goupille de serrage
20	161149	o	o	Bolzen.....	Pin.....	Boulon
21	127808	o	o	Spannstift ISO 8752- 13x55-A-ST.....	Tensioning bolt.....	Goupille de serrage
22	162195	o	o	Kreiselanschlag.....	Rotor stop.....	Butée du rotor
23	127987	o	o	6kt-Schr. M16x40- 100-A0C Vripp/Vplus.....	Hexagonal bolt.....	Boulon hexagonal
24	161763	o	o	Verstellstange 1505mm.....	Adjusting bar.....	Barre de réglage
25	163222	o	o	Zugfeder 3.5x26.5x195.....	Pulling spring.....	Ressort de tension
26	163051	o	o	Druckzylinder 70/311.....	Pressure cylinder.....	Vérin de pression
27	162614	o	o	Dichtungssatz für 163051.....	Set of seals for 163051.....	Jeu de joints pour 163051
29	162257	o	o	Achse.....	Axle.....	Essieu
30	161062	o	o	Distanzbuchse.....	Distance bushing.....	Douille d' écartement
31	126242	o	o	Stütz-Scheibe 35x45x2.5 DIN988.....	Supporting plate.....	Rondelle de support
35	161049	o	o	Scharnierbolzen.....	Hinge bolt.....	Boulon de charnière
36	164203	o	o	Transportsicherung.....	Safety device for transport.....	Dispositif de sécurité pour le transport
37	107454	o	o	Spannstift ISO 8752- 6x50-A-ST Dac.....	Tensioning bolt.....	Goupille de serrage
38	161079	o	o	Lasche.....	Tongue.....	Éclisse
39	107451	o	o	Spannstift ISO 8752- 6x36-A-ST Dac.....	Tensioning bolt.....	Goupille de serrage
40	162886	o	o	Kulisse.....	Coulisse.....	Coulisse
41	123759	o	o	Drosselventil doppelwirkend kpl.....	Throttle valve.....	Soupage d' étranglement
42	127980	o	o	L-Verschraubung.....	Threaded joint.....	Raccord à vis
43	163984	x	x	Hydraulikschl. DIN20066-2SC10 5500P.....	Hydraulic hose.....	Flexible hydraulique
44	163982	x	x	Hydraulikschl. DIN20066-2SC10 900P.....	Hydraulic hose.....	Flexible hydraulique
46	160370	o	o	Seil 8X2500 schwarz.....	Rope black.....	Câble noir
47	161080	o	o	Seil 8X9000 schwarz.....	Rope black.....	Câble noir
48	128190	o	o	6kt-Mutter M20X1.5- 8-A0C DIN985.....	Hexagonal nut.....	Écrou hexagonal
49	128278	o	o	Kettenglied 6X42-A0C DIN 763.....	Chain link.....	Chaînon
55	151014	o	o	Anschlagpuffer.....	Bumper.....	Tampon de butée
56	108441	o	o	6kt-Mutter M10- 8 -A0C DIN985.....	Hexagonal nut.....	Écrou hexagonal

ERSATZTEILLISTE TAFEL - TABLE - PLAN - TAV. 7

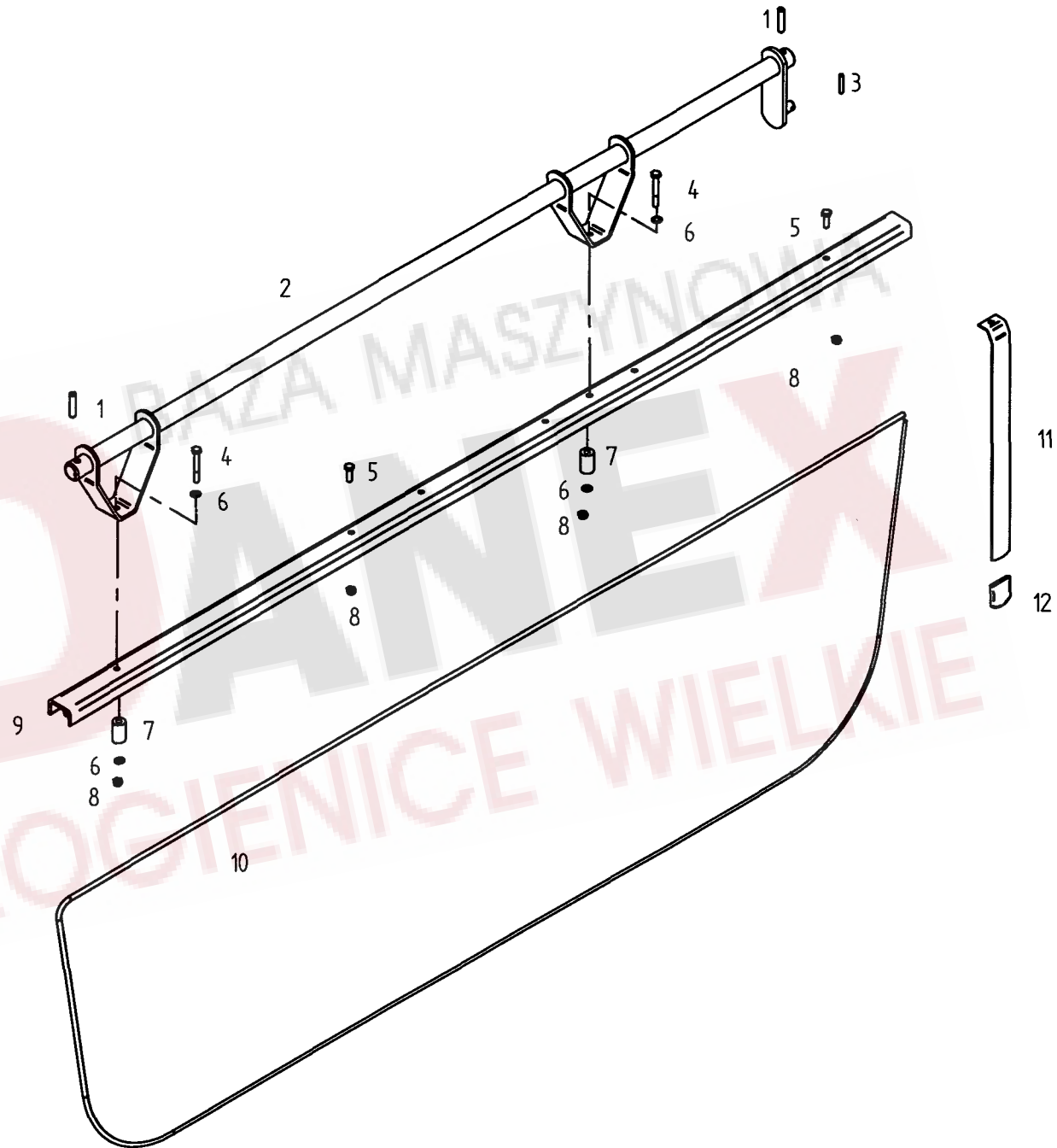

Pos	Nr.	TS 4000 DB	TS 4000 HB	x=Verschleißteil	*=kein Ersatzteil	s=Sonderzubehör
				x=Wear part	*=no spare parts	s=Special equipment
				x=Pièces d'usure	*=pas de pièce de rechange	s=Équipement special
				Bezeichnung des Teiles	Description of the part	Désignation de la pièce
				Schwadformer.....	Swathformer.....	Mouleur d'andains
1	105464	o	o	Spannstift ISO 8752-10x45-A-ST Dacromet.....	Tensioning pin.....	Goupille de serrage
2	161341	o	o	Führungsrohr.....	Guide tube.....	Tube de guidage
3	107451	o	o	Spannstift ISO 8752-6x36-A-ST Dacromet.....	Tension pin.....	Goupille de serrage
4	127222	o	o	6kt.-Schraube DIN 931-M 8x60-8.8-A0C	Hexagonal bolt.....	Boulon hexagonal
5	127569	o	o	6kt.-Schraube DIN 933-M 8x25-8.8-A2.....	Hexagonal bolt.....	Boulon hexagonal
6	115972	o	o	Scheibe DIN 125-8.4-A0C	Washer.....	Rondelle
7	160069	o	o	Distanzbuchse.....	Distance bushing.....	Douille d' écartement
8	108531	o	o	6kt.-Mutter DIN 985-M 8-8-A0C	Hexagonal nut.....	Écrou hexagonal
9	160536	o	o	Schwadformerprofil.....	Profile of swathforming tool.....	Profilé de moleur d' andains
10	160537	x	x	Schwadtuch.....	Cloth.....	Drap d' andains
11	123609	o	o	Schwadformerfeder.....	Flat spring.....	Ressort plat
12	122103	o	o	Schutzkappe.....	Protective cap.....	Chapeau de protection



ERSATZTEILLISTE TAFEL - TABLE - PLAN - TAV. 8

37

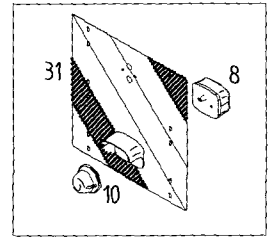
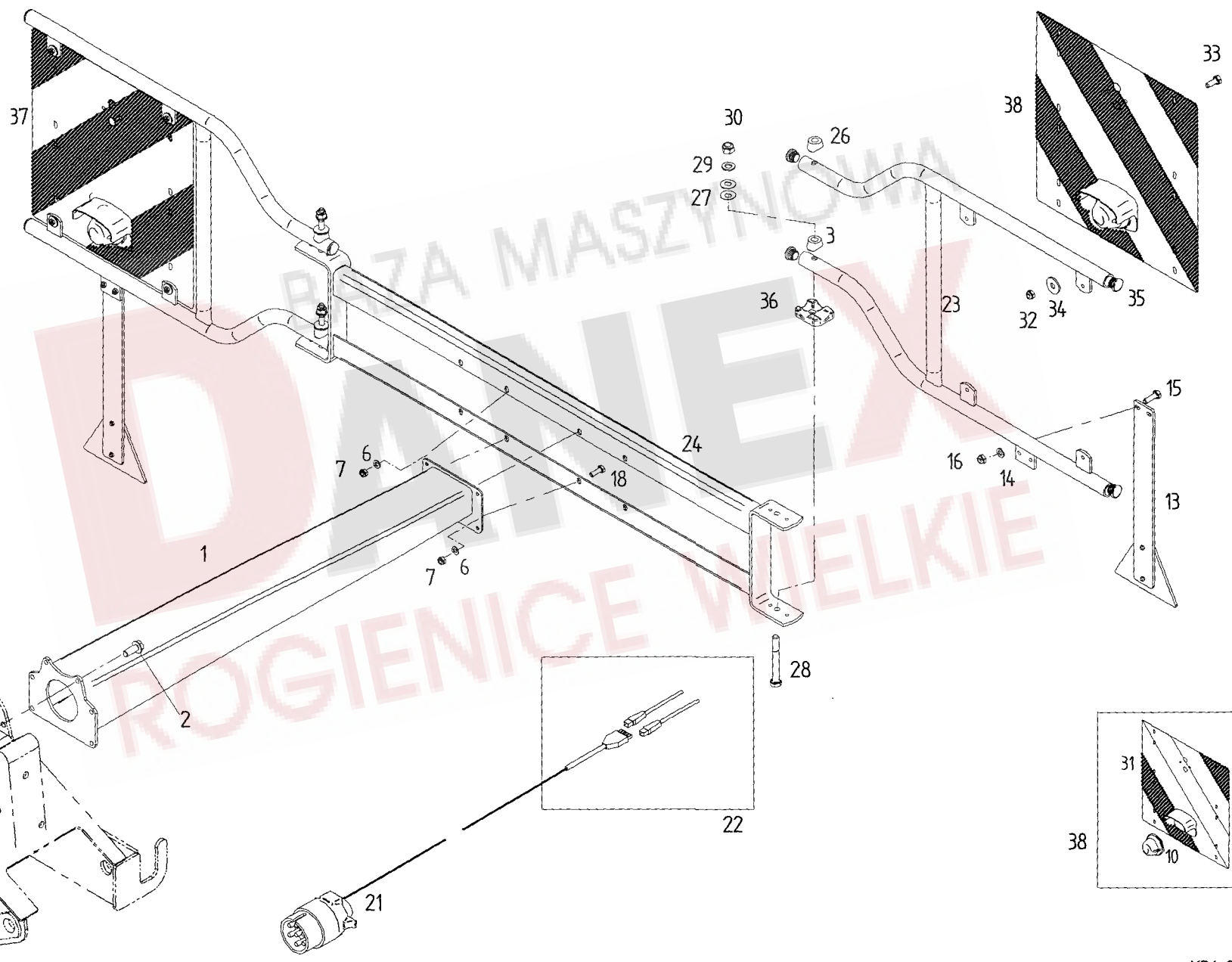
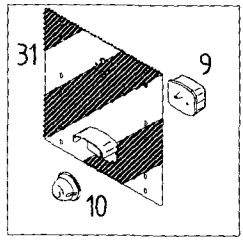

Pos	Nr.	TS 4000 DB	TS 4000 HB	x=Verschleißteil x=Wear part x=Pièces d'usure Bezeichnung des Teiles	*=kein Ersatzteil *=no spare parts *=pas de pièce de rechange Description of the part	s=Sonderzubehör s=Special equipment s=Équipement special Désignation de la pièce
				Heckträger/Beleuchtung.....	Backside carrier/Lights.....	Support d' avant/Éclairage
1	166124	o	o	Heckträger.....	Backside carrier.....	Support d' avant
2	135968	o	o	6kt-Schr. M12x30-100-Vrp. Dac.....	Hexagonal bolt.....	Boulon hexagonal
3	127759	o	o	6kt-Mutter M12x- 10 Vrp -A0C.....	Hexagonal nut.....	Écrou hexagonal
6	115972	o	o	Scheibe DIN 125- 8.4-A0C.....	Washer.....	Rondelle
7	108531	o	o	6kt-Mutter M 8- 8 -A0C DIN985.....	Hexagonal nut.....	Écrou hexagonal
8	162090	o	o	Dreikammerleuchte BBS 95 links.....	Three unit lamp, left-hand side.....	Feus trois lampes, à gauche
9	162091	o	o	Dreikammerleuchte BBS 95 rechts.....	Three unit lamp, right-hand side.....	Feus trois lampes, à droit
10	162092	o	o	Positionsleuchte weiss PL86.....	Position lamp white.....	Feu de position blanc
13	162843	o	o	Pendel mit Dreieckrückstrahler.....	Pendulum arm with reflector.....	Bras oscillant avec catadioptré
14	115970	o	o	Scheibe DIN 125- 6.4-A0C.....	Washer.....	Rondelle
15	116608	o	o	6kt-Schr. M 6x20- 8.8-A0C DIN933.....	Hexagonal bolt.....	Boulon hexagonal
16	106903	o	o	6kt-Mutter M 6- 8 -A0C DIN985.....	Hexagonal nut.....	Écrou hexagonal
18	127569	o	o	6kt-Schr. M 8X 25- A2 DIN933.....	Hexagonal bolt.....	Boulon hexagonal
21	163063	o	o	Hauptkabel 6x0.75 10 M.....	Main cable.....	Câble principal
22	127725	o	o	Reparaturset Stecker 10-Pol.....	Repairing set plug.....	Connecteur du reparation
23	164739	o	o	Warntafelhalter.....	Warning sign support.....	Support de tableau d'avertissement
24	164736	o	o	Träger.....	Carrier.....	Support
26	122795	o	o	Unterlage.....	Support.....	Support
27	107096	o	o	Tellerfeder 28x12.2x1 verz.....	Disc spring.....	Ressort à disques
28	116538	o	o	6kt-Schr. M12x100-8.8-A0C DIN931.....	Hexagonal bolt.....	Boulon hexagonal
29	127899	o	o	Scheibe DIN 125-13.....	Washer.....	Rondelle
30	127564	o	o	6kt.-Mutter DIN 982-M 12-10-A0C.....	Hexagonal nut.....	Écrou hexagonal
31	150581	o	o	Warntafel.....	Warning sign.....	Tableau d'avertissement
32	106903	o	o	6kt.-Mutter DIN 985-M6-8-A3A.....	Hexagonal nut.....	Écrou hexagonal
33	116607	o	o	6kt.-Schraube DIN 933-M6x16-8.8-A3A.....	Hexagonal bolt.....	Boulon hexagonal
34	116030	o	o	Scheibe DIN 9021-7,4-A3A.....	Washer.....	Rondelle
35	127938	o	o	Lamellenstopfen EP 620 GL 25.....	Lamellar plug.....	Bouchon à lamelles
36	165459	o	o	Scharnierstück.....	Hinge piece.....	Pièce de charnière
37	162316	o	o	Warntafel mit Leuchte, rechts.....	Warning sign with right hand warning light.....	Tableau d'avertissement avec lampe à droite
38	162315	o	o	Warntafel mit Leuchte, links.....	Warning sign with left hand warning light.....	Tableau d'avertissement avec lampe à gauche

DAMIAN WIELKIE
ROGIENICE WIELKIE

ERSATZTEILLISTE TAFEL - TABLE - PLAN - TAV. 9

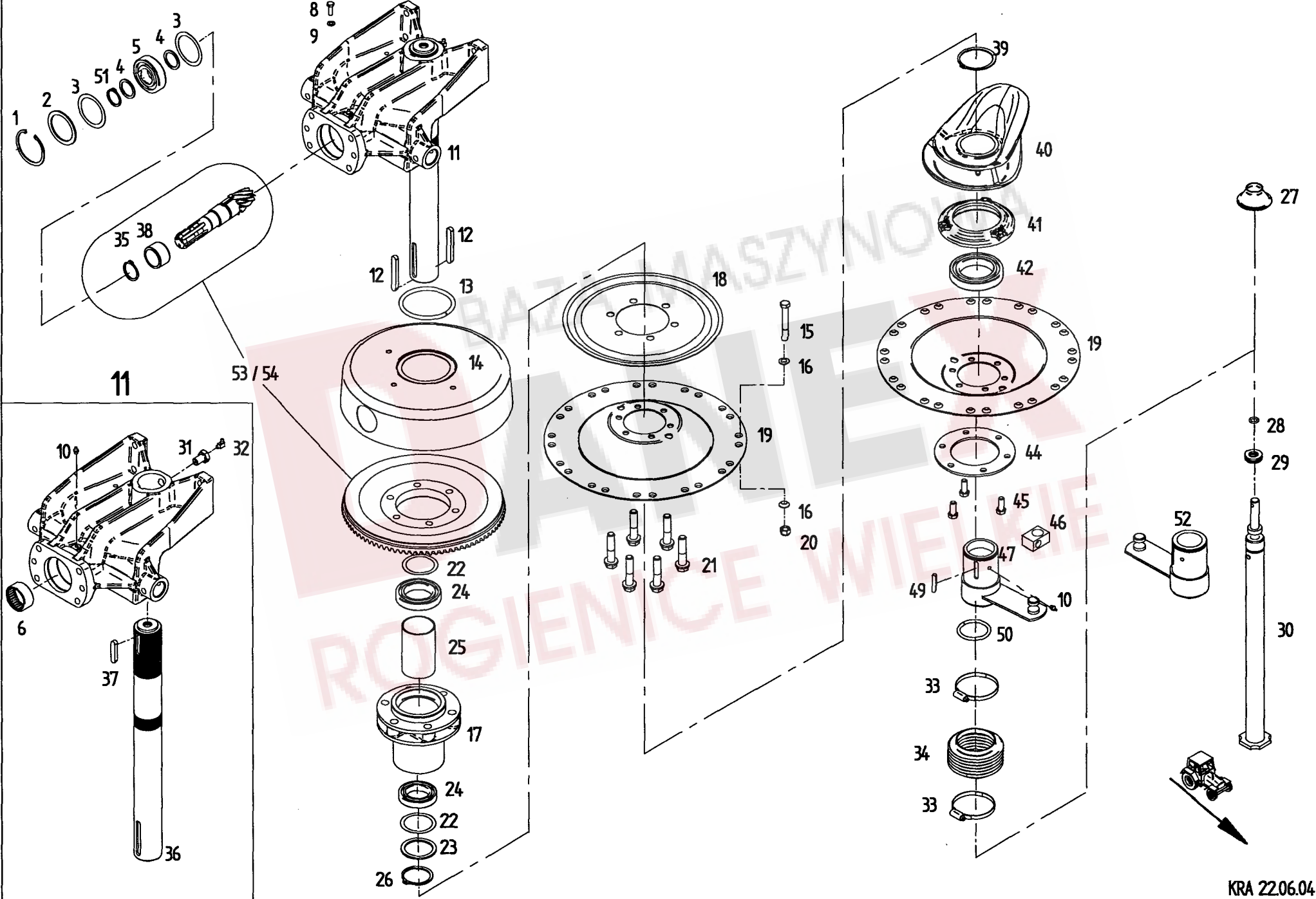

Pos	Nr.	TS 4000 DB	TS 4000 HB	x=Verschleißteil x=Wear part x=Pièces d'usure	*=kein Ersatzteil *=no spare parts *=pas de pièce de rechange	s=Sonderzubehör s=Special equipment s=Équipement special
				Bezeichnung des Teiles	Description of the part	Désignation de la pièce
Kreiselkopf/Höhenverstellung..... Rotor head/Height adjustment... Boîtier/Réglage de la hauteur						
1	107386	o	o	Sicherungsring 80x2,5 DIN 472.....	Snap ring.....	Circlip intérieur
2	127644	o	o	Stützscheibe 63x80x3 DIN 988.....	Supporting plate.....	Rondelle de support
3	127645	o	o	Paßscheibe 63x80x0,3 DIN 988 (bei Bedarf)...	Adjusting washer.....	Rondelle d'austage
3	127646	o	o	Paßscheibe 63x80x0,5 DIN 988.....	Adjusting washer.....	Rondelle d'austage
3	126320	o	o	Paßscheibe 63x80x0,1 DIN 988 (bei Bedarf)...	Adjusting washer.....	Rondelle d'austage
4	126242	o	o	Stützscheibe 35x45x2,5 DIN 988 ZN 3.....	Supporting plate.....	Rondelle de support
5	106852	o	o	Rillenkugellager 6307 2 RS C3 DIN 625.....	Grooved ball bearing.....	Roulement rainuré à billes
6	127643	o	o	Nadelhülse HK 5025 DIN 618.....	Needle bush.....	Roulement à aiguilles
8	127883	o	o	6kt.-Schr. DIN 933-M 8x25-8.8-A0C Vplus.....	Hexagonal bolt.....	Boulon hexagonal
9	115972	o	o	Scheibe DIN 125-8,4-A0C.....	Washer.....	Rondelle
10	108292	o	o	Kegelschmiernippel AS 8x1 DIN 71412.....	Conical grease nipple.....	Graisseur conique
11	498111	o	o	Kreiselkopf, vormontiert.....	Rotor head.....	Boîtier
12	127998	o	o	Paßfeder A12x8x90 DIN 6885 C45 K+V.....	Fitting spring.....	Ressort d'ajustage
13	160215	o	o	Dichtring.....	Seal ring.....	Bague d'étanchéité
14	123477	o	o	Haube.....	Cover.....	Capot
15	128293	o	o	6kt.-Schraube DIN 931-M12x90-12.9-Dac500....	Hexagonal bolt.....	Boulon hexagonal
16	163985	o	o	Konusscheibe.....	Tapered nut washer.....	Rondelle de cone
17	162109	o	o	Kreiselnabe.....	Rotor hub.....	Moyeu du rotor
18	162111	o	o	Deckel.....	Cover.....	Couvercle
19	162112	o	o	Glocke.....	Dome.....	Cloche
20	127564	o	o	6kt.-Mutter DIN 982-M 12-10-A0C.....	Hexagonal nut.....	Écrou hexagonal
21	127988	o	o	6kt.-Schr. DIN 931-M 16x70-100 Vripp, Vplus.....	Hexagonal bolt.....	Boulon hexagonal
22	124650	o	o	Paßscheibe 60x75x0,1 DIN 988.....	Adjusting washer.....	Rondelle d'austage
22	126384	o	o	Paßscheibe 60x75x0,3 DIN 988.....	Adjusting washer.....	Rondelle d'austage
22	126385	o	o	Paßscheibe 60x75x0,5 DIN 988.....	Adjusting washer.....	Rondelle d'austage
23	126302	o	o	Stützscheibe 60x75x3,0 DIN 988.....	Supporting plate.....	Rondelle de support
24	118604	o	o	Rillenkugellager 6012 2 RS DIN 125.....	Grooved ball bearing.....	Roulement rainuré à billes
25	123486	o	o	Distanzrohr.....	Distance pipe.....	Tube d'écartement
26	127642	o	o	Sicherungsring 60x3 DIN 471.....	Snap ring.....	Circlip extérieur
27	160629	o	o	Abdeckkappe.....	Bearing housing.....	Carter
28	126417	o	o	Runddichtring 17x3,5 DIN 3770-NB 70.....	Round seal.....	Joint torique d'étanchéité
29	127416	o	o	Axial-Rillenkugellager 11-119 Rolax.....	Grooved ball thrust bearing.....	Butée à rainure à billes
30	161893	o	o	Höhenverstellung, kompl.....	Height adjustment, cpl.....	Réglage de la hauteur, cpl.
31	160365	o	o	Hohlschraube.....	Screw.....	Vis
32	116749	o	o	Kegelschmiernippel CS 8x1 DIN 71412.....	Conical grease nipple.....	Graisseur conique
33	127768	o	o	Schlauchschelle A 70-90x9 W4 DIN 3017.....	Hose clip.....	Collier pour chambre à air
34	121990	o	o	Faltenbalg.....	Bellows.....	Soufflet
35	127838	o	o	Sicherungsring 40x2,5 DIN 471.....	Snap ring.....	Circlip extérieur
36	161888	o	o	Kreiselachse.....	Rotor axle.....	Axe du rotor
37	108319	o	o	Paßfeder A12x8x56 DIN 6885 C45 K+V.....	Fitting spring.....	Ressort d'ajustage
38	163061	o	o	Innenring Nadelhülse.....	Inner ring.....	Anneau intérieur
39	105465	o	o	Sicherungsring 75x2,5 DIN 471.....	Snap ring.....	Circlip extérieur
40	163671	o	o	Kurvenscheibe.....	Cam plate.....	Disque à came
41	161543	o	o	Lagerflansch.....	Bearing flange.....	Bride de palier
42	127640	o	o	Rillenkugellager 6015 2 RS DIN 625.....	Grooved ball bearing.....	Roulement rainuré à billes
44	160135	o	o	Ring.....	Ring.....	Anneau
45	127641	o	o	6kt.-Schr. DIN 933-M 12x30-8.8-A0C Vplus....	Hexagonal bolt.....	Boulon hexagonal
46	123595	o	o	Gelenkstück.....	Joint piece.....	Pièce d'articulation
47	160141	o	o	Nabe, rechtsdrehend.....	Hub, rotating clockwise.....	Moyeu, tournant à droite
49	124506	o	o	Paßfeder A 8x7x45 DIN 6885 C 45 K+V.....	Fitting spring.....	Ressort d'ajustage
50	127638	o	o	Runddichtring 60x4 DIN 3770-NB 70.....	Round seal.....	Joint torique d'étanchéité
51	118602	o	o	Sicherungsring 35x2,5 DIN 471.....	Snap ring.....	Circlip extérieur
52	160438	o	o	Nabe linksdrehend.....	Hub, rotating anti-clockwise.....	Moyeu, tournant à gauche
53	163465	o	o	Radsatz linksdrehend.....	Wheel set rotating anti-clockwise.....	Jeu de roues tournant à gauche
54	162652	o	o	Radsatz rechtsdrehend.....	Wheel set rotating clockwise.....	Jeu de roues tournant à droite

ERSATZTEILLISTE TAFEL - TABLE - PLAN - TAV.10

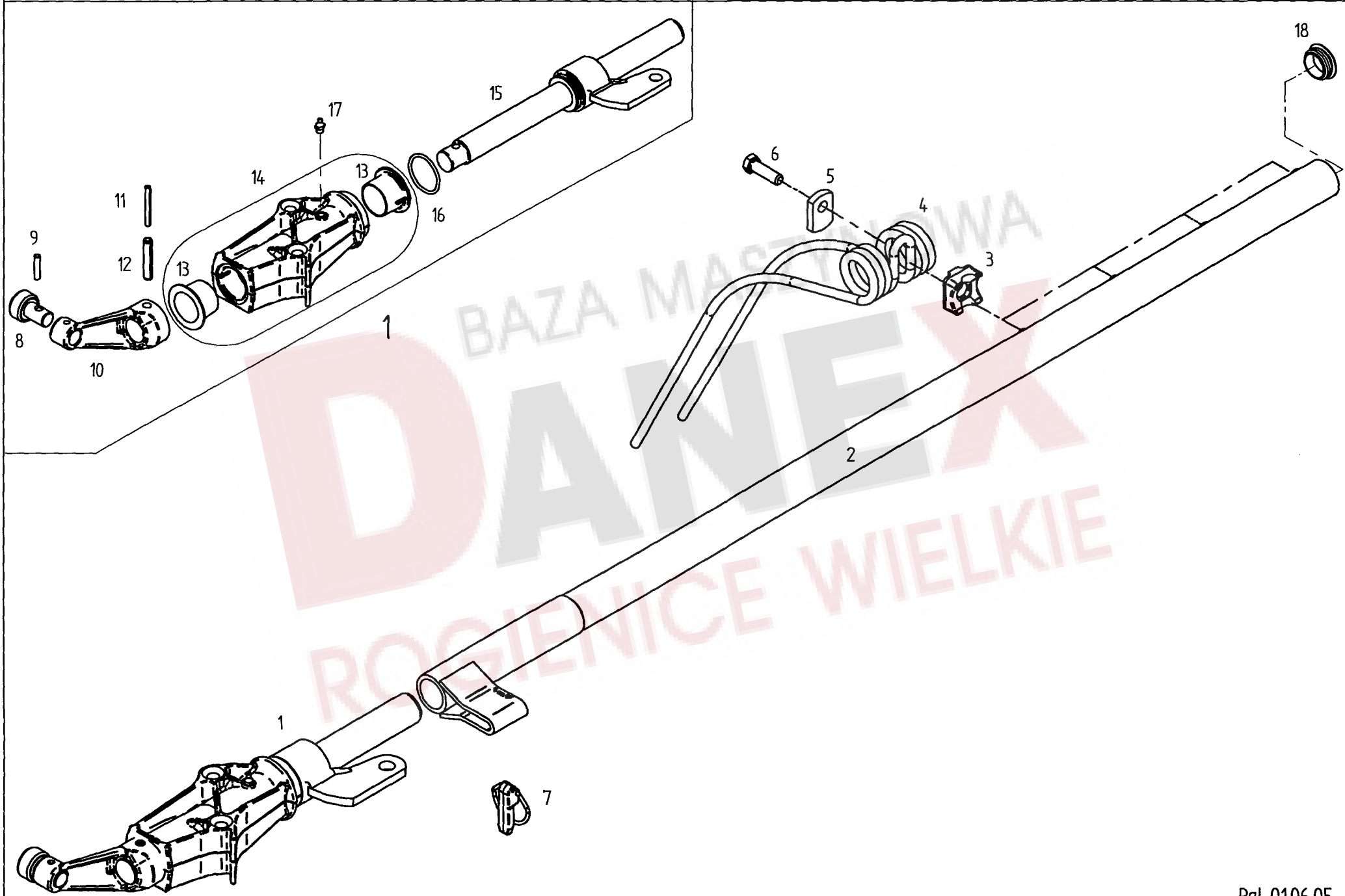

Pos	Nr.	TS 4000 DB	TS 4000 HB	x=Verschleißteil	*=kein Ersatzteil	s=Sonderzubehör
				x=Wear part	*=no spare parts	s=Special equipment
				x=Pièces d'usure	*=pas de pièce de rechange	s=Équipement special
				Bezeichnung des Teiles	Description of the part	Désignation de la pièce
				Zinkenträger.....	Tine arm.....	Support de dents
1	498522	o	o	Kreisalarm, kompl.	Rotor arm, cpl.	Bras rotatif, cpl.
2	161628	o	o	Zinkenträger 1240.....	Tine arm.....	Support de dents
3	161379	o	o	Klemmstück.....	Clamp.....	Collier
4	160111	x	x	Federzinken.....	Tine, flexible.....	Pointe, flexible
5	160089	o	o	Unterlage.....	Support.....	Support
6	126383	o	o	6kt.-Schr. DIN 933-M 12x40-10.9-A0C Vplus..	Hexagonal bolt.....	Boulon hexagonal
7	165162	o	o	Klappstecker 16,5 x 35.....	Folding plug.....	Esses d'essieu
8	162071	o	o	Laufrolle.....	Roller.....	Poulie
9	127607	o	o	Spannstift DIN 7346-7x32 Dacromet.....	Tensioning pin.....	Goupille de serrage
10	162154	o	o	Steuerhebel.....	Steering lever.....	Levier de commande
11	127534	o	o	Spannstift ISO 8752- 6x55-A-ST Dacromet.....	Tensioning pin.....	Goupille de serrage
12	127535	o	o	Spannstift ISO 8752-10x55-A-ST Dacromet.....	Tensioning pin.....	Goupille de serrage
13	162153	o	o	Bundbuchse 35 W 35/52x28.....	Flange sleeve.....	Douille à collet
14	498439	o	o	Lagerrohr mit Bundbuchsen.....	Bearing tube with flange sleeve.....	Tube de palier avec douille à collet
15	163171	o	o	Steuerrwelle.....	Side shaft.....	Arbre de commande
16	128103	o	o	O-Ring 45X 3.55-N-NBR90 DIN3771	Round seal.....	Joint torique d'étanchéité
17	108292	o	o	Kegelschmiernippel AS 8x1 DIN 71412.....	Conical grease nipple.....	Graisseur conique
18	128426	o	o	Lamellenstopfen.....	Lamellen plug.....	Bouchon à lamelles

BAZA MASZYNOWA
DANEX
 ROGIENICE WIELKIE

ERSATZTEILLISTE TAFEL - TABLE - PLAN - TAV. 11

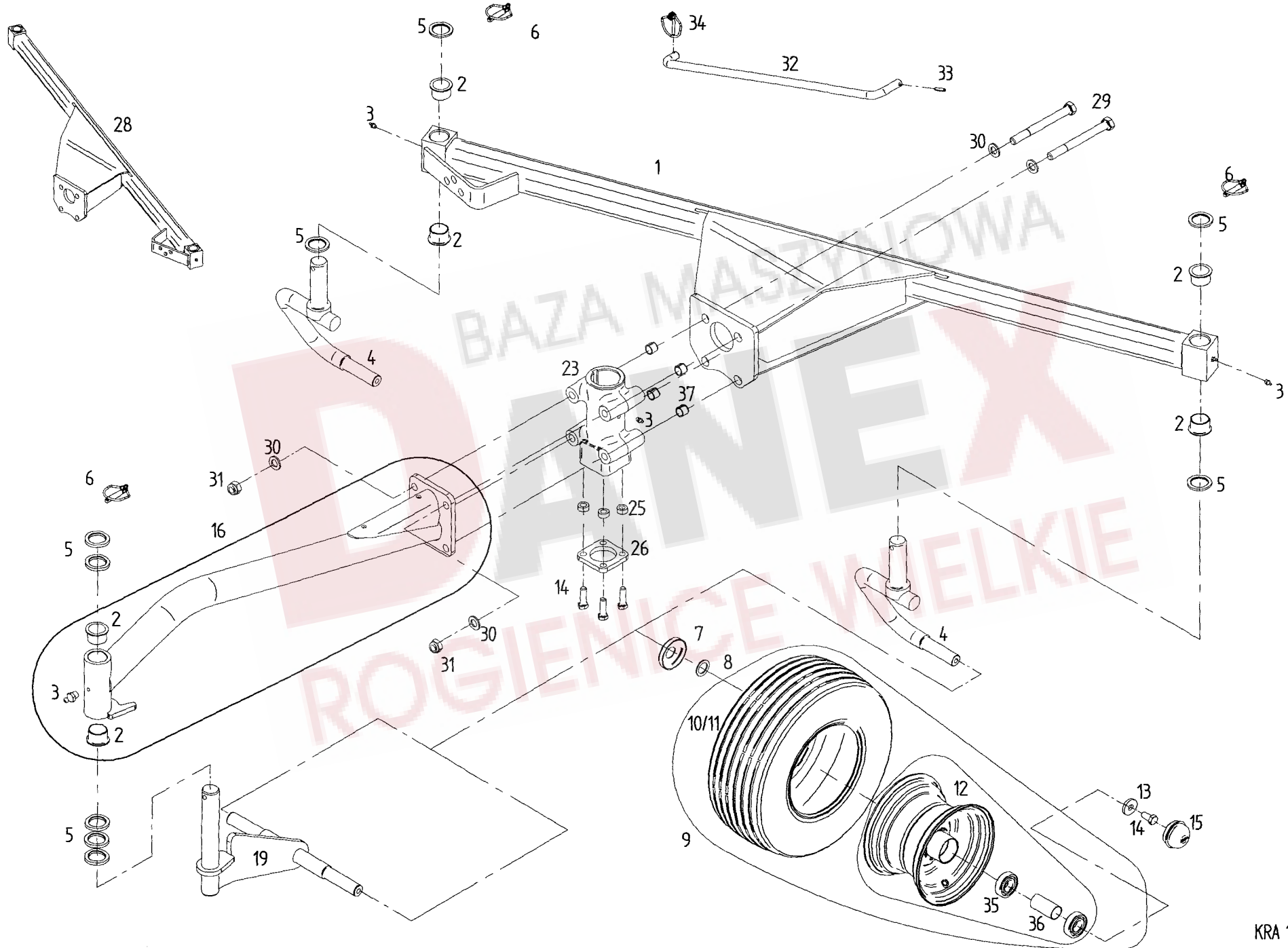

Pos	Nr.	TS 4000 DB	TS 4000 HB	x=Verschleißteil x=Wear part x=Pièces d'usure Bezeichnung des Teiles	*=kein Ersatzteil *=no spare parts *=pas de pièce de rechange Description of the part	s=Sonderzubehör s=Special equipment s=Équipement special Désignation de la pièce
				Laufrad.....	Track wheel.....	Roue
1	166022	o	o	Achsrohr rechts mit Lagerbuchsen.....	Axle tube right with bushings.....	Tube d' essieu avec douille à droit
2	151241	o	o	Bundbuchse GFM-3539-26.....	Flange sleeve.....	Douille à collet
3	108292	o	o	Kegelschmiernippel A S8x1 DIN71412.....	Conical grease nipple.....	Graisseur conique
4	163634	o	o	Laufachse.....	Traversing axle.....	Axe de roulement
5	162411	o	o	Scheibe 35,25/50/6.....	Washer.....	Rondelle
6	108671	o	o	Klappstecker 10x45 DIN 11023 ZN3.....	Folding plug.....	Esses d' essieu
7	150084	o	o	Schutzscheibe hinten.....	Protective plate.....	Plaque de protection
8	127570	o	o	Pass-Scheibe 25x36x2 DIN988.....	Adjusting washer.....	Rondelle d' austage
9	126667	x	x	Laufgrad mont. 16x6.50-8.....	Track wheel.....	Roue
10	121091	x	x	Decke 16x6.50-8 IMP 4PR V64.....	Tire.....	Pneu
11	121092	x	x	Schlauch 16x6.50-8 TR13.....	Tube.....	Chambre à air
12	121090	o	o	Felge 5.50Ax8.....	Rim.....	Jante
13	130655	o	o	Scheibe 13 / 35/ 5.....	Washer.....	Rondelle
14	126662	o	o	6kt-Schr. M12x25- 8.8-A0C DIN933 Vpl.....	Hexagonal bolt.....	Boulon hexagonal
15	121327	o	o	Abschlusskappe D=52.....	Sealing hat.....	Chapeau de fermeture
16	165415	o	o	Radausleger mit Lagerbuchsen.....	Wheel guide with bushing.....	Guide de roue avec douille
19	164845	o	o	Radträger.....	Wheel guide.....	Guide de roue
23	165156	o	o	Achsführung.....	Axle guide.....	Guide d' essieu
25	161969	o	o	Buchse.....	Bushing.....	Douille
26	162159	o	o	Flanschplatte.....	Flange plate.....	Plaque de bride
28	166020	o	o	Achsrohr links mit Lagerbuchsen.....	Axle tube left with bushings.....	Tube d' essieu avec douille à gauche
29	116484	o	o	6kt-Schr. M16x160- 8.8-A0C DIN931.....	Hexagonal bolt.....	Boulon hexagonal
30	115979	o	o	Scheibe DIN 125- 17 -A0C.....	Washer.....	Rondelle
31	116699	o	o	6kt-Mutter M16- 8 -A0C DIN985.....	Hexagonal nut.....	Écrou hexagonal
32	160120	o	o	Stange.....	Rod.....	Barre
33	107449	o	o	Spannstift ISO 8752- 6x30-A-ST Dac.....	Tensioning pin.....	Goupille de serrage
34	124053	o	o	Klappstecker 6x42 DIN 11023 ZN3.....	Folding plug.....	Esses d' essieu
35	117363	o	o	Rillenkugellager 6205 2RS DIN625.....	Grooved ball bearing.....	Roulement à rainure à billes
36	128058	o	o	Distanzrohr.....	Distance pipe.....	Tube d' écartement
37	128476	o	o	Spannstift DIN 7346- 21x 16 Dac.....	Tensioning bolt.....	Goupille de serrage

ERSATZTEILLISTE TAFEL - TABLE - PLAN - TAV. 12

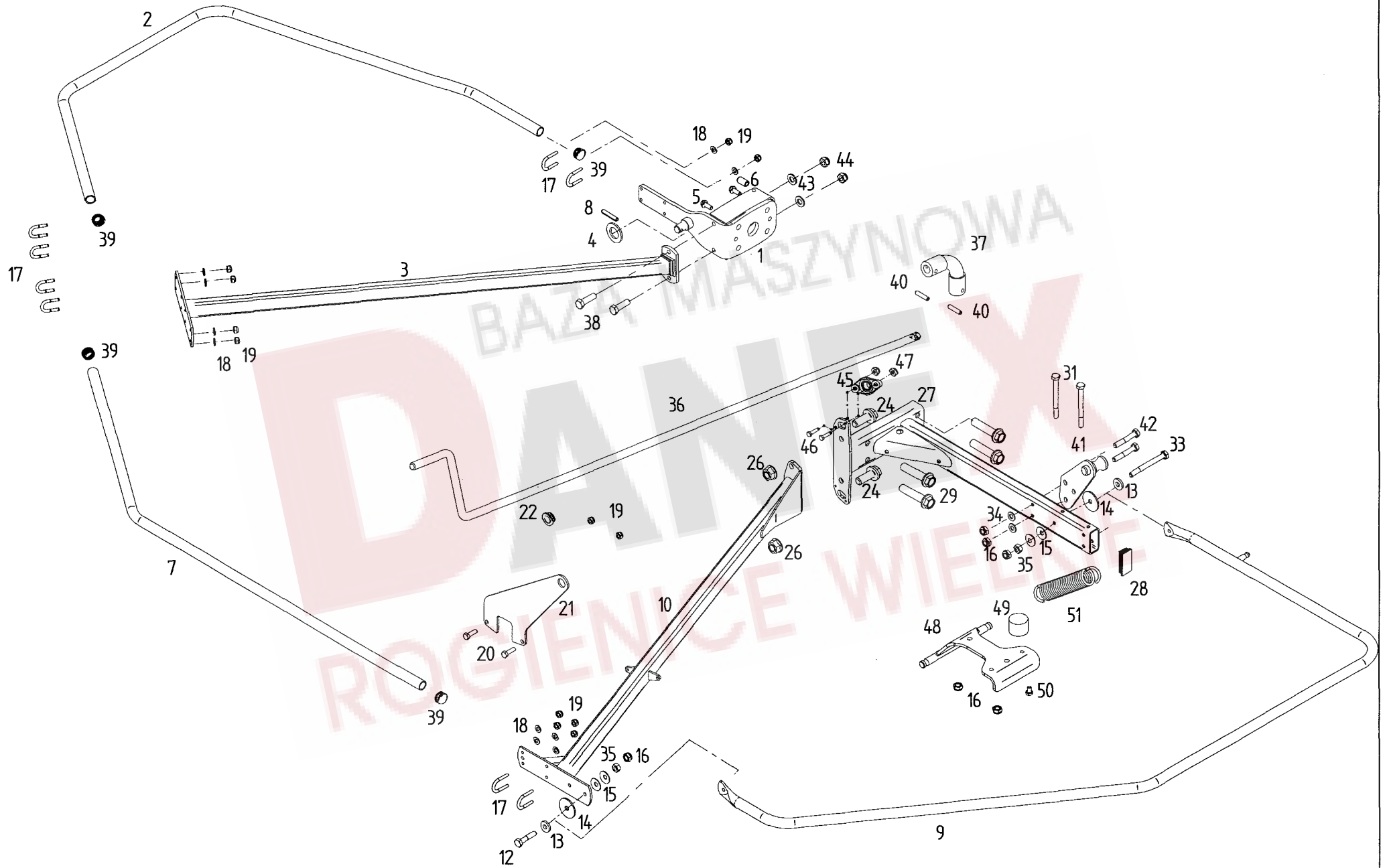

Pos	Nr.	TS 4000 DB	TS 4000 HB	x=Verschleißteil	*=kein Ersatzteil	s=Sonderzubehör
				x=Wear part	*=no spare parts	s=Special equipment
				x=Pièces d'usure	*=pas de pièce de rechange	s=Équipement special
				Bezeichnung des Teiles	Description of the part	Désignation de la pièce
				Kreiselschutz vorn.....	Front guard.....	Protection, avant
1	163737	o	o	Kreiselschlag.....	Rotor stop.....	Butée du rotor
2	164329	o	o	Schutzbogen.....	Arc-shaped guard.....	Pièce de protection
3	164102	o	o	Schutzträger.....	Guard support.....	Support protecteur
4	115989	o	o	Scheibe DIN 126- 26 -A0C.....	Washer.....	Rondelle
5	127987	o	o	6kt.-Schr. M16x40- 100-A0C Vripp,Vplus.....	Hexagonal bolt.....	Boulon hexagonal
6	128063	o	o	Spannstift ISO 8752- 13x24-A-ST Dac 320.....	Tensioning pin.....	Goupille de serrage
7	164331	o	o	Schutzbogen.....	Arc-shaped guard.....	Pièce de protection
8	126880	o	o	Spannstift ISO 8752- 8x45-A-ST Dac.....	Tensioning pin.....	Goupille de serrage
9	165808	o	o	Schutzbogen.....	Arc-shaped guard.....	Pièce de protection
10	165325	o	o	Schutzträger.....	Guard support.....	Support protecteur
12	116518	o	o	6kt.-Schr. M10x45-8.8-A0C DIN931.....	Hexagonal bolt.....	Boulon hexagonal
13	116118	o	o	Scheibe DIN 7349- 10.5-A0C.....	Washer.....	Rondelle
14	164341	o	o	Kunststoffscheibe 10,5x45x3.....	Washer.....	Rondelle
15	126825	o	o	Tellerfeder 28x10.2x1.5 verz.....	Disc spring.....	Ressort à disques
16	108441	o	o	6kt.-Mutter M10- 8 -A0C DIN985.....	Hexagonal nut.....	Écrou hexagonal
17	164245	o	o	Bügelschraube M 8-31.....	Stirrup bolt.....	Boulon étrier
18	115972	o	o	Scheibe DIN 125- 8.4-A0C.....	Washer.....	Rondelle
19	108531	o	o	6kt.-Mutter M 8- 8 -A0C DIN985.....	Hexagonal nut.....	Écrou hexagonal
20	116614	o	o	6kt.-Schr. M 8x25- 8.8-A0C DIN933.....	Hexagonal bolt.....	Boulon hexagonal
21	165326	o	o	Kurbelhalter vorne.....	Crank holder frontside.....	Support de manivelle avant
22	162879	o	o	Lagerbuchse.....	Bearing bush.....	Coussinet
24	127987	o	o	6kt.-Schr. M16x40-100-Vrp, Vpl Dac.....	Hexagonal bolt.....	Boulon hexagonal
26	128708	o	o	6kt.-Mutter M16x- 10 Vrp Dac.....	Hexagonal nut.....	Écrou hexagonal
27	165321	o	o	Konsole.....	Bracket.....	Console
28	128323	o	o	Vierkantstopfen.....	Square plugscrew.....	Bouchon carré
29	127988	o	o	6kt.-Schraube M16x70-100 Vripp-plus Dac.....	Hexagonal bolt.....	Boulon hexagonal
31	116459	o	o	6kt.-Schraube M10x100-8.8-A0C DIN 931.....	Hexagonal bolt.....	Boulon hexagonal
33	107596	o	o	6kt.-Schraube DIN931-M10x80-8.8-A0C.....	Hexagonal bolt.....	Boulon hexagonal
34	115973	o	o	Scheibe DIN 125-10.5-A0C.....	Washer.....	Rondelle
35	116685	o	o	6kt.-Mutter DIN 934-M10-8-A0C.....	Hexagonal nut.....	Écrou hexagonal
36	160214	o	o	Kurbel.....	Crank.....	Manivelle
37	121970	o	o	Biegsame Welle.....	Flexible shaft.....	Arbre flexible
38	116630	o	o	6kt.-Schr. M12x40-8.8-A0C DIN933.....	Hexagonal bolt.....	Boulon hexagonal
39	128275	o	o	Lamellenstopfen.....	Lamellen plug.....	Bouchon à lamelles
40	107465	o	o	Spannstift ISO 8752- 8x40-A-ST Dac.....	Tensioning pin.....	Goupille de serrage
41	164091	o	o	Anschlag.....	Stop.....	Butée
42	116521	o	o	6kt.-Schraube DIN931-M10x60-8.8-A0C.....	Hexagonal bolt.....	Boulon hexagonal
43	105186	o	o	Scheibe DIN 125- 13 -A0C.....	Washer.....	Rondelle
44	108589	o	o	6kt.-Mutter M12-8-A0C DIN985.....	Hexagonal nut.....	Écrou hexagonal
45	163293	o	o	Flanschlag.....	Flange bearing.....	Palier de bride
46	116609	o	o	6kt.-Schraube DIN 933-M 6x25-8.8-A0C.....	Hexagonal bolt.....	Boulon hexagonal
47	106903	o	o	6kt.-Mutter M6-8-A0C DIN985.....	Hexagonal nut.....	Écrou hexagonal
48	165024	o	o	Anschlag.....	Stop.....	Butée
49	133810	o	o	Gummipuffer.....	Rubber buffer.....	Tampon en caoutchouc
50	116611	o	o	6kt.-Schr.M8X12-8.8-A0C DIN933 Vpl.....	Hexagonal bolt.....	Boulon hexagonal
51	132982	o	o	Zugfeder.....	Pulling spring.....	Ressort de Tension

ERSATZTEILLISTE TAFEL - TABLE - PLAN - TAV. 13

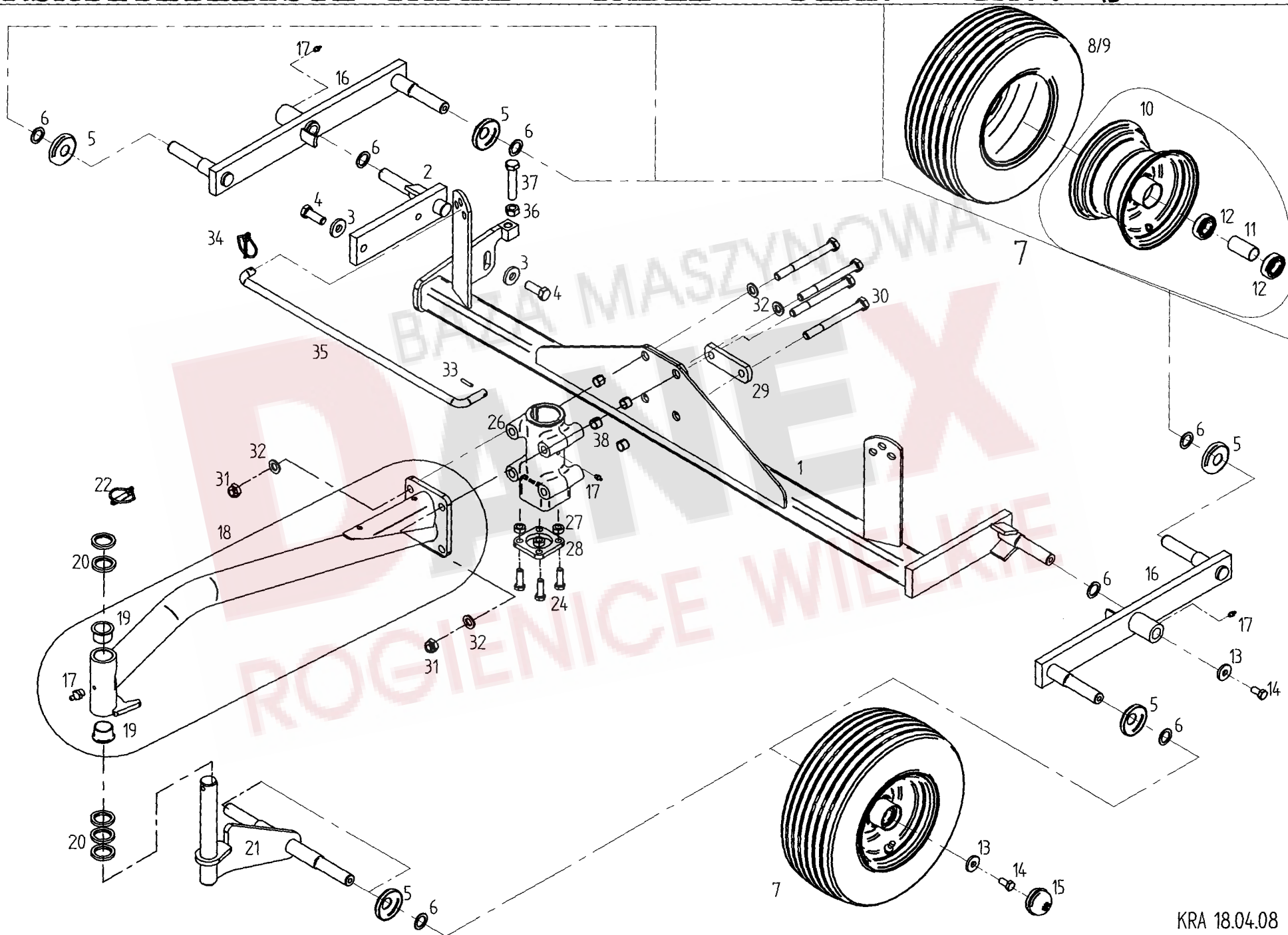

Pos	Nr.	TS 4000 DB	TS 4000 HB	x=Verschleißteil	*=kein Ersatzteil	s=Sonderzubehör
				x=Wear part	*=no spare parts	s=Special equipment
				x=Pièces d'usure	*=pas de pièce de rechange	s=Équipement special
				Bezeichnung des Teiles	Description of the part	Désignation de la pièce
Achsen, Laufräder..... Axle, track wheel..... Axe, Roue						
1	166024	o	o	Achse.....	Axle.....	Essieu
2	163615	o	o	Radträger.....	Wheel guide.....	Guide de roue
3	124517	o	o	Scheibe DIN7349- 17 -A0C.....	Washer.....	Rondelle
4	116587	o	o	6kt-Schr. M16x45- 8.8-A0C DIN933.....	Hexagonal bolt.....	Boulon hexagonal
5	150084	o	o	Schutz-Scheibe hinten.....	Protective plate.....	Plaque de protection
6	127570	o	o	Pass-Scheibe 25X 36X 2 DIN988.....	Adjusting Washer.....	Rondelle d' austage
7	126667	x	x	Laufrad mont. 16x6.50-8.....	Track wheel mounted.....	Roue monté
8	121091	x	x	Decke 16x6.50-8 IMP 4PR V64.....	Tire.....	Pneu
9	121092	x	x	Schlauch 16x6.50-8 TR13.....	Tube.....	Chambre à air
10	121090	o	o	Felge 5.50Ax8.....	Rim.....	Jante
11	128058	o	o	Distanzrohr.....	Distance pipe.....	Tube d' écartement
12	117363	o	o	Rillenkugellager 6205 2RS DIN625.....	Grooved ball bearing.....	Roulement rainuré à billes
13	130655	o	o	Scheibe 13 / 35/ 5.....	Washer.....	Rondelle
14	126662	o	o	6kt-Schr. M12x25- 8.8-A0C DIN933.....	Hexagonal bolt.....	Boulon hexagonal
15	121327	o	o	Abschlusskappe D=52.....	Sealing hat.....	Chapeau de fermeture
16	123686	o	o	Schwinge.....	Tappet lever.....	Levier pivotant
17	108292	o	o	Kegelschmiernippel A S8x1 DIN71412.....	Conical grease nipple.....	Graisser conique
18	165415	o	o	Radausleger mit Lagerbuchsen.....	Wheel guide with flange sleeve.....	Guide de roue avec douille de collet
19	151241	o	o	Bundbuchse GFM-3539-26.....	Flange sleeve.....	Douille à collet
20	162411	o	o	Scheibe 35,25/50/6.....	Washer.....	Rondelle
21	164845	o	o	Radträger.....	Wheel carrier.....	Support de roue
22	108671	o	o	Klappstecker 10x45 DIN 11023 ZN3.....	Folding plug.....	Esses d' essieu
24	126383	o	o	6kt-Schr. M12x40-10.9-A0C DIN933.....	Hexagonal bolt.....	Boulon hexagonal
26	165156	o	o	Achsführung.....	Axle guide.....	Guide d' essieu
27	161969	o	o	Buchse.....	Bushing.....	Douille
28	162159	o	o	Flanschplatte.....	Flange plate.....	Plaque de bride
29	161786	o	o	Lasche.....	Tongue.....	Eclisse
30	116484	o	o	6kt-Schr. M16x160- 8.8-A0C DIN931.....	Hexagonal bolt.....	Boulon hexagonal
31	116699	o	o	6kt-Mutter M16- 8 -A0C DIN985.....	Hexagonal nut.....	Écrou hexagonal
32	115979	o	o	Scheibe DIN 125- 17 -A0C.....	Washer.....	Rondelle
33	107449	o	o	Spannstift ISO 8752- 6x30-A-ST.....	Tensioning pin.....	Goupille de serrage
34	124053	o	o	Klappstecker 6x42 DIN 11023 ZN3.....	Folding plug.....	Esses d' essieu
35	160120	o	o	Stange.....	Rod.....	Barre
36	116688	o	o	6kt-Mutter M16- 8 -A0C DIN934.....	Hexagonal nut.....	Écrou hexagonal
37	127608	o	o	6kt-Schr. M16x 80- 8.8-A0C DIN933.....	Hexagonal bolt.....	Boulon hexagonal
38	128476	o	o	Spannstift DIN 7346- 21x 16 Dac.....	Tensioning bolt.....	Goupille de serrage

ERSATZTEILLISTE TAFEL - TABLE - PLAN - TAV. 14

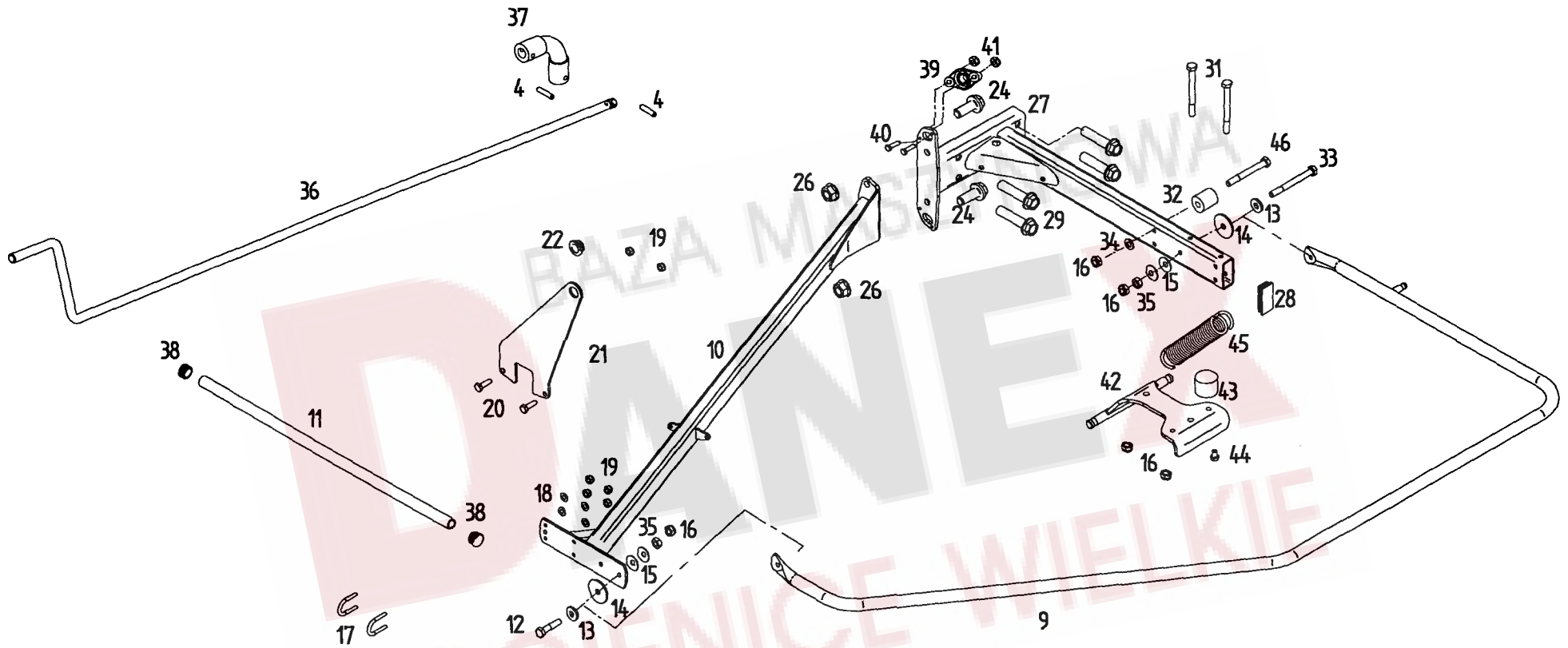

Pos	Nr.	TS 4000 DB	TS 4000 HB	x=Verschleißteil	*=kein Ersatzteil	s=Sonderzubehör
				x=Wear part	*=no spare parts	s=Special equipment
				x=Pièces d'usure	*=pas de pièce de rechange	s=Équipement special
				Bezeichnung des Teiles	Description of the part	Désignation de la pièce
Kreiselschutz hinten..... Backside guard..... Protection, arrière						
9	165808	o	o	Schutzbogen.....	Arc-shaped guard.....	Pièce de protection
10	165325	o	o	Schutzträger.....	Guard support.....	Support protecteur
11	132095	o	o	Rohr 850 komplett.....	Pipe.....	Tube
12	116518	o	o	6kt-Schr. M10x45- 8.8-A0C DIN931.....	Hexagonal bolt.....	Boulon hexagonal
13	116118	o	o	Scheibe DIN 7349- 10.5-A0C.....	Washer.....	Rondelle
14	164341	o	o	Kunststoffscheibe 10,5x45x3.....	Washer.....	Rondelle
15	126825	o	o	Tellerfeder 28x10.2x1.5 verz.....	Disc spring.....	Ressort à disques
16	108441	o	o	6kt-Mutter M10- 8 -A0C DIN985.....	Hexagonal nut.....	Écrou hexagonal
17	164245	o	o	Bügelsschraube M 8-31.....	Stirrup bolt.....	Boulon étrier
18	115972	o	o	Scheibe DIN 125- 8.4-A0C.....	Washer.....	Rondelle
19	108531	o	o	6kt-Mutter M 8- 8 -A0C DIN985.....	Hexagonal nut.....	Écrou hexagonal
20	116614	o	o	6kt-Schr. M 8x25- 8.8-A0C DIN933.....	Hexagonal bolt.....	Boulon hexagonal
21	165326	o	o	Kurbelhalter vorne.....	Crank holder frontside.....	Support de manivelle avant
22	162879	o	o	Lagerbuchse.....	Bearing bush.....	Coussinet
24	127987	o	o	6kt-Schr. M16x40-100-Vrp, Vpl Dac.....	Hexagonal bolt.....	Boulon hexagonal
26	128708	o	o	6kt-Mutter M16x- 10 Vrp Dac.....	Hexagonal nut.....	Écrou hexagonal
27	165321	o	o	Konsole.....	Bracket.....	Console
28	128323	o	o	Vierkantstopfen.....	Square plugscrew.....	Bouchon carré
29	127988	o	o	6kt.-Schraube M16x70-100 Vripp-plus Dac.....	Hexagonal bolt.....	Boulon hexagonal
31	116459	o	o	6kt.-Schraube M10x100-8.8-A0C DIN 931.....	Hexagonal bolt.....	Boulon hexagonal
32	165988	o	o	Distanzbuchse.....	Distance bushing.....	Douille d'écartement
33	107596	o	o	6kt.-Schraube DIN931-M10x80-8.8-A0C.....	Hexagonal bolt.....	Boulon hexagonal
34	115973	o	o	Scheibe DIN 125-10,5-A0C.....	Washer.....	Rondelle
35	116685	o	o	6kt.-Mutter DIN 934-M10-8-A0C.....	Hexagonal nut.....	Écrou hexagonal
36	160214	o	o	Kurbel.....	Crank.....	Manivelle
37	121970	o	o	Biegsame Welle.....	Flexible shaft.....	Arbre flexible
38	127938	o	o	Lamellenstopfen.....	Lamellen plug.....	Bouchon à lamelles
39	163293	o	o	Flanschlager.....	Flange bearing.....	Palier de bride
40	116609	o	o	6kt.-Schraube DIN 933-M 6x25-8.8-A0C.....	Hexagonal bolt.....	Boulon hexagonal
41	106903	o	o	6kt-Mutter M68-8-A0C DIN985.....	Hexagonal nut.....	Écrou hexagonal
42	165024	o	o	Anschlag.....	Stop.....	Butée
43	133810	o	o	Gummipuffer.....	Rubber buffer.....	Tampon en caoutchouc
44	116611	o	o	6kt-Schr.M8X12-8.8-A0C DIN933 Vpl.....	Hexagonal bolt.....	Boulon hexagonal
45	132982	o	o	Zugfeder.....	Pulling spring.....	Ressort de Tension
46	109180	o	o	6kt-Schr.M10X90-8.8-A0C DIN931.....	Hexagonal bolt.....	Boulon hexagonal

ERSATZTEILLISTE TAFEL - TABLE - PLAN - TAV. 15

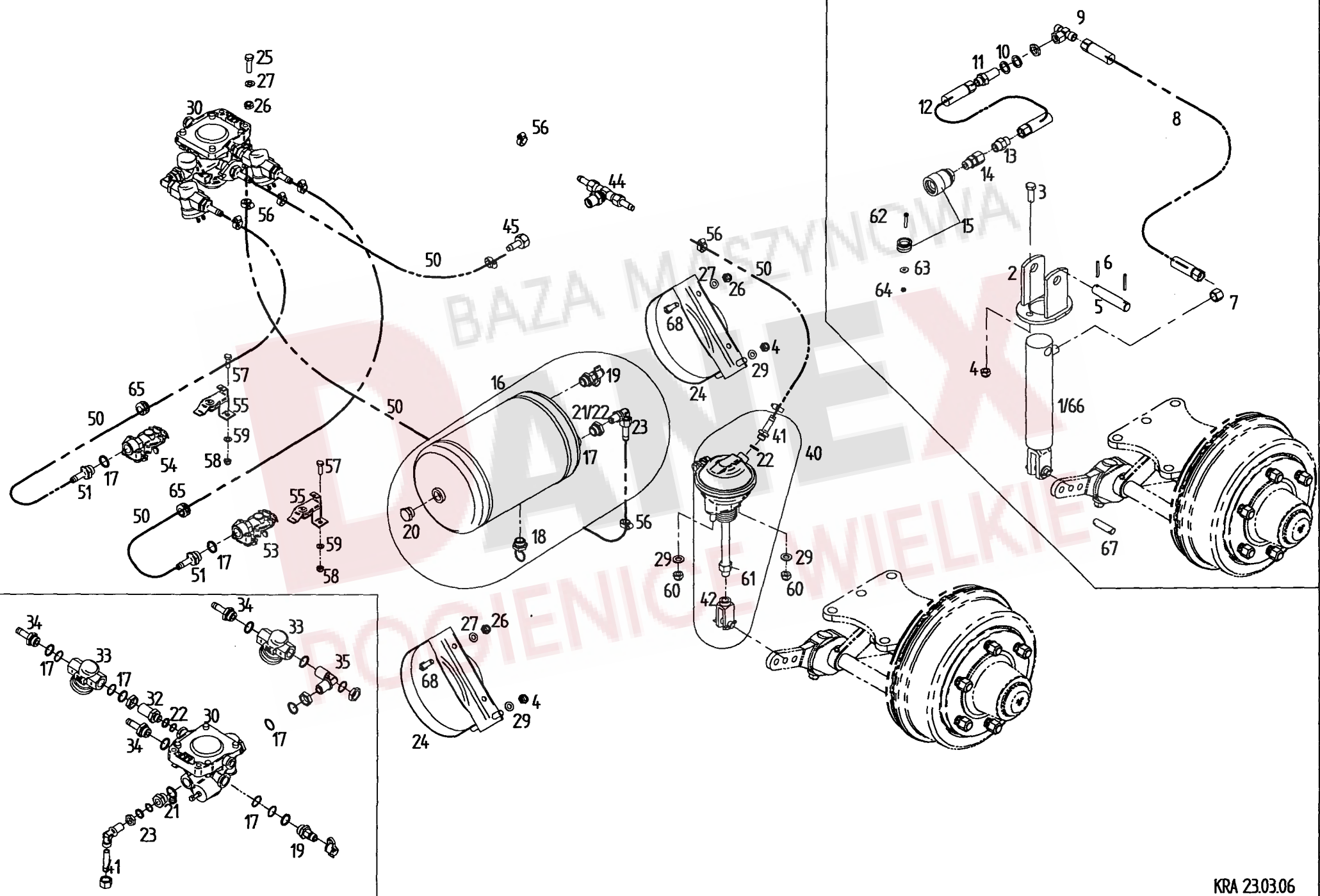

Pos	Nr.	T/S 4000 DB	T/S 4000 HB	x=Verschleißteil x=Wear part x=Pièces d'usure	*=kein Ersatzteil *=no spare parts *=pas de pièce de rechange	s=Sonderzubehör s=Special equipment s=Équipement special
				Bezeichnung des Teiles	Description of the part	Désignation de la pièce
				Bremsanlage.....	Braking system.....	Système de freinage
1	163296	o		Druckzylinder 25/ 95.....	Pressure cylinder.....	Vérin de pression
2	163311	o		Halter.....	Support.....	Support
3	116629	o		6kt-Schr. M12x35- 8.8-A0C DIN933.....	Hexagonal bolt.....	Boulon hexagonal
4	108589	o		6kt-Mutter M12- 8 -A0C DIN985.....	Hexagonal nut.....	Écrou hexagonal
5	123646	o		Bolzen.....	Pin.....	Boulon
6	107441	o		Spannstift ISO 8752-5x40-A-ST.....	Tensioning pin.....	Goupille de serrage
7	127902	o		Winkelverschraubung.....	Elbow union.....	Raccort à vis coudé
8	161930	x		Hydraulikschl. DIN20066-2SN6PP 950P.....	Hydraulic hose.....	Fléxible hydraulique
9	127901	o		T-Verschraubung.....	T bolting.....	Raccord à vis en T
10	127842	o		Stütz-Scheibe 20x28x2 DIN988.....	Supporting plate.....	Rondelle de support
11	127978	o		Gerade Schottverschraubung.....	Straight bolting.....	Raccord vissé à droite
12	132068	x		Hydraulikschl. DIN20066-2SN6PP6000P.....	Hydraulic hose.....	Fléxible hydraulique
13	128224	o		Gerade Reduzierung.....	Straight reducing.....	Reduction à droite
14	128213	o		Gerader Einschraubstutzen.....	Threaded connection piece.....	Manchon vissé
15	163302	o		SVK-Muffe ISO 5676-M18x1,5.....	Socket.....	Manchon
16	163244	o		Druckbehälter montiert.....	Pressure container mounted.....	Réservoir à air comprimé
17	163250	o		Dichtsatz M22x1,5.....	Set of seals.....	Jeu de joints
18	163203	o		Entwässerungsventil DIN74292-C20.....	Draining valve.....	Soupage de drainage
19	163252	o		Prüfanschluss ISO 3583.....	Test connection.....	Raccord d'essai
20	163240	o		Hohlschraube DIN 74305 - A.....	Hollow bolt.....	Écrou creux
21	163260	o		Reduzierstück M22x1,5/M16x1,5.....	Reducing.....	Reduction
22	163249	o		Dichtsatz M16x1,5.....	Set of seals.....	Jeu de joints
23	163261	o		Winkelverschraubung.....	Elbow union.....	Raccort à vis coudé
24	163202	o		Spannband.....	Tightening belt.....	Ruban de serrage
25	128087	o		6kt-Schr. M10x45- 8.8-A0C DIN933.....	Hexagonal bolt.....	Boulon hexagonal
26	108441	o		6kt-Mutter M10- 8 -A0C DIN985.....	Hexagonal nut.....	Écrou hexagonal
27	115973	o		Scheibe DIN 125- 10.5-A0C.....	Washer.....	Rondelle
29	105186	o		Scheibe DIN 125-13 -A0C.....	Washer.....	Rondelle
30	163204	o		Anhänger-Bremsventil.....	Trailer braking valve.....	Chapet de frein de remorque
32	164555	o		Stutzen DIN 74313-D16-M16x1,5.....	Socket.....	Manchon
33	163251	o		Leitungsfiter DIN 74347 - 22.....	Line filter.....	Filtre du conduit
34	163238	o		Stutzen DIN 74304-B11-M22x1,5.....	Socket.....	Manchon
35	163245	o		Winkelstutzen.....	Angular socket.....	Manchon angulaire
40	163259	o		Membranzylinder Typ 9" montiert.....	Diaphragm cylinder, mounted.....	Cylindre à membrane
41	163239	o		Stutzen DIN 74304-B11-M16x1,5.....	Socket.....	Manchon
42	163248	o		Gabelkopf Rundloch M16x1,5.....	Fork head round hole.....	Chape trou rond
44	163654	o		T-Schlauchverschraubung.....	Threaded joint.....	Raccort à vis
45	163655	o		Schlauchstutzen vormont.....	Hose socket.....	Manchon du tuyau
50	498275	x		Schlauch DIN 74310 - 11x4500.....	Hose.....	Chambre à air
53	163255	o		Kupplungskopf ISO 1728 Bremse.....	Hose coupling brake.....	Tête d'accouplement freine
54	163256	o		Kupplungskopf ISO 1728 Vorrat.....	Hose coupling storage.....	Tête d'accouplement stock
55	163254	o		Leerkupplung DIN 74344 - B.....	Dummy coupling.....	Faux - accouplement
56	128210	o		Schlauchschelle A 12- 22x13-W2-2.....	Hose clip.....	Collier pour chambre à air
57	116614	o		6kt-Schr. M 8x25- 8.8-A0C DIN933.....	Hexagonal bolt.....	Boulon hexagonal
58	108531	o		6kt-Mutter M 8- 8 -A0C DIN985.....	Hexagonal nut.....	Écrou hexagonal
59	115972	o		Scheibe DIN 125- 8.4-A0C.....	Washer.....	Rondelle
60	128241	o		6kt-Mutter M12x1,5-8-A0C DIN985.....	Hexagonal nut.....	Écrou hexagonal
61	128242	o		6kt-Mutter M16x1,5-8-A0C DIN934.....	Hexagonal nut.....	Écrou hexagonal
62	128232	o		Zyl.-Schr.ISO1207-M 5x30-4.8A0C.....	Cheese head.....	Vis à tête cylindrique
63	124512	o		Scheibe DIN9021- 6.4-A0C.....	Washer.....	Rondelle
64	128233	o		6kt-Mutter M 5- 5 -A0C DIN985.....	Hexagonal nut.....	Écrou hexagonal
65	122471	o		Kabeldurchführungsstülpe.....	Cable bushing.....	Passe-câble
66	163856	o		Dichtungssatz für 163296.....	Set of seals for 163296.....	Jeu de joints pur 163296
67	163855	o		Bolzen.....	Pin.....	Boulon
68	116622	o		6kt-Schr. M 10x25- 8.8-A0C DIN933.....	Hexagonal bolt.....	Boulon hexagonal

ERSATZTEILLISTE TAFEL - TABLE - PLAN - TAV. 16

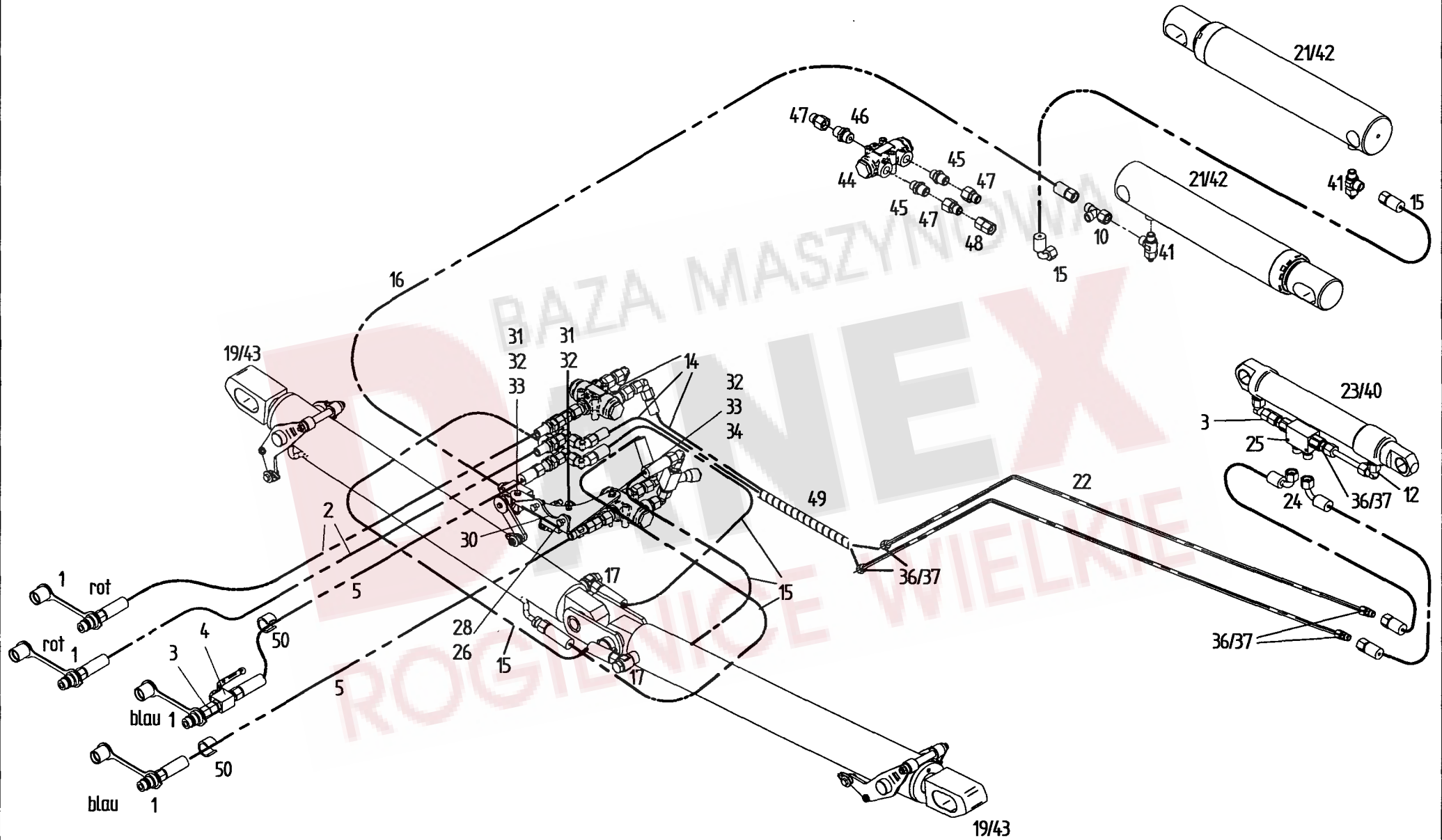

Pos	Nr.	TS 4000 DB	TS 4000 HB	x=Verschleißteil x=Wear part x=Pièces d'usure	*=kein Ersatzteil *=no spare parts *=pas de pièce de rechange	s=Sonderzubehör s=Special equipment s=Equipement special
				Bezeichnung des Teiles	Description of the part	Désignation de la pièce
				Hydraulik.....	Hydraulic	Hydraulique
1	128070	o	o	SVK-Stecker ISO7241-12.5/10S/A3C.....	SVk - plug.....	Fiche SVK
2	151452	x	x	Hydraulikschl. DIN20066-2SN6PP3500P.....	Hydraulic hose.....	Flexible hydraulique
3	128120	o	o	Gerader Zwischenstutzen.....	Screw fitting.....	Raccord à vis
4	162745	o	o	Block-Kugelhahn DN 6/10S/A3C.....	Ball valve.....	Robinet à boisseau sphérique
5	163983	o	o	Hydraulikschl. DIN20066-2SC10 3500P.....	Screw fitting.....	Raccord à vis en L
10	127980	o	o	L-Verschraubung.....	Screw fitting.....	Raccord à vis en L
12	127902	o	o	Winkelverschraubung.....	Elbow union.....	Raccord à vis coudé
14	164474	x	x	Hydraulikschl. DIN20066-2SC6PE 1950P.....	Hydraulic hose.....	Flexible hydraulique
15	163982	x	x	Hydraulikschl. DIN20066-2SC10 900P.....	Hydraulic hose.....	Flexible hydraulique
16	163984	x	x	Hydraulikschl. DIN20066-2SC10 5500P.....	Hydraulic hose.....	Flexible hydraulique
17	126862	o	o	Hochdruck-Schwenkverschraubung.....	Screw fitting.....	Raccord à vis
19	166051	o	o	Hydraulikzylinder 75 x 40 x 687.....	Hydraulic cylinder.....	Vérin hydraulique
21	163051	o	o	Druckzylinder 70/311.....	Pressure cylinder.....	Vérin de pression
22	164473	o	o	Hydraulikrohr 2022 mm mont.....	Hydraulic pipe.....	Tube hydraulique
23	163468	o	o	Hydraulikzylinder HZDU 50x30x250.....	Hydraulic cylinder.....	Vérin hydraulique
24	162548	x	x	Hydraulikschl. DIN20066-2SN6PP 450P.....	Hydraulic hose.....	Flexible hydraulique
25	134977	o	o	Drosselrückschlagventil.....	Throttle valve	Soupape d'étranglement
26	108531	o	o	6kt-Mutter M 8-8-A0C DIN985.....	Hexagonal nut.....	Écrou hexagonal
28	116614	o	o	6kt-Schr. M 8X 25- 8.8-A0C DIN933.....	Hexagonal bolt.....	Boulon hexagonal
30	163459	o	o	Winkel.....	Angle.....	Angle
31	127814	o	o	6kt-Schr. M 6x75- 8.8-A0C DIN931.....	Hexagonal bolt.....	Boulon hexagonal
32	106903	o	o	6kt-Mutter M68-8-A0C DIN985.....	Hexagonal nut.....	Écrou hexagonal
33	115970	o	o	Scheibe DIN 125- 6.4-A0C.....	Washer.....	Rondelle
34	124359	o	o	6kt-Schr. M 6x60- 8.8-A0C DIN931.....	Hexagonal bolt.....	Boulon hexagonal
36	126108	o	o	Schneidring DIN 3861-BL10-ST.....	Cutting ring.....	Bague coupante
37	126107	o	o	Überwurfmutter DIN3870-AS10-A3C	Nut.....	Écrou-raccord
40	162869	o	o	Dichtungssatz für 162870	Set of seals for 163199.....	Jeu de joints pur 163199
41	123759	o	o	Drosselventil doppeltwirkend kpl.....	Throttle valve.....	Soupage d'étranglement
42	162614	o	o	Dichtungssatz für 163051.....	Set of seals for 163051.....	Jeu de joints pur 163051
43	163510	o	o	Dichtungssatz für 163506.....	Set of seals for 163506.....	Jeu de joints pur 163506
44	163776	o	o	Stromteiler MTDA 08-050M.....	Flow divider.....	Deviser de debit
45	128281	o	o	Gerade Einschraubverschraubung.....	Straight screw fitting.....	Droit raccord à vis
46	128282	o	o	Gerade Einschraubverschraubung.....	Straight screw fitting.....	Droit raccord à vis
47	128283	o	o	Reduzieranschluss RED 12/10S OMD A3C.....	Reducing coupling.....	Raccord de réduction
48	128120	o	o	Gerader Zwischenstutzen GZ10-S-A3C.....	Straight bolting.....	Raccord vissé
49	498633	o	o	Scheuerschutzwendel.....	Protective.....	Protection
50	164632	o	o	Kennzeichnungsclip blau.....	Blue marking clip.....	Clip à repère bleu

ERSATZTEILLISTE TAFEL - TABLE - PLAN - TAV. 17

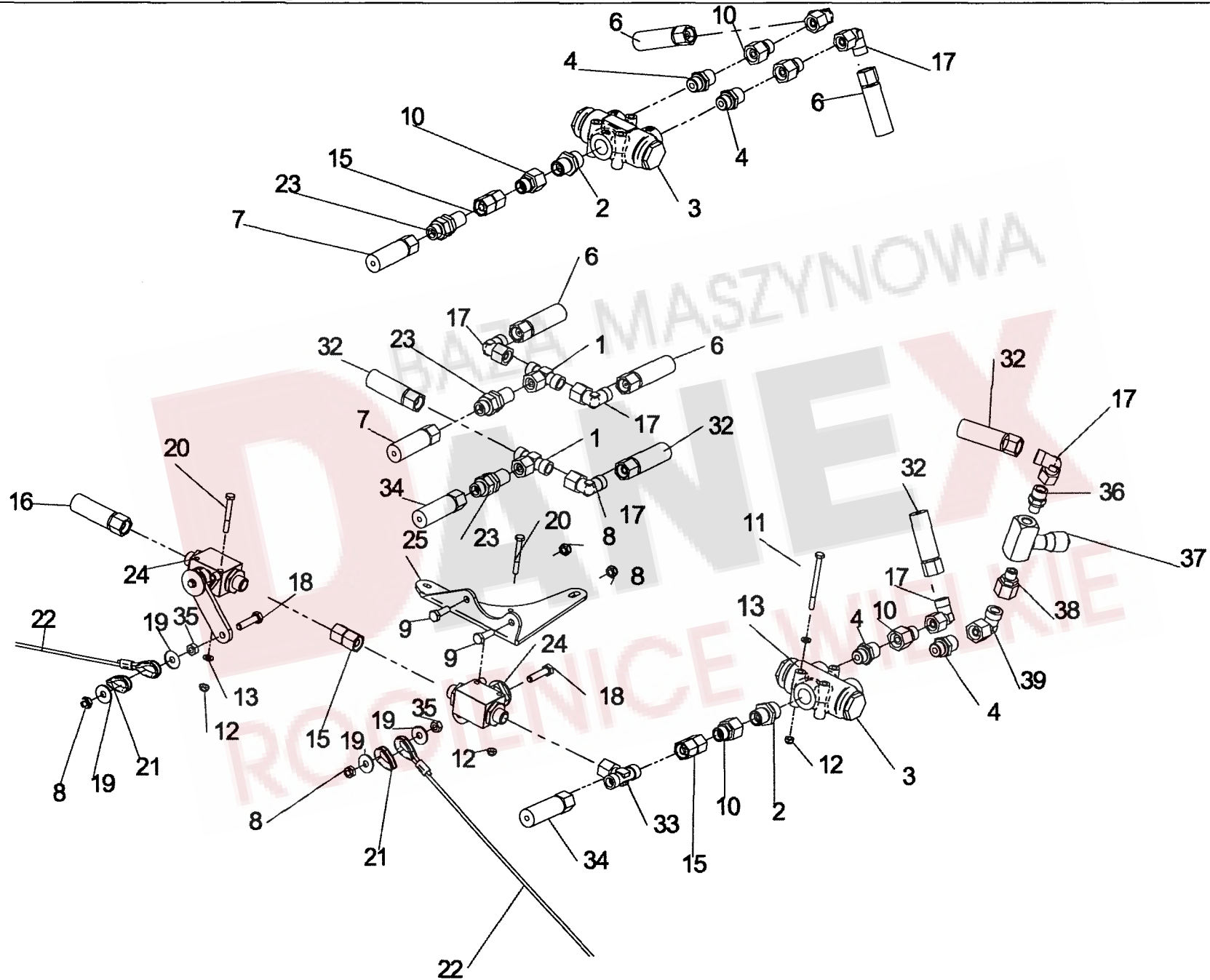

Pos	Nr.	TS 4000 DB	TS 4000 HB	x=Verschleißteil x=Wear part x=Pièces d'usure	*=kein Ersatzteil *=no spare parts *=pas de pièce de rechange	s=Sonderzubehör s=Special equipment s=Équipement special
				Bezeichnung des Teiles	Description of the part	Désignation de la pièce
				Hydraulik.....	Hydraulic	Hydraulique
1	127901	o	o	T-Verschraubung mit Dichtkegel.....	Screw fitting	Raccord à vis
2	128282	o	o	Gerade Einschraubverschraubung	Screw fitting	Raccord à vis
3	163776	o	o	Stromteiler MTDA 08-050 M.....	Partition.....	Partage
4	128281	o	o	Gerade Einschraubverschraubung	Screw fitting	Raccord à vis
6	164474	x	x	HD-Schlauch DIN20066-2SC6PE1950P.....	Hydraulic hose.....	Flexible hydraulique
7	151452	x	x	HD-Schlauch DIN20066-2SN6PP3500P.....	Hydraulic hose.....	Flexible hydraulique
8	108531	o	o	6kt-Mutter M 8- 8 -A0C DIN985.....	Hexagonal nut.....	Écrou hexagonal
9	116614	o	o	6kt-Schr.M 8X 25- 8.8-A0C DIN933.....	Hexagonal bolt.....	Boulon hexagonal
10	128283	o	o	Konus-Reduzieranschluss m. Dicht.....	Reducing coupling.....	Raccord de réduction
11	127814	o	o	6kt-Schr.M 6X 75- 8.8-A0C DIN931.....	Hexagonal bolt.....	Boulon hexagonal
12	106903	o	o	6kt-Mutter M 6- 8 -A0C DIN985.....	Hexagonal nut.....	Écrou hexagonal
13	115970	o	o	Scheibe DIN 125- 6.4-A0C.....	Washer.....	Rondelle
15	128120	o	o	Ger.Zwischenstutzen m.Dichtkegel.....	Screw fitting	Raccord à vis
16	163984	x	x	Hydraulikschl. DIN20066-2SC10 5500P.....	Hydraulic hose.....	Flexible hydraulique
17	127902	o	o	Winkelverschraubung m.Dichtkegel.....	Adjustable elbow union.....	Raccord à vis coudé réglable
18	116615	o	o	6kt-Schr.M 8X 35- 8.8-A0C DIN933.....	Hexagonal bolt.....	Boulon hexagonal
19	105421	o	o	Scheibe DIN9021- 8.4-A0C.....	Washer.....	Rondelle
20	127289	o	o	6kt-Schr.M 6X 50- 8.8-A0C DIN931.....	Hexagonal bolt.....	Boulon hexagonal
21	128212	o	o	Kausche DIN 3090 - N4.....	Shackle.....	Manille
22	163234	o	o	Drahtseil L 4/1550.....	Wire rope.....	Câble métallique
23	127978	o	o	Gerade Schottverschraubung.....	Screw fitting	Raccord à vis
24	163220	o	o	Absperrhahn 45Grad HBKH-10S.....	Stop valve.....	Robine d'arrêt
25	163459	o	o	Winkel.....	Angle.....	Angle
32	163982	x	x	Hydraulikschl. DIN20066-2SC10 900P.....	Hydraulic hose.....	Flexible hydraulique
33	127980	o	o	L-Verschraubung mit Dichtkegel	Screw fitting	Raccord à vis
34	163983	o	o	Hydraulikschl. DIN20066-2SC10 3500P.....	Screw fitting.....	Raccord à vis en L
35	116684	o	o	6kt-Mutter M 8- 8 -A0C DIN934.....	Hexagonal nut.....	Écrou hexagonal
36	128420	o	o	Gerade Einschraubverschraubung	Screw fitting	Raccord à vis
37	164637	o	o	Drosselrückschlagventil NG 08.....	Throttle valve	Soupape d'étranglement
38	128423	o	o	Gerade Einschraubverschraubung	Screw fitting	Raccord à vis
39	128424	o	o	Winkelverschraubung m.Dichtkegel.....	Adjustable elbow union.....	Raccord à vis coudé réglable

ERSATZTEILLISTE TAFEL - TABLE - PLAN - TAV. 18

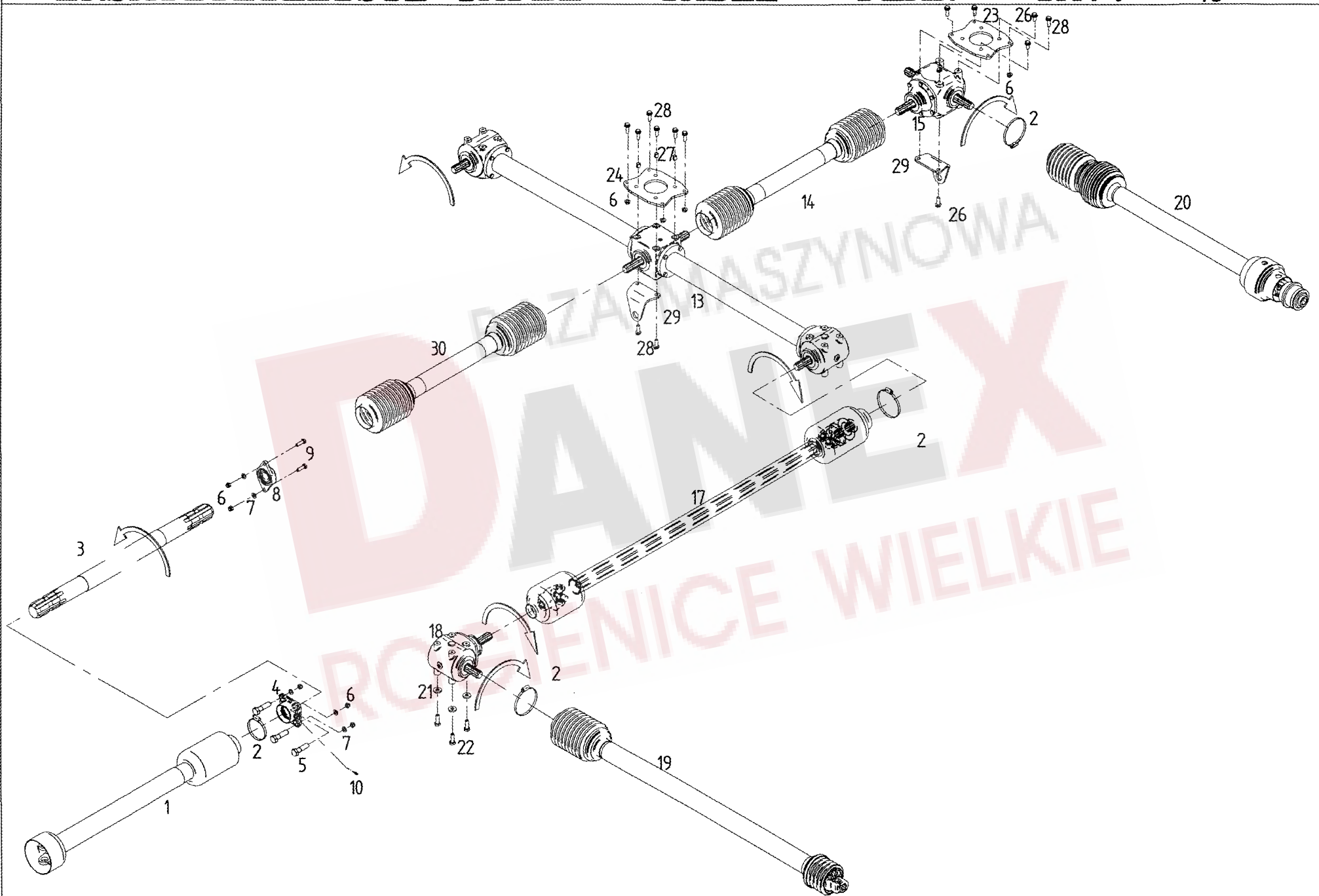

Pos	Nr.	TS 4000 DB	TS 4000 HB	x=Verschleißteil	*=kein Ersatzteil	s=Sonderzubehör
				x=Wear part	*=no spare parts	s=Special equipment
				x=Pièces d'usure	*=pas de pièce de rechange	s=Équipement special
				Bezeichnung des Teiles	Description of the part	Désignation de la pièce
				Antriebsstrang.....	Driving gear.....	Entraînement
1	135553	o	o	Gelenkwelle (siehe Tafel 22).....	P.t.o.-shaft.....	Arbre de transmission
1	165770	s	s	Gelenkwelle.....	P.t.o.-shaft.....	Arbre de transmission
2	128083	o	o	Schlauchschelle SG 100-120/13 DIN3017.....	Hose clip.....	Collier pour chambre à air
3	165157	o	o	Antriebswelle.....	Drive shaft.....	Arbre d'entraînement
4	163797	o	o	Lagergehäuseeinheit GGF 35.....	Bearing assembly.....	Ensemble de palier
5	126771	o	o	6kt-Schr. M12x45- 8.8-A0C DIN931.....	Hexagonal bolt.....	Boulon hexagonal
6	127759	o	o	6kt-Mutter M10 x 10 A0C Vrp.....	Hexagonal nut.....	Écrou hexagonal
7	105186	o	o	Scheibe DIN 125- 13 -A0C.....	Washer.....	Rondelle
8	164364	o	o	Lagergehäuseeinheit.....	Bearing assembly.....	Ensemble de palier
9	116630	o	o	6kt-Schr. M12x 40- 8.8-A0C DIN933.....	Hexagonal bolt.....	Boulon hexagonal
10	128292	o	o	Kegelschmiernippel A M6 DIN71412.....	Conical grease nipple.....	Graisseur conique
13	164697	o	o	Verteilgetriebe GT 30-1:1.....	Gearbox.....	Engrenage
14	164213	o	o	Gelenkwelle (siehe Tafel 25).....	P.t.o.-shaft.....	Arbre de transmission
15	162742	o	o	Getriebe GT-40-T-1:1-1 3/8"(6).....	Gearbox.....	Engrenage
17	163110	o	o	Gelenkwelle (siehe Tafel 23).....	P.t.o.-shaft.....	Arbre de transmission
18	162831	o	o	Getriebe GT-30LA-1:1-1 3/8"(6).....	Gearbox.....	Engrenage
19	165968	o	o	Gelenkwelle (siehe Tafel 24).....	P.t.o.-shaft.....	Arbre de transmission
20	163990	o	o	Gelenkwelle (siehe Tafel 26).....	P.t.o.-shaft.....	Arbre de transmission
21	116118	o	o	Scheibe DIN7349- 10.5-A0C.....	Washer.....	Rondelle
22	128018	o	o	6kt-Schr. M10x30-10.9 DIN933 Vpl. Dac.....	Hexagonal bolt.....	Boulon hexagonal
23	162813	o	o	Getriebeplatte.....	Threaded plate.....	Plaque fileté
24	164825	o	o	Getriebeplatte.....	Threaded plate.....	Plaque fileté
26	127293	o	o	6kt-Schr. M12x25- 100-A0C Vripp/Vpl.....	Hexagonal bolt.....	Boulon hexagonal
27	126387	o	o	Spannstift DIN 7346- 16x18 Dac.....	Tensioning pin.....	Goupille de serrage
28	127292	o	o	6kt-Schr. M12x35- 100-A0C.....	Hexagonal bolt.....	Boulon hexagonal
29	164826	o	o	Halter.....	Support.....	Support
30	165773	o	o	Gelenkwelle (siehe Tafel 27).....	P.t.o.-shaft.....	Arbre de transmission

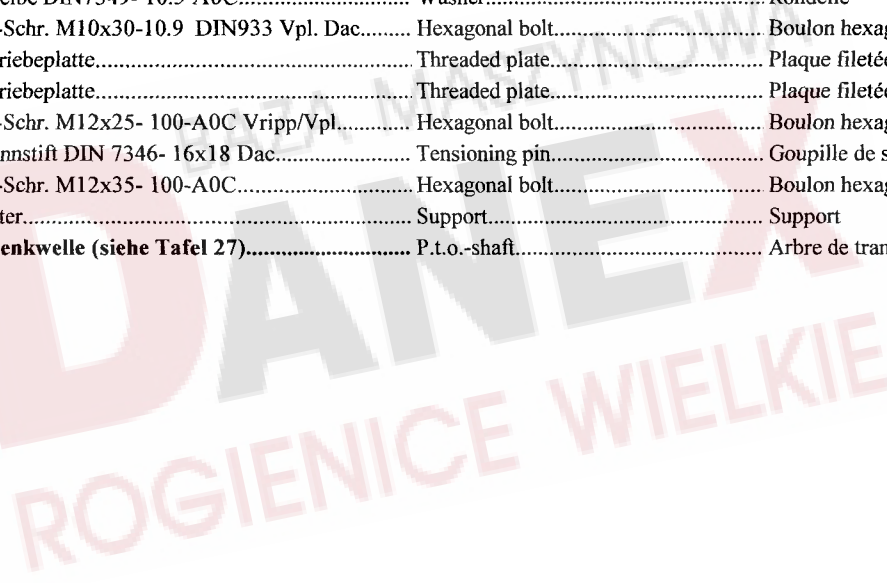

ERSATZTEILLISTE TAFEL - TABLE - PLAN - TAV. 19

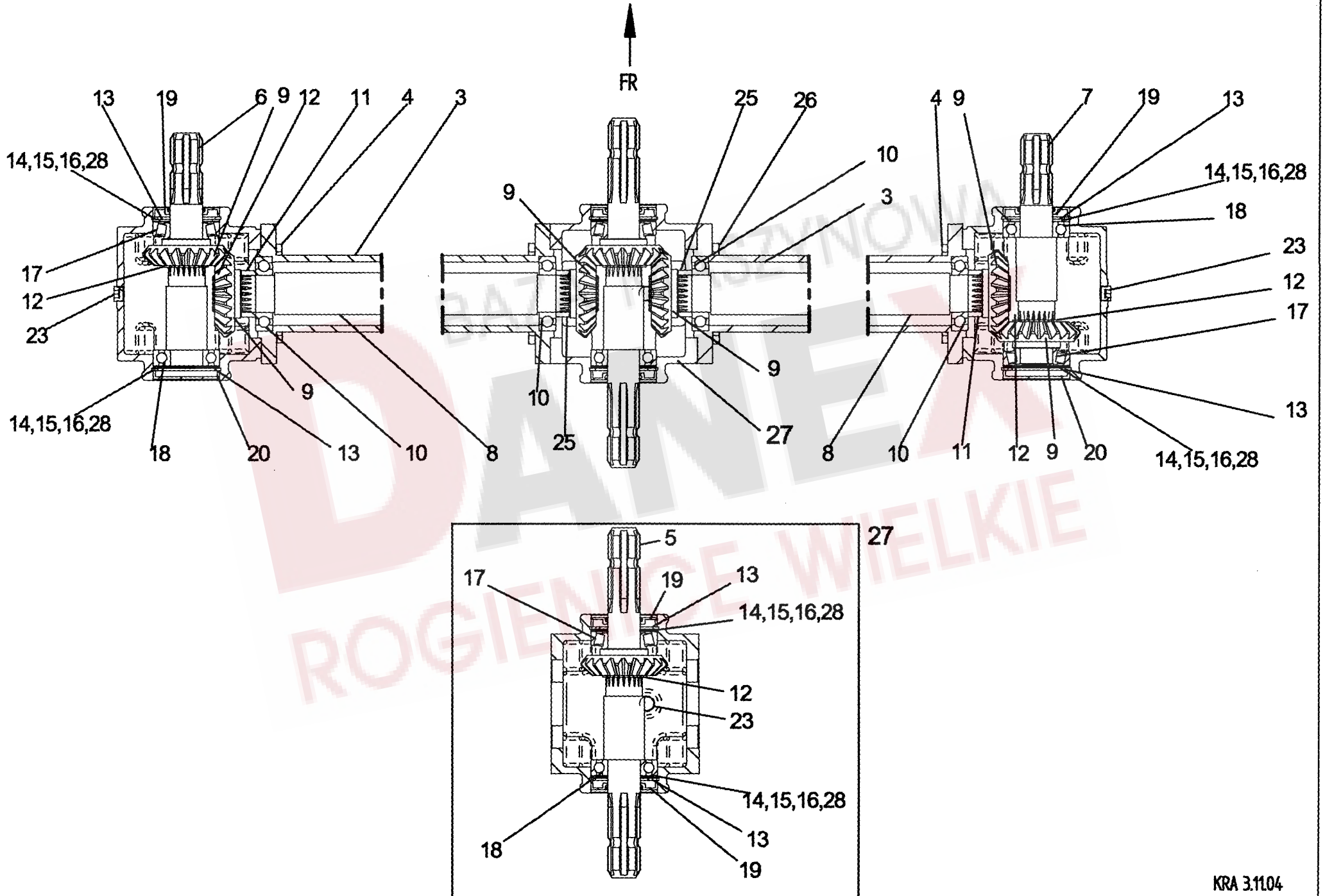

Pos	Nr.	TS 4000 DB	TS 4000 HB	x=Verschleißteil	*=kein Ersatzteil	s=Sonderzubehör
				x=Wear part	*=no spare parts	s=Special equipment
				x=Pièces d'usure	*=pas de pièce de rechange	s=Équipement special
				Bezeichnung des Teiles	Description of the part	Désignation de la pièce
				Getriebe.....	Gearbox.....	Engrenage
1	164697	o	o	Verteilgetriebe GT-30-1:1.....	Gearbox.....	Engrenage
3	162836	o	o	Lagerrohr.....	Bearing tube.....	Tube de palier
4	126137	o	o	6kt-Schr.M10X 30- 8.8-A0C DIN933.....	Hexagonal bolt.....	Boulon hexagonal
5	132151	o	o	Getriebewelle.....	Gear shaft.....	Arbre d'entraînement
6	162832	o	o	Getriebewelle.....	Gear shaft.....	Arbre d'entraînement
7	162833	o	o	Getriebewelle rechts.....	Gear shaft right hand.....	Arbre d'entraînement droit
8	162839	o	o	Getriebewelle.....	Gear shaft.....	Arbre d'entraînement
9	132235	o	o	Kegelrad Z=21 m = 4,35.....	Bevel wheel.....	Pignon conique
10	105328	o	o	Rillenkugellager 6208 DIN625.....	Grooved ball bearing.....	Roulement rainuré à billes
11	162840	o	o	Buchse.....	Bushing.....	Douille
12	127789	o	o	Sicherungsring 40X1.75A0CDIN 471.....	Snap ring.....	Circlip extérieur
13	107385	o	o	Sicherungsring 72x2,5 DIN 472.....	Snap ring.....	Circlip extérieur
14	126370	o	o	Pass-Scheibe 56X 72X 1,0 DIN988.....	Supporting plate.....	Rondelle de support
15	126368	o	o	Pass-Scheibe 56X 72X 0.3 DIN988.....	Adjusting washer.....	Rondelle d' austage
16	126369	o	o	Pass-Scheibe 56X 72X 0.5 DIN988.....	Adjusting washer.....	Rondelle d' austage
17	128098	o	o	Kegelrollenlager 30207 DIN720.....	Tapered roller bearing.....	Roulement à rouleaux coniques
18	109525	o	o	Rillenkugellager 6207 DIN625.....	Grooved ball bearing.....	Roulement rainuré à billes
19	128096	o	o	Wellendichtring AS 35 x 72 x 10 DIN3760.....	Seal.....	Bague à cardan grand angle
20	128101	o	o	Verschlußkappe VK72X9 STEFA.....	Sealing cover.....	Chapeau de fermeture
23	128092	o	o	Verschl.Schr. M16X1.5 DIN906.....	Plug screw.....	Bouchon fileté
24	162877	o	o	Dichtung.....	Seal ring.....	Bague d'étanchéité
25	164773	o	o	Distanzbuchse.....	Distance bushing.....	Douille d'écartement
26	128435	o	o	6kt-Schr. M12x35-8.8 A0C DIN933 Vpl.....	Hexagonal bolt.....	Boulon hexagonal
27	164698	o	o	Mittelgetriebe.....	Center gearbox.....	Engrenage central
28	124914	o	o	Pass-Scheibe 56X 72X 0.1 DIN988.....	Adjusting washer.....	Rondelle d' austage

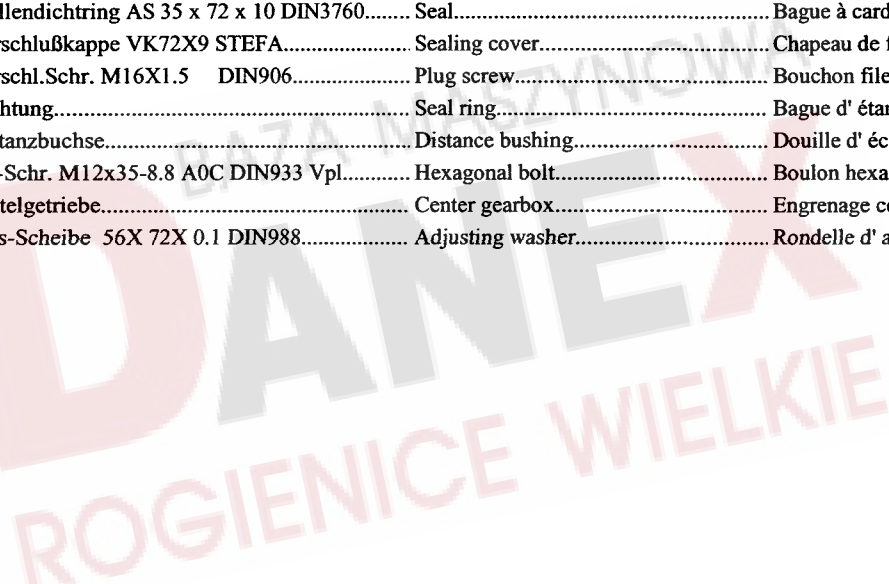



Pos	Nr.	TS 4000 DB	TS 4000 HB	x=Verschleißteil	*=kein Ersatzteil	s=Sonderzubehör
				x=Wear part	*=no spare parts	s=Special equipment
				x=Pièces d'usure	*=pas de pièce de rechange	s=Équipement special
				Bezeichnung des Teiles	Description of the part	Désignation de la pièce
1	162831	0	0	Getriebe.....	Gearbox.....	Engrenage
2	132149	o	o	Gehäusedeckel.....	Housing cover.....	Couvercle de boîtier
3	132223	o	o	Getriebewelle.....	Gear shaft.....	Arbre d'entraînement
4	162832	o	o	Getriebewelle.....	Gear shaft.....	Arbre d'entraînement
5	132616	o	o	Kegelradsatz Z=21/Z=21.....	Set of bevel wheels.....	Jeu de pignon coniques
6	132153	o	o	Dichtung.....	Seal.....	Bague à lèvres avec ressort
7	124151	o	o	Stütz-Scheibe 56x72x3 DIN988.....	Supporting plate.....	Rondelle de support
8	126375	o	o	Pass-Scheibe 35x45x0.5 DIN988.....	Seal.....	Bague à lèvres avec ressort
9	107385	o	o	Sicherungsring 72x2.5 DIN 472.....	Snap ring.....	Circlip intérieur
10	128096	o	o	WDR AS 35x72x10 DIN3760.....	Seal.....	Bague à lèvres avec ressort
11	109525	o	o	Rillenkugellager 6207 DIN625.....	Grooved ball bearing.....	Roulement rainuré à billes
12	128098	o	o	Kegelrollenlager 30207 DIN720.....	Tapered roller bearing.....	Roulement à rouleaux coniques
13	128102	o	o	Kegelrollenlager 32207 DIN720.....	Tapered roller bearing.....	Roulement à rouleaux coniques
14	127789	o	o	Sicherungsring 40x1.75 A0C DIN 471.....	Snap ring.....	Circlip extérieur
15	107367	o	o	Sicherungsring 35x1.5 DIN 471.....	Snap ring.....	Circlip extérieur
16	126368	o	o	Pass-Scheibe 56x72x0.3 DIN988.....	Adjusting washer.....	Rondelle d'austage
17	126369	o	o	Pass-Scheibe 56x72x0.5 DIN988.....	Adjusting washer.....	Rondelle d'austage
18	124508	o	o	6kt-Schr. M10x25-8.8-A0C DIN933 Vplus.....	Hexagonal bolt.....	Boulon hexagonal
19	128092	o	o	Verschluß-Schr. M16x1.5 DIN906.....	Plug screw.....	Bouchon fileté
21	128101	o	o	Verschlußskappe VK72x9 STEFA.....	Sealing cover.....	Chapeau de fermeture
22	126376	o	o	Pass-Scheibe 35x45x2 DIN988.....	Adjusting washer.....	Rondelle d'austage
23	124436	o	o	Pass-Scheibe 35x45x0.2 DIN988.....	Adjusting washer.....	Rondelle d'austage

ERSATZTEILLISTE TAFEL - TABLE - PLAN - TAV. 21

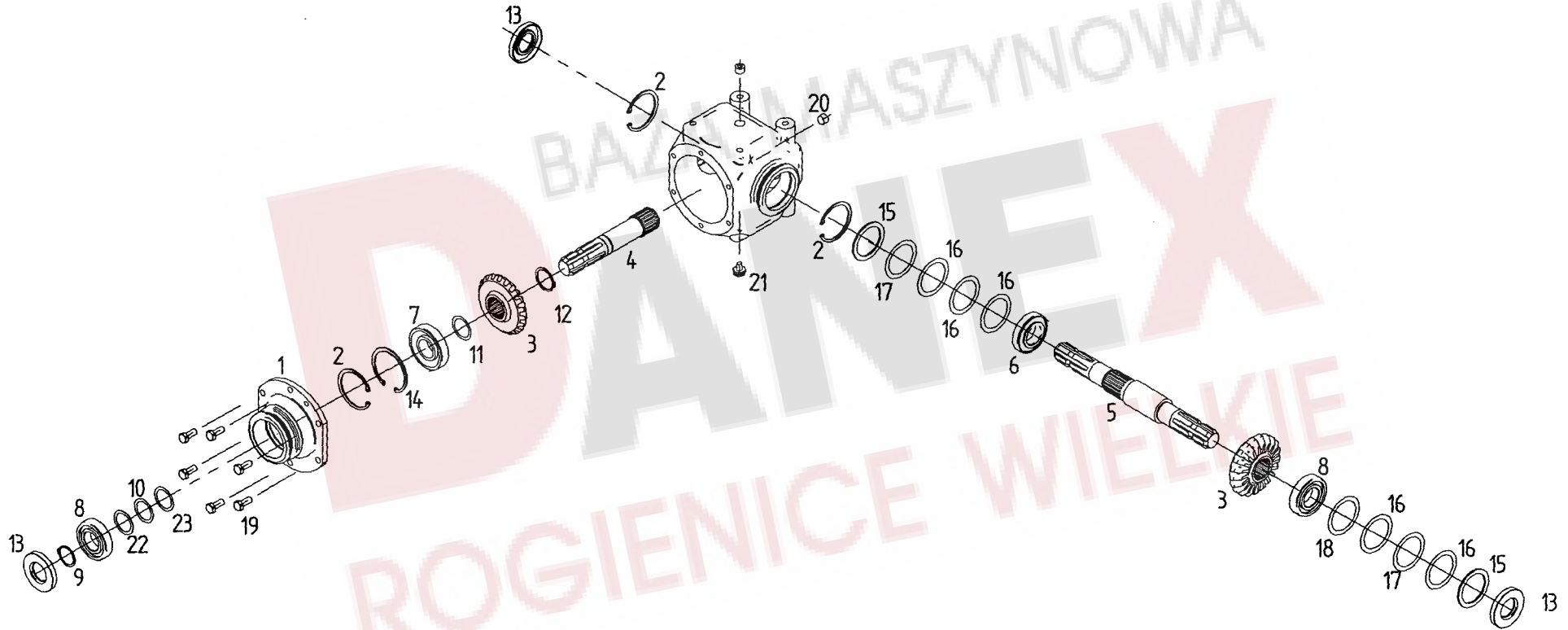

Pos	Nr.	TS 4000 DB	TS 4000 HB	x=Verschleißteil	*=kein Ersatzteil	s=Sonderzubehör
				x=Wear part	*=no spare parts	s=Special equipment
				x=Pièces d'usure	*=pas de pièce de rechange	s=Équipement special
				Bezeichnung des Teiles	Description of the part	Désignation de la pièce
0	162742	0	0	Getriebe GT-40 1:1.....	Gearbox.....	Engrenage
1	163350	o	o	Gehäusedeckel.....	Gearbox cover.....	Couvercle d'engrenage
2	107385	o	o	Sicherungsring 72x2,5 DIN 472.....	Snap ring.....	Circlip intérieur
3	163364	o	o	Kegelradsatz GT 40-1:1.....	Set of bevel wheels.....	Jeu de pignon coniques
4	163348	o	o	Getriebewelle.....	Gear shaft.....	Arbre d'entraînement
5	163347	o	o	Getriebewelle.....	Gear shaft.....	Arbre d'entraînement
6	128098	o	o	Kegelrollenlager 30207 DIN 720.....	Tapered roller bearing.....	Roulement à rouleaux coniques
7	128235	o	o	Kegelrollenlager 30307 DIN 720.....	Tapered roller bearing.....	Roulement à rouleaux coniques
8	109525	o	o	Rillenkugellager 6207 DIN 625.....	Grooved ball bearing.....	Roulement rainuré à billes
9	107367	o	o	Sicherungsring 35x1.5 DIN 471.....	Snap ring.....	Circlip intérieur
10	126375	o	o	Pass-Scheibe 35x45x0.5 DIN988.....	Seal.....	Bague à lèvres avec ressort
11	120593	o	o	Pass-Scheibe 35x45x0.1 DIN988.....	Seal.....	Bague à lèvres avec ressort
12	127789	o	o	Sicherungsring 40x1.75 A0C DIN 471.....	Snap ring.....	Circlip extérieur
13	128096	o	o	WDR AS 35x72x10 DIN3760.....	Seal.....	Bague à lèvres avec ressort
14	107386	o	o	Sicherungsring 80x2,5 DIN 472.....	Snap ring.....	Circlip intérieur
15	124151	o	o	Stütz-Scheibe 56x72x3 DIN988.....	Supporting plate.....	Rondelle de support
16	126369	o	o	Pass-Scheibe 56x72x0.5 DIN988.....	Adjusting washer.....	Rondelle d' austage
17	124914	o	o	Pass-Scheibe 56x72x0.1 DIN988.....	Adjusting washer.....	Rondelle d' austage
18	126368	o	o	Pass-Scheibe 56x72x0.3 DIN988.....	Adjusting washer.....	Rondelle d' austage
19	116622	o	o	6kt-Schr. M 10x25- 8.8-A0C DIN933.....	Hexagonal bolt.....	Boulon hexagonal
20	128112	o	o	Verschluß-Schr. 3/8" DIN908.....	Plug screw.....	Bouchon fileté
21	132281	o	o	Entlüfter 3/8".....	Vent valve.....	Soupape de purge
22	120595	o	o	Pass-Scheibe 35x45x1 DIN988.....	Adjusting washer.....	Rondelle d' austage
23	124436	o	o	Pass-Scheibe 35x45x0.2 DIN988.....	Adjusting washer.....	Rondelle d' austage

ERSATZTEILLISTE TAFEL - TABLE - PLAN - TAV. 22

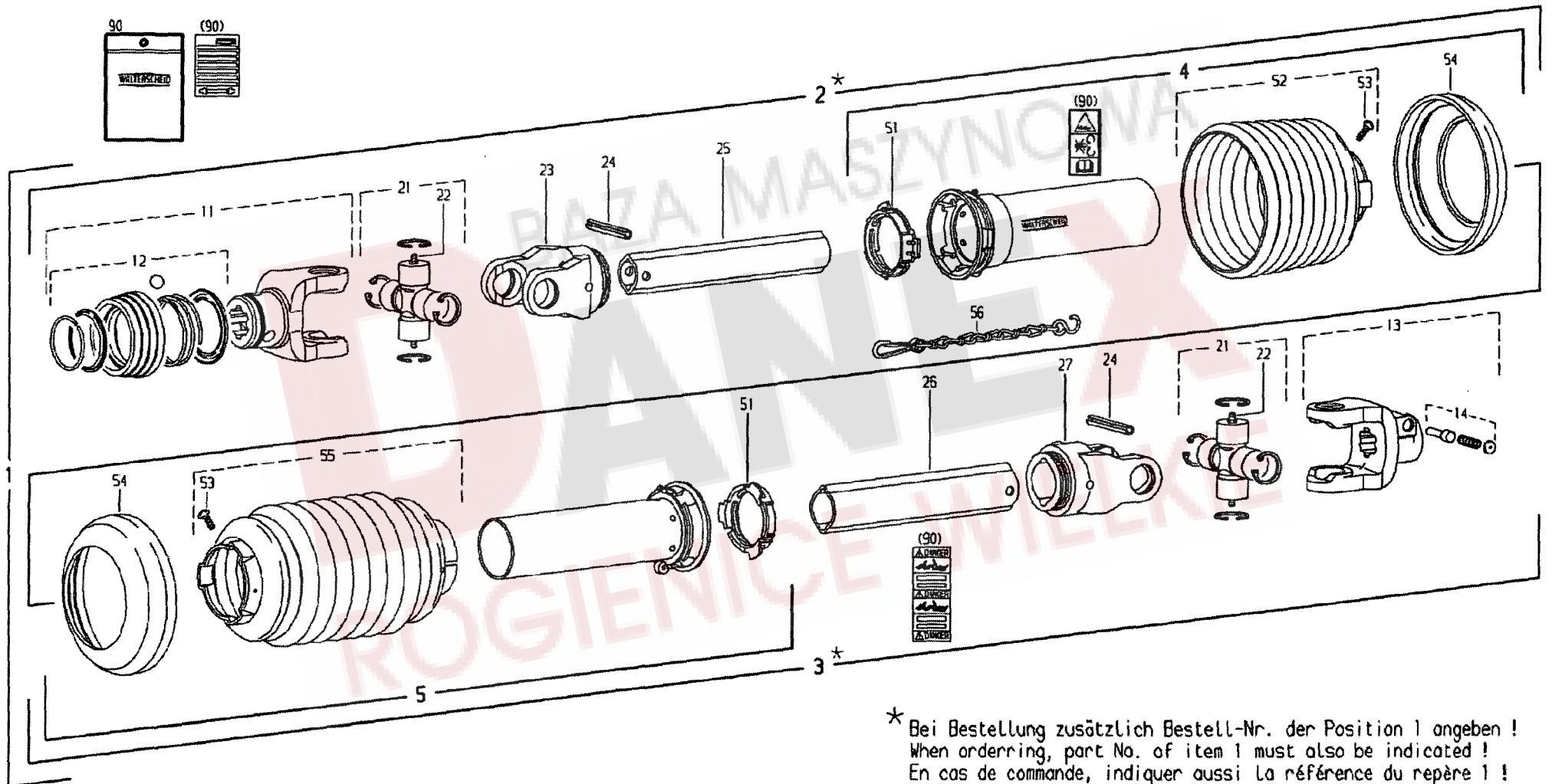

Pos	Nr.	TS 4000 DB	TS 4000 HB		x=Verschleißteil	*=kein Ersatzteil	s=Sonderzubehör
					x=Wear part	*=no spare parts	s=Special equipment
					x=Pièces d'usure	*=pas de pièce de rechange	s=Équipement special
					Bezeichnung des Teiles	Description of the part	Désignation de la pièce
1	135553	0	0	0	Gelenkwelle W 2400-SD25-860.....	PTO shaft.....	Arbre de transmission
2	102532	0	0	0	Innere Gelenkwellenhälfte mit äußerer Schutz- hälfte WH 2400-SD25-790.....	Inner PTO drive shaft half with..... outer guard half.....	Demi-transmission intérieur avec demi-protecteur extérieur
3	102392	0	0	0	Äußere Gelenkwellenhälfte mit innerer Schutz- hälfte WH 2400-SD25-765.....	Outer PTO drive shaft half with..... inner guard half.....	Demi-transmission extérieur avec demi-protecteur intérieur
4	132996	0	0	0	Äußere Schutzhälfte SDH25-A1000-8525115-K.....	Outer guard half, shorten SC tube.....	Demi-protecteur extérieur, Raccourcir
5	102237	0	0	0	SC-Rohr 355mm & SC Trichter 4 Rippe kürzen by 355mm & SC cone by 4 ribs.....	Inner guard half.....	tube SC de 355mm & cone SC de 4 ondes Demi-protecteur intérieur
11	102449	0	0	0	ASGE-Gabel komplett 2400-1 3/8" (6).....	ASGE-yoke complete.....	Machoire ASGE complete
12	102492	0	0	0	ASE-Verschluß komplett Größe B.....	ASE-lock complete size B.....	Verrouillage ASE complet type B
13	102228	0	0	0	Aufsteckgabel mit Schiebestift AG2400-1 3/8" (Quick disconnect yoke.....	Quick disconnect pin cpl.....	Mâchoire à verouillage rapide
14	102066	0	0	0	Schiebestift komplett.....	Quick disconnect pin cpl.....	Poussoir de verouillage rapide cpl.
21	151219	0	0	0	Kreuzgarnitur, kompl.....	Cross and bearing kit cpl.....	Bloc croisillon cpl.
22	102112	0	0	0	Kegelschmiernippel AM 6	Lubrication fitting.....	Graisseur
23	102230	0	0	0	Rillengabel RG 2400-1b.....	Inboard yoke.....	Machoire à gorge
24	127861	0	0	0	Spannstift 10x80 ISO 8752.....	Spring type straight pin.....	Goupille élastique
25	102401	0	0	0	Profilrohr 1b-800.....	Profile tube.....	Tube profilé
26	102402	0	0	0	Profilrohr 2a-800.....	Profile tube.....	Tube profilé
27	102232	0	0	0	Rillengabel RG 2400-2a.....	Inboard yoke.....	Machoire à gorge
51	102161	0	0	0	Gleitring.....	Bearing ring.....	Bague de glissement
52	102398	0	0	0	Schutztrichter; n=RP12.....	Guard cone; n=RP12.....	Cone protecteur; n=RP12
53	102075	0	0	0	Schraube 3,5 x 9,5.....	Screw.....	Vis
54	102102	0	0	0	Stützring.....	Reinforcing collar.....	Bague de renfort
55	102240	0	0	0	Schutztrichter.....	Guard cone.....	Cone protecteur
56	102101	0	0	0	Haltekette.....	Safety chain.....	Chainette
90	102496	0	0	0	Betriebsanleitung (West) und Gefahrenhinweis-Aufkleber.....	Service instructions (West) and Warning decal.....	Notice d' emploi (Quest) et étiquette d' avertissement

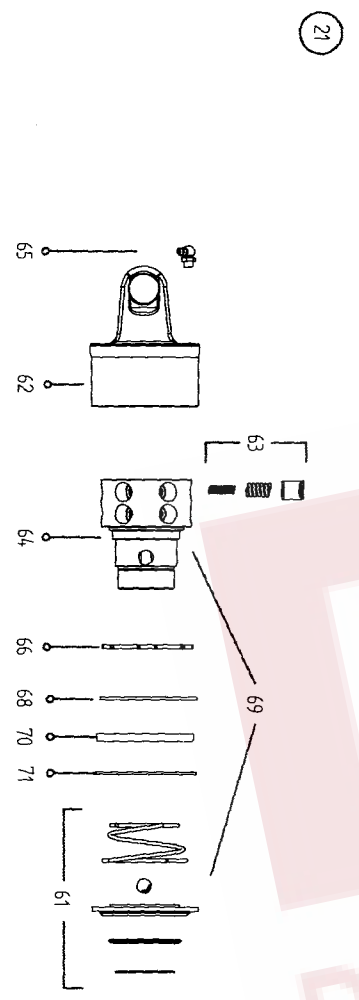
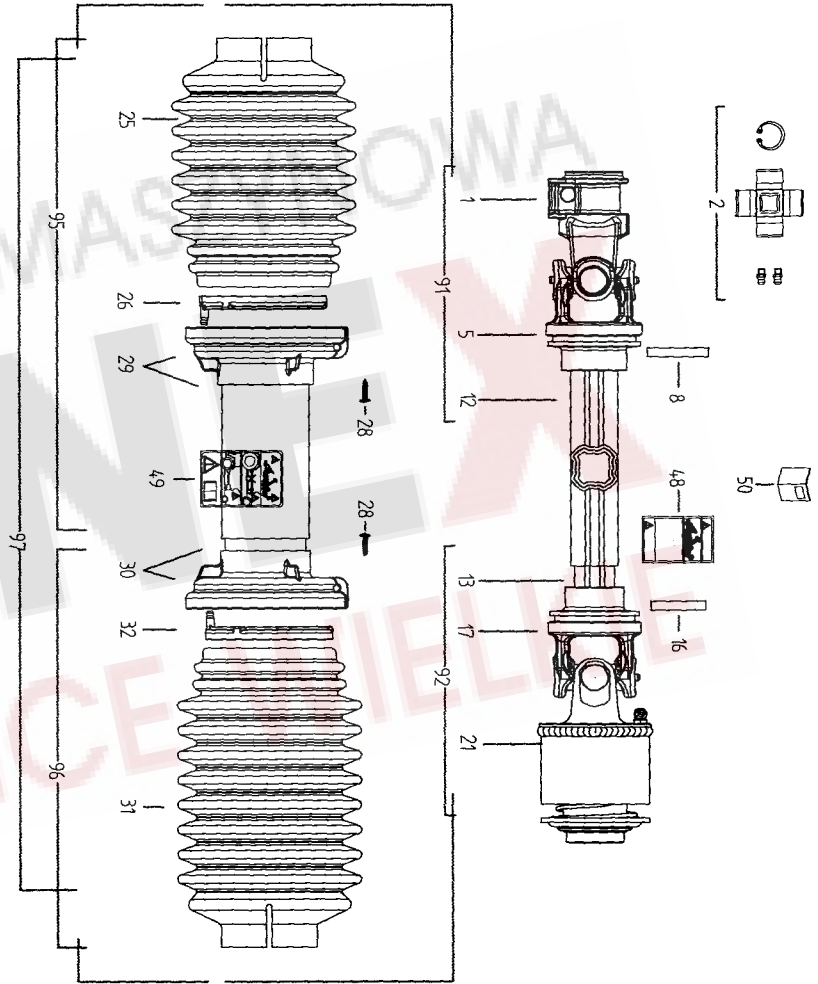

Pos	Nr.	TS 4000 DB	TS 4000 HB	x=Verschleißteil x=Wear part x=Pièces d'usure	*=kein Ersatzteil *=no spare parts *=pas de pièce de rechange	s=Sonderzubehör s=Special equipment s=Équipement special
				Bezeichnung des Teiles	Description of the part	Désignation de la pièce
	163110	0	0	Gelenkwelle.....	P.t.o.-shaft.....	Arbre de transmission
				DS2N210FX007001a	DS2N210FX007001a	DS2N210FX007001a
1	102410	o	o	Aufsteckgabel mit Schiebestift.....	Quick-disconnect yoke.....	Mâchoire à verrouillage rapide
2	102412	o	o	Kreuzgarnitur, kompl.....	Cross and bearing kit, cpl.....	Croisillon, cpl.
5	102411	o	o	Rillengabel für Außenrohr.....	Grooved fork for exterior tube.....	Appui rainuré pour tube extérieur
8	128395	o	o	Spannstift ISO 8752-8x55-A-ST Dac.....	Tensioning pin.....	Goupille de serrage
12	102458	o	o	Profilrohr außen.....	Profile tube outside.....	Tube profilé extérieur
13	102459	o	o	Profilrohr innen.....	Profile tube inside.....	Tube profilé intérieur
16	127178	o	o	Spannstift ISO 8752-8x50-A-ST Dac.....	Tensioning pin.....	Goupille de serrage
17	102413	o	o	Rillengabel für Innenrohr.....	Grooved fork for interior tube.....	Appui rainuré pour tube intérieur
21	102460	o	o	Sperrkörperkupplung.....	Stop device clutch.....	Embrayage avec dispositif d'arrêt
25	102741	o	o	Schutztrichter.....	Guard cone.....	Cone protecteur
26	102641	o	o	Laufring.....	Race.....	Bague de roulement
28	102642	o	o	Schraube.....	Screw.....	Vis
29	102745	o	o	Schutztrichter mir Außenrohr.....	Protective funnel with external tube....	Protecteur avec tube extérieur
30	102746	o	o	Schutztrichter mit Innenrohr.....	Protective funnel with internal tube....	Protecteur avec tube intérieur
31	102614	o	o	Schutztrichter.....	Guard cone.....	Cone protecteur
32	102643	o	o	Laufring.....	Race.....	Bague de roulement
51	102013	o	o	Schiebestift komplett.....	Quick disconnect pin cpl.....	Poussoir de verouillage rapide cpl.
61	102706	o	o	Ziehverschluß komplett.....	Pull lock complete.....	Fermeture par tirage complète
62	102707	o	o	Kupplungsgehäuse.....	Coupling housing.....	Carter d'accouplement
63	102673	o	o	Sperrkörper mit Feder.....	Lock element with spring.....	Corps de verrouillage avec ressort
64	102708	o	o	Kupplungsnabe	Clutch hub	Moyeu de accouplement
65	102715	o	o	Schmiernippel	Rease nipple	Graisseur
66	102675	o	o	Abdeckring.....	Ring.....	Anneau
68	102676	o	o	Sicherungsring.....	Snap ring.....	Circlip intérieur
70	102710	o	o	Dichtring.....	Seal ring	Bague d'étanchéité
71	102711	o	o	Sicherungsring.....	Snap ring.....	Circlip intérieur
				Von nicht angegebenen	Orders for spare parts	Les pièces de rechange
				Positionen können die Ersatzteile	of unmentioned items	pour les postes non
				nur von der Firma Bondioli	only to be placed with	mentionnés sont fournies
				bezogen werden.	Bondioli.	exclusivement par la
						Maison Bondioli.

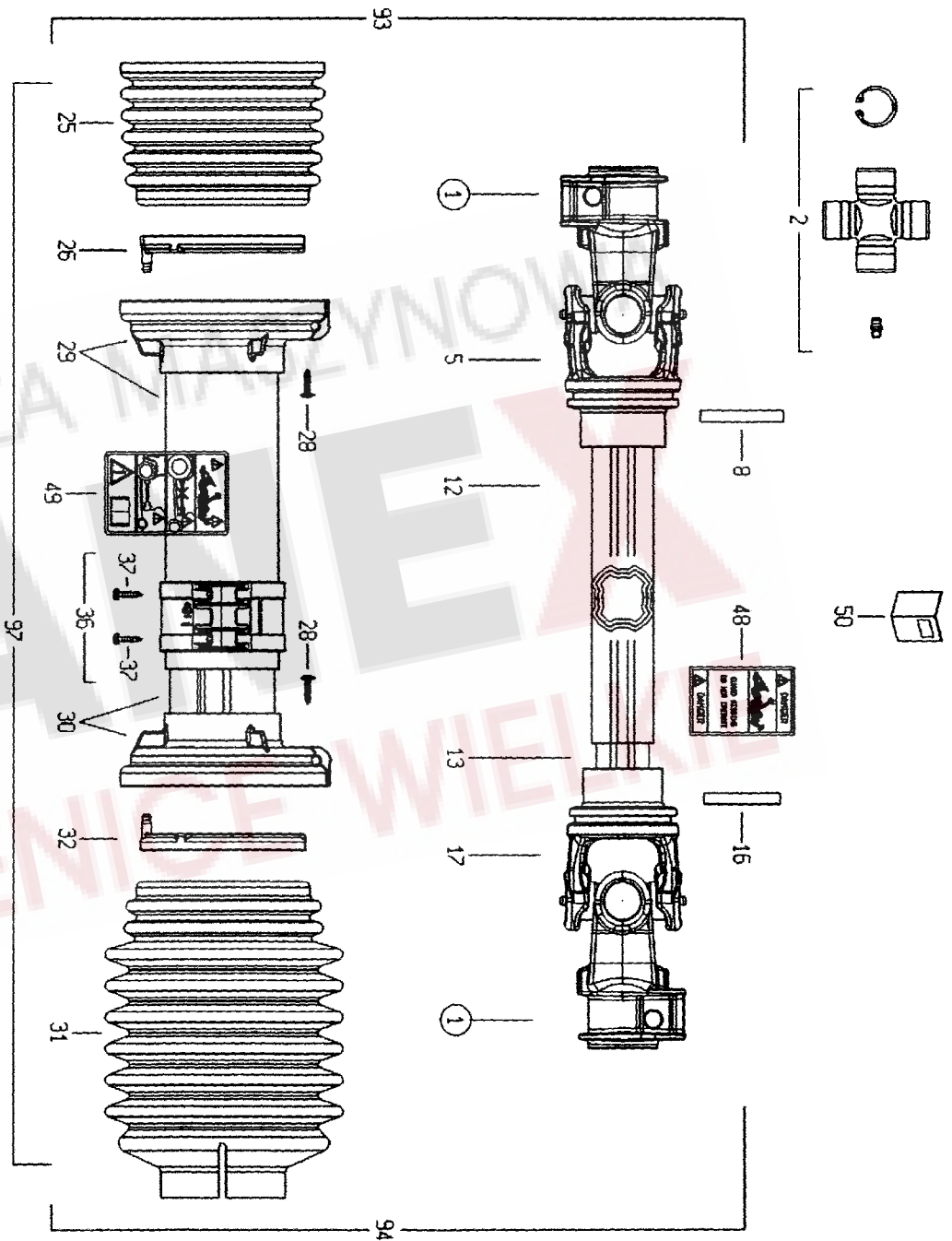

21



1

BAZA PARTYNOWA
ROGIERNIE WIELKIE

Pos	Nr.	TS 4000 DB	TS 4000 HB	x=Verschleißteil x=Wear part x=Pièces d'usure	*=kein Ersatzteil *=no spare parts *=pas de pièce de rechange	s=Sonderzubehör s=Special equipment s=Équipement special
				Bezeichnung des Teiles	Description of the part	Désignation de la pièce
	165968	O	O	Gelenkwelle.....	P.t.o.-shaft.....	Arbre de transmission
				DS4N144F1007001/a	DS4N144F1007001/a	DS4N144F1007001/a
1	102451	o	o	Aufsteckgabel mit Schiebestift.....	Quick-disconnect yoke.....	Mâchoire à verrouillage rapide
2	102452	o	o	Kreuzgarnitur, kompl.....	Cross and bearing kit, complete.....	Croisillon, complet
5	102453	o	o	Rillengabel für Außenrohr.....	Grooved fork for exterior tube.....	Appui rainuré pour tube extérieur
8	107469	o	o	Spannstift ISO 8752-8x60-A-ST Dac.....	Tensioning pin.....	Goupille de serrage
12	102737	o	o	Profilrohr außen.....	Profile tube outside.....	Tube profilé extérieur
13	102738	o	o	Profilrohr innen.....	Profile tube inside.....	Tube profilé intérieur
16	128395	o	o	Spannstift ISO 8752-8x55-A-ST Dac.....	Tensioning pin.....	Goupille de serrage
17	102456	o	o	Rillengabel für Innenrohr.....	Grooved fork for interior tube.....	Appui rainuré pour tube intérieur
25	102744	o	o	Schutztrichter.....	Guard cone.....	Cone protecteur
26	102641	o	o	Lauftring.....	Race.....	Bague de roulement
28	102642	o	o	Schraube.....	Screw.....	Vis
29	102739	o	o	Schutztrichter mir Außenrohr.....	Protective funnel with external tube.....	Protecteur avec tube extérieur
30	102740	o	o	Schutztrichter mit Innenrohr.....	Protective funnel with internal tube.....	Protecteur avec tube intérieur
31	102741	o	o	Schutztrichter.....	Guard cone.....	Cone protecteur
32	102643	o	o	Lauftring.....	Race.....	Bague de roulement
36	102742	o	o	Schutz.....	Guard.....	Protection
37	102743	o	o	Schraube.....	Screw.....	Vis
51	102670	o	o	Schiebestift komplett.....	Quick disconnect pin cpl.....	Poussoir de verouillage rapide cpl.
				Von nicht angegebenen Positionen können die Ersatzteile nur von der Firma Bondioli bezogen werden.	Orders for spare parts of unmentioned items only to be placed with Bondioli.	Les pièces de rechange pour les postes non mentionnés sont fournies exclusivement par la Maison Bondioli.

Pos	Nr.	TS 4000 DB	TS 4000 HB	x=Verschleißteil x=Wear part x=Pièces d'usure	*=kein Ersatzteil *=no spare parts *=pas de pièce de rechange	s=Sonderzubehör s=Special equipment s=Équipement special
				Bezeichnung des Teiles	Description of the part	Désignation de la pièce
	164213	0	0	Gelenkwelle..... P.t.o.-shaft..... Arbre de transmission DS4N071FX007001 DS4N071FX007001 DS4N071FX007001		
1	102451	o	o	Aufsteckgabel mit Schiebestift.....	Quick-disconnect yoke.....	Mâchoire à verrouillage rapide
2	102452	o	o	Kreuzgarnitur, kompl.....	Cross and bearing kit, cpl.....	Croisillon, cpl.
5	102453	o	o	Rillengabel für Außenrohr.....	Grooved fork for exterior tube.....	Appui rainuré pour tube extérieur
5	102453	o	o	Rillengabel für Außenrohr.....	Grooved fork for exterior tube.....	Appui rainuré pour tube extérieur
8	107469	o	o	Spannstift ISO 8752-8x60-A-ST Dac.....	Tensioning pin.....	Goupille de serrage
12	102454	o	o	Profilrohr außen.....	Profile tube outside.....	Tube profilé extérieur
13	102455	o	o	Profilrohr innen.....	Profile tube inside.....	Tube profilé intérieur
16	128395	o	o	Spannstift ISO 8752-8x55-A-ST Dac.....	Tensioning pin.....	Goupille de serrage
17	102456	o	o	Rillengabel für Innenrohr.....	Grooved fork for interior tube.....	Appui rainuré pour tube intérieur
25	102741	o	o	Schutztrichter.....	Guard cone.....	Cone protecteur
26	102641	o	o	Laufring.....	Race.....	Bague de roulement
28	102642	o	o	Schraube.....	Screw.....	Vis
29	102749	o	o	Schutztrichter mir Außenrohr.....	Protective funnel with external tube....	Protecteur avec tube extérieur
30	102750	o	o	Schutztrichter mit Innenrohr.....	Protective funnel with internal tube....	Protecteur avec tube intérieur
32	102643	o	o	Laufring.....	Race.....	Bague de roulement
51	102670	o	o	Schiebestift komplett.....	Quick disconnect pin cpl.....	Poussoir de verouillage rapide cpl.

Von nicht angegebenen
Positionen können die Ersatzteile
nur von der Firma Bondioli
bezogen werden.

Orders for spare parts
of unmentioned items
only to be placed with
Bondioli.

Les pièces de rechange
pour les postes non
mentionnés sont fournies
exclusivement par la
Maison Bondioli.

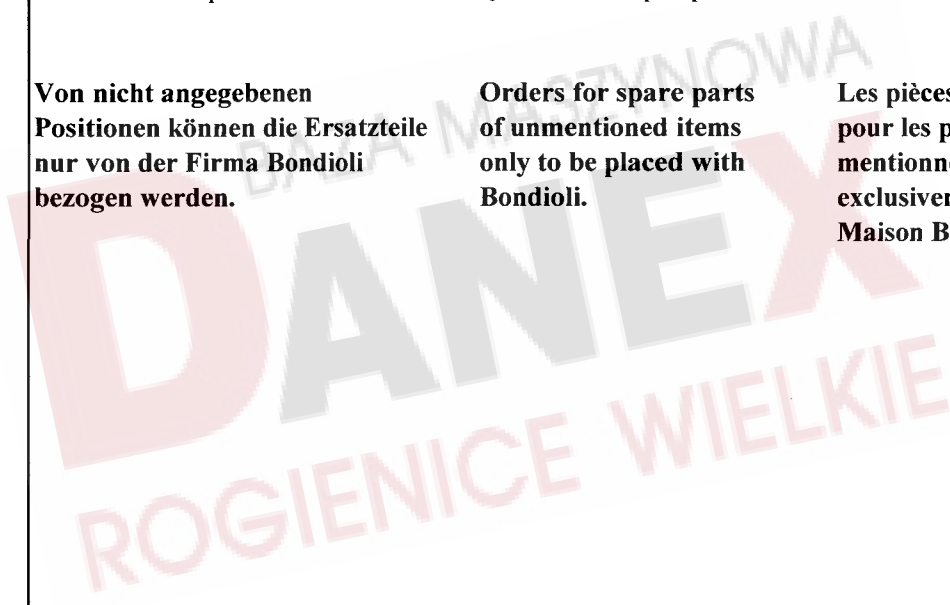

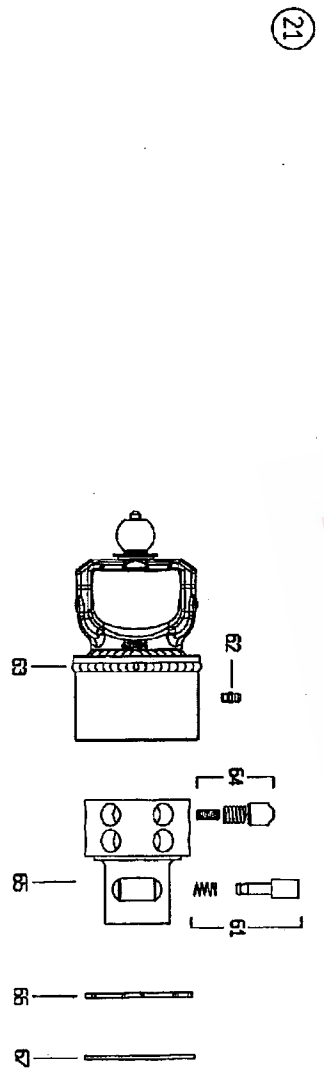
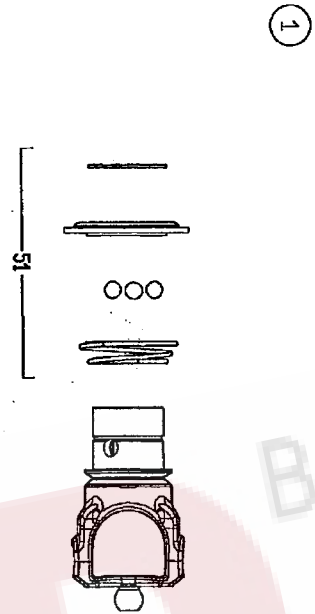
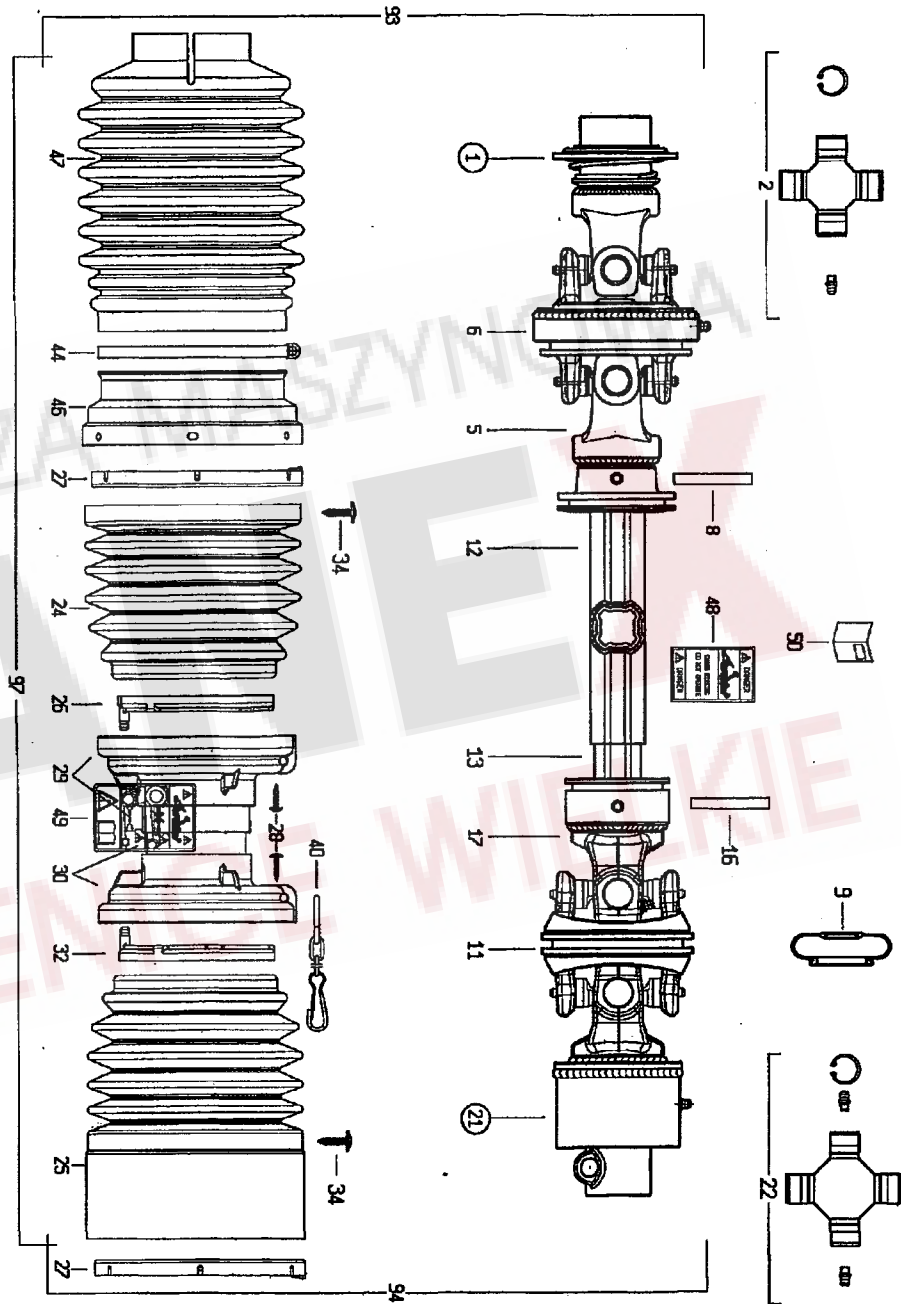

Pos	Nr.	TS 4000 DB	TS 4000 HB	x=Verschleißteil x=Wear part x=Pièces d'usure	*=kein Ersatzteil *=no spare parts *=pas de pièce de rechange	s=Sonderzubehör s=Special equipment s=Équipement special
				Bezeichnung des Teiles	Description of the part	Désignation de la pièce
	165773	0	0	Gelenkwelle.....	P.t.o.-shaft.....	Arbre de transmission
				DS5N238FX014001.....	DS5N238FX014001.....	DS5N238FX014001
1	102638	o	o	Gabel mit Schraube.....	Fork with bolt.....	Fourche avec vis
2	102428	o	o	Kreuzgarnitur, kompl.....	Cross and bearing kit, cpl.....	Croisillon, cpl.
5	102429	o	o	Rillengabel für Außenrohr.....	Grooved fork for exterior tube.....	Appui rainuré pour tube extérieur
8	102070	o	o	Spannstift ISO 8752-10x65.....	Tensioning pin.....	Goupille de serrage
12	102639	o	o	Profilrohr außen.....	Profile tube outside.....	Tube profilé extérieur
13	102640	o	o	Profilrohr innen.....	Profile tube inside.....	Tube profilé intérieur
16	102070	o	o	Spannstift ISO 8752-10x55 Dac.....	Tensioning pin.....	Goupille de serrage
17	102430	o	o	Rillengabel für Innenrohr.....	Grooved fork for interior tube.....	Appui rainuré pour tube intérieur
21	164206	o	o	Freilaufkupplung.....	Freewheeling clutch.....	Couplage à roue libre
26	102641	o	o	Lauftring.....	Race.....	Bague de roulement
28	102642	o	o	Schraube.....	Screw.....	Vis
32	102643	o	o	Lauftring.....	Race.....	Bague de roulement
40	102644	o	o	Kette.....	Chain.....	Chaîne
51	102645	o	o	Klemmschraube.....	Screw.....	Vis
97	102646	o	o	Schutz komplett.....	Guard complete.....	Protection complet

Positionen können die Ersatzteile nur von der Firma Bondioli bezogen werden. of unmentioned items only to be placed with Bondioli. pour les postes non mentionnés sont fournies exclusivement par la Maison Bondioli.

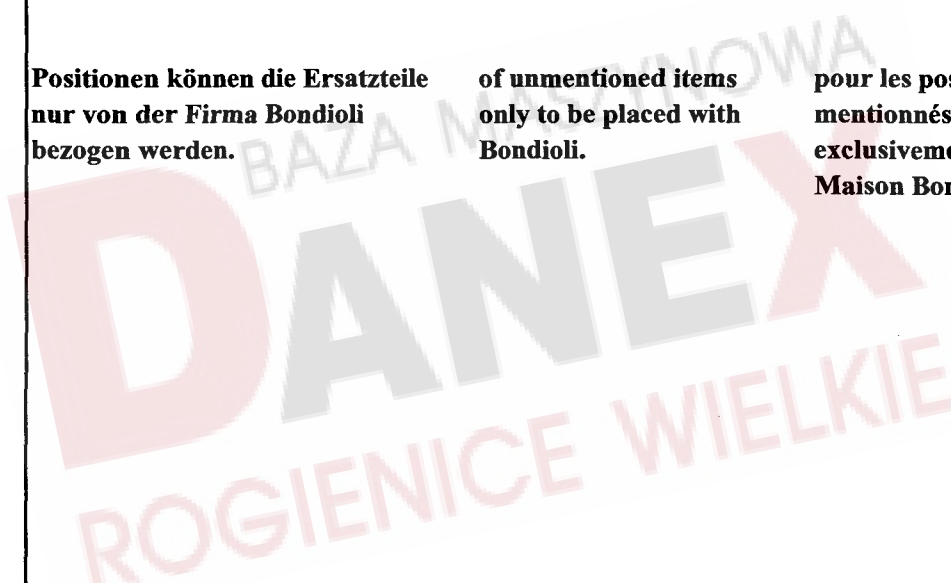

NUMMERNVERZEICHNIS INDEX OF NUMBERS LIST NUMERIQUE

Bestell-Nr. Part no No de commande	Tafel Table Tableau	Bestell-Nr. Part no No de commande	Tafel Table Tableau	Bestell-Nr. Part no No de commande	Tafel Table Tableau	Bestell-Nr. Part no No de commande	Tafel Table Tableau	Bestell-Nr. Part no No de commande	Tafel Table Tableau
102013	23, 51	102646	27, 97	106852	9, 05	108531	8, 07	116609	12, 46
102066	22, 14	102650	26, 02	106903	8, 16	108531	12, 19	116609	14, 40
102070	27, 08	102651	26, 05	106903	8, 32	108531	14, 19	116611	12, 50
102070	27, 16	102652	26, 06	106903	12, 47	108531	15, 58	116611	14, 44
102075	22, 53	102653	26, 11	106903	14, 41	108531	16, 26	116614	3, 30
102101	22, 56	102654	26, 12	106903	16, 32	108531	17, 08	116614	4, 40
102102	22, 54	102655	26, 13	106903	17, 12	108544	1, 17	116614	12, 20
102112	22, 22	102656	26, 17	107096	8, 27	108589	1, 10	116614	14, 20
102140	26, 01	102657	26, 21	107367	20, 15	108589	12, 44	116614	15, 57
102161	22, 51	102658	26, 22	107367	21, 09	108589	15, 04	116614	16, 28
102228	22, 13	102659	26, 24	107385	19, 13	108671	1, 40	116614	17, 09
102230	22, 23	102660	26, 25	107385	20, 09	108671	11, 06	116615	17, 18
102232	22, 27	102661	26, 27	107385	21, 02	108671	13, 22	116622	15, 68
102237	22, 05	102662	26, 29	107386	9, 01	109180	14, 46	116622	21, 19
102240	22, 55	102663	26, 30	107386	21, 14	109525	19, 18	116623	2, 22
102392	22, 03	102664	26, 34	107441	2, 14	109525	20, 11	116629	1, 11
102398	22, 52	102665	26, 40	107441	3, 24	109525	21, 08	116629	15, 03
102401	22, 25	102666	26, 44	107441	4, 69	111895	1, 18	116630	1, 33
102402	22, 26	102667	26, 46	107441	15, 06	115970	8, 14	116630	12, 38
102410	23, 01	102668	26, 47	107449	11, 33	115970	16, 33	116630	18, 09
102412	23, 02	102669	26, 51	107449	13, 33	115970	17, 13	116684	17, 35
102413	23, 17	102670	24, 51	107451	4, 37	115972	5, 42	116685	12, 35
102428	27, 02	102670	26, 61	107451	6, 39	115972	7, 06	116685	14, 35
102429	27, 05	102671	26, 62	107451	7, 03	115972	8, 06	116688	13, 36
102430	27, 17	102672	26, 63	107452	1, 41	115972	9, 09	116699	1, 46
102449	22, 11	102673	23, 63	107452	4, 67	115972	12, 18	116699	2, 12
102451	24, 01	102673	26, 64	107454	4, 82	115972	14, 18	116699	3, 12
102451	25, 01	102674	26, 65	107454	6, 37	115972	15, 59	116699	6, 06
102452	25, 02	102675	23, 66	107464	5, 12	115973	2, 24	116699	11, 31
102453	24, 05	102675	26, 66	107465	12, 40	115973	12, 34	116699	13, 31
102453	25, 05	102676	23, 68	107469	26, 08	115973	14, 34	116700	5, 21
102454	25, 12	102676	26, 67	107596	12, 33	115973	15, 27	116746	5, 22
102455	25, 13	102677	26, 94	107596	14, 33	115979	1, 45	116749	9, 32
102456	24, 17	102678	26, 97	107727	5, 44	115979	2, 11	117245	1, 35
102456	25, 17	102679	26, 09	107735	5, 07	115979	3, 11	117363	2, 28
102459	23, 13	102706	23, 61	108292	1, 04	115979	11, 30	117363	11, 35
102460	23, 21	102707	23, 62	108292	4, 19	115979	13, 32	117363	13, 12
102492	22, 12	102708	23, 64	108292	5, 06	115986	5, 32	117772	4, 10
102496	22, 90	102710	23, 70	108292	6, 02	115989	4, 05	117772	6, 10
102532	22, 02	102711	23, 71	108292	9, 10	115989	6, 14	117825	1, 34
102637	26, 93	102715	23, 65	108292	10, 17	115989	12, 04	118602	9, 51
102638	27, 01	102737	24, 12	108292	10, 17	116030	8, 34	118604	9, 24
102639	27, 12	102740	24, 30	108292	11, 03	116118	4, 77	120593	21, 11
102640	27, 13	102742	24, 36	108292	13, 17	116118	12, 13	120595	4, 81
102641	23, 26	102743	24, 37	108319	9, 37	116118	14, 13	120595	6, 08
102641	24, 26	102746	23, 30	108428	3, 31	116118	18, 21	120595	21, 22
102641	25, 26	105186	3, 15	108428	5, 31	116459	12, 31	121090	2, 27
102641	26, 26	105186	12, 43	108441	4, 11	116459	14, 31	121090	11, 12
102641	27, 26	105186	15, 29	108441	5, 08	116484	11, 29	121090	13, 10
102642	23, 28	105186	18, 07	108441	6, 11	116484	13, 30	121091	11, 10
102642	24, 28	105328	19, 10	108441	6, 56	116514	4, 79	121091	13, 08
102642	25, 28	105421	2, 07	108441	12, 16	116518	5, 18	121092	2, 26
102642	26, 28	105421	3, 29	108441	14, 16	116518	12, 12	121092	11, 11
102642	27, 28	105421	4, 28	108441	15, 26	116518	14, 12	121092	13, 09
102643	23, 32	105421	17, 19	108455	2, 20	116521	12, 42	121327	2, 25
102643	24, 32	105464	1, 16	108455	5, 40	116538	8, 28	121327	11, 15
102643	26, 32	105464	7, 01	108531	3, 28	116587	1, 08	121327	13, 15
102643	27, 32	105465	9, 39	108531	4, 48	116587	13, 04	121970	5, 11
102644	27, 40	105483	3, 35	108531	5, 43	116607	8, 33	121970	12, 37
102645	27, 51	105483	4, 26	108531	7, 08	116608	8, 15	121970	14, 37

NUMMERNVERZEICHNIS

INDEX OF NUMBERS

LIST NUMERIQUE

Bestell-Nr. Part no No de commande	Tafel Table Tableau	Bestell-Nr. Part no No de commande	Tafel Table Tableau	Bestell-Nr. Part no No de commande	Tafel Table Tableau	Bestell-Nr. Part no No de commande	Tafel Table Tableau	Bestell-Nr. Part no No de commande	Tafel Table Tableau
121990	9, 34	126662	11, 14	127838	9, 35	128204	1, 06	134977	16, 25
122103	7, 12	126662	13, 14	127842	4, 36	128204	2, 08	135553	18, 01
122471	15, 65	126667	11, 09	127842	15, 10	128204	5, 03	135553	22, 01
122795	8, 26	126667	13, 07	127859	1, 47	128210	15, 56	135968	8, 02
122886	1, 28	126771	3, 14	127861	22, 24	128212	17, 21	140016	1, 38
123256	4, 39	126771	18, 05	127883	9, 08	128213	15, 14	140694	1, 39
123477	9, 14	126804	4, 75	127899	8, 29	128223	3, 34	150084	2, 29
123486	9, 25	126821	5, 23	127901	15, 09	128223	5, 30	150084	11, 07
123595	9, 46	126825	12, 15	127901	17, 01	128224	15, 13	150084	13, 05
123609	7, 11	126825	14, 15	127902	15, 07	128232	15, 62	150451	4, 08
123646	15, 05	126862	16, 17	127902	16, 12	128233	15, 64	150530	6, 03
123686	13, 16	126880	4, 06	127902	17, 17	128235	21, 07	150581	8, 31
123759	6, 41	126880	6, 15	127918	2, 32	128241	15, 60	151014	6, 55
123759	16, 41	126880	12, 08	127933	2, 06	128242	15, 61	151219	22, 21
124053	11, 34	127178	3, 22	127938	8, 35	128275	12, 39	151241	1, 02
124053	13, 34	127222	7, 04	127938	14, 38	128278	1, 49	151241	4, 13
124151	20, 07	127252	4, 16	127950	4, 17	128278	6, 49	151241	11, 02
124151	21, 15	127253	4, 02	127978	15, 11	128281	16, 45	151241	13, 19
124359	16, 34	127289	17, 20	127978	17, 23	128281	17, 04	151452	16, 02
124436	20, 23	127292	18, 28	127980	6, 42	128282	16, 46	151452	17, 07
124436	21, 23	127293	18, 26	127980	16, 10	128282	17, 02	152136	3, 10
124506	9, 49	127416	5, 10	127980	17, 33	128283	16, 47	152996	2, 34
124508	20, 18	127416	9, 29	127987	6, 23	128283	17, 10	160069	7, 07
124512	15, 63	127509	5, 33	127987	12, 05	128292	18, 10	160089	10, 05
124517	1, 48	127516	2, 13	127987	12, 24	128293	9, 15	160111	10, 04
124517	13, 03	127516	3, 23	127987	14, 24	128323	12, 28	160120	11, 32
124650	9, 22	127516	4, 68	127988	9, 21	128323	14, 28	160120	13, 35
124687	2, 18	127534	10, 11	127988	12, 29	128371	1, 37	160135	9, 44
124702	4, 52	127535	10, 12	127988	14, 29	128395	23, 08	160141	9, 47
124702	6, 19	127564	8, 30	127998	9, 12	128395	24, 16	160212	5, 28
124914	19, 28	127564	9, 20	128018	18, 22	128420	17, 36	160214	12, 36
124914	21, 17	127569	7, 05	128058	2, 33	128423	17, 38	160214	14, 36
126107	4, 72	127569	8, 18	128058	11, 36	128424	17, 39	160215	9, 13
126107	16, 37	127570	2, 30	128058	13, 11	128426	10, 18	160365	4, 42
126108	4, 73	127570	11, 08	128063	12, 06	128430	1, 50	160365	9, 31
126108	16, 36	127570	13, 06	128070	16, 01	128435	19, 26	160370	6, 46
126137	19, 04	127579	26, 16	128083	18, 02	128476	11, 37	160438	9, 52
126242	1, 15	127607	10, 09	128087	15, 25	128476	13, 38	160536	7, 09
126242	6, 31	127608	13, 37	128092	19, 23	128708	12, 26	160537	7, 10
126242	9, 04	127638	9, 50	128092	20, 19	128708	14, 26	160629	5, 13
126301	1, 27	127640	9, 42	128096	19, 19	128748	2, 35	160629	9, 27
126302	9, 23	127641	9, 45	128096	20, 10	130655	2, 31	161049	6, 35
126320	9, 03	127642	9, 26	128096	21, 13	130655	11, 13	161062	6, 30
126368	19, 15	127643	9, 06	128098	19, 17	130655	13, 13	161077	6, 05
126368	20, 16	127644	9, 02	128098	20, 12	131074	1, 03	161079	6, 38
126368	21, 18	127645	9, 03	128098	21, 06	131595	4, 34	161080	6, 47
126369	19, 16	127646	9, 03	128101	19, 20	132068	15, 12	161098	4, 30
126369	20, 17	127725	8, 22	128101	20, 21	132095	14, 11	161149	4, 54
126369	21, 16	127743	4, 78	128102	20, 13	132149	20, 02	161149	6, 20
126370	19, 14	127759	8, 03	128103	10, 16	132151	19, 05	161341	7, 02
126375	20, 08	127759	18, 06	128112	21, 20	132153	20, 06	161379	10, 03
126375	21, 10	127768	9, 33	128120	16, 03	132223	20, 03	161543	9, 41
126376	20, 22	127789	19, 12	128120	16, 48	132235	19, 09	161628	10, 02
126383	10, 06	127789	20, 14	128120	17, 15	132281	21, 21	161763	6, 24
126383	13, 24	127789	21, 12	128172	4, 31	132616	20, 05	161781	6, 13
126384	9, 22	127807	4, 80	128190	1, 07	132982	12, 51	161786	13, 29
126385	9, 22	127808	4, 53	128190	2, 15	132982	14, 45	161888	9, 36
126387	18, 27	127808	6, 21	128190	4, 62	132996	22, 04	161893	9, 30
126417	9, 28	127814	16, 31	128190	5, 04	133810	12, 49	161930	15, 08
126662	2, 23	127814	17, 11	128190	6, 48	133810	14, 43	161969	11, 25

NUMMERNVERZEICHNIS INDEX OF NUMBERS LIST NUMERIQUE

Bestell-Nr. Part no No de commande	Tafel Table Tableau	Bestell-Nr. Part no No de commande	Tafel Table Tableau	Bestell-Nr. Part no No de commande	Tafel Table Tableau	Bestell-Nr. Part no No de commande	Tafel Table Tableau	Bestell-Nr. Part no No de commande	Tafel Table Tableau
161969	13,27	163110	23,00	163634	11,04	164474	16,14	498111	9,11
162071	10,08	163137	1,44	163645	4,56	164474	17,06	498275	15,50
162090	8,08	163171	10,15	163645	6,18	164488	4,01	498312	4,55
162091	8,09	163177	3,27	163654	15,44	164489	4,61	498439	10,14
162092	8,10	163185	3,25	163655	15,45	164555	15,32	498522	10,01
162109	9,17	163202	15,24	163671	9,40	164632	16,50	498633	16,49
162111	9,18	163203	15,18	163685	4,15	164637	17,37		
162112	9,19	163204	15,30	163697	5,17	164676	1,36		
162153	10,13	163220	17,24	163715	4,29	164697	18,13		
162154	10,10	163222	6,25	163721	1,12	164697	19,01		
162159	11,26	163225	4,32	163725	2,02	164698	19,27		
162159	13,28	163230	4,33	163737	12,01	164736	8,24		
162195	6,22	163234	4,46	163741	4,04	164739	8,23		
162245	4,20	163234	17,22	163751	4,66	164773	19,25		
162245	6,09	163238	15,34	163758	1,29	164825	18,24		
162249	6,12	163239	15,41	163776	16,44	164826	18,29		
162250	4,09	163240	15,20	163776	17,03	164845	11,19		
162250	6,07	163244	15,16	163785	4,65	164845	13,21		
162257	6,29	163245	15,35	163786	4,71	165024	12,48		
162315	8,38	163246	5,14	163797	18,04	165024	14,42		
162316	8,37	163248	15,42	163801	1,13	165150	6,17		
162411	11,05	163249	15,22	163854	5,29	165156	11,23		
162411	13,20	163250	15,17	163855	15,67	165156	13,26		
162548	4,18	163251	15,33	163856	15,66	165157	18,03		
162548	16,24	163252	15,19	163977	4,35	165162	10,07		
162614	6,27	163254	15,55	163978	4,63	165321	12,27		
162614	16,42	163255	15,53	163979	4,74	165321	14,27		
162652	9,54	163256	15,54	163982	6,44	165325	12,10		
162742	18,15	163259	15,40	163982	16,15	165325	14,10		
162742	21,00	163260	15,21	163982	17,32	165326	12,21		
162745	16,04	163261	15,23	163983	16,05	165326	14,21		
162813	18,23	163276	2,10	163983	17,34	165415	11,16		
162831	18,18	163276	3,03	163984	6,43	165415	13,18		
162831	20,01	163277	5,15	163984	16,16	165459	8,36		
162832	19,06	163283	5,05	163984	17,16	165569	1,19		
162832	20,04	163291	5,09	163985	9,16	165570	1,31		
162833	19,07	163293	12,45	163990	18,20	165618	2,17		
162836	19,03	163293	14,39	163990	26,00	165619	2,19		
162839	19,08	163296	15,01	164091	12,41	165770	18,01		
162840	19,11	163302	15,15	164102	12,03	165773	18,30		
162843	8,13	163309	1,43	164187	3,21	165773	27,00		
162848	5,34	163310	1,42	164188	3,09	165793	1,01		
162849	5,35	163311	15,02	164203	6,36	165808	12,09		
162852	5,36	163347	21,05	164206	27,21	165808	14,09		
162869	16,40	163348	21,04	164213	18,14	165853	4,12		
162877	19,24	163350	21,01	164213	25,00	165854	4,60		
162879	5,27	163364	21,03	164245	12,17	165968	18,19		
162879	12,22	163398	3,26	164245	14,17	165968	24,00		
162879	14,22	163399	3,32	164295	2,21	165988	14,32		
162886	4,57	163400	3,33	164325	6,16	166000	2,01		
162886	6,40	163459	16,30	164329	12,02	166006	5,01		
163003	5,45	163459	17,25	164331	12,07	166017	2,09		
163007	1,14	163465	9,53	164341	12,14	166020	11,28		
163051	6,26	163468	4,07	164341	14,14	166022	11,01		
163051	16,21	163468	16,23	164362	5,37	166024	13,01		
163057	4,51	163510	3,20	164364	3,13	166051	3,17		
163061	9,38	163510	16,43	164364	18,08	166051	16,19		
163063	8,21	163520	1,32	164454	5,39	166116	6,01		
163075	1,05	163553	4,14	164473	4,50	166124	8,01		
163110	18,17	163615	13,02	164473	16,22	166126	5,20		

**FELLA**

Futterernte-Programm

(D)

Turbomäher
Turbo-Scheibenmäher
Turboheuer
Turboschwader
Großpackenpressen
Rundballenpressen
Ballenwickler

Technische Änderungen
vorbehalten.

(F)

Turbofaucheuses à Tambours
Turbofaucheuses à Disques
Turbofaneurs
Turboandaineurs
Presse a balles cubiques
Presse a balles rondes
Enrubanneuses

Sous reserves de modifications
techniques.

(GB)

Turbo-Drum-Mowers
Turbo-Disc-Mowers
Turbo-Tedders
Turbo-Swather
Big balers
Round balers
Wrappers

Subject to technical
modifications.

(NL)

Trommelmaaiers
Schijvenmaaiers
Schudders
Zwadharken
Grootpakpersen
Rondebalenpersen
Balenwikkelaars

Technische veranderingen
voorbehouden.

(I)

Turbo-Falciatrici a tamburi
Turbo-Falciatrici a dischi
Turbo-Spandi-Voltafieno
Turbo-Ranghinatori
Presse per balle gigante
Roto pressa
Fasciatore

Si fa riserva di modifiche tecniche.

(E)

Segadoras Turbo
Segadoras a discos Turbo
Henificadoras Turbo
Hileradoras Turbo
Empacadoras Cuadradas
Rotoempacadoras
Encintadoras

Nos reservamos el derecho de
modificaciones técnicas.

**FELLA-Werke GmbH
FELLA-Werke GmbH
Telefax 00-49-9128/73-110**

**Zentraler Kundendienst:
Zentrales Ersatzteillager:**

**Postfach 13 06
Fellastraße 1-3
Telefon 00-49-9128/73-0**

**Telefon 00-49-9128/73-229
Telefon 00-49-9128/73-111**

**D-90533 Feucht
D-90537 Feucht**

**E-Mail: Service@fella.eu
E-Mail: ET@fella.eu**

www.fella.eu