

FELLA

Turboschwader

- Ⓓ Ersatzteilliste
- Ⓕ Liste de Pièces de Rechange
- ⒼⒸ Spare Parts List

TS 300 DS

ab Masch.-Nr. MO 00321

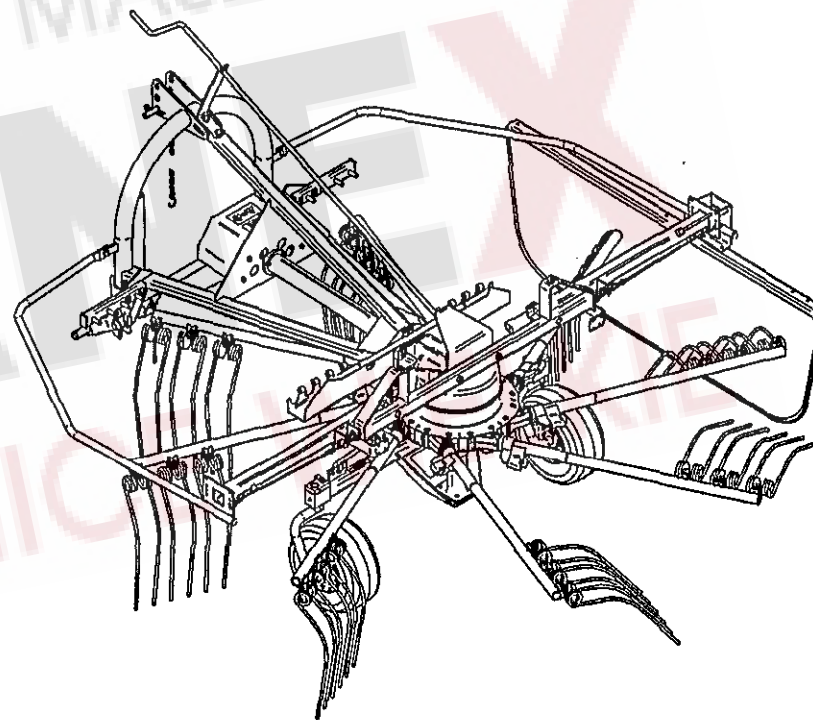

Ausgabe - Edition - Edition

033/2

D ERSATZTEILLISTE

WICHTIG BEI BESTELLUNG VON ERSATZTEILEN

Für das zu ersetzende Teil ist anhand der nachfolgenden Ersatzteilliste die genaue Bestell-Nummer und die Bezeichnung festzustellen.

Besonders aber bitten wir um Angabe des auf dem Typenschild eingepprägten Maschinen-Typen und der Maschinen-Nummer, um Fehllieferungen von Ersatzteilen zu vermeiden. Die genaue Anschrift sowie Versandart (per Post, Paketdienst, Nachtexpress oder Spedition Ihrer Wahl) ist unbedingt anzugeben.

Die in der Ersatzteilliste mit "X" gekennzeichneten Ersatzteile unterliegen während des Betriebes natürlichem Verschleiß und sind daher von der Garantie ausgenommen. Vor jedem Einsatz ist die Überprüfung der Funktionsfähigkeit dieser Teile erforderlich. Gegebenenfalls muss der Austausch erfolgen. Für Folgeschäden, die durch nicht rechtzeitiges Auswechseln von Verschleißteilen entstehen, besteht kein Garantieanspruch.

F CATALOGUE DES PIÈCES DE RECHANGE

NOTE IMPORTANTE RELATIVE AUX COMMANDES DE PIÈCES DÉTACHÉES

Déterminez le numéro exact de référence et la désignation de la pièce à échanger, en consultant la liste suivante des pièces de rechange, s.v.p.

Nous vous demandons en particulier, pour éviter les erreurs dans les livraisons en pièces détachées, de bien indiquer le numéro de la série du type de la machine, qui est marqué sur la plaque du constructeur, ainsi que le numéro de la machine. Toujours indiquer l'adresse avec précision, ainsi que le mode d'expédition choisi (par voie postale, par petit paquet, par colis postal, en service express de nuit, ou par un autre mode d'expédition que ceux ci-dessus cités).

Les pièces de rechange marquées "X" dans la liste des pièces de rechange sont soumises à l'usure par détérioration naturelle pendant le service, et pour cela ne sont pas couvertes par notre garantie. Avant toute utilisation, il faut contrôler le bon fonctionnement de ces pièces. Si nécessaire, il faut les remplacer. Nous ne pouvons pas accepter de garantie pour dommages consécutifs résultant du fait que les pièces d'usure n'ayent pas été remplacées au bon moment.

GB SPARE PARTS CATALOGUE

IMPORTANT NOTE CONCERNING ORDERS ON SPARE PARTS

Please use the following spare parts list in order to identify the part to be replaced, and quote its exact part number and description. In particular, you are requested to quote machine type and machine no. indicated marked on the nameplate, in order to prevent supply of wrong parts. Please always mention your complete address as well as kind of transport (post parcel, parcel service, over-night express or forwarding agency according to your choice).

The spare parts marked "X" in the spare parts list are subject to normal wear and tear during operation, and therefore are not covered by our warranty. Prior to every work these parts must be checked for perfect operation. If necessary, they have to be replaced. We cannot accept any warranty for consequential damage which is due to the fact that wear parts have not replaced in proper time.

NL ONDERDELENLIJST

BELANGRIJK VOOR HET BESTELLEN VAN ONDERDELEN

Volgens bijgaande onderdelenlijst is het juiste bestelnummer en de omschrijving van het te vervangen deel vast te stellen.

In het bijzonder vragen wij U, het op het typeplaatje ingestempelde machinetype en machinenummer op te geven, om foutieve leveringen van onderdelen te vermijden. Beslist noodzakelijk is het vermelden van het juiste adres, met postkantoor of NS-station en postcode, alsmede de verzendingswijze (pakje, postpakket, vracht-, lij- of expresgoed).

De onderdelen, die in de onderdelenlijst met een "X" zijn gemerkt, zijn tijdens het gebruik onderhevig aan normale slijtage en vallen daarom niet onder de garantiebepalingen. De toestand van deze delen dient, telkens vóór het werk begint, te worden gecontroleerd op hun goede werking. Zonodig versleten delen vervangen. Eventuele schade, tengevolge van niet tijdige vervanging van versleten onderdelen, wordt niet door de garantie gedekt.

I LISTINO RICAMBI MACCHINE FELLA

NOTE IMPORTANTI PER ORDINI DI RICAMBI

Individuare l'esatto codice ricambi composto da 6 cifre e la denominazione del ricambio da ordinare consultando il seguente listino ricambi.

Per evitare inconvenienti, Vi preghiamo di indicare inoltre la matricola della macchina e l'anno di costruzione. Ogni macchina ha una targhetta, dove sono incisi questi dati. Indispensabile per ogni ordine sono anche il Vs. indirizzo completo e la modalità di trasporto (tramite poste, corriere espresso, notturno oppure una ditta di spedizione ai Vostra scelta).

I ricambi contraddistinti con la lettera "x" sono ricambi a largo consumo e soggette a naturale usura. Per questi ricambi non è prevista alcuna garanzia. Preghiamo controllare con attenzione la funzionalità dei ricambi a largo consumo prima di iniziare il lavoro. In caso necessario procedere all'immediata sostituzione. La ditta FELLA WERKE GmbH & Co. KG non si assume alcuna responsabilità per danni sorti per la non tempestiva sostituzione di questi ricambi.

E LISTA DE PIEZAS DE RECAMBIO

IMPORTANTE PARA PEDIR PIEZAS DE RECAMBIO

Averiguar nº ref. y denominación exacta de la pieza a recambiar usando la lista de recambio siguiente.

Les rogamos especialmente indicarnos tipo y número de la máquina, estampados en la placa indicador para evitar el suministro de piezas de recambio incorrectas. Siempre mencionar la dirección exacta y el modo de envío (correo, servicio de paquetes, reparto urgente o agencia de expedición según su deseo).

Las piezas marcadas por "X" en la lista de recambio son piezas de desgaste y por eso no forman parte de nuestra garantía. Antes de cada empleo de la máquina hay que revisar la función de estas piezas. En caso de necesidad hay que reemplazarlas. Daños que resultan del recambio retrasado de estas piezas no forman parte de nuestra garantía.

ERSATZTEILLISTE TAFEL - TABLE - PLAN - TAV. 1

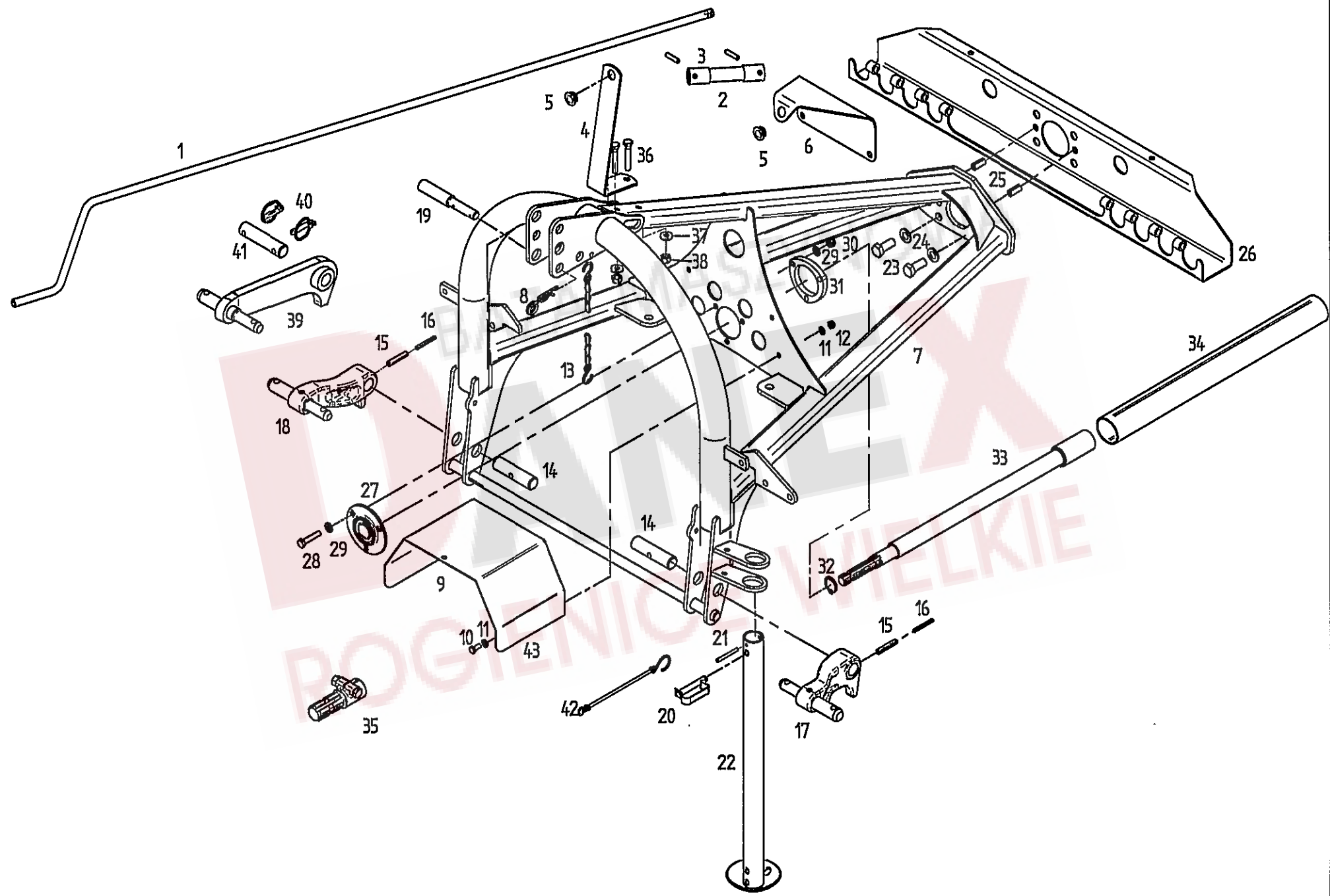

Tafel, Table, Plan, Tav.

1

Pos	Nr.	TS 380 DS	x=Verschleißteil x=Wear part x=Pièces d'usure	*=kein Ersatzteil *=no spare parts *=pas de pièce de rechange	s=Sonderzubehör s=Special equipment s=Équipement special
			Bezeichnung des Teiles	Description of the part	Désignation de la pièce
			Dreipunktbock und Rahmen.....	3-point headrack and frame...	Attelage trois points et châssis
1	163409	o	Kurbel.....	Crank.....	Manivelle
2	160650	o	Biegsame Welle.....	Shaft, flexible.....	Arbre, flexible
3	107464	o	Spannstift ISO 8752-8x36xA-ST Dac. 320 A.....	Tensioning pin.....	Goupille de serrage
4	163693	o	Kurbelhalter, vorn.....	Crank holder, front.....	Support de manivelle, avant
5	162879	o	Lagerbuchse.....	Bearing bush.....	Coussinet
6	161652	o	Kurbelhalter, hinten.....	Crank holder, back.....	Support de manivelle, arrière
7	164782	o	Dreipunktbock.....	3-point headrack.....	Attelage trois points
8	115916	o	Federstecker 5 ST ZN3.....	Plug.....	Connecteur à ressort
9	160695	o	Schutzhaube.....	Protective cover.....	Capot de protection
10	107727	o	6kt.-Schraube DIN 933-M8x20-8.8-A3A.....	Hexagonal bolt.....	Boulon hexagonal
11	115972	o	Scheibe DIN 125-8,4-A3A.....	Washer.....	Rondelle
12	108531	o	6kt.-Mutter DIN 985-M8-8-A3A	Hexagonal nut.....	Écrou hexagonal
13	117245	o	Knotenkette 2,8x960 22 GL DIN 5686 TZN.....	Knotted link chain.....	Chaîne à nouées
14	163605	o	Bolzen.....	Pin.....	Boulon
15	127252	o	Spannstift ISO 8752-10x55-A-ST Dac.320 A.....	Tensioning pin.....	Goupille de serrage
16	127253	o	Spannstift ISO 8752- 6x55xA-ST Dac.320A.....	Tensioning pin.....	Goupille de serrage
17	164299	o	Unterlenkerhebel links.....	Lower link lever left.....	Levier du bras de guidage inférieur gauche
18	164323	o	Unterlenkerhebel rechts.....	Lower link lever right.....	Levier du bras de guidage inférieur droite
19	122613	o	Oberlenkerstufenbolzen.....	Bolt of upper link assembly.....	Boulon grandué du bras de guidage supérieur
20	106857	o	Federbolzen 12x55.....	Clip-on bolt.....	Axe de ressort
21	107456	o	Spannstift ISO 8752-6x60-A-ST Dac.320A.....	Tensioning pin.....	Goupille de serrage
22	164774	o	Stütze.....	Support.....	Support
23	126377	o	6kt.-Schr DIN 933-M16x40-8.8-A3A Vplus.....	Hexagonal bolt.....	Boulon hexagonal
24	115979	o	Scheibe DIN 125-17-A3A.....	Washer.....	Rondelle
25	127818	o	Spannstift ISO 8752-13x30-A-ST.....	Tensioning pin.....	Goupille de serrage
26	163387	o	Ablageprofil.....	Support profile.....	Dépôt profilé
27	163536	o	Lagereinheit.....	Bearing ass'y.....	Ensemble de palier
28	117772	o	6kt.-Schraube DIN 933-M10x40-8.8-A3A	Hexagonal bolt.....	Boulon hexagonal
29	115973	o	Scheibe DIN 125 -10,5-A3A.....	Washer.....	Rondelle
30	108441	o	6kt.-Mutter DIN 985-M10-8-A3A	Hexagonal nut.....	Écrou hexagonal
31	163403	o	Flansch.....	Flange.....	Bride
32	124504	o	Sicherungsring 30x2 DIN 471.....	Snap ring.....	Circlip extérieur
33	163492	o	Antriebswelle.....	Drive shaft.....	Arbre d'entraînement
34	163494	o	Schutzrohr.....	Protective tube.....	Tube de protection
35	164205	s	Reduzierstück 1 3/8".....	Reducing.....	Reduction
36	116522	o	6kt.-Schraube DIN 931-M10x65-8.8-A3A	Hexagonal bolt.....	Boulon hexagonal
37	116118	o	Scheibe DIN 7349-10,5-A3A.....	Washer.....	Rondelle
38	108589	o	6kt.-Mutter DIN 985-M12-8-A3A	Hexagonal nut.....	Écrou hexagonal
39	161735	s	Unterlenkerhebel.....	Lower link lever.....	Levier du bras de guidage inférieur
40	108671	o	Klappstecker 10x45 DIN 11023 ZN3.....	Folding plug.....	Esses d'essieu
41	150847	o	Bolzen.....	Pin.....	Boulon
42	111895	o	Sicherungsschnur mit Haken.....	Safety cord.....	Cordon d'arrêt

ERSATZTEILLISTE TAFEL - TABLE - PLAN - TAV. 2

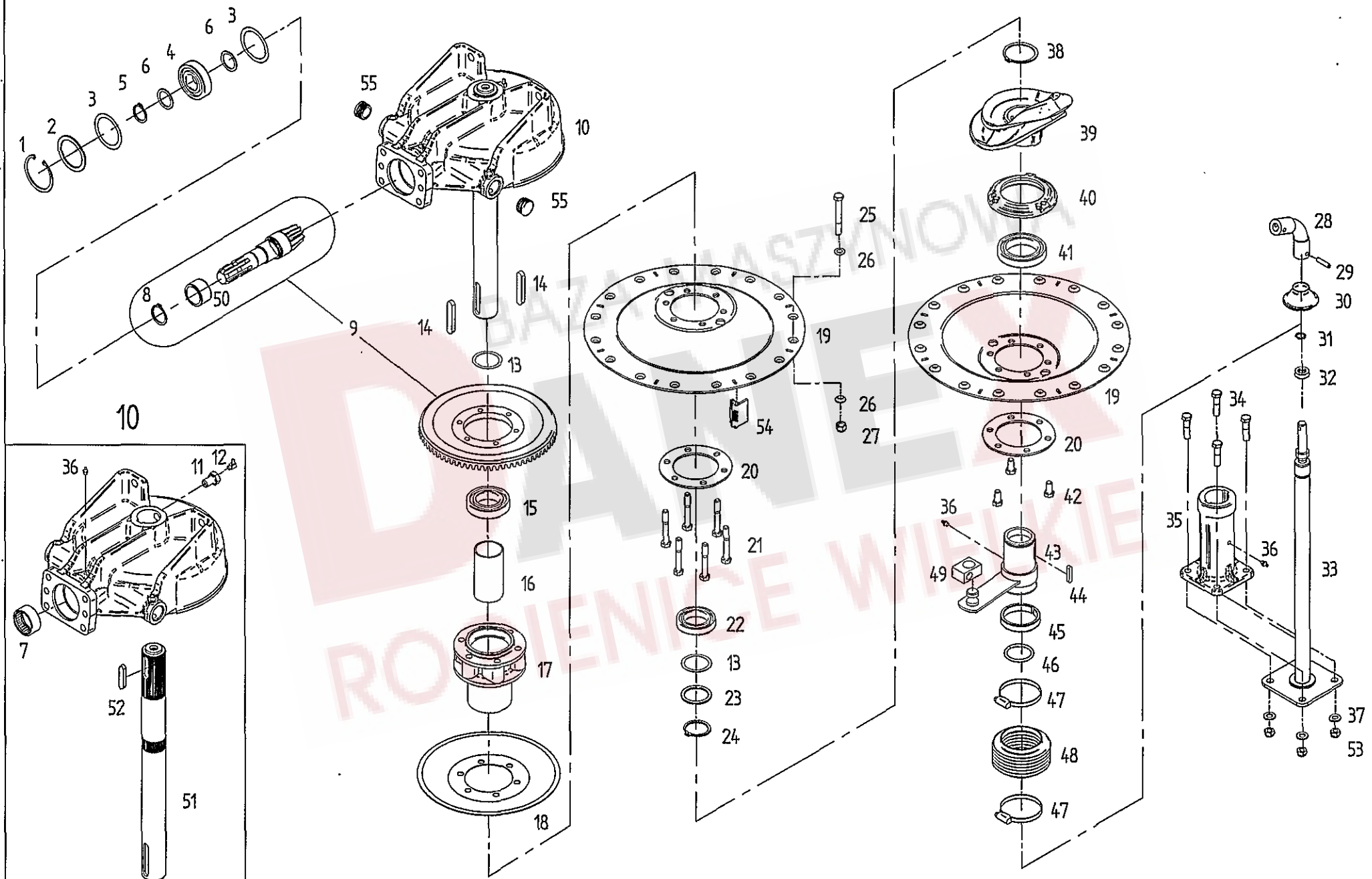

Pos	Nr.	TS 300 DS	x=Verschleißteil x=Wear part x=Pièces d'usure	*=kein Ersatzteil *=no spare parts *=pas de pièce de rechange	s=Sonderzubehör s=Special equipment s=Équipement special
			Bezeichnung des Teiles	Description of the part	Désignation de la pièce
Kreiselkopf/Höhenverstellung..... Rotor head/Height adjustment... Boîtier/Réglage de la hauteur					
1	107386	o	Sicherungsring 80x2,5 DIN 472.....	Snap ring.....	Circlip intérieur
2	127644	o	Stützscheibe 63x80x3 DIN 988.....	Supporting plate.....	Rondelle de support
3	127646	o	Paßscheibe 63x80x0,5 DIN 988.....	Adjusting washer.....	Rondelle d'austage
3	127645	o	Paßscheibe 63x80x0,3 DIN 988.....	Adjusting washer.....	Rondelle d'austage
4	126320	o	Paßscheibe 63x80x0,1 DIN 988.....	Adjusting washer.....	Rondelle d'austage
4	106852	o	Rillenkugellager 6307 2RS C3 DIN 625.....	Grooved ball bearing.....	Roulement rainuré à billes
5	118602	o	Sicherungsring 35x2,5 DIN 471.....	Snap ring.....	Circlip extérieur
6	126242	o	Stützscheibe 35x45x2,5 DIN 988 ZN 3.....	Supporting plate.....	Rondelle de support
7	127643	o	Nadelhülse HK 5025 DIN 618.....	Needle bush.....	Roulement à aiguilles
8	127838	o	Sicherungsring 40x2,5 DIN 471.....	Snap ring.....	Circlip intérieur
9	161706	o	Radsatz.....	Wheel set.....	Jeu de roues
10	498121	o	Kreiselkopf, vormont.....	Rotor head.....	Boîtier
11	160365	o	Hohlschraube.....	Bolt.....	Vis
12	116749	o	Kegelschmiernippel CS 8x1 DIN 71412.....	Conical grease nipple.....	Graisseur conique
13	124809	o	Paßscheibe 50x62x0,1 DIN 988.....	Adjusting washer.....	Rondelle d'austage
13	124810	o	Paßscheibe 50x62x0,2 DIN 988.....	Adjusting washer.....	Rondelle d'austage
13	124811	o	Paßscheibe 50x62x0,5 DIN 988.....	Adjusting washer.....	Rondelle d'austage
14	127796	o	Paßfeder A 14x9x80 DIN 6885 C45K+V.....	Fitting spring.....	Ressort d'ajustage
15	109494	o	Rillenkugellager 6210 2RS C3 DIN 625.....	Grooved ball bearing.....	Roulement rainuré à billes
16	160596	o	Distanzrohr.....	Distance pipe.....	Tube d'écartement
17	160555	o	Kreiselnabe.....	Rotor hub.....	Moyeu du rotor
18	160597	o	Deckel.....	Cover.....	Couvercle
19	161378	o	Glocke TS3 / 8.....	Dome.....	Cloche
20	160572	o	Ring.....	Ring.....	Anneau
21	128189	o	6kt.-Schr. DIN 931-M 12x85-12.9 Vplus.....	Hexagonal bolt.....	Boulon hexagonal
22	127762	o	Rillenkugellager 6010 2RS DIN 625.....	Grooved ball bearing.....	Roulement rainuré à billes
23	124330	o	Stützscheibe 50x62x3 DIN 988.....	Supporting plate.....	Rondelle de support
24	127764	o	Sicherungsring 50x3 DIN 471.....	Snap ring.....	Circlip extérieur
25	128293	o	6kt.-Schr. DIN 931-M 12x90-12.9 Dac.500 A.....	Hexagonal bolt.....	Boulon hexagonal
26	163985	o	Konusscheibe 12,5x22x6.....	Tapered nut washer.....	Rondelle de cone
27	127564	o	6kt.-Mutter DIN 982-M 12-10-A3A.....	Hexagonal nut.....	Écrou hexagonal
28	160650	o	Biegsame Welle.....	Shaft, flexible.....	Arbre, flexible
29	107464	o	Spannstift ISO 8752-8x36-A-ST Dac.320 A.....	Tensioning pin.....	Goupille de serrage
30	160629	o	Abdeckkappe.....	Bearing housing.....	Carter
31	109148	o	O-Ring 16x2,65 DIN 3771 NBR70.....	Ring.....	Anneau torique d'étanchéité
32	160848	o	Axial-Rillenkugellager KT 16.....	Grooved ball thrust bearing.....	Butée à rainure à billes
33	160627	o	Höhenverstellung, kompl.....	Height adjustment.....	Réglage de la hauteur
34	116530	o	6kt.-Schraube DIN 931-M12x50-8.8-A3A.....	Hexagonal bolt.....	Boulon hexagonal
35	160929	o	Achsführung.....	Axle guide.....	Guide d'essieu
36	108292	o	Kegelschmiernippel AS 8x1 DIN 71412.....	Conical grease nipple.....	Graisseur conique
37	105186	o	Scheibe DIN 125-13-A3A.....	Washer.....	Rondelle
38	127765	o	Sicherungsring 75x2,5 DIN 471.....	Snap ring.....	Circlip extérieur
39	162867	o	Kurvenscheibe.....	Cam plate.....	Disque à came
40	161544	o	Lagerflansch.....	Bearing flange.....	Bride de palier
41	108545	o	Rillenkugellager 6013 2 RS DIN 625.....	Grooved ball bearing.....	Roulement rainuré à billes
42	126662	o	6kt.-Schr. DIN 933-M 12x25-8.8-A3A Vplus.....	Hexagonal bolt.....	Boulon hexagonal
43	160566	o	Nabe.....	Hub.....	Moyeu
44	120907	o	Paßfeder A 8x7x40 DIN 6885 C 45 K+V.....	Fitting spring.....	Ressort d'ajustage
45	160617	o	Gleitring.....	Slide ring.....	Anneau de glissement
46	127767	o	O-Ring 50x5,3 DIN 3771-NBR70.....	Ring.....	Anneau torique d'étanchéité
47	127768	o	Schlauchschelle AL 70-90 C7W4 DIN 3017.....	Hose clip.....	Collier pour chambre à air
48	121990	o	Faltenbalg.....	Bellows.....	Soufflet
49	123595	o	Gelenkstück.....	Joint piece.....	Pièce d'articulation
50	163061	o	Innenring für Nadelhülse.....	Inner ring.....	Anneau
51	160609	o	Kreiselachse.....	Rotor axle.....	Axe du rotor
52	127795	o	Paßfeder A 14x9x56 DIN 6885 C45K+V.....	Fitting spring.....	Ressort d' austage
53	108589	o	6kt.-Mutter DIN 985-M 12-8-A3A.....	Hexagonal nut.....	Écrou hexagonal
54	161377	o	Füllstück.....	Filler.....	Pièce intermédiaire
55	128188	o	Lamellenstopfen GPN320 GL34.....	Lamellar plug.....	Bouchon à lamelles

ERSATZTEILLISTE TAFEL - TABLE - PLAN - TAV. 3

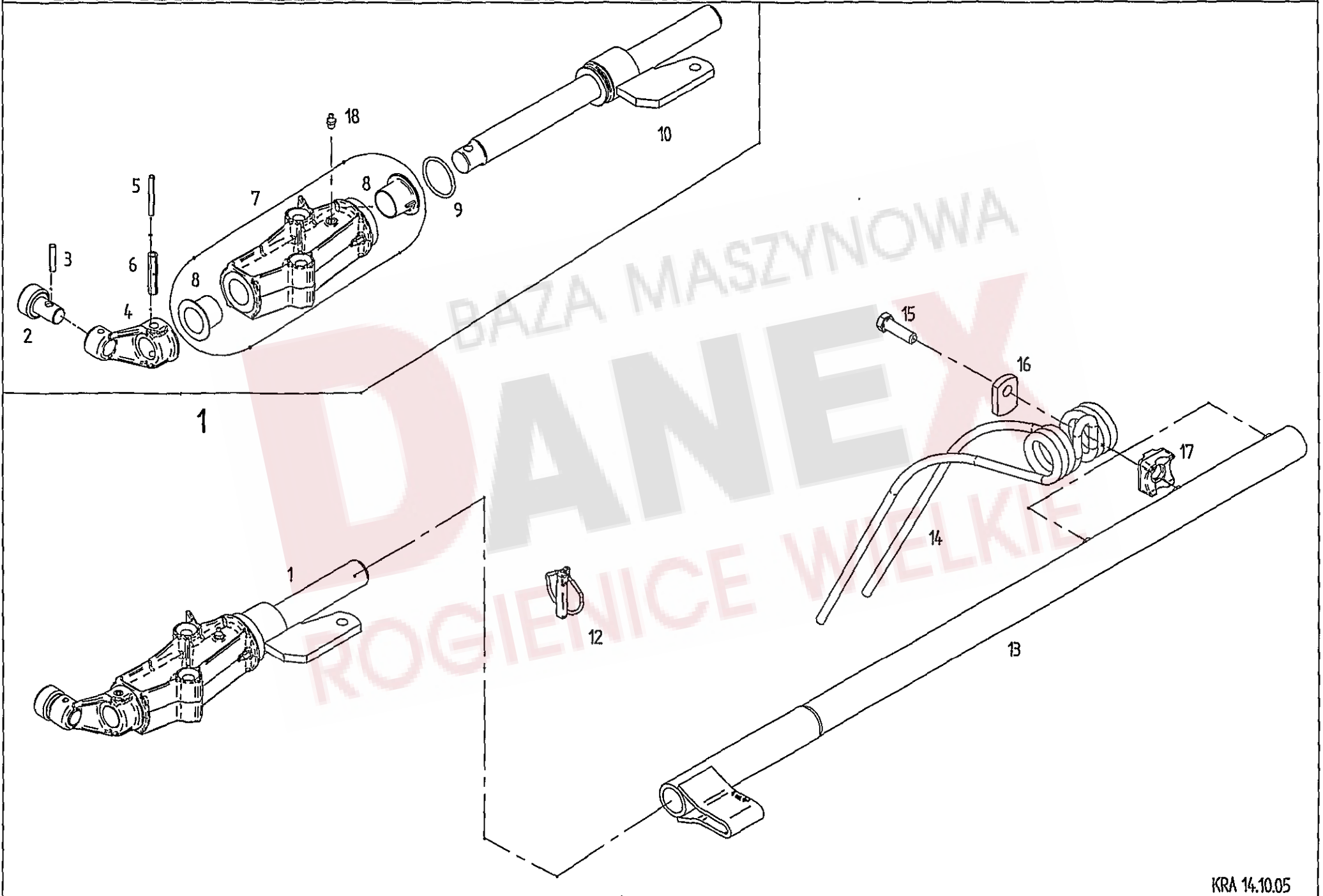

Pos	Nr.	TS 300 DS	x=Verschleißteil x=Wear part x=Pièces d'usure Bezeichnung des Teiles	*=kein Ersatzteil *=no spare parts *=pas de pièce de rechange Description of the part	s=Sonderzubehör s=Special equipment s=Équipement special Désignation de la pièce
			Zinkenträger.....	Tine arm.....	Support de dents
1	498148	o	Kreiselarm, kompl.....	Rotor arm, cpl.	Bras rotatif, cpl.
2	162071	o	Laufrolle.....	Roller.....	Poulie
3	127607	o	Spannstift 7x32 DIN 7346 Dacromet.....	Tensioning pin.....	Goupille de serrage
4	162239	o	Steuerhebel.....	Steering lever.....	Levier de commande
5	107454	o	Spannstift ISO 8752- 6x50-A-ST Dacromet.....	Tensioning pin.....	Goupille de serrage
6	107475	o	Spannstift ISO 8752-10x50-A-ST Dacromet.....	Tensioning pin.....	Goupille de serrage
7	498199	o	Lagerrohr montiert.....	Bearing tube.....	Tube de palier
8	162393	o	Bundbuchse 30 W 30/48x28.....	Flange sleeve.....	Douille à collet
9	128119	o	O-Ring 41,2x3,55 DIN 3771-NBR90.....	Ring.....	Anneau torique d'étanchéité
10	162486	o	Steuerwelle.....	Side shaft.....	Arbre de commande
12	108544	o	Klappstecker 12x45 St 50 ZN 3 DIN 11023.....	Folding plug.....	Esses d'essieu
13	163356	o	Zinkenträger 950.....	Tine arm.....	Support de dents
14	160111	x	Federzinken.....	Flexible tine.....	Pointe flexible
15	126383	o	6kt.-Schr. DIN931-M12x40-10.9-A3A Verb-plus.....	Hexagonal bolt.....	Boulon hexagonal
16	160089	o	Unterlage.....	Support.....	Support
17	161379	o	Klemmstück.....	Clamp.....	Collier
18	108292	o	Kegelschmiernippel AS 8x1 DIN 71412.....	Conical grease nipple.....	Graisseur conique



Pos	Nr.	TS 300 DS	x=Verschleißteil x=Wear part x=Pièces d'usure Bezeichnung des Teiles	*=kein Ersatzteil *=no spare parts *=pas de pièce de rechange Description of the part	s=Sonderzubehör s=Special equipment s=Equipement special Désignation de la pièce
			Achsen, Laufräder	Axle, track wheel.....	Essieu, roues
1	121327	o	Abschlußkappe.....	Sealing hat.....	Chapeau de fermeture
2	126662	o	6kt.-Schr. DIN 933-M 12x25-8.8-A3A Vplus....	Hexagonal bolt.....	Boulon hexagonal
3	130655	o	Scheibe.....	Washer.....	Rondelle
4	126583	x	Laufrad, kompl. 15x6.00-6.....	Track wheel, cpl.....	Roue, cpl.
5	121608	o	Felge 4,50 Ax6 mit 2 Ri. KL 6205-2 RS.....	Rim with grooved ball bearing.....	Jante avec roulement rainuré à billes
6	121609	x	Decke 15x6,00-6 Impl. 4 PR-T 510.....	Surface.....	Couverture
7	121610	x	Schlauch 15/6,00-6 TR-13.....	Hose.....	Chambre à air
8	150084	o	Schutzscheibe, hinten.....	Protective plate, back.....	Plaque de protection, arrière
9	127570	o	Paßscheibe 25x36x2,0 DIN 988 ZN 3.....	Adjusting washer.....	Rondelle d'austage
10	127178	o	Spannstift ISO 8752-8x50-A-ST Dac.320 A.....	Tensioning pin.....	Goupille de serrage
11	121024	o	Bundbuchse 28/31/39x25.....	Flange sleeve.....	Douille à collet
12	108292	o	Kegelschmiernippel AS 8x1 DIN 71412.....	Conical grease nipple.....	Graisser conique
14	123124	o	Laufachse	Traversing axle.....	Axe de roulement
15	120760	o	Federbolzen 12x65.....	Clip-on bolt.....	Axe de ressort
16	160145	o	Lasche.....	Tongue.....	Éclisse
17	160686	o	Stange.....	Rod.....	Barre
18	107449	o	Spannstift ISO 8752-6x30-A-ST Dac.320 A.....	Tensioning pin.....	Goupille de serrage
19	124053	o	Klappstecker 6x42 DIN 11023 ZN3.....	Folding plug.....	Esses d'essieu
20	117363	o	Rillenkugellager 6205 2 RS DIN 625.....	Grooved ball bearing.....	Roulement rainuré à billes
21	128058	o	Distanzrohr.....	Distance pipe.....	Tube d'écartement
22	163604	o	Achse mit Lagerbuchsen.....	Axle with bushings.....	Essieu avec douille

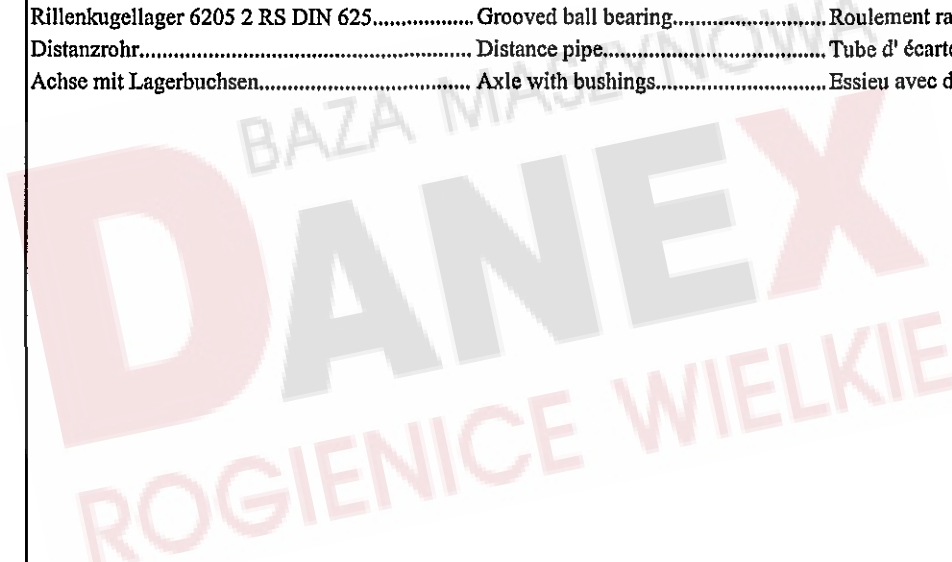

ERSATZTEILLISTE TAFEL - TABLE - PLAN - TAV. 5

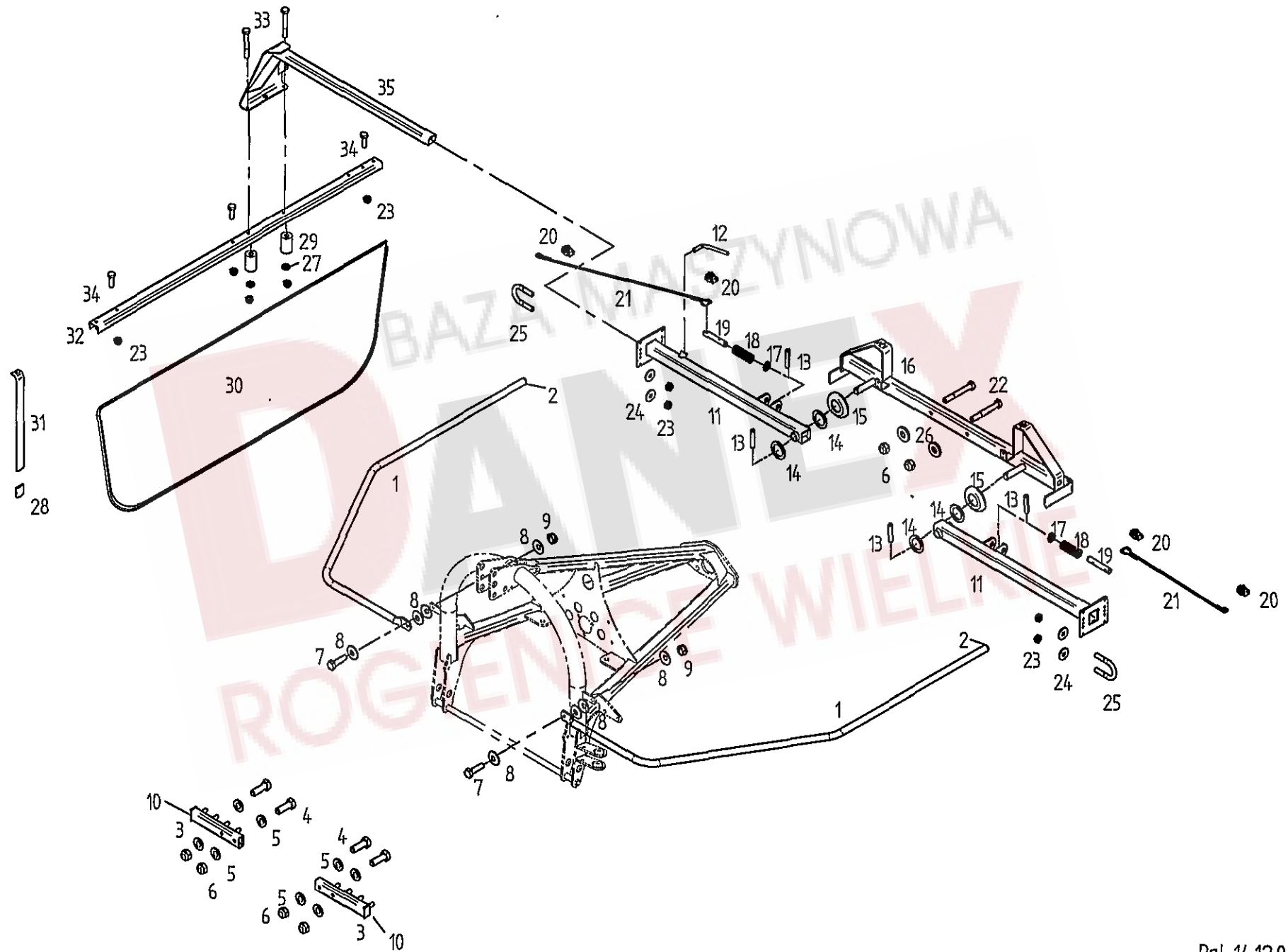

Pos	Nr.	TS 300 DS			x=Verschleißteil	*=kein Ersatzteil	s=Sonderzubehör
					x=Wear part	*=no spare parts	s=Special equipment
					x=Pièces d'usure	*=pas de pièce de rechange	s=Équipement special
					Bezeichnung des Teiles	Description of the part	Désignation de la pièce
					Schutzvorrichtung.....	Protective device.....	Dispositif de protection
1	163481	o			Rohrbogen mit Verschlussstopfen	Pipe bend with plug.....	Coûde de tuyau avec bouchon de fermeture
2	127938	o			Rund-Lamellenstopfen EP 620.....	Lamellar plug.....	Bouchon à lamelles
3	163502	o			Absteckträger.....	Fixing device.....	Piquet
4	116629	o			6kt.-Schraube DIN 933-M12x35-8.8-A3A.....	Hexagonal bolt.....	Boulon hexagonal
5	105186	o			Scheibe DIN 125-13-A3A.....	Washer.....	Rondelle
6	108589	o			6kt.-Mutter DIN 985-M12-8-A3A	Hexagonal nut.....	Écrou hexagonal
7	116623	o			6kt.-Schraube DIN 933-M10x35-8.8-A3A.....	Hexagonal bolt.....	Boulon hexagonal
8	126825	o			Tellerfeder 28x10,2x1,5 verz.....	Disc spring.....	Ressort à disques
9	108441	o			6kt.-Mutter DIN 985-M10-8-A3A	Hexagonal nut.....	Écrou hexagonal
10	127776	o			Vierkantstopfen GPN270 50x30.....	Square plug screw.....	Bouchon carré
11	163378	o			Schwenkträger.....	Swivel support.....	Support pivotant
12	122292	o			Druckknebel.....	Compression handle.....	Garrot de pression
13	107465	o			Spannstift ISO 8752-8x40-A-ST Dac.320 A.....	Tensioning pin.....	Goupille de serrage
14	127884	o			Stützscheibe 26x37x2 DIN 988 ZN3.....	Supporting plate.....	Rondelle de support
15	160356	o			Scheibe, gewölbt.....	Washer.....	Rondelle
16	161495	o			Schutzträger.....	Guard support.....	Support protecteur
17	108455	o			Scheibe DIN 125-21-A3A.....	Washer.....	Rondelle
18	160744	o			Druckfeder.....	Compression spring.....	Ressort de pression
19	160720	o			Rastbolzen.....	Notched bolt.....	Boulon d'arrêt
20	127848	o			Simplex-Klemme GR4 M5.....	Clamp.....	Borne
21	160068	o			Seil 6x1070 mm.....	Rope.....	Câble
22	116536	o			6kt.-Schraube DIN 931-M12x90-8.8-A3A	Hexagonal bolt.....	Boulon hexagonal
23	108531	o			6kt.-Mutter DIN 985-M8-8-A3A	Hexagonal nut.....	Écrou hexagonal
24	105421	o			Scheibe DIN 9021-8,4-A3A.....	Washer.....	Rondelle
25	160500	o			Bügelsschraube 3/4" M8.....	Stirrup bolt.....	Boulon étrier
26	122712	o			Scheibe 13/30/4 verz.....	Washer.....	Rondelle
27	115972	o			Scheibe DIN 125-8,4-A3A	Washer.....	Rondelle
28	122103	o			Schutzkappe.....	Protective cap.....	Chapeau de protection
29	160069	o			Distanzbuchse.....	Distance bushing.....	Douille d'écartement
30	160630	x			Schwadttuch.....	Cloth.....	Drap d'andains
31	123609	o			Schwadformerfeder.....	Flat spring.....	Ressort plat
32	160933	o			Schwadformerprofil.....	Profile of swathforming tool.....	Profilé de mouleur d'andains
33	127222	o			6kt.-Schraube DIN 931-M 8x60-8.8-A3A	Hexagonal bolt.....	Boulon hexagonal
34	127569	o			6kt.-Schraube DIN 933-M 8x25-8.8-A2	Hexagonal bolt.....	Boulon hexagonal
35	163844	o			Schwadformerträger.....	Carrier.....	Bras portant

ERSATZTEILLISTE TAFEL - TABLE - PLAN - TAV. 6

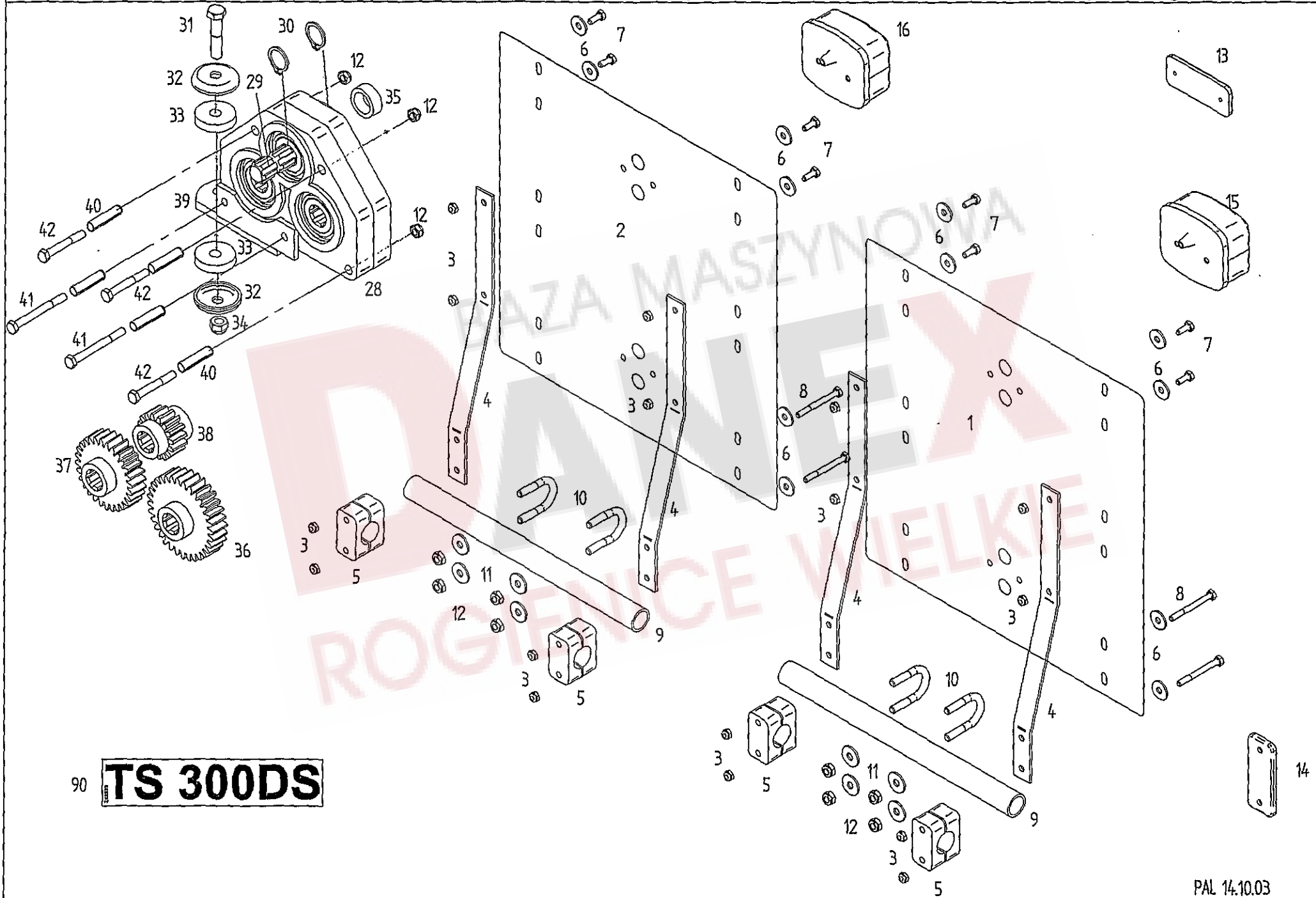

90 **TS 300DS**

Pos	Nr.	TS 300 DS	x=Verschleißteil x=Wear part x=Pièces d'usure	*=kein Ersatzteil *=no spare parts *=pas de pièce de rechange	s=Sonderzubehör s=Special equipment s=Équipement special
			Bezeichnung des Teiles	Description of the part	Désignation de la pièce
			Warntafeln/Beleuchtung/.....	Warning sign/Lights/.....	Tableau d'avertissement/
			Getriebe.....	Gear box.....	Éclairage/Engrenage
1	150615	s	Warntafel, links.....	Warning sign, left.....	Tableau d'avertissement, gauche
2	150614	s	Warntafel, rechts.....	Warning sign, right.....	Tableau d'avertissement, droite
3	106903	s	6kt.-Mutter DIN 985-M6-8-A3A	Hexagonal nut.....	Écrou hexagonal
4	150582	s	Stütze.....	Support.....	Support
5	127215	s	Klemmbackenpaar.....	Set of 2 clamping jaws.....	Lot de 2 mâchoires de serrage
6	116030	s	Scheibe DIN 9021-7,4-A3A.....	Washer.....	Rondelle
7	116607	s	6kt.-Schraube DIN 933-M6x16-8,8-A3A	Hexagonal bolt.....	Boulon hexagonal
8	124359	s	6kt.-Schraube DIN 931-M6x60-8,8-A3A	Hexagonal bolt.....	Boulon hexagonal
9	161499	s	Rohr.....	Pipe.....	Tube
10	160500	s	Bügelschraube 3/4" M8.....	Bracket bolt.....	Vis de etrier
11	105421	s	Scheibe DIN 9021-8,4-A3A.....	Washer.....	Rondelle
12	108531	s	6kt.-Mutter DIN 985-M8-8-A3A	Hexagonal nut.....	Écrou hexagonal
13	126039	s	Rückstrahler, rot.....	Reflector, red.....	Catadioptre, rouge
14	126040	s	Rückstrahler, weiß.....	Reflector, white.....	Catadioptre, blanc
15	162090	s	Dreikammerleuchte BBS 95 links.....	Three unit lamp, left hand side.....	Feu trois lampes, à gauche
16	162091	s	Dreikammerleuchte BBS 95 rechts	Three unit lamp, right hand side.....	Feu trois lampes, à droite
28	160790	s	Universalgetriebe.....	Multi-purpose gear box.....	Engrenage universel
29	160791	s	Keilwellenstummel lose.....	Splined shaft end.....	Bout d'arbre cannelé
30	126653	s	Sicherungsring 25x2 - ZN3 DIN 471.....	Snap ring.....	Cireclip extérieur
31	116531	s	6kt.-Schraube DIN 931-M12x55-8,8-A3A.....	Hexagonal bolt.....	Boulon hexagonal
32	150249	s	Scheibe, gewölbt.....	Washer.....	Rondelle
33	150248	s	Gummischeibe.....	Rubber washer.....	Rondelle caoutchouc
34	108589	s	6kt.-Mutter DIN 985-M12-8-A3A	Hexagonal nut.....	Écrou hexagonal
35	162307	s	Buchse.....	Bushing.....	Douille
36	160784	s	Stirnrad 32/3.0.....	Spur wheel.....	Roue droite
37	160785	s	Stirnrad 28/3.0.....	Spur wheel.....	Roue droite
38	160786	s	Stirnrad 16/3.0.....	Spur wheel.....	Roue droite
39	160805	s	Drehmomentstütze.....	Torque suport.....	Support de couple
40	126340	s	Spannstift DIN 7346 11x45 Dacromet.....	Tensioning pin.....	Goupille de serrage
41	124915	s	6kt.-Schraube DIN 931-M 8x 80-8,8-A3A	Hexagonal bolt.....	Boulon hexagonal
42	127222	s	6kt.-Schraube DIN 931-M 8x 60-8,8-A3A	Hexagonal bolt.....	Boulon hexagonal
90	163537	x	Satz Abziehbilder TS 300 DS.....	Set of decals.....	Jeu d'étiquettes

ERSATZTEILLISTE TAFEL - TABLE - PLAN - TAV. 7

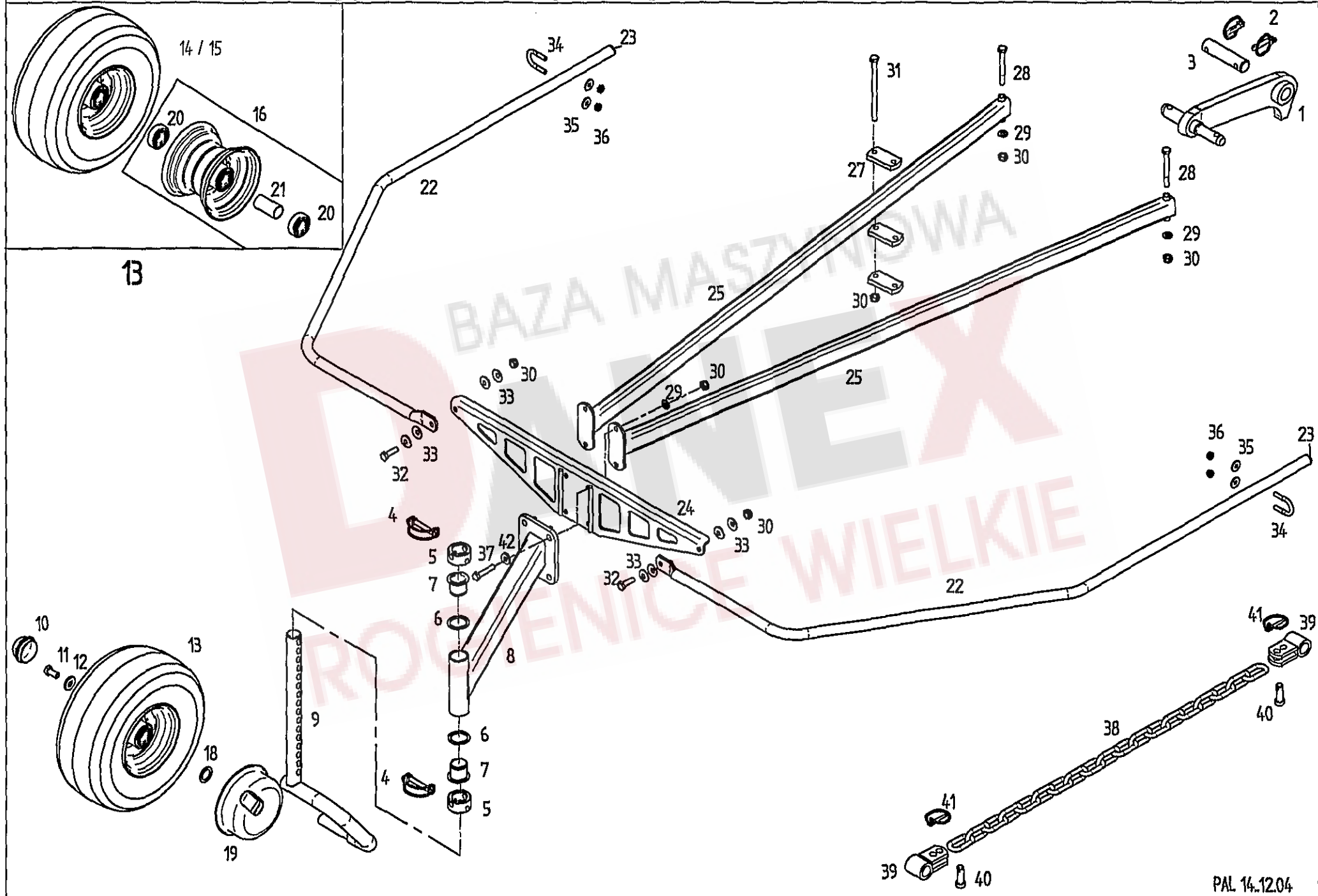

Tafel, Table, Plan, Tav.

7

Pos	Nr.	TS 300 DS	Bezeichnung des Teiles	Description of the part	Désignation de la pièce
			x=Verschleißteil x=Wear part x=Pièces d'usure	*=kein Ersatzteil *=no spare parts *=pas de pièce de rechange	s=Sonderzubehör s=Special equipment s=Équipement special
			Frontanbausatz/.....	Front mounting kit/.....	Équipement special
			Tastrad.....	Contact wheel.....	Roulette tâteur
1	161735	s	Unterlenkerhebel.....	Lower link lever.....	Levier du bras de guidage inférieur
2	108671	s	Klappstecker 10x45 DIN 11023 ZN3.....	Folding plug.....	Esses d'essieu
3	150847	s	Bolzen.....	Pin.....	Boulon
4	118603	s	Rohrklappstecker 10x60 DIN 11023.....	Folding plug for pipes.....	Esse d'essieu en tube
5	164561	s	Stelling.....	Adjusting ring.....	Bague de réglage
6	127164	s	Paßscheibe 37x47x2,0 DIN 988 ZN 3.....	Adjusting washer.....	Rondelle d'austage
7	122735	s	Bundbuchse.....	Flange sleeve.....	Douille à collet
8	160509	s	Radausleger.....	Wheel outrigger.....	Bras levier de roue
9	164573	s	Laufachse.....	Traversing axle.....	Axe de roulement
10	121327	s	Abschlußkappe.....	Sealing hat.....	Chapeau de fermeture
11	126662	s	6kt.-Schr. DIN 933-M 12x25-8.8-A3A Vplus.....	Hexagonal bolt.....	Boulon hexagonal
12	122712	s	Scheibe.....	Washer.....	Rondelle
13	126583	s	Lauftrad, kompl. 15x6,00-6.....	Track wheel, cpl.....	Roues, cpl.
14	121609	x	Decke 15x6,00-6 Impl. 4 PR-T 510.....	Surface.....	Couverture
15	121610	x	Schlauch 15/6.00-6 TR-13.....	Hose.....	Chambre à air
16	121608	s	Felge 4.50 Ax6 mit 2 Ri. KL 6205-2 RS.....	Rim with grooved ball bearing.....	Jante avec roulement rainuré à billes
18	127570	s	Paßscheibe 25x36x2,0 DIN 988 ZN 3.....	Adjusting washer.....	Rondelle d'austage
19	150784	s	Wickelschutz.....	Protection device against winding up.....	Protection d'enroulement
20	117363	s	Rillenkugellager 6205 2 RS DIN 625.....	Grooved ball bearing.....	Roulement rainuré à billes
21	128058	s	Distanzrohr.....	Distance pipe.....	Tube d'écartement
22	163481	s	Rohrbogen mit Verschlussstopfen.....	Pipe bend with plug.....	Coude de tuyau avec bouchon de fermeture
23	127938	s	Rund-Lamellenstopfen EP 620.....	Lamellar plug.....	Bouchon à lamelles
24	163489	s	Trägerprofil.....	Carrier.....	Support
25	163487	s	Ausleger.....	Outrigger.....	Bras levier
27	163849	s	Klemmplatte.....	Clamping plate.....	Plaque de serrage
28	109180	s	6kt.-Schraube DIN 931-M10x90-8.8-A3A.....	Hexagonal bolt.....	Boulon hexagonal
29	115973	s	Scheibe DIN 125 -10,5-A3A.....	Washer.....	Rondelle
30	108441	s	6kt.-Mutter DIN 985-M10-8-A3A.....	Hexagonal nut.....	Écrou hexagonal
31	127805	s	6kt.-Schraube DIN 931-M10x160-8.8-A3A.....	Hexagonal bolt.....	Boulon hexagonal
32	116623	s	6kt.-Schraube DIN 933-M10x35-8.8-A3A.....	Hexagonal bolt.....	Boulon hexagonal
33	126825	s	Tellerfeder 28x10x1.5 verz.....	Dic spring.....	Ressort à disques
34	160500	s	Bügelschraube 3/4" M8.....	Stirrup bolt.....	Boulon étrier
35	105421	s	Scheibe DIN9021- 8.4-A3A.....	Washer.....	Rondelle
36	108531	s	6kt.-Mutter DIN 985-M8-8-A3A.....	Hexagonal nut.....	Écrou hexagonal
37	126871	s	6kt.-Schraube DIN 933-M10x50-8.8-A3A.....	Hexagonal bolt.....	Boulon hexagonal
38	128371	s	Stützscheibe 20x28x3 DIN 988.....	Supporting plate.....	Rondelle de support
39	164726	s	Spannstift ISO 8752- 5x30-A-ST Dac.320 A.....	Tensioning pin.....	Goupille de serrage
40	164221	s	Stufenbolzen.....	Bolt of link assembly.....	Boulon gradué du bras de guidage
41	124053	s	Pendellasche.....	Pendulum tongue.....	Eclisse de pendule
42	116118	s	Scheibe DIN7349-10.5-A3A.....	Washer.....	Rondelle

ERSATZTEILLISTE TAFEL - TABLE - PLAN - TAV. 8

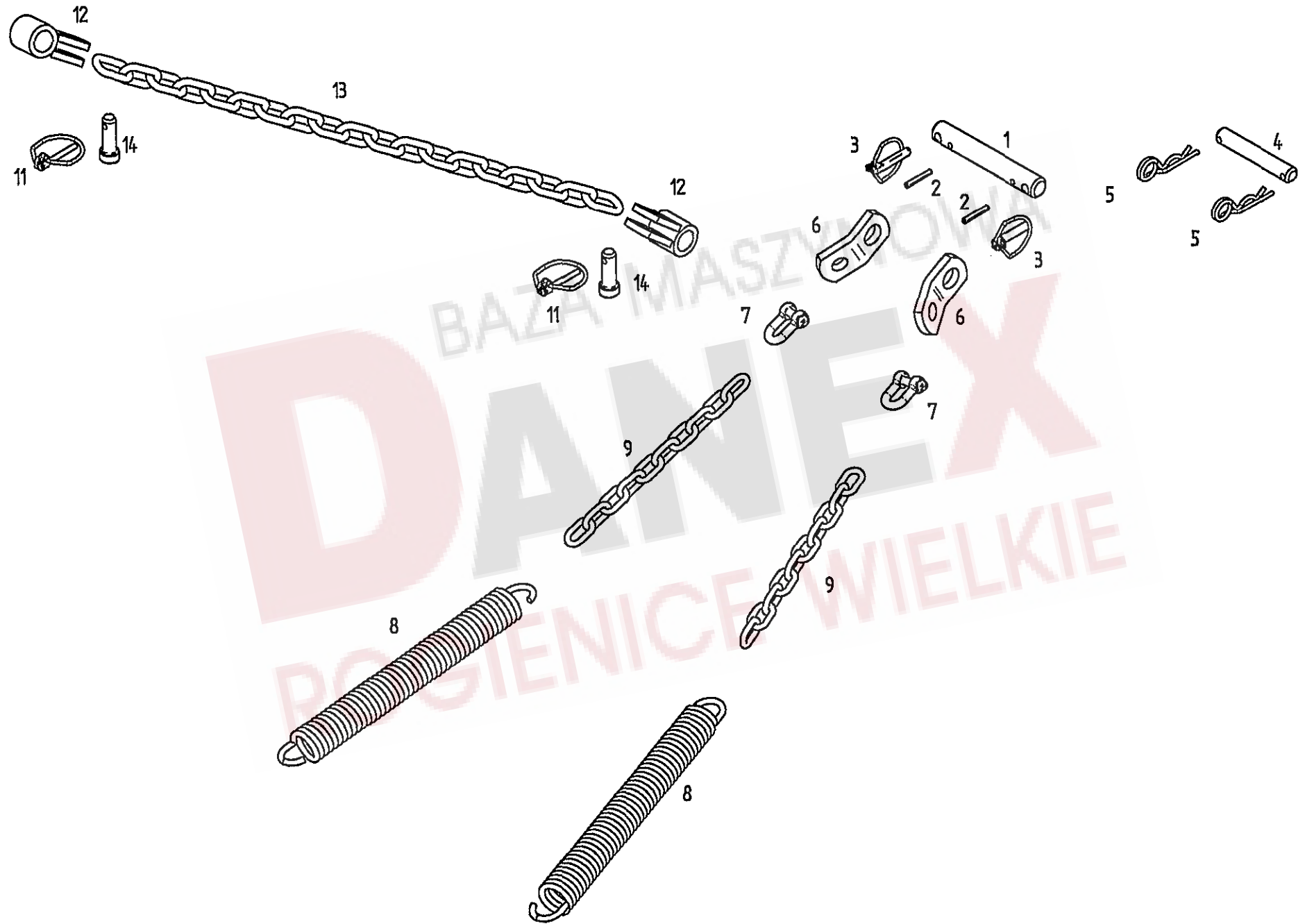

Pos	Nr.	TS 300 DS	x=Verschleißteil x=Wear part x=Pièces d'usure	*=kein Ersatzteil *=no spare parts *=pas de pièce de rechange	s=Sonderzubehör s=Special equipment s=Équipement special
			Bezeichnung des Teiles	Description of the part	Désignation de la pièce
			Federentlastung.....	Spring release.....	Compensation de ressort
1	140016	s	Oberlenkerbolzen Norm II.....	Bolt of upper link.assembly.....	Boulon du bras de guidage supérieur
2	107452	s	Spannstift ISO 8752-6x40-A-ST Dacromet.....	Tensioning pin.....	Goupille de serrage
3	108671	s	Klappstecker 10x45 DIN 11023 ZN3.....	Folding plug.....	Esses d'essieu
4	122738	s	Oberlenkerbolzen Norm I.....	Bolt of upper link.assembly.....	Boulon du bras de guidage supérieur
5	115916	s	Federstecker 5 DIN11024 ZN3.....	Plug.....	Connecteur à ressort
6	140069	s	Kettenlasche.....	Tongue.....	Maillon
7	126355	s	Schäkel A 0,4 DIN 82101-TZN 600.....	Shackle.....	Manille
8	160050	s	Zugfeder 7 X 37 X 384.....	Pulling spring.....	Ressort de tension
9	126354	s	Kette G 7X28 17GL, DIN5685 TZN.....	Chain.....	Chaîne
10	140694	s	Kettenlasche.....	Tongue.....	Maillon
11	124053	s	Klappstecker 6x42 DIN 11023 ZN3.....	Folding plug.....	Esses d'essieu
12	164726	s	Kettenlasche.....	Tongue.....	Maillon
13	128371	s	Kette DIN762-3-10x50 TZN 19 Gl.....	Chain.....	Chaîne
14	164221	s	Stufenbolzen.....	Bolt of link assembly.....	Boulon gradué du bras de guidage



ERSATZTEILLISTE TAFEL - TABLE - PLAN - TAV. 9

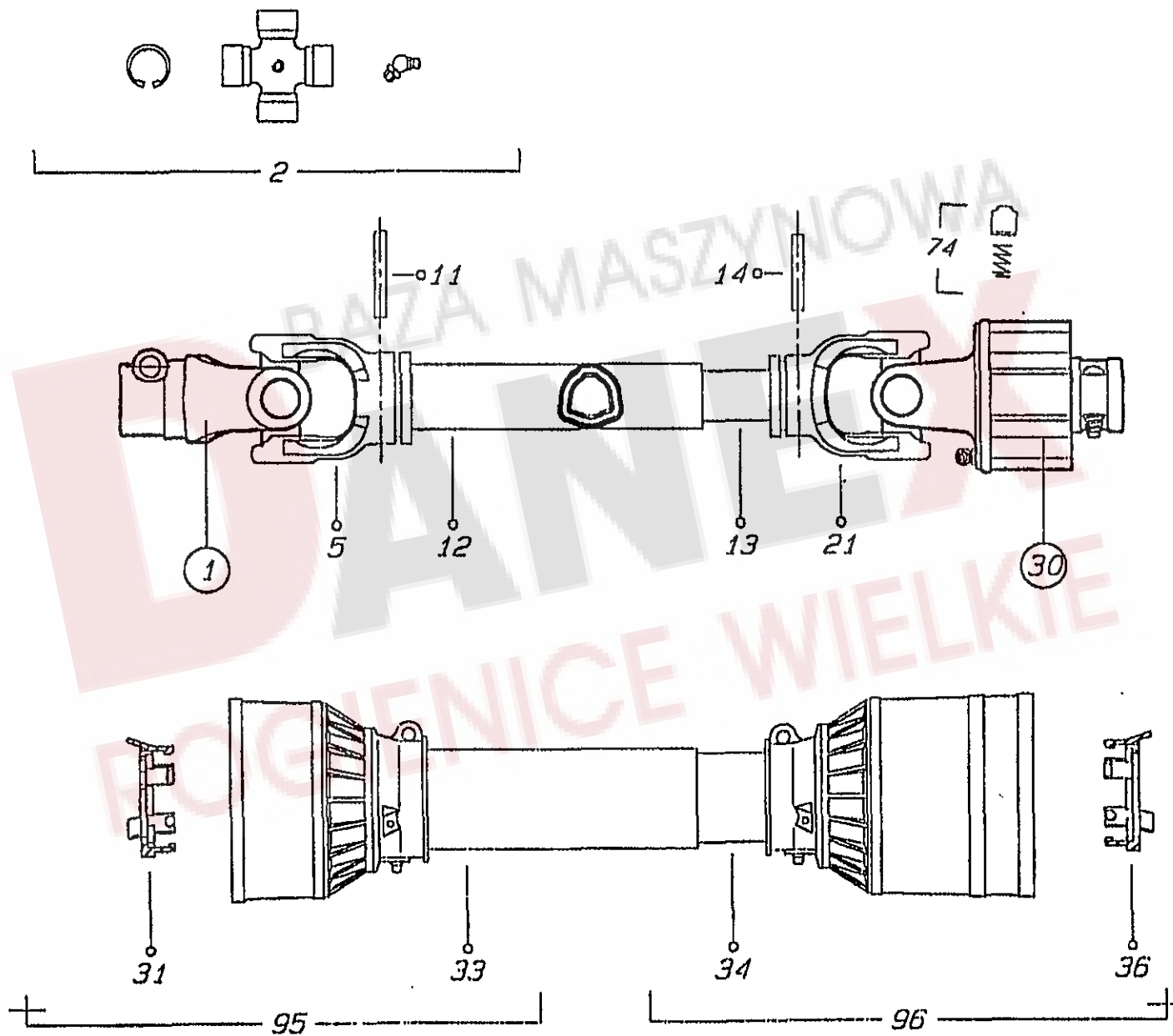

Pos	Nr.	TS 300 DS	Bezeichnung des Teiles	Description of the part	Désignation de la pièce
			x=Verschleißteil x=Wear part x=Pièces d'usure	*=kein Ersatzteil *=no spare parts *=pas de pièce de rechange	s=Sonderzubehör s=Special equipment s=Équipement special
	161736	O	Gelenkwelle.....	PTO-shaft.....	Transmission
1	102000	o	Außengabel.....	Exterior fork.....	Fourche extérieure
2	102001	o	Kreuzgarnitur, kompl.....	Cross and bearing kit, kpl.....	Croisillon, cpl.
5	102002	o	Innengabel f. Außenrohr.....	Interior fork for exterior tube.....	Fourche intérieure pour tube extérieur
11	127178	o	Spannstift ISO 8752-8x50-A-ST Dacromet.....	Tensioning pin.....	Goupille de serrage
12	102003	o	Profilrohr cm., außen.....	Profile tube, outside.....	Tube profilé, extérieur
13	102004	o	Profilrohr cm., innen.....	Profile tube, inside.....	Tube profilé, intérieur
14	107465	o	Spannstift ISO 8752-8x40-A-ST Dacromet.....	Tensioning pin.....	Goupille de serrage
21	102007	o	Innengabel f. Innenrohr.....	Interior fork for interior tube.....	Fourche intérieure pour tube intérieur
30	102010	o	Sperrkörperkupplung SN 2/1.....	Stop device clutch.....	Embrayage avec dispositif d'arrêt
31	102011	o	Lauftring A.1.....	Ring.....	Bague de roulement
33	102019	o	Schutzrohr cm., außen.....	Protective tube, outside.....	Tube de protection, extérieur
34	102020	o	Schutzrohr cm., innen.....	Protective tube, inside.....	Tube de protection, intérieur
36	102012	o	Lauftring I.1.....	Ring.....	Bague de roulement
74	102014	o	Sperrkörper m. Feder.....	Stop device with spring.....	Dispositif d'arrêt avec ressort
95	102016	o	Schutzhälfte, außen.....	Guard half, outside.....	Demi-protecteur, extérieur
96	102017	o	Schutzhälfte, innen.....	Guard half, inside.....	Demi-protecteur, intérieur



ERSATZTEILLISTE TAFEL - TABLE - PLAN - TAV. 10

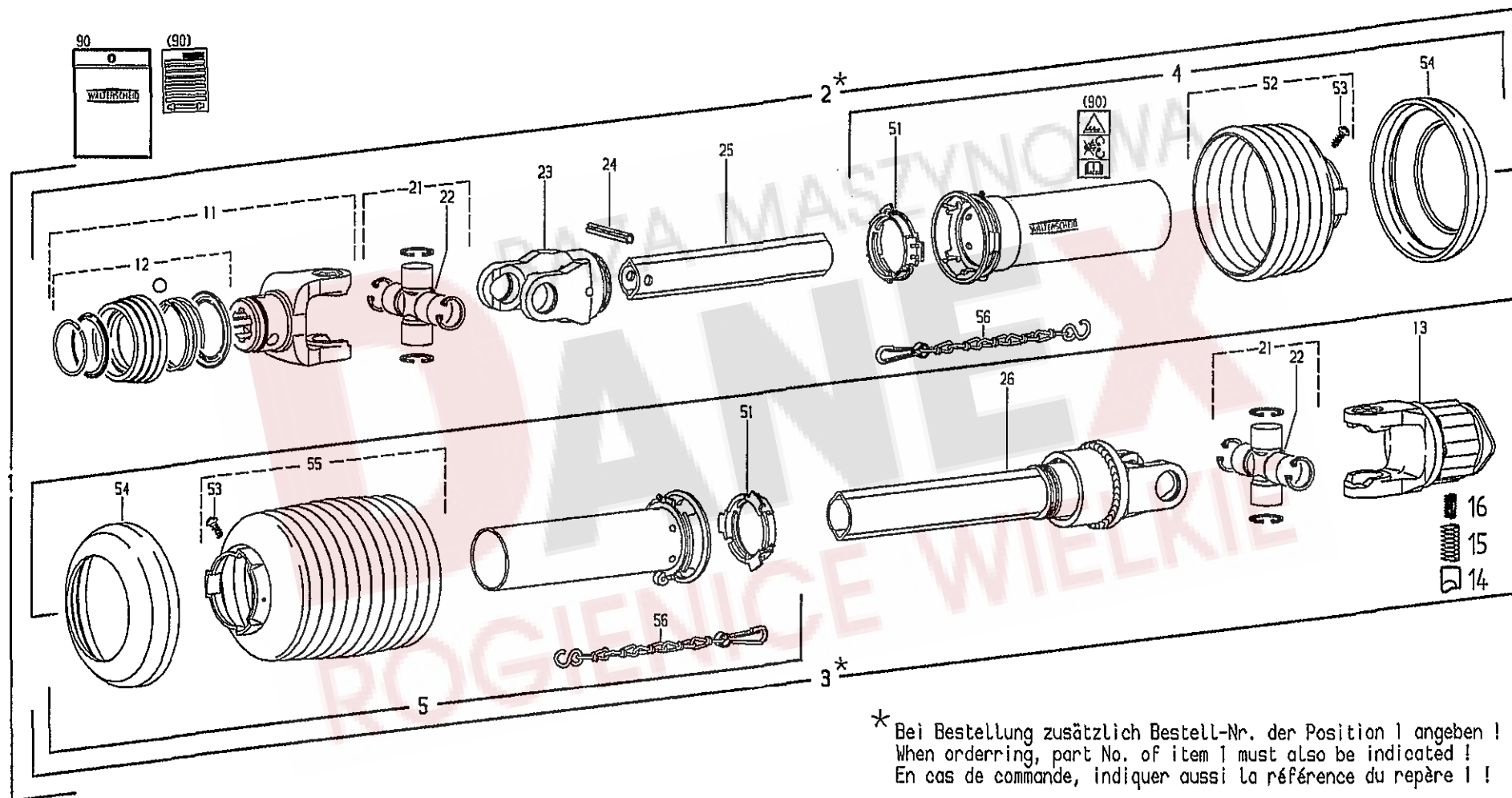

* Bei Bestellung zusätzlich Bestell-Nr. der Position 1 angeben !
 When ordering, part No. of item 1 must also be indicated !
 En cas de commande, indiquer aussi la référence du repère 1 !

Pos	Nr.	TS 300 DS	x=Verschleißteil x=Wear part x=Pièces d'usure	*=kein Ersatzteil *=no spare parts *=pas de pièce de rechange	s=Sonderzubehör s=Special equipment s=Équipement special
			Bezeichnung des Teiles	Description of the part	Désignation de la pièce
1	152341	s	Gelenkwelle W2200-SD15-..... 1210-K32B+JF5/12R.....	PTO-shaft.....	Transmission
			Sonderzubehör.....	Special equipment.....	Équipement special
2	102503	*	Innere Gelenkwellenhälfte mit äußerer Schutzhälfte WH 2200-SD15-1120.....	Inner PTO drive shaft half with..... outer guard half.....	Demi-transmission intérieure avec demi-protecteur extérieur
3	102504	*	Äußere Gelenkwellenhälfte mit innerer Schutzhälfte WH2200-SD15-1125-JF5/12R+K32B.....	Outer PTO drive shaft half with..... inner guard half.....	Demi-transmission extérieure avec demi-protecteur intérieur
4	102193	o	Äußere Schutzhälfte SDH15-A1000-851506-K.. SC-Rohr 30 mm kürzen, SC-Trichter..... 2 Rippen kürzen.....	Outer guard half..... by 20 mm shorten SC cone by 2 ribs.....	Demi-protecteur extérieur Raccourcir tube SC de 20 mm, Raccourcir cone SC de 2 ondes
5	102194	o	Innere Schutzhälfte SDH15-J1000-851512-K..... SC-Rohr 40 mm kürzen, SC-Trichter..... 2 Rippen kürzen.....	Inner guard half..... by 20 mm shorten SC cone..... by 2 ribs.....	Demi-protecteur intérieur Raccourcir tube SC de 20 mm, Raccourcir cone SC de 2 ondes
11	102447	o	ASGE-Gabel komplett 2200-1 3/8" (6).....	ASGE-yoke complete.....	Machoire ASGE complete
12	102492	o	ASE-Verschluss komplett Größe B.....	ASE-lock complete size B.....	Verrouillage ASE complet type B
13	102195	o	Sternratsche drehsinnunabhängig..... K32B-2200-6x21x25ZV; M=550Nm.....	Radial pin clutch; independant of..... direction of rotation.....	Limiteur à cames en étoile; Indépendant du sens de rotation
14	102254	o	Nocken.....	Cam.....	Came
15	102255	o	Druckfeder, außen.....	Outer compression spring.....	Ressort de compression, extérieur
16	102256	o	Druckfeder, innen.....	Inner compression spring.....	Ressort de compression, intérieur
21	161947	o	Kreuzgarnitur komplett	Cross and bearing kit, complete.....	Bloc croisillon, complet
22	102095	o	Kegel-Schmiernippel BM 8x1.....	Lubrication fitting.....	Graisneur
23	102069	o	Rillengabel RG 2200-0v.....	Inboard yoke.....	Mâchoire à gorge
24	102070	o	Spannstift ISO 8752- 10x65.....	Spring type straight pin.....	Goupille élastique
25	102179	o	Profilrohr; 0v-1400.....	Profile tube.....	Tube profilé
26	102197	o	Sperrkeilfreilauf JF5/12R-2200-1-1075..... Rechtsdrehsinn.....	Key-type overrunning clutch;..... right hand rotation.....	Roue libre à rochets; rotation à droite
51	102076	o	Gleitring.....	Bearing ring.....	Bague de glissement
52	102306	o	Schutztrichter n=RP6.....	Guard cone n= RP6.....	Cône protecteur n=RP6
53	102075	o	Schraube 3,5x9,5.....	Screw.....	Vis
54	102102	o	Stützring.....	Reinforcing collar.....	Bague de renfort
55	102490	o	Schutztrichter n=RP12.....	Guard cone n= RP12.....	Cône protecteur n=RP12
56	102101	o	Haltekette.....	Safety chain.....	Chaînette
90	102496	o	Betriebsanleitung (West) und..... Gefahrenhinweis-Aufkleber.....	Service instructions (West) and..... Warning decal.....	Notice d'emploi (Quest) et étiquette d'avertissement

NUMMERNVERZEICHNIS INDEX OF NUMBERS LIST NUMERIQUE

Bestell-Nr. Part no No de commande	Tafel Table Tableau	Bestell-Nr. Part no No de commande	Tafel Table Tableau	Bestell-Nr. Part no No de commande	Tafel Table Tableau	Bestell-Nr. Part no No de commande	Tafel Table Tableau	Bestell-Nr. Part no No de commande	Tafel Table Tableau
102000	9, 01	108441	7, 30	122712	7, 12	127818	1, 25	160791	6, 29
102001	9, 02	108455	5, 17	122735	7, 07	127838	2, 08	160805	6, 39
102002	9, 05	108531	1, 12	122738	8, 04	127848	5, 20	160848	2, 32
102003	9, 12	108531	5, 23	123124	4, 14	127884	5, 14	160929	2, 35
102004	9, 13	108531	6, 12	123595	2, 49	127938	5, 02	160933	5, 32
102007	9, 21	108531	7, 36	123609	5, 31	127938	7, 23	161377	2, 54
102010	9, 30	108544	3, 12	124053	4, 19	128058	4, 21	161378	2, 19
102011	9, 31	108545	2, 41	124053	7, 41	128058	7, 21	161379	3, 17
102012	9, 36	108589	1, 38	124053	8, 11	128119	3, 09	161495	5, 16
102014	9, 74	108589	2, 53	124330	2, 23	128188	2, 55	161499	6, 09
102016	9, 95	108589	5, 06	124359	6, 08	128189	2, 21	161544	2, 40
102017	9, 96	108589	6, 34	124504	1, 32	128293	2, 25	161652	1, 06
102019	9, 33	108671	1, 40	124809	2, 13	128371	7, 38	161706	2, 09
102020	9, 34	108671	7, 02	124810	2, 13	128371	8, 13	161735	1, 39
102069	10, 23	108671	8, 03	124811	2, 13	130655	4, 03	161735	7, 01
102070	10, 24	109148	2, 31	124915	6, 41	140016	8, 01	161736	9, 00
102075	10, 53	109180	7, 28	126039	6, 13	140069	8, 06	161947	10, 21
102076	10, 51	109494	2, 15	126040	6, 14	140694	8, 10	162071	3, 02
102095	10, 22	111895	1, 42	126242	2, 06	150084	4, 08	162090	6, 15
102101	10, 56	115916	1, 08	126320	2, 03	150248	6, 33	162091	6, 16
102102	10, 54	115916	8, 05	126340	6, 40	150249	6, 32	162239	3, 04
102179	10, 25	115972	1, 11	126354	8, 09	150582	6, 04	162307	6, 35
102193	10, 04	115972	5, 27	126355	8, 07	150614	6, 02	162393	3, 08
102194	10, 05	115973	1, 29	126377	1, 23	150615	6, 01	162486	3, 10
102195	10, 13	115973	7, 29	126383	3, 15	150784	7, 19	162867	2, 39
102197	10, 26	115979	1, 24	126583	4, 04	150847	1, 41	162879	1, 05
102254	10, 14	116030	6, 06	126583	7, 13	150847	7, 03	163061	2, 50
102255	10, 15	116118	1, 37	126653	6, 30	152341	10, 01	163356	3, 13
102256	10, 16	116118	7, 42	126662	2, 42	160050	8, 08	163378	5, 11
102306	10, 52	116522	1, 36	126662	4, 02	160068	5, 21	163387	1, 26
102447	10, 11	116530	2, 34	126662	7, 11	160069	5, 29	163403	1, 31
102490	10, 55	116531	6, 31	126825	5, 08	160089	3, 16	163409	1, 01
102492	10, 12	116536	5, 22	126825	7, 33	160111	3, 14	163481	5, 01
102496	10, 90	116607	6, 07	126871	7, 37	160145	4, 16	163481	7, 22
102503	10, 02	116623	5, 07	127164	7, 06	160356	5, 15	163487	7, 25
102504	10, 03	116623	7, 32	127178	4, 10	160365	2, 11	163489	7, 24
105186	2, 37	116629	5, 04	127178	9, 11	160500	5, 25	163492	1, 33
105186	5, 05	116749	2, 12	127215	6, 05	160500	6, 10	163494	1, 34
105421	5, 24	117245	1, 13	127222	5, 33	160500	7, 34	163502	5, 03
105421	6, 11	117363	4, 20	127222	6, 42	160509	7, 08	163536	1, 27
105421	7, 35	117363	7, 20	127252	1, 15	160555	2, 17	163537	6, 90
106852	2, 04	117772	1, 28	127253	1, 16	160566	2, 43	163604	4, 22
106857	1, 20	118602	2, 05	127564	2, 27	160572	2, 20	163605	1, 14
106903	6, 03	118603	7, 04	127569	5, 34	160596	2, 16	163693	1, 04
107386	2, 01	120760	4, 15	127570	4, 09	160597	2, 18	163844	5, 35
107449	4, 18	120907	2, 44	127570	7, 18	160609	2, 51	163849	7, 27
107452	8, 02	121024	4, 11	127607	3, 03	160617	2, 45	163985	2, 26
107454	3, 05	121327	4, 01	127643	2, 07	160627	2, 33	164205	1, 35
107456	1, 21	121327	7, 10	127644	2, 02	160629	2, 30	164221	7, 40
107464	1, 03	121608	4, 05	127645	2, 03	160630	5, 30	164221	8, 14
107464	2, 29	121608	7, 16	127646	2, 03	160650	1, 02	164299	1, 17
107465	5, 13	121609	4, 06	127762	2, 22	160650	2, 28	164323	1, 18
107465	9, 14	121609	7, 14	127764	2, 24	160686	4, 17	164561	7, 05
107475	3, 06	121610	4, 07	127765	2, 38	160695	1, 09	164573	7, 09
107727	1, 10	121610	7, 15	127767	2, 46	160720	5, 19	164726	7, 39
108292	2, 36	121990	2, 48	127768	2, 47	160744	5, 18	164726	8, 12
108292	3, 18	122103	5, 28	127776	5, 10	160784	6, 36	164774	1, 22
108292	4, 12	122292	5, 12	127795	2, 52	160785	6, 37	164782	1, 07
108441	1, 30	122613	1, 19	127796	2, 14	160786	6, 38	498121	2, 10
108441	5, 09	122712	5, 26	127805	7, 31	160790	6, 28	498148	3, 01