

**FELLA**

# Turboschwader

Ersatzteilliste  
Liste de Pièces de Rechange  
Spare Parts List

**TS 286 DS**

ab Masch.-Nr. 1131

**TS 286 DN**

ab Masch.-Nr. 0651

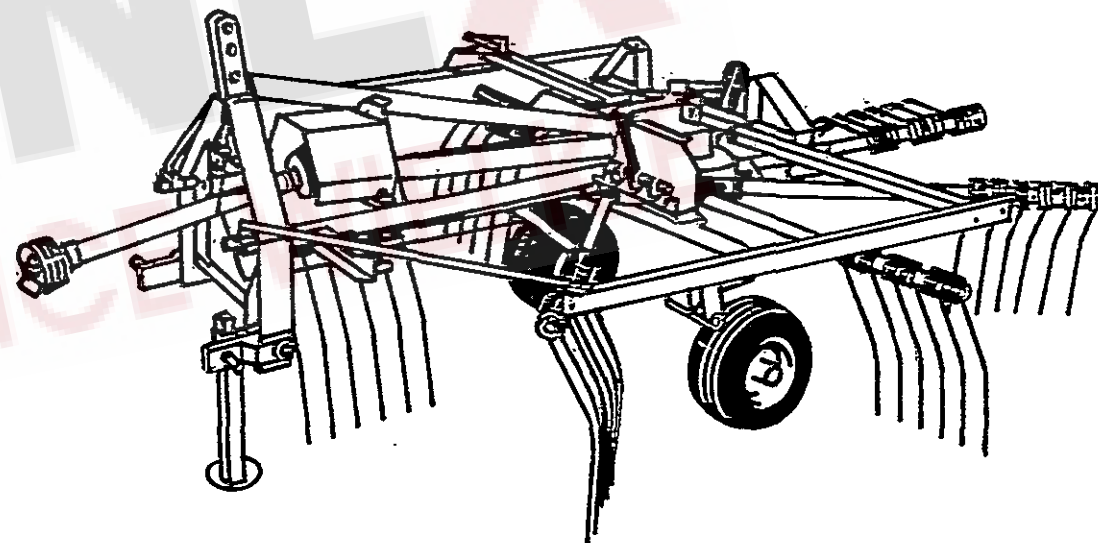

**Ausgabe - Edition - Edition**

**124/3**

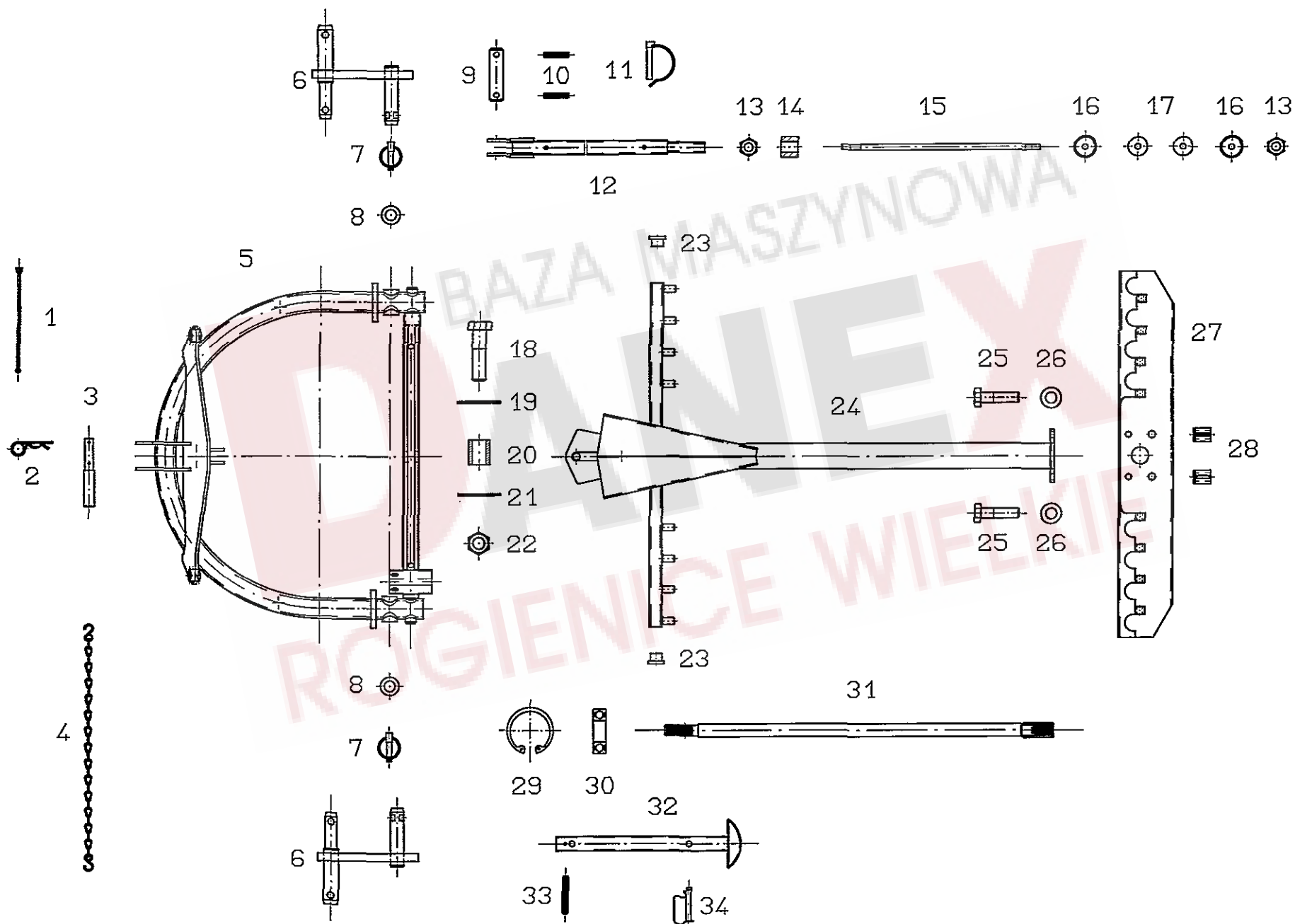

# Ersatzteilliste

# Tafel, Table, Plan, Tav.

Pos.	Nr.	TS 286 DN	x=Verschleißteil x=Wear part x=Pièces d'usure	s=Sonderzubehör s=Special equipment s=Equipement special	*kein Ersatzteil *=no spare parts *=pas de pièce de rechange	
						Bezeichnung des Teiles
				<b>Dreipunktbock (DN).....</b>	<b>3-point headrack (DN).....</b>	<b>Attelage trois points (DN)</b>
1	122 466	x		Halteschnur.....	Holding rope.....	Corde de retenue
2	115 916	x		Federstecker 5 DIN 11024 ZN 3.....	Plug.....	Connecteur à ressort
3	122 613	o		Oberlenkerstufenbolzen.....	Bolt of upper link assembly.....	Boulon gradué du bras de guidage supérieur
4	117 245	x		Knotenkette 2,8x960 22 Gl. DIN 5686 TZN.....	Knotted link chain.....	Chaîne à nouées
5	160 945	o		Dreipunktbock.....	3-point headrack.....	Attelage trois points
6	161 005	o		Unterlenkerlasche.....	Lower link bracker.....	Éclisse du bras de guidage inférieur
7	108 544	x		Klappstecker 12x45 DIN 11023 ZN 3.....	Folding plug.....	Esses d'essieu
8	115 989	o		Scheibe DIN 126-26-A3A.....	Washer.....	Rondelle
9	150 251	o		Bolzen.....	Pin.....	Boulon
10	107 449	o		Spannstift ISO 8752-6x30-A-ST Dacromet.....	Tensioning pin.....	Goupille de serrage
11	124 287	o		Rohrklappstecker 6x45 ZN 3.....	Folding plug for pipes.....	Esse d'essieu en tube
12	160 912	o		Teleskoprohr.....	Telescopic tube.....	Tube télescopique
13	108 589	o		6kt.-Mutter DIN 985-M12-8-A3A.....	Hexagonal nut.....	Écrou hexagonal
14	150 250	o		Buchse.....	Bushing.....	Douille
15	150 209	o		Zugstange.....	Pull rod.....	Barre de traction
16	150 249	o		Scheibe, gewölbt.....	Washer.....	Rondelle
17	150 248	o		Gummischeibe.....	Rubber washer.....	Rondelle caoutchouc
18	107 631	o		6kt.-Schraube DIN 931-M16x60-8.8-A3A.....	Hexagonal bolt.....	Boulon hexagonal
19	127 728	o		Tellerfeder 50x18,4x2 verz.....	Disc spring.....	Ressort à disques
20	150 243	o		Buchse.....	Bushing.....	Douille
22	116 699	o		6kt.-Mutter DIN 985-M16-8-A3A.....	Hexagonal nut.....	Écrou hexagonal
23	127 776	x		Vierkantstopfen.....	Square plugscrew.....	Bouchon carré
24	160 723	o		Rahmen.....	Frame.....	Châssis
25	124 855	o		6kt.-Schraube DIN 931-M12x45-8.8-A3A.....	Hexagonal bolt.....	Boulon hexagonal
26	105 186	o		Scheibe DIN 125-13-A3A.....	Washer.....	Rondelle
27	160 856	o		Träger.....	Carrier.....	Support
28	126 387	o		Spannstift DIN 7346 16x18 Dacromet.....	Tensioning pin.....	Goupille de serrage
29	127 715	o		Sicherungsring 52x2,5 DIN 472.....	Snap ring.....	Circlip intérieur
30	117 363	o		Rillenkugellager 6205 2RS DIN 625.....	Grooved ball bearing.....	Roulement rainuré à billes
31	160 716	o		Verlängerungswelle.....	Extension shaft.....	Arbre d'allongement
32	150 196	o		Stütze.....	Support.....	Support
33	107 453	o		Spannstift ISO 8752-6x45-A-ST Dacromet.....	Tensioning pin.....	Goupille de serrage
34	106 857	x		Federsteckbolzen 12x55, verz.....	Clip-on bolt.....	Axe enfichable à ressort

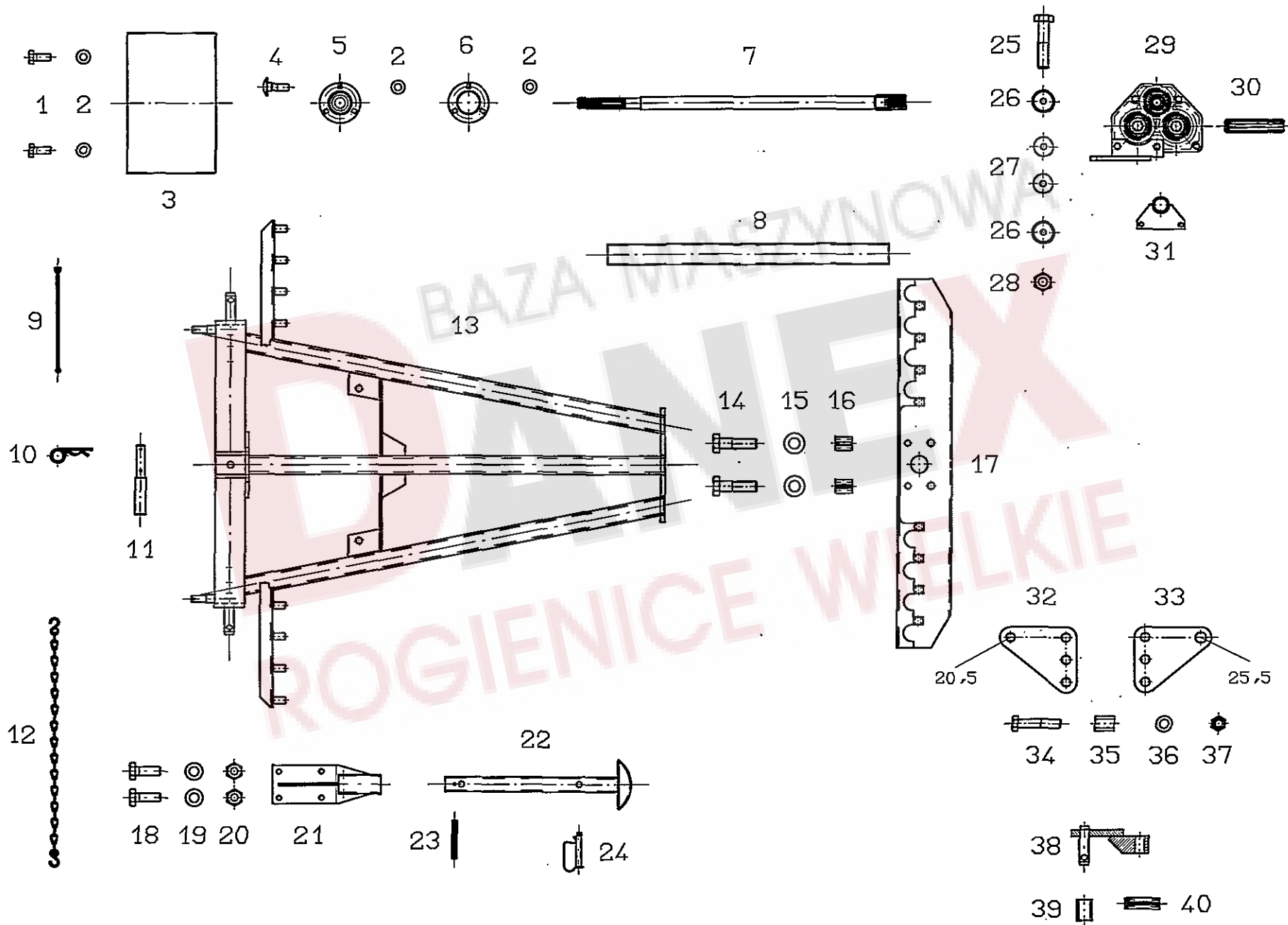

Pos.	Nr.	TS 286 DS	x=Verschleißteil	s=Sonderzubehör	*=kein Ersatzteil
			x=Wear part	s=Special equipment	*=no spare parts
			x=Pièces d'usure	s=Équipement special	*=pas de pièce de rechange
			Bezeichnung des Teiles	Description of the part	Désignation de la pièce
			<b>Dreipunktbock, Universalgetriebe/.....</b>	<b>3-point-headrack, multi-purpose .....</b>	<b>Attelage trois points, engrenage</b>
			<b>Anbausatz (DS).....</b>	<b>gear box/mounting set (DS).....</b>	<b>universel/jeu de montage (DS)</b>
1	107 727	o	6kt.-Schraube DIN 933-M8x20-8.8-A3A .....	Hexagonal bolt.....	Boulon hexagonal
2	115 972	o	Scheibe DIN 125-8,4-A3A.....	Washer.....	Rondelle
3	160 695	o	Schutzhaube.....	Protective cover.....	Capot de protection
4	116 224	o	Flachrundschaube DIN 603-M8x25-8.8-A3A.....	Flat round bolt.....	Boulon à tête bombée
5	127 782	o	Lagereinheit DIN 626 RB YEN 205.....	Bearing ass'y.....	Ensemble de palier
6	127 783	o	Gehäusehälfte DIN 626 RB YEN 205.....	Housing subass'y., half.....	Semi-coque
7	160 718	o	Verlängerungswelle.....	Extension shaft.....	Arbre d'allongement
8	160 919	o	Schutzrohr.....	Protective tube.....	Tube de protection
9	122 466	x	Halteschnur.....	Holding rope.....	Corde de retenue
10	115 916	x	Federstecker 5 DIN 11024 ZN 3.....	Plug.....	Connecteur à ressort
11	122 613	o	Oberlenkerstufenbolzen.....	Bolt of upper link assembly.....	Boulon gradué du bras de guidage supérieur
12	117 245	x	Knotenkette 2,8x960 22 GL DIN 5686 TZN.....	Knotted link chain.....	Chaîne à nouées
13	160 684	o	Dreipunktbock.....	3-point-headrack.....	Attelage trois points
14	124 855	o	6kt.-Schraube DIN 931-M12x45-8.8-A3A Verb.-plus.....	Hexagonal bolt.....	Boulon hexagonal
15	105 186	o	Scheibe DIN 125-13-A3A.....	Washer.....	Rondelle
16	126 387	o	Spannstift DIN 7346 16x18 Dacromet.....	Tensioning pin.....	Goupille de serrage
17	160 856	o	Träger.....	Carrier.....	Support
18	107 735	o	6kt.-Schraube DIN 933-M10x30-8.8-A3A .....	Hexagonal bolt.....	Boulon hexagonal
19	115 983	o	Scheibe DIN 126-11-A3A.....	Washer.....	Rondelle
20	108 441	o	6kt.-Mutter DIN 985-M10-8-A3A .....	Hexagonal nut.....	Écrou hexagonal
21	160 829	o	Stützfußhalter.....	Jackbar holder.....	Fixation du pied d'appui
22	150 196	o	Stütze.....	Support.....	Support
23	107 453	o	Spannstift ISO 8752-6x45-A-ST Dacromet.....	Tensioning pin.....	Goupille de serrage
24	106 857	x	Federsteckbolzen 12x55 verz.....	Clip-on bolt.....	Axe enfichable à ressort
25	116 531	s	6kt.-Schraube DIN 931-M12x55-8.8-A3A .....	Hexagonal bolt.....	Boulon hexagonal
26	150 249	s	Scheibe, gewölbt.....	Washer.....	Rondelle
27	150 248	s	Gummischeibe.....	Rubber washer.....	Rondelle caoutchouc
28	108 589	s	6kt.-Mutter DIN 985-M12-8-A3A .....	Hexagonal nut.....	Écrou hexagonal
29	160 790	s	Universalgetriebe.....	Multi-purpose gear box.....	Engrenage universel
30	160 791	s	Keilwellenstummel.....	Splined shaft end.....	Bout d'arbre cannelé
31	160 985	s	Stummelschutz.....	Splined shaft end cap.....	Protecteur de bout
32	150 282	s	Platte.....	Plate.....	Plaque
33	150 261	s	Platte.....	Plate.....	Plaque
34	127 314	s	6kt.-Schraube DIN 931-M20x100-8.8-A3A .....	Hexagonal bolt.....	Boulon hexagonal
35	150 283	s	Buchse.....	Bushing.....	Douille
36	108 455	s	Scheibe DIN 125-21-A3A.....	Washer.....	Rondelle
37	127 267	s	6kt.-Mutter DIN 985-M20-8-A3A.....	Hexagonal nut.....	Écrou hexagonal
38	150 297	s	Unterlenkerlasche.....	Lower link bracker.....	Éclisse du bras de guidage inférieur
39	109 470	s	Aufspannbuchse AG 28x22x40 DIN 1499.....	Tensioning bushing.....	Douille de fixation
40	127 291	s	Spannstift ISO 8752-13x40-A-ST Dacromet.....	Tensioning pin.....	Goupille de serrage

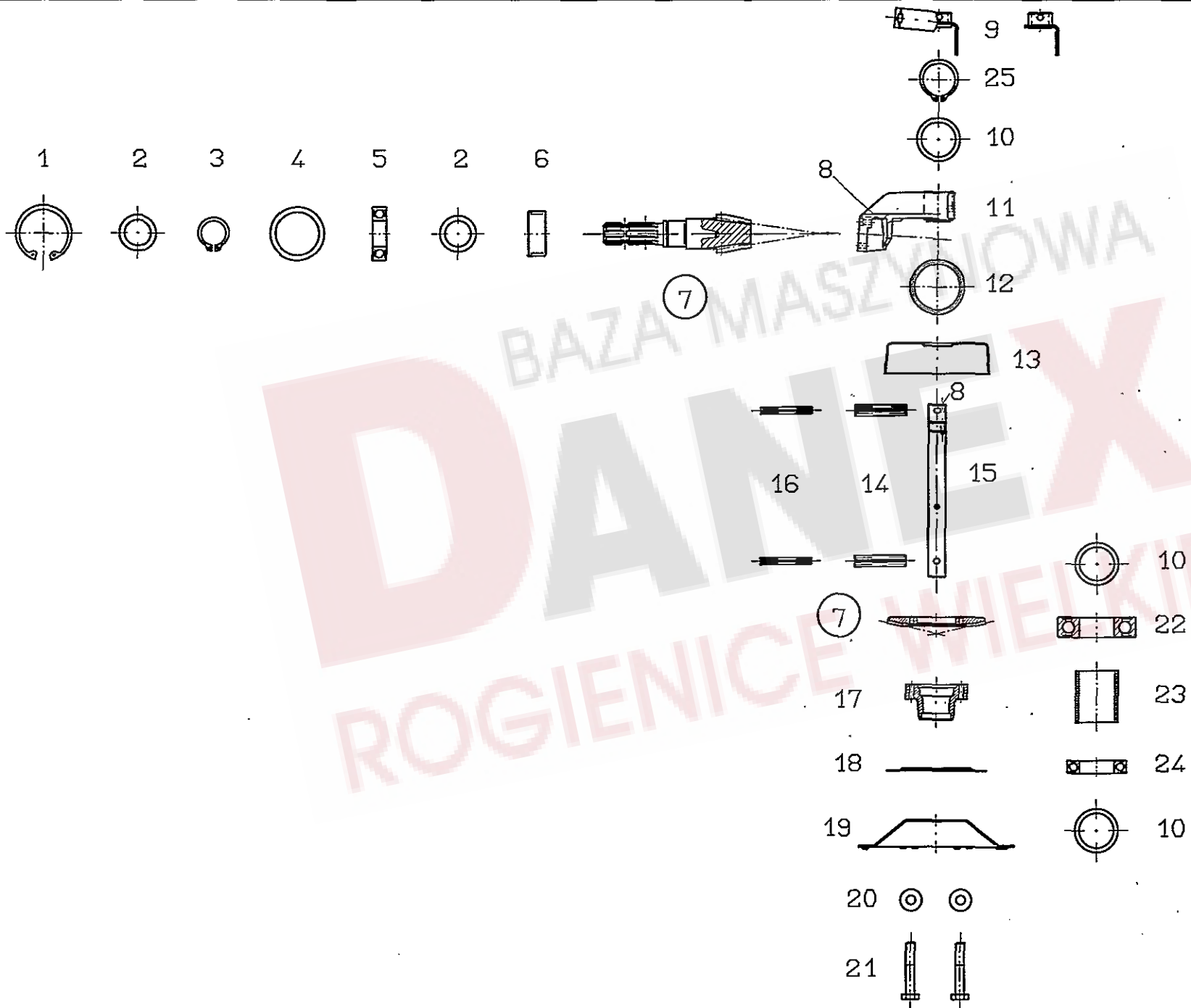

Pos.	Nr.	TS 286 DN		Bezeichnung des Teiles	Description of the part	Désignation de la pièce
			TS 286 DS			
				<b>Kreiselkopf.....</b>	<b>Rotor head.....</b>	<b>Boîtier</b>
1	127 772	o	o	Sicherungsring 62x3 DIN 472.....	Snap ring.....	Circlip intérieur
2	124 797	o	o	Stützscheibe 30x42x2,5 DIN 988 ZN 3.....	Supporting plate.....	Rondelle de support
3	124 504	o	o	Sicherungsring 30x2 DIN 471.....	Snap ring.....	Circlip extérieur
4	124 330	o	o	Stützscheibe 50x62x3 DIN 988.....	Supporting plate.....	Rondelle de support
5	105 327	o	o	Rillenkugellager 6206 2 RS DIN 625.....	Grooved ball bearing.....	Roulement rainuré à billes
6	127 773	o	o	Nadelhülse HK 4520 DIN 618.....	Needle bush.....	Roulement à aiguilles
7	161 531	o	o	Radsatz.....	Wheel set.....	Jeu de roues
8	108 292	o	o	Kegelschmiernippel AS 8x1 DIN 71412.....	Conical grease nipple.....	Graisseur conique
9	160 746	o		Bügel.....	Bracket.....	Étrier
9	160 747	o	o	Winkel.....	Angle.....	Angle
10	126 319	o	o	Paßscheibe 40x50x0,1 DIN 988 nach Bedarf.....	Adjusting washer.....	Rondelle d'austage
10	127 771	o	o	Paßscheibe 40x50x0,3 DIN 988 nach Bedarf.....	Adjusting washer.....	Rondelle d'austage
10	121 108	o	o	Paßscheibe 40x50x1,0 DIN 988.....	Adjusting washer.....	Rondelle d'austage
10	124 955	o	o	Stützscheibe 40x50x2,5 DIN 988.....	Supporting plate.....	Rondelle de support
11	161 166	o	o	Kreiselkopf.....	Rotor head.....	Boîtier
12	160 710	o	o	Dichtring 53x5.....	Seal ring.....	Bague d'étanchéité
13	160 582	o	o	Haube.....	Cover.....	Capot
14	107 483	o	o	Spannstift ISO 8752-13x60-A-ST Dacromet.....	Tensioning pin.....	Goupille de serrage
15	162 107	o	o	Kreiselachse.....	Rotor axle.....	Axe du rotor
16	107 469	o	o	Spannstift ISO 8752- 8x60-A-ST Dacromet.....	Tensioning pin.....	Goupille de serrage
17	160 571	o	o	Kreiselnabe.....	Rotor hub.....	Moyeu du rotor
18	160 578	o	o	Deckel.....	Cover.....	Couvercle
19	160 584	o	o	Glocke, oben.....	Dome, top.....	Cloche, supérieur
20	116 118	o	o	Scheibe DIN 7349-10,5-A3A.....	Washer.....	Rondelle
21	127 774	o	o	6kt.-Schraube DIN 931-M 10x60-8.8-A3A.....	Hexagonal bolt.....	Boulon hexagonal
22	127 769	o	o	Rillenkugellager 6308-2RS DIN 625.....	Grooved ball bearing.....	Roulement rainuré à billes
23	160 733	o	o	Distanzrohr.....	Distance pipe.....	Tube d'écartement
24	127 761	o	o	Rillenkugellager 6008-2RS DIN 625.....	Grooved ball bearing.....	Roulement rainuré à billes
25	127 838	o	o	Sicherungsring 40x2,5 DIN 471.....	Snap ring.....	Circlip extérieur

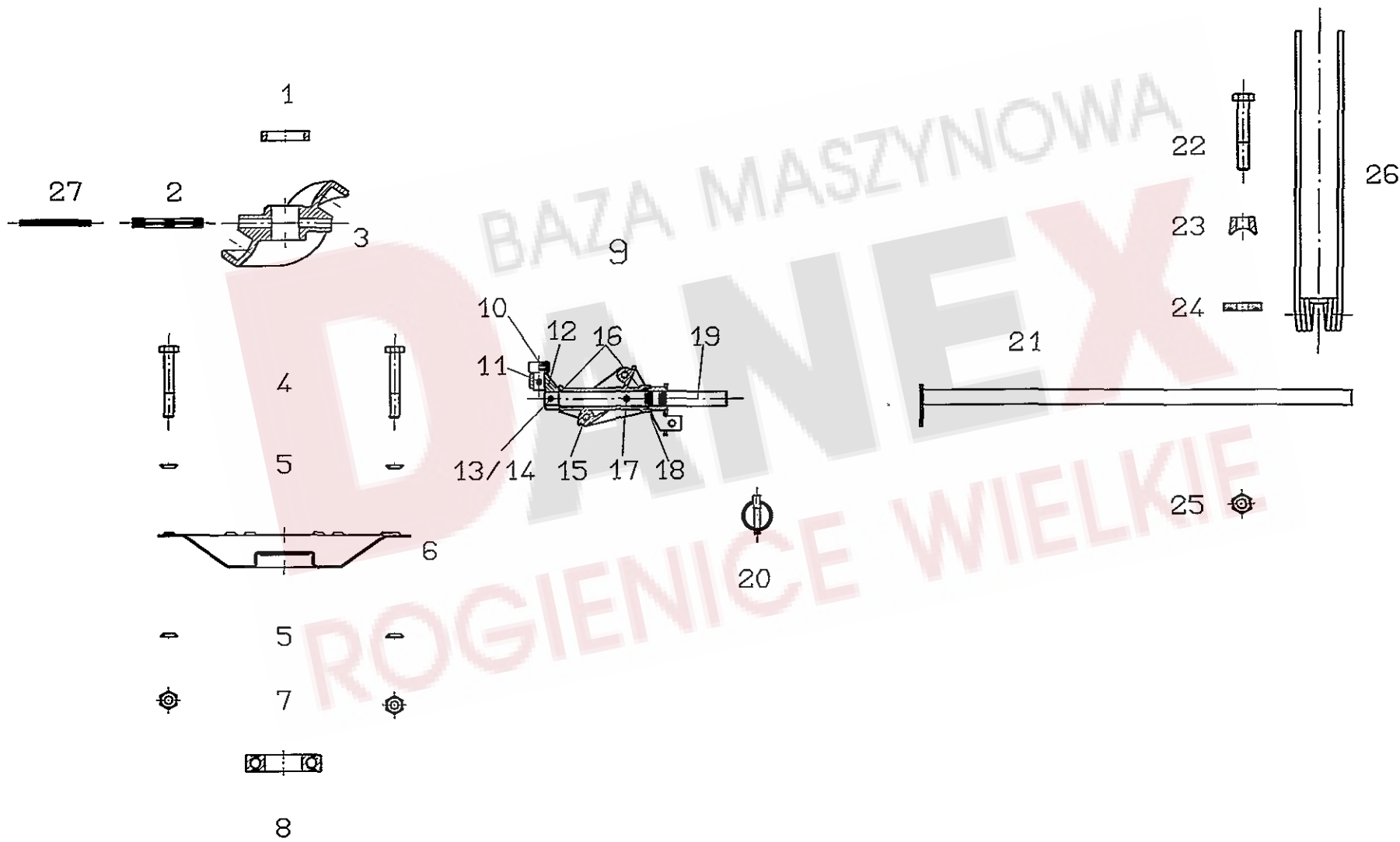



Pos.	Nr.	TS 286 DN		Bezeichnung des Teiles	Description of the part	Désignation de la pièce
		TS 286 DS				
					x=Verschleißteil x=Wear part x=Pièces d'usure	*=kein Ersatzteil *=no spare parts *=pas de pièce de rechange
				<b>Kurvenscheibe/Zinkenträger.....</b>	<b>Cam plate/Tine arm.....</b>	<b>Disque à came/Support de dents</b>
1	160 806	o	o	Distanzring.....	Distance ring.....	Bague d'écartement
2	127 984	o	o	Spannstift ISO 8752-13x100-A-ST Dacromet.....	Tensioning pin.....	Goupille de serrage
3	162 106	o	o	Kurvenscheibe.....	Cam plate.....	Disque à came
4	127 920	o	o	6kt.-Schraube DIN 931-M10x70-10.9-MV8.....	Hexagonal bolt.....	Boulon hexagonal
5	160 586	o	o	Ring.....	Ring.....	Anneau
6	160 585	o	o	Glocke, unten.....	Dome, bottom.....	Cloche en bas
7	127 918	o	o	6kt.-Mutter DIN 982-M10-10-A3A.....	Hexagonal nut.....	Écrou hexagonal
8	127 770	o	o	Rillenkugellager 6208 2RS DIN 625.....	Grooved ball bearing.....	Roulement rainuré à billes
9	498 080	o	o	Kreiselarm, kpl.....	Rotor arm, cpl.....	Bras rotatif, cpl.
10	162 071	x	x	Laufrolle.....	Roller.....	Poulie
11	127 607	o	o	Spannstift 7x32 DIN 7346 Dacromet.....	Tensioning pin.....	Goupille de serrage
12	160 862	o	o	Steuerhebel.....	Steering lever.....	Levier de commande
13	107 440	o	o	Spannstift ISO 8752-5x36-A-ST Dacromet.....	Tensioning pin.....	Goupille de serrage
14	107 464	o	o	Spannstift ISO 8752-8x36-A-ST Dacromet.....	Tensioning pin.....	Goupille de serrage
15	160 569	o	o	Lagerrohr.....	Bearing tube.....	Tube de palier
16	130 047	o	o	Bundbuchse 25 W 28/35x25.....	Bush.....	Douille
17	108 292	o	o	Kegelschmiernippel AS 8x1 DIN 71412.....	Conical grease nipple.....	Graisseur conique
18	127 744	o	o	O-Ring 30x3,55 DIN 3771-NBR 70.....	Ring.....	Anneau torique d'étanchéité
19	161 834	o	o	Steuerwelle.....	Side shaft.....	Arbre de commande
20	108 671	x	x	Klappstecker 10x45 DIN 11023 ZN 3.....	Folding plug.....	Ésses d'essieu
21	161 637	o	o	Zinkenträger.....	Tine arm.....	Support de dents
22	127 407	o	o	6kt.-Schraube DIN 931-M12x75-8.8-A3A.....	Hexagonal bolt.....	Boulon hexagonal
23	122 795	o	o	Unterlage.....	Support.....	Support
24	160 305	o	o	Zinkenhalter.....	Tine holder.....	Porte-dents
25	108 589	o	o	6kt.-Mutter DIN 985-M12-8-A3A.....	Hexagonal nut.....	Écrou hexagonal
26	160 613	x	x	Federzinken.....	Flexible tine.....	Point flexible
27	127 985	o	o	Spannstift ISO 8752-8x100-A-ST Dacromet.....	Tensioning pin.....	Goupille de serrage

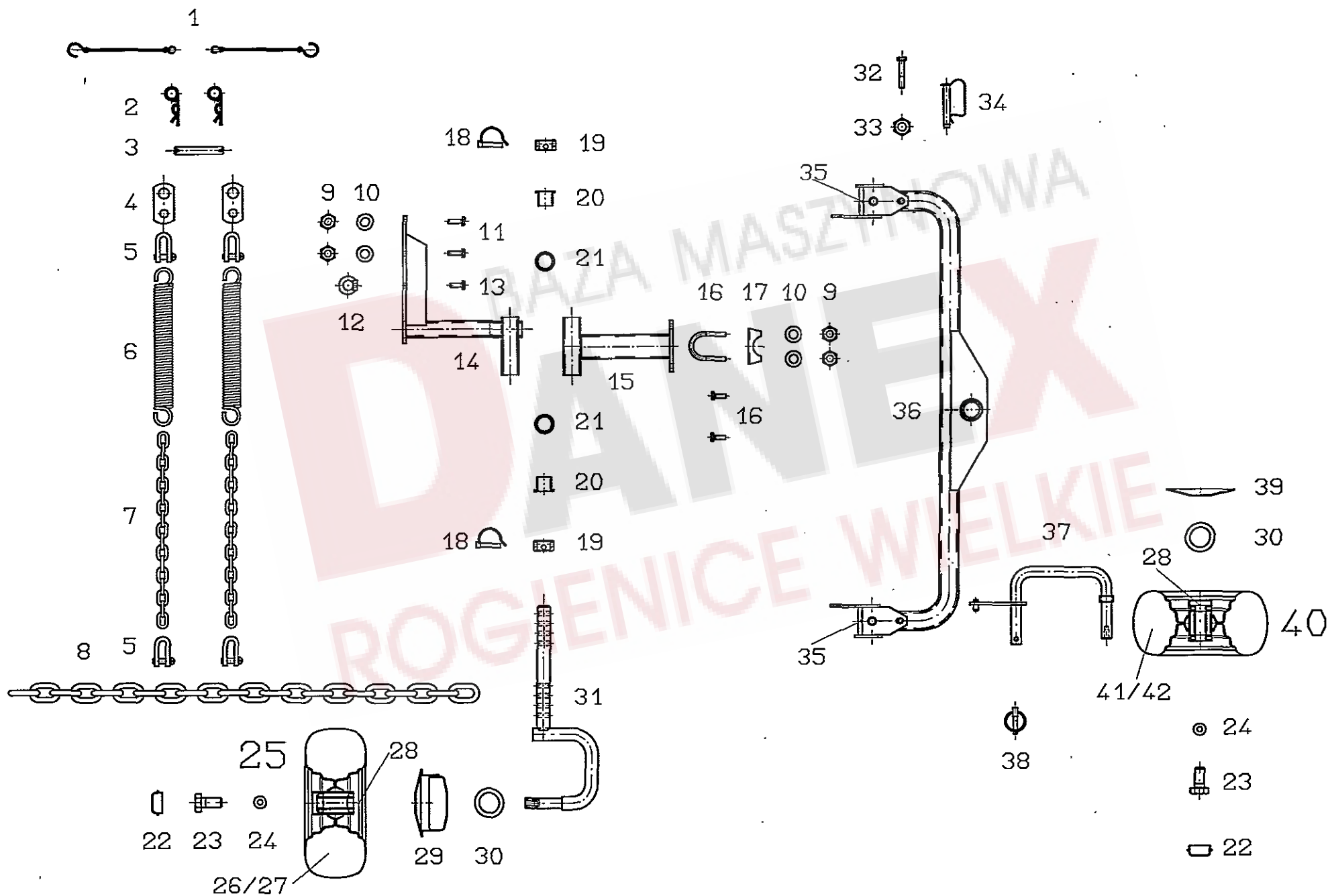

Pos.	Nr.	TS 286 DN		x=Verschleißteil	s=Sonderzubehör	*=kein Ersatzteil
		TS 286 DS		x=Wear part	s=Special equipment	*=no spare parts
				x=Pièces d'usure	s=Equipement special	*=pas de pièce de rechange
				Bezeichnung des Teiles	Description of the part	Désignation de la pièce
				<b>Achsen, Laufräder und Tasträder.....</b>	<b>Axle, track wheel and contact wheel.....</b>	<b>Essieu, roue et roulette tâteur</b>
				<b>(Sonderzubehör).....</b>	<b>(special euqipment).....</b>	<b>(équipement special)</b>
1	111 895	x		Sicherungsschnur.....	Safety cord.....	Cordon d'arrêt
2	115 916	x		Federstecker.....	Plug.....	Connecteur à ressort
3	122 738	s		Oberlenkerbolzen.....	Bolt of upper link assembly.....	Boulon du bras de guidage supérieur
4	140 069	s		Kettenlasche.....	Tongue.....	Maillon
5	126 355	s		Schäkel A 0,4 DIN 82101 TZN 600.....	Shackle.....	Manille
6	160 050	s		Zugfeder.....	Pulling spring.....	Ressort de tension
7	126 354	s		Kette G 7x28 17 Glieder DIN 5685 TZN.....	Chain.....	Chaîne
8	126 228	s	s	Kette G 13x52 20 Glieder DIN 5685 TZN.....	Chain.....	Chaîne
9	108 441	s	s	6kt.-Mutter DIN 985-M 10-8-A3A.....	Hexagonal nut.....	Écrou hexagonal
10	115 983	s	s	Scheibe DIN 126-11-A3A.....	Washer.....	Rondelle
11	116 623	s		6kt.-Schraube DIN 933-M 10x35-8.8-A3A.....	Hexagonal bolt.....	Boulon hexagonal
12	127 797	s		Ringmutter DIN 982-M10-A3A.....	Nut.....	Écrou
13	126 137	s		6kt.-Schraube DIN 933-M10x30-8.8-A3A Verb.-plus.....	Hexagonal bolt.....	Boulon hexagonal
14	160 927	s		Radführung, Front.....	Wheel guide, front.....	Guide de roue, front
15	160 821	s	s	Radausleger, Heck.....	Wheel outrigger, rear.....	Bras levier de roue, arrière
16	160 924	s		Rundstahlbügel A52x92x50 DIN 3570.....	Round-steel bracket.....	Étrier en acier rond
16	107 735	s	s	6kt.-Schraube DIN 933-M10x30-8.8-A3A.....	Hexagonal bolt.....	Boulon hexagonal
17	160 925	s		Klemme.....	Clamp.....	Borne
18	127 456	x	x	Rohrklappstecker 10x50 DIN 11023.....	Folding plug for pipes.....	Esse d'essieu en tube
19	161 536	s	s	Stellring.....	Adjusting ring.....	Bague de réglage
20	122 735	s	s	Bundbuchse.....	Flange sleeve.....	Douille à collet
21	127 164	s	s	Paßscheibe 37x47x2,0 DIN 988 ZN 3.....	Adjusting washer.....	Rondelle d'austage
22	121 327	o	o	Abschlußkappe.....	Sealing hat.....	Chapeau de fermeture
23	126 662	o	o	6kt.-Schraube DIN 933-M 12x25-8.8-A3A.....	Hexagonal bolt.....	Boulon hexagonal
24	122 712	o	o	Scheibe.....	Washer.....	Rondelle
25	126 583	s	s	Laufrad, kompl. 15x6,00-6.....	Track wheel, cpl.....	Roue, cpl.
26	121 609	x	x	Decke 15x6,00-6 IMPL 4 PR-T 510.....	Surface.....	Couverture
27	121 610	x	x	Schlauch 15/6,00-6 TR-13.....	Hose.....	Chambre à air
28	121 608	o	o	Felge 4.50 Ax6 mit 2 Ri.-Kl. 6205-2 RS.....	Rim with grooved ball bearing.....	Jante avec roulement rainuré à billes
29	150 035	s	s	Wickelschutz.....	Protection device against winding up.....	Protection d'enroulement
30	127 570	o	o	Paßscheibe 25x36x2,0 DIN 988 ZN 3.....	Adjusting washer.....	Rondelle d'austage
31	161 860	s	s	Laufachse.....	Traversing axle.....	Axe de roulement
32	116 534	o		6kt.-Schraube DIN 931-M12x70-8.8-A3A.....	Hexagonal bolt.....	Boulon hexagonal
33	108 589	o		6kt.-Mutter DIN 985-M12-8-A3A.....	Hexagonal nut.....	Écrou hexagonal
34	106 857	o		Federbolzen 12x55.....	Clip-on bolt.....	Axe de ressort
35	124 608	o	o	Kegelschmiernippel AS 8x1x3,5.....	Conical grease nipple.....	Graisser conique
36	160 652	o	o	Achse.....	Axle.....	Essieu
37	160 661	o	o	Laufachse.....	Traversing axle.....	Axe de roulement
38	108 671	x	x	Klappstecker 10x45 DIN 11023 ZN 3.....	Folding plug.....	Esses d'essieu
39	150 281	o	o	Schutzscheibe, hinten.....	Protective plate, back.....	Plaque de protection, arrière
40	127 731	o	o	Laufrad, kompl. 13x6,50-6.....	Track wheel, cpl.....	Roue, cpl.
41	127 729	x	x	Schlauch 13x6,50-6.....	Hose.....	Chambre à air
42	127 730	x	x	Decke 13x6,50-6-4 PR-RI.....	Surface.....	Couverture

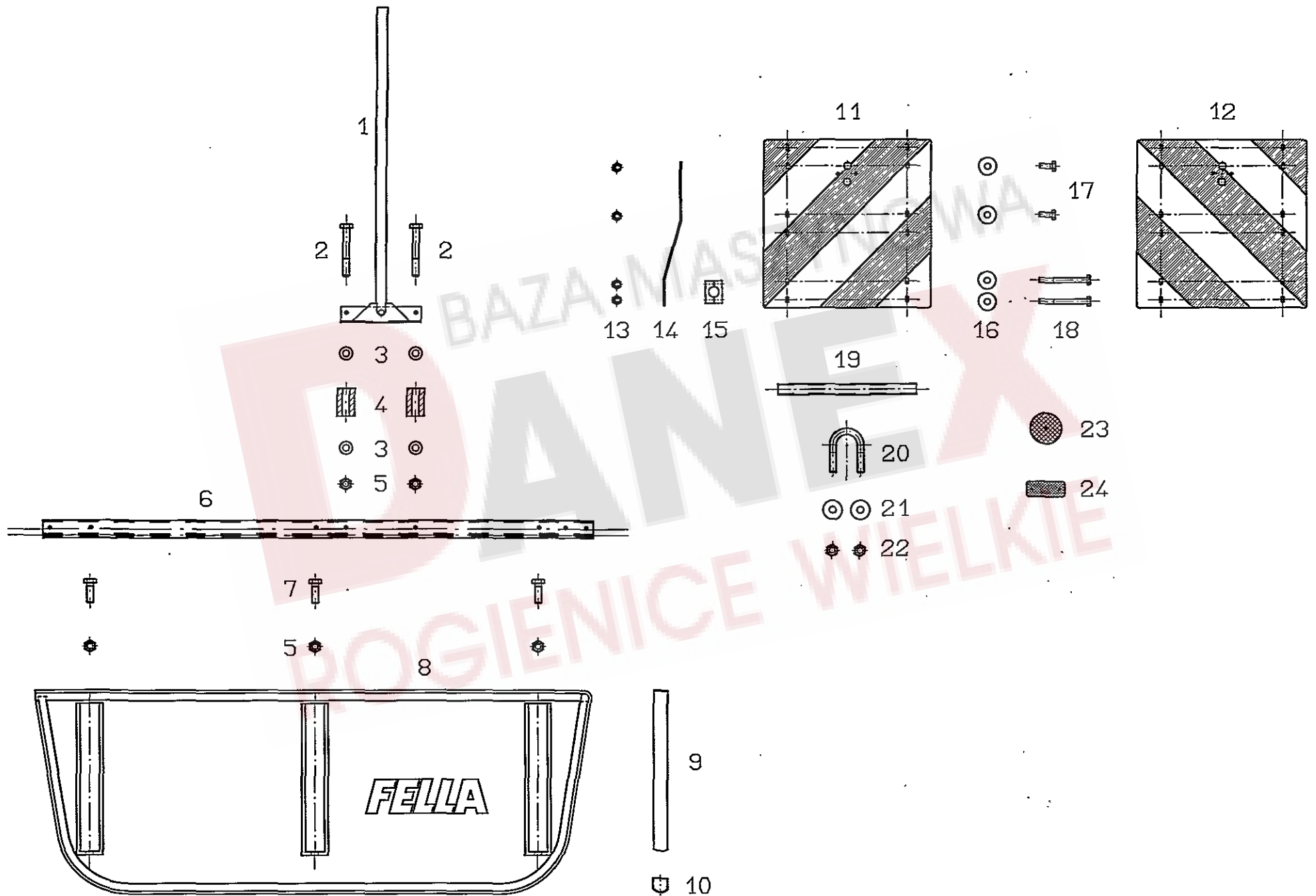

Pos.	Nr.	TS 286 DN		Bezeichnung des Teiles	Description of the part	Désignation de la pièce
		TS 286 DS				
				<b>Schwadformer.....</b>	<b>Swathformer.....</b>	<b>Mouleur d'andains</b>
1	160 794	o	o	Schwadformerträger.....	Carrier.....	Bras portant
2	127 222	o	o	6kt.-Schraube DIN 931-M 8x60-8.8-A3A .....	Hexagonal bolt.....	Boulon hexagonal
3	115 972	o	o	Scheibe DIN125- 8.4-A3A .....	Washer.....	Rondelle
4	160 069	o	o	Distanzbuchse.....	Distance bushing.....	Douille d'écartement
5	108 531	o	o	6kt.-Mutter DIN 985-M 8-8-A3A.....	Hexagonal nut.....	Écrou hexagonal
6	160 933	o	o	Schwadformerprofil 1580.....	Profile of swathforming tool.....	Profilé de mouleur d'andains
7	127 569	o	o	6kt.-Schraube DIN 933-M 8x25-8.8-A2.....	Hexagonal bolt.....	Boulon hexagonal
8	160 630	x	x	Schwadtuch.....	Cloth.....	Drap d'andains
9	123 609	x	x	Schwadformerfeder.....	Flat spring.....	Ressort plat
10	122 103	x	x	Schutzkappe.....	Protective cap.....	Chapeau de protection
	716 778			<b>Warntafelsatz (Sonderzubehör).....</b>	<b>Set of warning signs (special equipment).....</b>	<b>Jeu de tableaux d'avertissement (équipement special)</b>
11	150 615	s	s	Warntafel, links.....	Warning sign, left.....	Tableau d'avertissement, gauche
12	150 614	s	s	Warntafel, rechts.....	Warning sign, right.....	Tableau d'avertissement, droit
13	106 903	s	s	6kt.-Mutter M6-8-A3A DIN 985.....	Hexagonal nut.....	Écrou hexagonal
14	150 582	s	s	Stütze.....	Support.....	Support
15	127 215	s	s	Klemmbackenpaar.....	Set of 2 clamping jaws.....	Lot de 2 mâchoires de serrage
16	116 030	s	s	Scheibe DIN 9021-7,4-A3A.....	Washer.....	Rondelle
17	116 607	s	s	6kt.-Schraube M6x16-8.8-A3A DIN 933.....	Hexagonal bolt.....	Boulon hexagonal
18	124 359	s	s	6kt.-Schraube M6x60-8.8-A3A DIN 931.....	Hexagonal bolt.....	Boulon hexagonal
19	161 499	s	s	Rohr.....	Pipe.....	Tube
20	160 500	s	s	Bügelschraube 3/4" M8.....	Stirrup bolt.....	Boulon étrier
21	105 421	s	s	Scheibe DIN 9021-8,4-A3A.....	Washer.....	Rondelle
22	108 531	s	s	6kt.-Mutter M8-8-A3A DIN 985.....	Hexagonal nut.....	Écrou hexagonal
23	127 214	s	s	Rückstrahler, weiß.....	Reflector, white.....	Catadioptré, jaune
24	126 039	s	s	Rückstrahler, rot.....	Reflector, red.....	Catadioptré, rouge

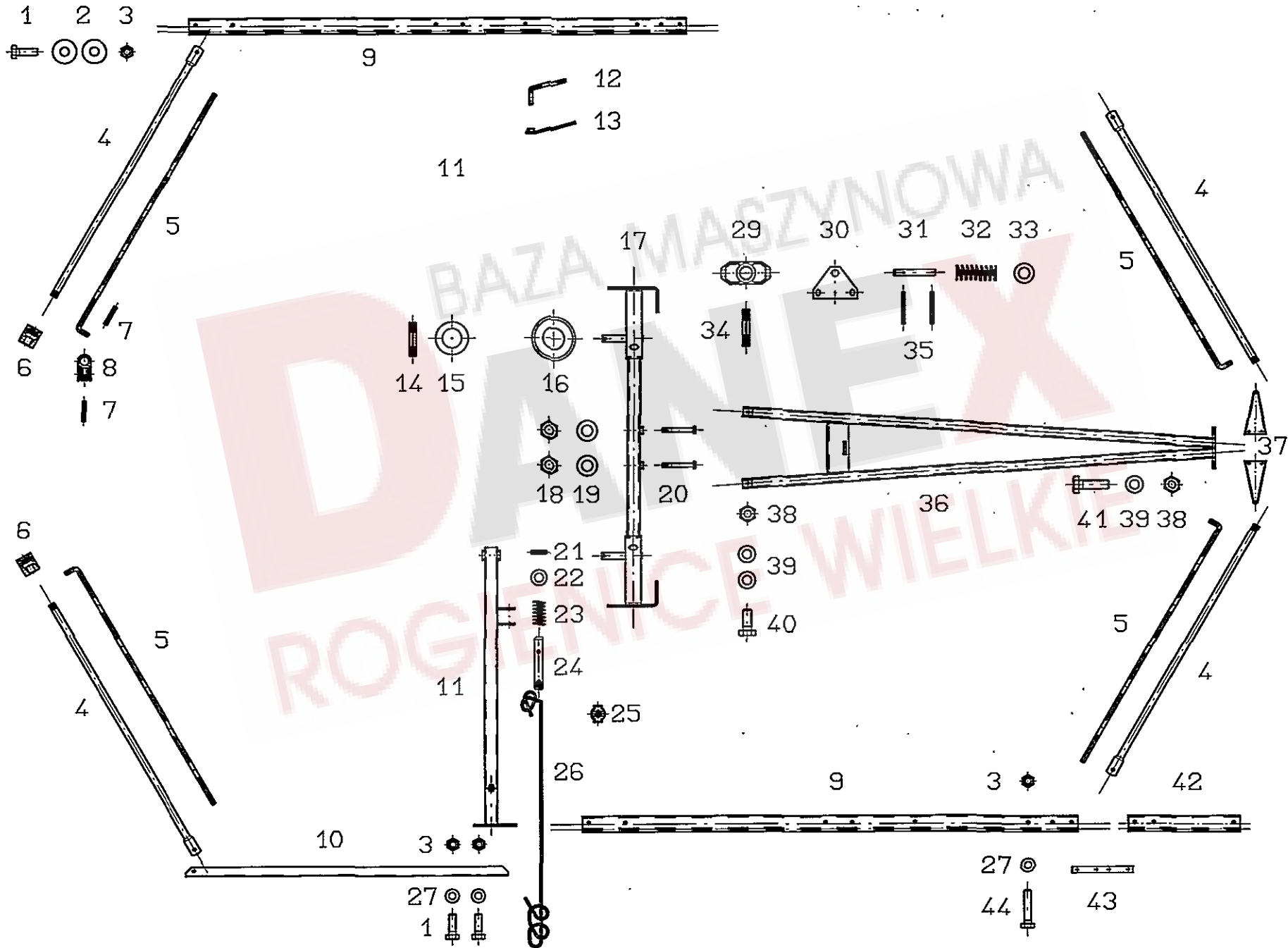

Pos.	Nr.	TS 286 DN		x-Verschleißteil	s-Sonderzubehör	*=kein Ersatzteil
		TS 286 DS		x=Wear part	s=Special equipment	*=no spare parts
				x=Pièces d'usure	s=Équipement special	*=pas de pièce de rechange
				Bezeichnung des Teiles	Description of the part	Désignation de la pièce
<b>Schutzvorrichtung und RDF-Anbausatz (DS)..... Protective device and RDF-mounting set (DS)..... Dispositif de protection avec jeu de montage (DS)</b>						
1	127 569	o	o	6kt.-Schraube DIN 933-M8x25-A2 .....	Hexagonal bolt.....	Boulon hexagonal
2	126 825	o	o	Tellerfeder 28x10,2x1,5 verz.....	Disc spring.....	Ressort à disques
3	108 531	o	o	6kt.-Mutter DIN 985-M8-8-A3A .....	Hexagonal nut.....	Écrou hexagonal
4	160 734	o	o	Rohrstrebe.....	Tubular strut.....	Entretoise en tube
5	160 735	o	o	Schutzstange.....	Protective rod.....	Barre de protection
6	160 861	o	o	Führung.....	Bracket.....	Guide
7	107 428	o	o	Spannstift ISO 8752-4x24-A-ST Dacromet.....	Tensioning pin.....	Goupille de serrage
8	161 383	o	o	Gelenk.....	Joint.....	Jointure
9	160 933	o	o	Schwadformerprofil 1580.....	Profile of swathforming tool.....	Profilé de mouleur d'andains
10	160 940	o	o	Schutzwinkel.....	Guard angle.....	Pièce angulaire de protection
11	160 778	o	o	Tragrohr, außen.....	Bracing tube, outside.....	Tube porteur, extérieur
12	122 292	o	o	Druckknebel.....	Compression handle.....	Garrot de pression
13	160 943	o	o	Konterknebel.....	Clamping tongue.....	Contre-garrot
14	107 465	o	o	Spannstift ISO 8752-8x40-A-ST Dacromet.....	Tensioning pin.....	Goupille de serrage
15	115 980	o	o	Scheibe DIN 125-23-A3A.....	Washer.....	Rondelle
16	160 356	o	o	Scheibe, gewölbt.....	Washer.....	Rondelle
17	161 494	o	o	Schutzträger.....	Guard support.....	Support protecteur
18	108 589	o	o	6kt.-Mutter DIN 985-M12-8-A3A.....	Hexagonal nut.....	Écrou hexagonal
19	105 186	o	o	Scheibe DIN 125-13-A3A.....	Washer.....	Rondelle
20	116 538	o	o	6kt.-Schraube DIN 931-M12x100-8-8-A3A .....	Hexagonal bolt.....	Boulon hexagonal
21	107 449	o	o	Spannstift ISO 8752-6x30-A-ST Dacromet.....	Tensioning pin.....	Goupille de serrage
22	115 979	o	o	Scheibe DIN 125-17-A3A.....	Washer.....	Rondelle
23	120 777	o	o	Druckfeder.....	Compression spring.....	Ressort de pression
24	160 775	o	o	Rastbolzen.....	Notched bolt.....	Boulon d'arrêt
25	127 848	o	o	Seilklammer GR4 M5.....	Rope clamp.....	Serre-câble
26	123 742	x	x	Seil 6x850.....	Rope.....	Câble
27	115 972	o		Scheibe DIN 125-8,4-A3A.....	Washer.....	Rondelle
29	160 804		s	Arretierung.....	Locking device.....	Dispositif d'arrêt
30	160 853		s	Platte .....	Plate.....	Plaque
31	160 769		s	Rastbolzen.....	Notched bolt.....	Boulon d'arrêt
32	160 744		s	Druckfeder.....	Compression spring.....	Ressort de pression
33	108 455		s	Scheibe DIN 125-21-A3A.....	Washer.....	Rondelle
34	126 324		s	Spannstift ISO 8752-13x70-A-ST Dacromet.....	Tensioning pin.....	Goupille de serrage
35	107 456		s	Spannstift ISO 8752- 6x60-A-ST Dacromet.....	Tensioning pin.....	Goupille de serrage
36	160 860		s	Ausleger.....	Outrigger.....	Bras levier
37	160 698		s	Träger.....	Carrier.....	Support
38	108 441		s	6kt.-Mutter DIN 985-M10-8-A3A .....	Hexagonal nut.....	Écrou hexagonal
39	115 983		s	Scheibe DIN 126-11-A3A.....	Washer.....	Rondelle
40	116 622		s	6kt.-Schraube DIN 933-M10x25-8-8-A3A .....	Hexagonal bolt.....	Boulon hexagonal
41	116 623		s	6kt.-Schraube DIN 933-M10x35-8-8-A3A .....	Hexagonal bolt.....	Boulon hexagonal
42	160 935		s	Schwadformerprofil 850.....	Profile of swathforming tool.....	Profilé de mouleur d'andains
43	160 939		s	Verbindungsleiste.....	Connecting bar.....	Barre de raccordement
44	116 616		s	6kt.-Schraube DIN 933-M8x40-8-8-A3A .....	Hexagonal bolt.....	Boulon hexagonal

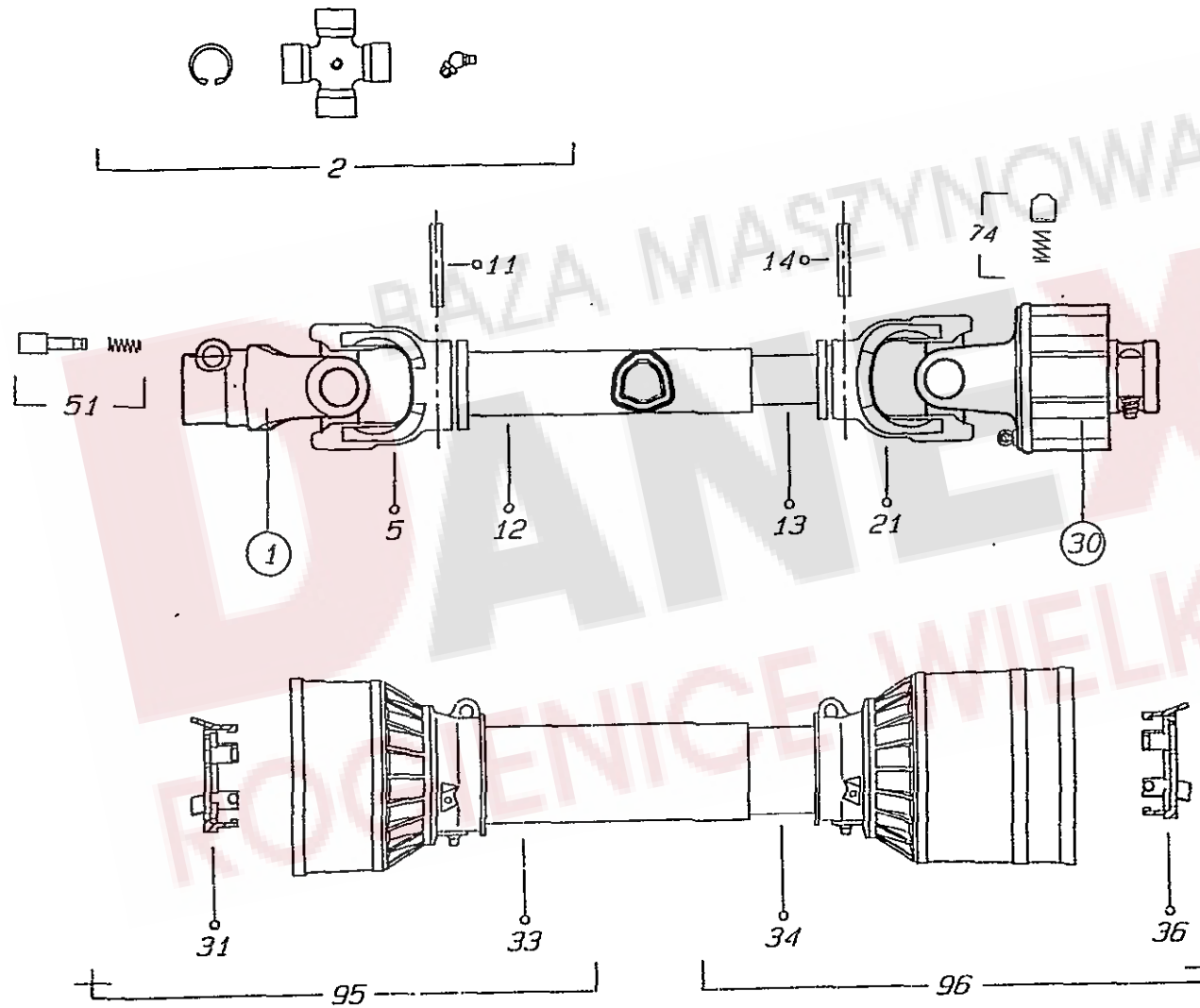



Pos.	Nr.	TS 286 DN		Bezeichnung des Teiles	Description of the part	Désignation de la pièce
			TS 286 DS			
	161 736	o	o	<b>Gelenkwelle.....</b>	<b>P.t.o.-shaft.....</b>	<b>Arbre de transmission</b>
1	102 000	o	o	Außengabel.....	Exterior fork.....	Fourche extérieure
2	102 001	o	o	Kreuzgarnitur, kompl.....	Cross and bearing kit, kpl.....	Croisillon, cpl.
5	102 002	o	o	Innengabel f. Außenrohr.....	Interior fork for exterior tube.....	Fourche intérieure pour tube extérieur
11	127 178	o	o	Spannstift ISO 8752-8x50-A-ST Dacromet.....	Tensioning pin.....	Goupille de serrage
12	102 003	o	o	Profiltröhr cm., außen.....	Profile tube, outside.....	Tube profilé, extérieur
13	102 004	o	o	Profiltröhr cm., innen.....	Profile tube, inside.....	Tube profilé, intérieur
14	107 465	o	o	Spannstift ISO 8752-8x40-A-ST Dacromet.....	Tensioning pin.....	Goupille de serrage
21	102 007	o	o	Innengabel f. Innenrohr.....	Interior fork for interior tube.....	Fourche intérieure pour tube intérieur
30	102 010	o	o	Sperrkörperkupplung SN 2/1.....	Stop device clutch.....	Embrayage avec dispositif d'arrêt
31	102 011	o	o	Lauftring A.1.....	Ring.....	Bague de roulement
33	102 019	o	o	Schutzrohr cm., außen.....	Protective tube, outside.....	Tube de protection, extérieur
34	102 020	o	o	Schutzrohr cm., innen.....	Protective tube, inside.....	Tube de protection, intérieur
36	102 012	o	o	Lauftring I.1.....	Ring.....	Bague de roulement
51	102 013	o	o	Schiebestift, kompl.....	Sliding-disconnect pin, cpl.....	Poussoir de verrouillage rapide, cpl.
74	102 014	o	o	Sperrkörper m. Feder.....	Stop device with spring.....	Dispositif d'arrêt avec ressort
95	102 016	o	o	Schutzhälfte, außen.....	Guard half, outside.....	Demi-protecteur, extérieur
96	102 017	o	o	Schutzhälfte, innen.....	Guard half, inside.....	Demi-protecteur, intérieur

DAM

ROGIENICE WIELKIE

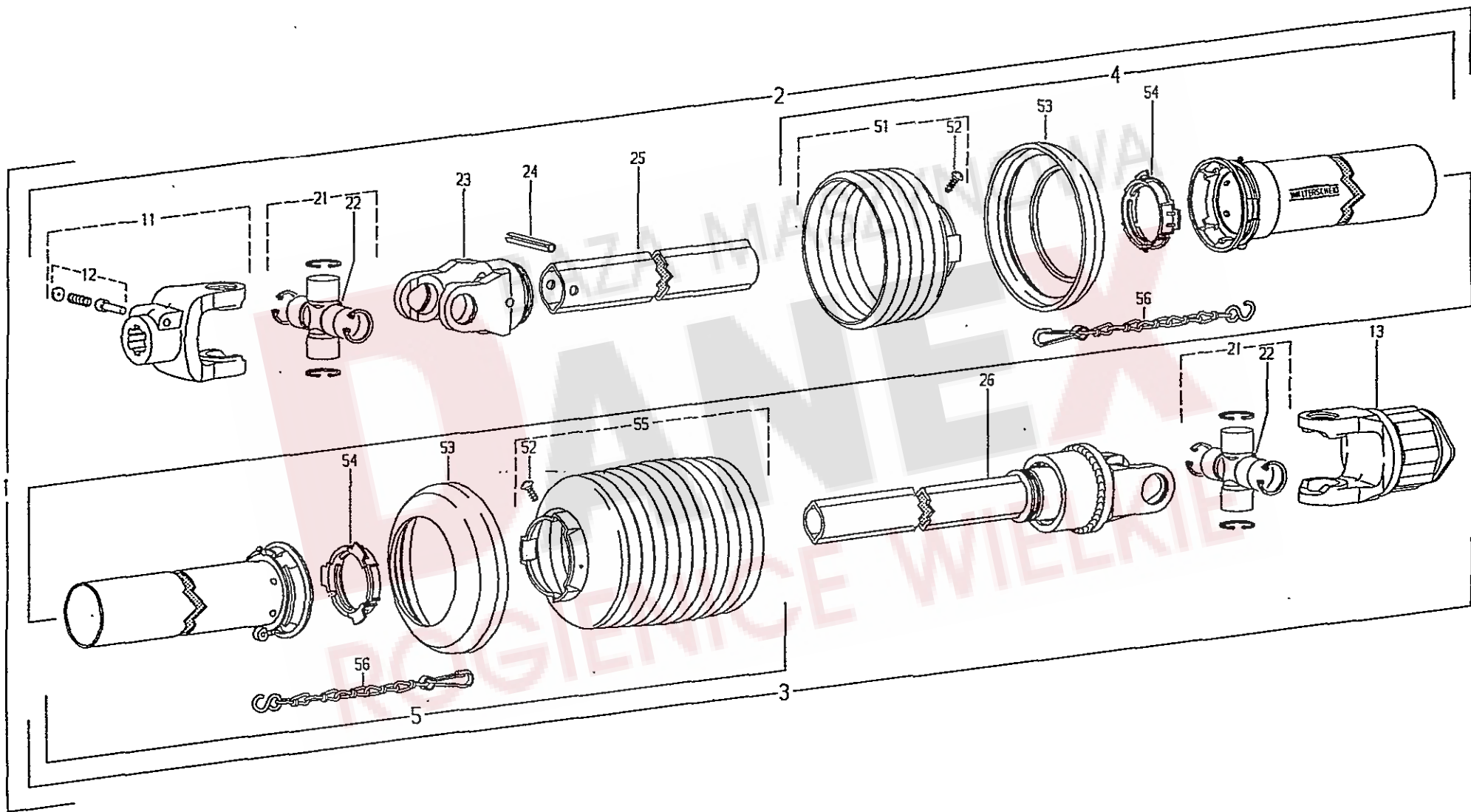

Pos.	Walterscheid-Nr.	FELLA-Nr.			
			Bezeichnung des Teiles	Description of the part	Désignation de la pièce
	104 252	150 291	Gelenkwelle W 2200-SD15U-1210-..... K32B+JF5/12R für TS 286 DN/286 DS.. Sonderzubehör.....	PTO drive shaft..... for TS 286 DN/286 DS..... Special equipment.....	Transmission avec protecteur pour TS 286 DN/286 DS Equipement special
			Diese Ersatzteile können nur über.... These parts can only be..... Cettes pièces peuvent seule- die Firma Walterscheid bezogen ..... purchased from the Walter-..... ment etre achetées de chez la werden..... scheid company..... maison Walterscheid		
1	104 252		Gelenkwelle mit Schutz..... W 2200-SD15U-1210-K32B+JF5/12R.....	PTO drive shaft with guard..... .....	Transmission avec protecteur
2	104 300		Äußere Gelenkwellenhälfte mit..... WH 2200-SD15U-1060.....	Outer PTO drive shaft half with..... outer guard half.....	Demi-transmission extérieure avec demi-protecteur extérieur
3	104 302		Innere Gelenkwellenhälfte mit innerer Schutzhälfte..... WH 2200-SD15-1150-K32B+JF5/12R.....	Inner PTO drive shaft half with..... inner guard half.....	Demi-transmission extérieure avec demi-protecteur intérieur
4	368 642		Äußere Schutzhälfte SDH15-A1000-RP6-K.....	Outer guard half.....	Demi-protecteur extérieur
5	187 507		Innere Schutzhälfte SDH15-J1000-RP12-K.....	Inner guard half.....	Demi-protecteur intérieur
11	041 049		Aufsteckgabel mit Schiebestift..... AG 2200-1 3/8"(6).....	Quick-disconnect yoke..... .....	Machoire a verouillage rapide
12	339 107		Schiebestift kpl.....	Quick-disconnect pin cpl.....	Poussoir de verrouillage rapide cpl.
13	104 723		Sternratsche; drehsinnunabhängig..... K32B-2200-6x21x25ZV; M=550 Nm.....	Radial pin clutch; independent..... of direction of rotation.....	Limiteur a cames en étoile; inde- pendant du sens de rotation
21	044 439		Kreuzgarnitur kpl.....	Cross and bearing kit cpl.....	Bloc croisillon cpl.
22	084 099		Kegel-Schmiernippel BM8x1.....	Lubrication fitting.....	Graisseur
23	041 068		Rillengabel RG2200-1.....	Inboard yoke.....	Machoire a gorge
24	020 614		Spannstift DIN 1481-10x65.....	Spring type straight pin.....	Goupille elastique
25	012 185		Profilrohr 1-1025.....	Profile tube.....	Tube profile
26	104 301		Sperrkeilfreilauf; Rechtsdrehsinn ..... JF5/12R-2200-0v-1100.....	Key-type overrunning clutch; right-hand rotation..... .....	Roue libre a rochets; rotation a droite
51	365 344		Schutztrichter; n=RP4.....	Guard cone.....	Cone protecteur
52	365 305		Schraube 4x10.....	Screw.....	Vis
53	359 471		Stützring.....	Support ring.....	Ring de support
54	087 279		Gleitring.....	Bearing ring.....	Bague de glissement
55	365 350		Schutztrichter; n=RP10.....	Guard cone.....	Cone protecteur
56	044 321		Haltekette.....	Safety chain.....	Chainette

# Ersatzteilliste

NUMMERNVERZEICHNIS

LIST NUMERIQUE

INDEX OF NUMBERS

Bestell-Nr.	Tafel	Bestell-Nr.	Tafel	Bestell-Nr.	Tafel	Bestell-Nr.	Tafel	Bestell-Nr.	Tafel	Bestell-Nr.	Tafel	Bestell-Nr.	Tafel
Part no	Table	Part no	Table	Part no	Table	Part no	Table	Part no	Table	Part no	Table	Part no	Table
No de commande	Tableau	No de commande	Tableau	No de commande	Tableau	No de commande	Tableau	No de commande	Tableau	No de commande	Tableau	No de commande	Tableau
102 000	8,01	108 441	7,38	121 108	3,10	127 291	2,40	150 261	2,33	160 806	4,01		
102 001	8,02	108 455	2,36	121 327	5,22	127 314	2,34	150 281	5,39	160 821	5,15		
102 002	8,05	108 455	7,33	121 608	5,28	127 407	4,22	150 282	2,32	160 829	2,21		
102 003	8,12	108 531	6,05	121 609	5,26	127 456	5,18	150 283	2,35	160 853	7,30		
102 004	8,13	108 531	6,22	121 610	5,27	127 569	6,07	150 297	2,38	160 856	1,27		
102 007	8,21	108 531	7,03	122 103	6,10	127 569	7,01	150 582	6,14	160 856	2,17		
102 010	8,30	108 544	1,07	122 292	7,12	127 570	5,30	150 614	6,12	160 860	7,36		
102 011	8,31	108 589	1,13	122 466	1,01	127 607	4,11	150 615	6,11	160 861	7,06		
102 012	8,36	108 589	2,28	122 466	2,09	127 715	1,29	160 050	5,06	160 862	4,12		
102 013	8,51	108 589	4,25	122 613	1,03	127 728	1,19	160 069	6,04	160 912	1,12		
102 014	8,74	108 589	5,33	122 613	2,11	127 729	5,41	160 305	4,24	160 919	2,08		
102 016	8,95	108 589	7,18	122 712	5,24	127 730	5,42	160 356	7,16	160 924	5,16		
102 017	8,96	108 671	4,20	122 735	5,20	127 731	5,40	160 500	6,20	160 925	5,17		
102 019	8,33	108 671	5,38	122 738	5,03	127 744	4,18	160 569	4,15	160 927	5,14		
102 020	8,34	109 470	2,39	122 795	4,23	127 761	3,24	160 571	3,17	160 933	6,06		
105 186	1,26	111 895	5,01	123 609	6,09	127 769	3,22	160 578	3,18	160 933	7,09		
105 186	2,15	115 916	1,02	123 742	7,26	127 770	4,08	160 582	3,13	160 935	7,42		
105 186	7,19	115 916	2,10	124 287	1,11	127 771	3,10	160 584	3,19	160 939	7,43		
105 327	3,05	115 916	5,02	124 330	3,04	127 772	3,01	160 585	4,06	160 940	7,10		
105 421	6,21	115 972	2,02	124 359	6,18	127 773	3,06	160 586	4,05	160 943	7,13		
106 857	1,34	115 972	6,03	124 504	3,03	127 774	3,21	160 613	4,26	160 945	1,05		
106 857	2,24	115 972	7,27	124 608	5,35	127 776	1,23	160 630	6,08	160 985	2,31		
106 857	5,34	115 979	7,22	124 797	3,02	127 782	2,05	160 652	5,36	161 005	1,06		
106 903	6,13	115 980	7,15	124 855	1,25	127 783	2,06	160 661	5,37	161 166	3,11		
107 428	7,07	115 983	2,19	124 855	2,14	127 797	5,12	160 684	2,13	161 383	7,08		
107 440	4,13	115 983	5,10	124 955	3,10	127 838	3,25	160 695	2,03	161 494	7,17		
107 449	1,10	115 983	7,39	126 039	6,24	127 848	7,25	160 698	7,37	161 499	6,19		
107 449	7,21	115 989	1,08	126 137	5,13	127 918	4,07	160 710	3,12	161 531	3,07		
107 453	1,33	116 030	6,16	126 228	5,08	127 920	4,04	160 716	1,31	161 536	5,19		
107 453	2,23	116 118	3,20	126 319	3,10	127 984	4,02	160 718	2,07	161 637	4,21		
107 456	7,35	116 224	2,04	126 324	7,34	127 985	4,27	160 723	1,24	161 736	8,00		
107 464	4,14	116 531	2,25	126 354	5,07	130 047	4,16	160 733	3,23	161 834	4,19		
107 465	7,14	116 534	5,32	126 355	5,05	140 069	5,04	160 734	7,04	161 860	5,31		
107 465	8,14	116 538	7,20	126 387	1,28	150 035	5,29	160 735	7,05	162 071	4,10		
107 469	3,16	116 607	6,17	126 387	2,16	150 196	1,32	160 744	7,32	162 106	4,03		
107 483	3,14	116 616	7,44	126 583	5,25	150 196	2,22	160 746	3,09	162 107	3,15		
107 631	1,18	116 622	7,40	126 662	5,23	150 209	1,15	160 747	3,09	498 080	4,09		
107 727	2,01	116 623	5,11	126 825	7,02	150 243	1,20	160 769	7,31	716 778	6,00		
107 735	2,18	116 623	7,41	127 164	5,21	150 248	1,17	160 775	7,24				
107 735	5,16	116 699	1,22	127 178	8,11	150 248	2,27	160 778	7,11				
108 292	3,08	117 245	1,04	127 214	6,23	150 249	1,16	160 790	2,29				
108 292	4,17	117 245	2,12	127 215	6,15	150 249	2,26	160 791	2,30				
108 441	2,20	117 363	1,30	127 222	6,02	150 250	1,14	160 794	6,01				
108 441	5,09	120 777	7,23	127 267	2,37	150 251	1,09	160 804	7,29				

**WALTERSCHEID**

012 185	9,25
020 614	9,24
041 049	9,11
041 068	9,23
044 321	9,56
044 439	9,21
084 099	9,22
087 279	9,54
104 252	9,01
104 300	9,02
104 301	9,26
104 302	9,03
104 723	9,13
187 507	9,05
339 107	9,12
359 471	9,53
365 305	9,52
365 344	9,51
365 350	9,55
368 642	9,04