



## Ersatzteilliste

### WICHTIG BEI BESTELLUNG VON ERSATZTEILEN

Für das zu ersetzende Teil ist anhand der nachfolgenden Ersatzteilliste die genaue Bestell-Nummer und die Bezeichnung festzustellen.

Besonders aber bitten wir um Angabe der auf dem Typenschild

eingepprägten Maschinen-Nummer, um Fehllieferungen von

Ersatzteilen zu vermeiden.

Falls die Maschinen-Nr. nicht mehr feststellbar ist, empfiehlt es sich, uns das unbrauchbare, unveränderte Teil franko einzusenden.

Die Einsendung ist wichtig, wenn wegen Materialfehler oder auch aus anderen Gründen auf kostenlosen Ersatz Anspruch erhoben wird.

Genauere Anschrift mit Post- oder Bahnstation und Postleitzahl sowie Versandart (ob Päckchen, Postpaket, Fracht-, Eil- oder Expreßgut) ist unbedingt anzugeben.

Alle Teile, die ohne Nummer aufgeführt sind, sind Normteile, also von Fella nicht lieferbar, sondern über den Fachhandel zu beziehen.

Ausgabe November 1979

**Fella-  
Turboschwader  
TS 250 und TS 310**  
ab Maschinen-Nr. 1471 und  
ab Maschinen-Nr. 5251  
für Ackerschienenanhangung

**Turboschwader  
TS 250 D und TS 310 D**  
ab Maschinen-Nr. 1471 und  
ab Maschinen-Nr. 5251  
für Dreipunktanbau

**Turboschwader  
TS 300 F**  
ab Maschinen-Nr. 101  
für Front-Dreipunktanbau

Tafel 1 Table 1 Tableau 1 Tavola 1	Bezeichnung des Teiles Description of the part Désignation de la pièce Descrizione del pezzo	Bestell-Nr. Part no. No. de commande No. d'ordinazione	TS 250 TS 310
	<b>Teile für Anhängung, Deichselbefestigung und Kurbel</b>		
1	Kurbel	490 168 G	•
1	Kurbel	490 064 G	•
2	Steckbolzen	359 654 G	•
3	Klappstecker 8 DIN 11023	109 179	•
4	Deichsel	490 483 G	•
5	Spindelmutter	490 135	•
6	Scheibe 21 DIN 1441	109 097	•
7	Spannhülse 5×36 DIN 1481		•
8	Scheibe 26 DIN 1481		•
9	Spannhülse 8×40 DIN 1481		•
10	Stellring B.18 DIN 705	487 183	•
11	Spindel	490 157 G	•
12	Aufnahme	490 158	•
13	Deichselbefestigung	490 695 G	•
14	Kurbelhalter	490 703	•
14	Kurbelhalter	490 704	•
15	Kurbelbefestigung	490 747	•

Tafel 1

Table 1

Tableau 1

Tavola 1

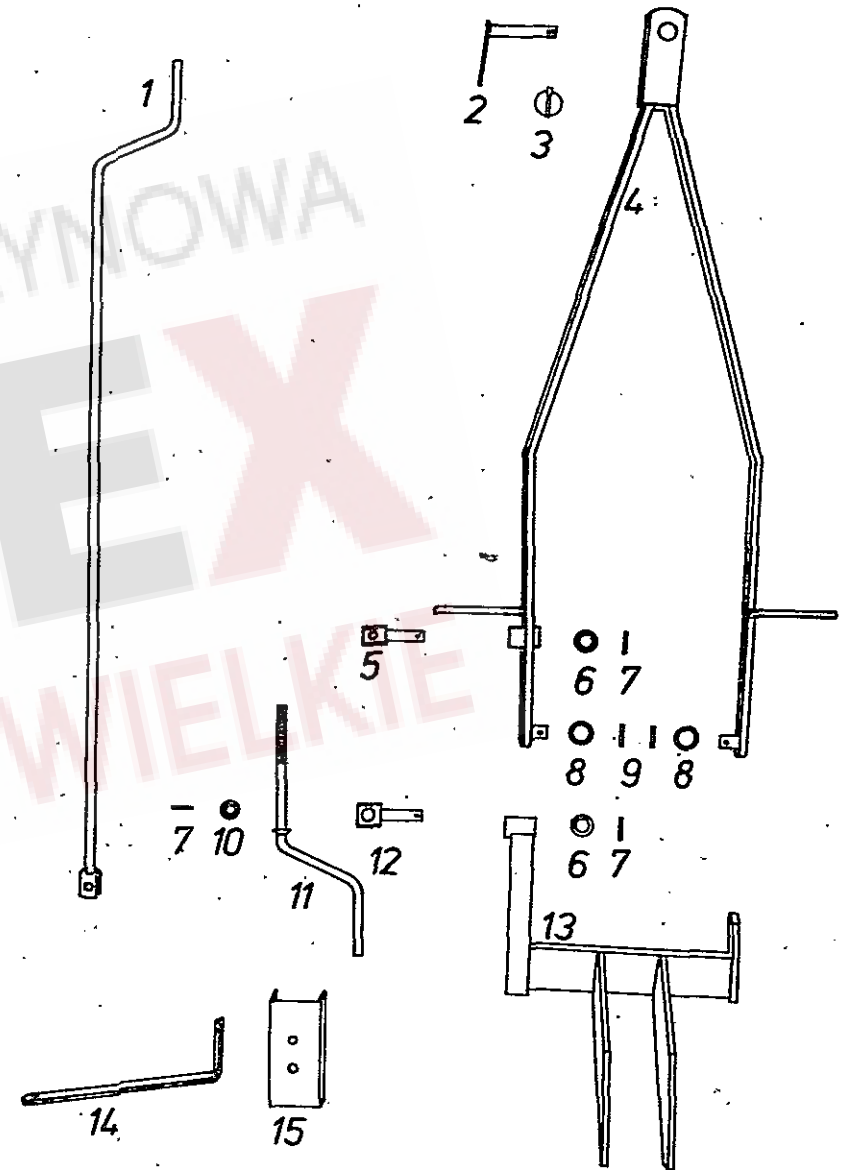

Tafel 2 Table 2 Tableau 2 Tavola 2	Bezeichnung des Teiles Description of the part Désignation de la pièce Descrizione del pezzo	Bestell-Nr. Part no. No. de commande No. d'ordinazione	TS 230 D TS 310 D TS 300 F
	<b>Teile für Dreipunkt-Anbau, Verbindungsprofil, Strebe, Kurbel und Abstellstütze</b>		
1	Knotenkette	477 784	•
2	Steckbolzen	477 192 G	•
3	Dreipunktbock	490 737 G	•
4	Klappstecker 8 DIN 11023	109 179	•
5	Sicherungsschnur	490 357 G	•
6	Strebe	490 705	•
6	Strebe	490 668	•
6	Strebe	490 686	•
7	Spannhülse 6x40 DIN 1481		•
8	Bolzen	490 870	•
9	Unterlenker-Lasche	490 846 G	•
10	Steckbolzen	486 195 G	•
11	Klappstecker 5 DIN 11023	109 162	•
12	Scheibe (nach Bedarf)	223 679	•
13	Scheibe (nach Bedarf)	084 219	•
14	Scharnierbügel	490 729 G	•
15	Bolzen	490 740 G	•
16	Scheibe (nach Bedarf)	086 520	•
17	Spannhülse 8x40 DIN 1481		•
18	Spannhülse 5x40 DIN 1481		•
19	Kurbel	490 168 G	•
19	Kurbel	490 064 G	•
20	Starrer Dreipunktbock	490 694 G	•
21	Federsteckbolzen ABK-F 12x55	106 857	•
22	Bolzen	486 792 G	•
23	Scheibe	479 140	•
24	Verbindungsprofil	490 661 G	•
25	Kurbelhalter	490 703	•
25	Kurbelhalter	490 704	•
26	Spannhülse 6x45 DIN 1481		•
27	Stütze	478 324 G	•
28	Kunststoffkappe	478 786	•
29	Schutzrohr (ab Masch.-Nr. 2621)	490 964	•
29	Schutzrohr (ab Masch.-Nr. 8451)	490 964	•
30	Spannhülse 6 x 30 DIN 1481		•

Tafel 2 Table 2 Tableau 2 Tavola 2

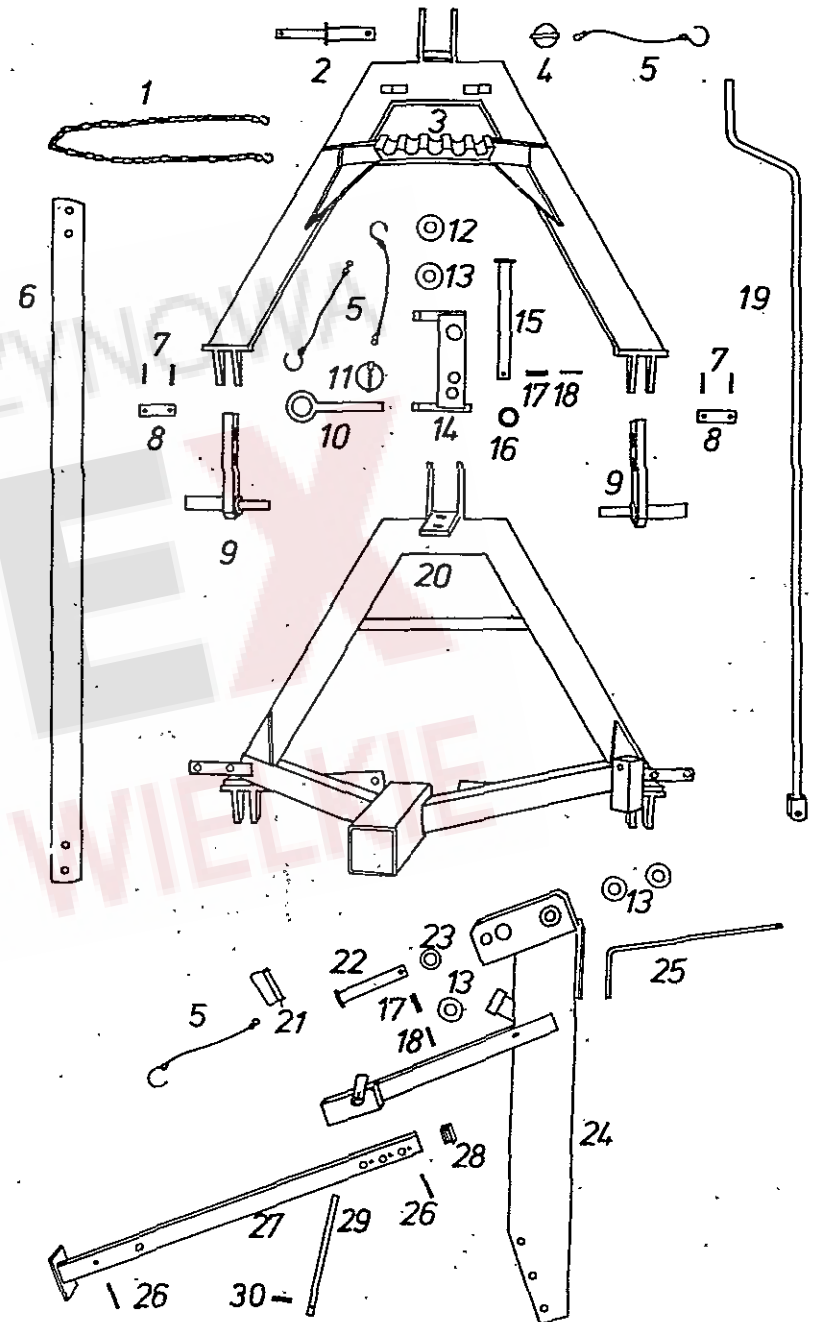

Tafel 3 Table 3 Tableau 3 Tavola 3	Bezeichnung des Teiles Description of the part Désignation de la pièce Descrizione del pezzo	Bestell-Nr. Part no. No. de commande No. d'ordinazione	TS 230 TS 230 D TS 300 TS 300 D TS 300 F
	<b>Rahmen mit Getriebe, Gelenkwellenschutz, Spindel mit Kegelrad und Deckel</b>		
1	Schlauchselle SA 70-90 SKZ	117 831	• • • • •
2	Gelenkwellenschutz (117 999)	490 778	• • • • •
3	Sicherungsring 72×2,5 DIN 472		• • • • •
4	Ring	490 920	• • • • •
5	Rillenkugellager 6207 2RS DIN 625	108 570	• • • • •
6	Scheibe 0,32 dick	490 918	• • • • •
6	Scheibe 0,5 dick } nach Bedarf	490 907	• • • • •
6	Scheibe 1,0 dick	490 915	• • • • •
7	Scheibe 21 DIN 125	109 170	• • • • •
8	Federscheibe B 20 DIN 137	109 652	• • • • •
9	Spannhülse 5×50 DIN 1481		• • • • •
10	Spannhülse 8×50 DIN 1481		• • • • •
11	Spannhülse 8×40 DIN 1481		• • • • •
12	Welle	490 225	• • • • •
13	Spannhülse 5×36 DIN 1481		• • • • •
14	Kegelrad	490 142	• • • • •
15	Spannhülse 8×36 DIN 1481		• • • • •
16	Spindel	490 607	• • • • •
17	Kegelrad	490 606	• • • • •
18	Axial-Rillenkugellager SRA 17 DIN 711	109 517	• • • • •
19	Kegelschmiernippel AM 8×1 DIN 71412 SFG		• • • • •
20	Deckel	490 588	• • • • •
21	Rahmen	490 951 G	• • • • •
21	Rahmen	490 952 G	• • • • •
22	Rahmen	490 662 G	• • • • •
23	Getriebewelle	490 944 G	• • • • •
23	Getriebewelle	490 942 G	• • • • •
24	Kegelschmiernippel CM 8×1 DIN 71412 SGF		• • • • •
25	Spannhülse 3,5×50 DIN 1481		• • • • •
26	Spannhülse 6 ×50 DIN 1481		• • • • •
27	Spannhülse 10 ×50 DIN 1481		• • • • •
28	Nilos-Ring 4206 AV	109 653	• • • • •
29	Rillenkugellager 4206 DIN 625	105 541	• • • • •
30	Ritzel (118 240)	490 941	• • • • •

Tafel 3

Table 3

Tableau 3

Tavola 3

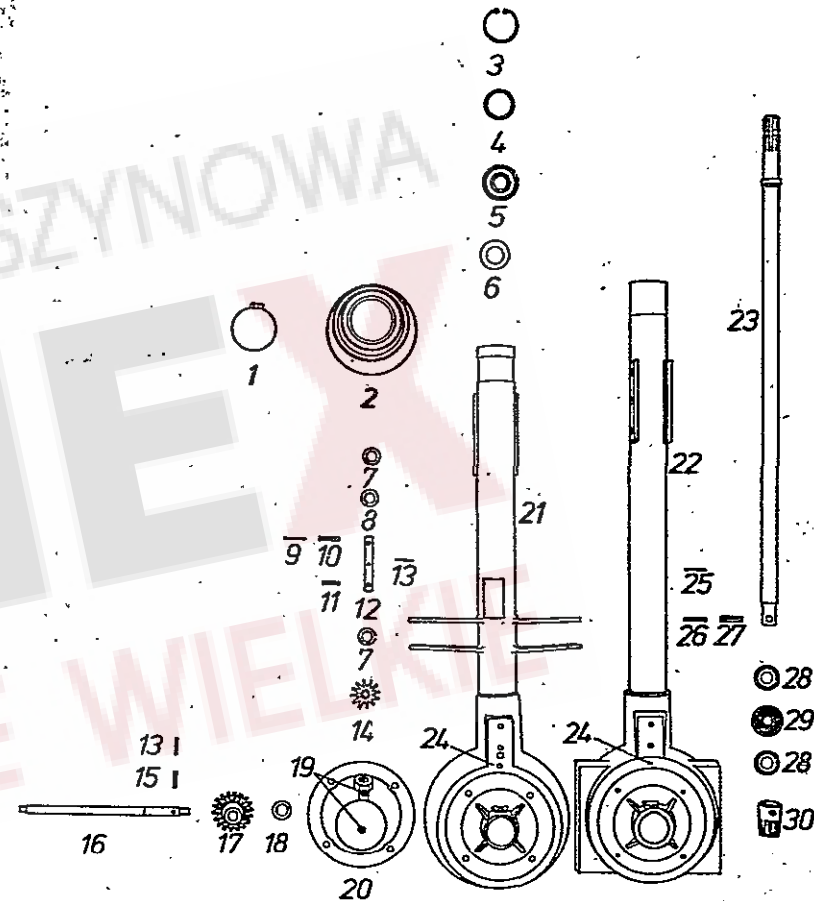

Tafel 4 Table 4 Tableau 4 Tavola 4	Bezeichnung des Teiles Description of the part Désignation de la pièce Descrizione del pezzo	Bestell-Nr. Part no. No. de commande No. d'ordinazione	TS 250	TS 250 D	TS 310	TS 310 D	TS 300 F
1	Glocke	490 847 G	•	•			
1	Glocke	490 848 G					
2	Paßfeder A 18×7×56 DIN 6885		•	•	•	•	
3	Kurvenscheibe mit Stützrohr	490 611 G					
3	Kurvenscheibe mit Stützrohr	490 629 G					
4	Hubstange	490 881 G					
5	Sicherungsring 60×2 DIN 471		•	•	•	•	
6	Scheibe (nach Bedarf)	490 907	•	•	•	•	
7	Rillenkugellager 6012 Z DIN 625	106 346					
8	Distanzbuchse	490 604	•	•	•	•	
9	Stützring	490 209	•	•	•	•	
10	Nabe	490 590	•	•	•	•	
11	Tellerrad	490 609	•	•	•	•	
12	Sechskantschraube Verbus plus M 12×45 DIN 931-8.8	109 654	•	•	•	•	
13	Kegelschmiernippel AM 8×1 DIN 71412-SFG		•	•	•	•	
14	Kurvenrolle	490 040 G					
15	Sechskantmutter M 14×1,5 DIN 934-6	109 175	•	•	•	•	
16	Zinkenträger	490 617 G	•	•	•	•	
16	Zinkenträger	490 614 G					
16	Zinkenträger	490 615 G					
17	Sicherungsmutter M 12	109 164	•	•	•	•	
18	Unterlage	486 545	•	•	•	•	
19	Zinkenhalter	486 848	•	•	•	•	
20	Sechskantschraube M 12×70 DIN 931-8.8		•	•	•	•	
21	Scheibe Ø 32,5×45×1	490 691	•	•	•	•	
22	Lagerbuchse mit Rand	490 072	•	•	•	•	
23	Scheibe 6,6 DIN 126		•	•	•	•	
24	Kegelschmiernippel AM 6 DIN 71412-SFG		•	•	•	•	
25	Lagerrohr	490 601 G	•	•	•	•	
25	Lagerrohr	490 598 G					
26	Runddichtung 30×2,5 DIN 3770-NB 70	106 990	•	•	•	•	
27	Staubkappe	490 961	•	•	•	•	
28	Lagerbuchse mit Rand	120 725	•	•	•	•	
29	Doppelzinken, rechts	490 471	•	•	•	•	
29	Doppelzinken, links	490 651					•

Tafel 4

Table 4

Tableau 4

Tavola 4

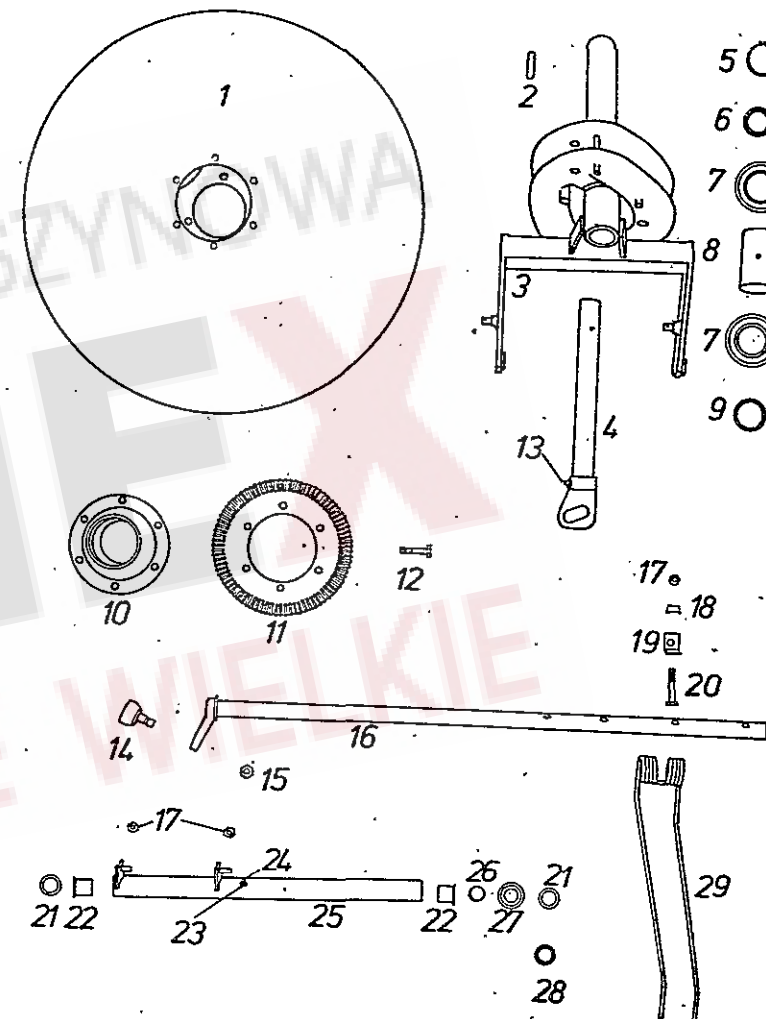

Tafel 5 Table 5 Tableau 5 Tavola 5	Bezeichnung des Teiles Description of the part Désignation de la pièce Descrizione del pezzo	Bestell-Nr. Part no. No. de commande No. d'ordinazione	TS 250 TS 250 D TS 310 TS 310 D TS 300 F
	<b>Achse mit Laufräder</b>		
1	Scheibe 13 DIN 1441		• • • • •
2	Scheibe 17 DIN 1441		• • • • •
3	Distanzbuchse	490 762	• • • • •
4	Anschlag	490 764	• • • • •
5	Splint 4x30 DIN 94		• • • • •
6	Kronenmutter M 16x1,5 DIN 937-6		• • • • •
7	Achse	490 782 G	• • • • •
7	Achse	490 781 G	• • • • •
8	Scheibe 18 DIN 126		• • • • •
9	Rolle	490 872	• • • • •
10	Bolzen	490 871	• • • • •
11	Kegelschmiernippel AM 8x1 DIN 71412-SFG		• • • • •
12	Buchse	490 875	• • • • •
13	Achse	490 633 G	• • • • •
14	Scheibe $\phi$ 28,5x40x1	224 473	• • • • •
15	Sicherungsring 28x1,5 DIN 471		• • • • •
16	Linke Laufachse	490 624 G	• • • • •
17	Federsteckbolzen ABK-F 12x55	106 857	• • • • •
18	Rechte Laufachse	490 623 G	• • • • •
19	Scheibenrad mit Konuskugellager	487 130 G	• • • • •
20	Decke 3,50-8 Impl. Rillenprofil V 60 2 pr	490 862	• • • • •
21	Schlauch 3,50-8	490 863	• • • • •
22	Schutzscheibe, hinten	487 028	• • • • •
23	Schutzscheibe, vorn	487 032	• • • • •

Tafel 5

Table 5

Tableau 5

Tavola 5

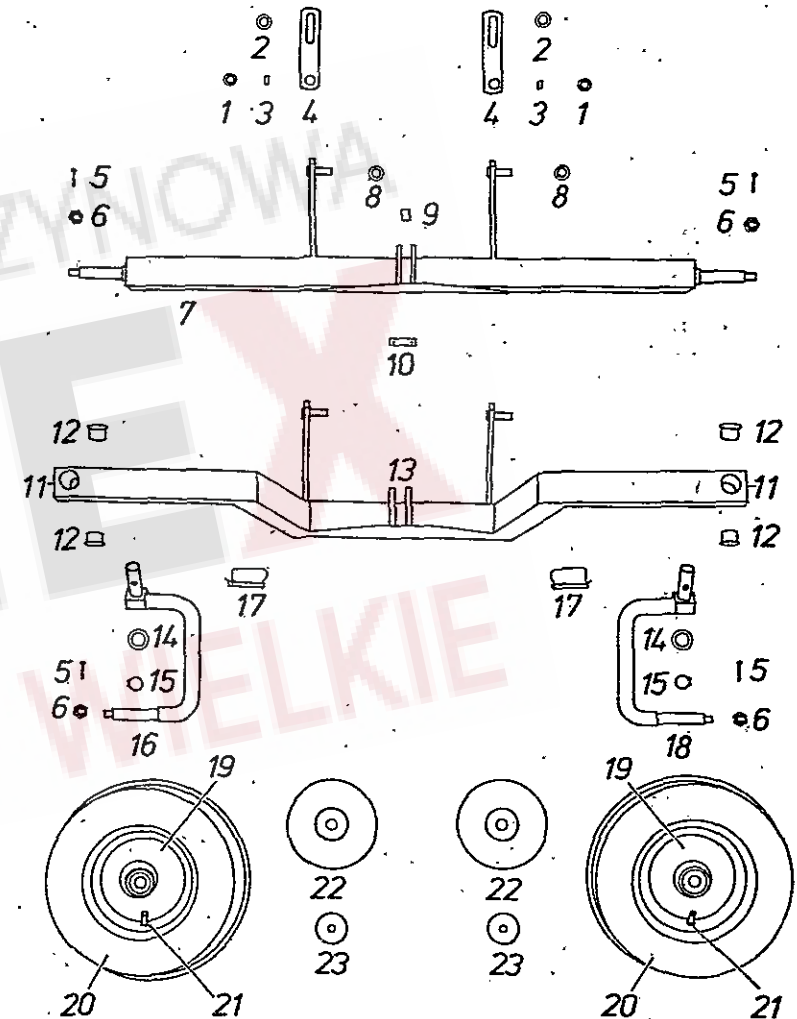

Tafel 6 Table 6 Tableau 6 Tavola 6	Bezeichnung des Teiles Description of the part Désignation de la pièce Descrizione del pezzo	Bestell-Nr. Part no. No. de commande No. d'ordinazione	TS 230 TS 230 D TS 300 TS 300 D
	<b>Schutzbögen, Tragarme und Endschutz</b>		
1	Linker Schutzbogen	490 841 G	• •
1	Linker Schutzbogen	490 833 G	• • • •
2	Rechter Schutzbogen	490 840 G	• •
2	Rechter Schutzbogen	490 832 G	• • • •
3	Tragarm	490 955 G	• •
4	Tragarm	490 953 G	• •
5	Endschutz	490 684	• • • •
6	Sicherungsschnur	490 357 G	• • • •
7	Federsteckbolzen ABK-F 12x55	106 857	• • • •

Tafel 6

Table 6

Tableau 6

Tavola 6

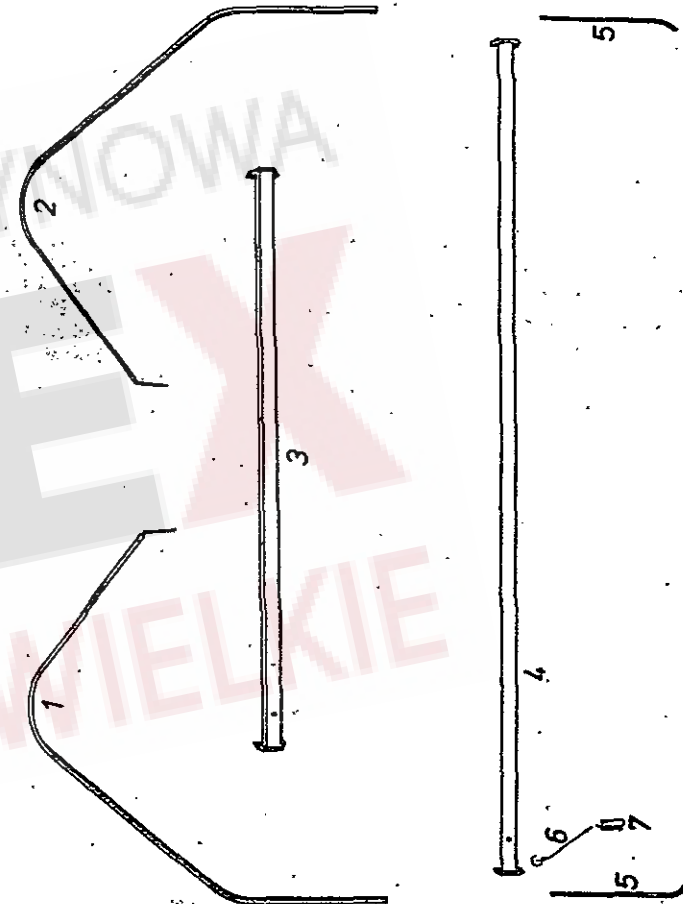

<b>Tafel 7</b> <b>Table 7</b> <b>Tableau 7</b> <b>Tavola 7</b> Pos. Nr. Pos. no. No. de pos. Pos. no.	<b>Bezeichnung des Teiles</b> <b>Description of the part</b> <b>Désignation de la pièce</b> <b>Descrizione del pezzo</b>	<b>Bestell-Nr.</b> <b>Part no.</b> <b>No. de commande</b> <b>No. d'ordinazione</b>	TS 300 F
1 2 3 4 5 6 7 8 9	<b>Schutzbögen, Tragarme,            Befestigungswinkel und Strebe für            Frontanbaumaschine</b>  Linker Schutzbogen Vordere Schutzbogenhälfte Linker Tragarm Strebe Befestigungswinkel Rechter Tragarm Federsteckbolzen ABK-F 12×55 Sicherungsschnur Rechter Schutzbogen	490 700 490 831 G 490 785 G 490 783 G 490 745 G 490 784 G 106 857 490 357 G 490 699	● ● ● ● ● ● ● ● ●

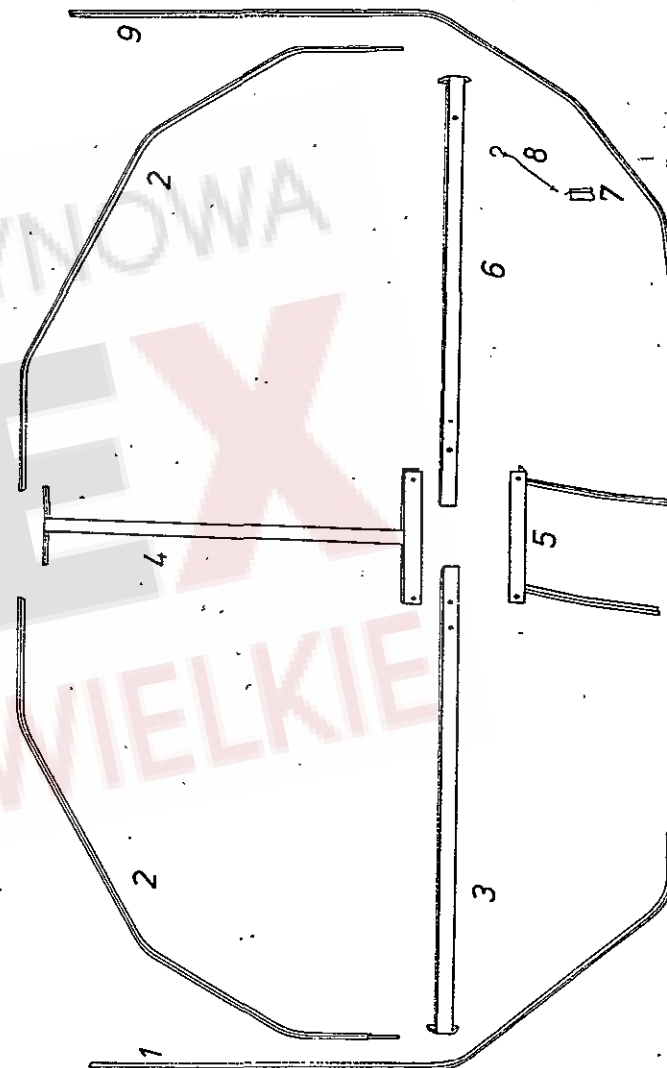
**Tafel 7**
**Table 7**
**Tableau 7**
**Tavola 7**



Tafel 8 Table 8 Tableau 8 Tavola 8	Bezeichnung des Teiles Description of the part Désignation de la pièce Descrizione del pezzo	Bestell-Nr. Part no. No. de commande No. d'ordinazione	TS 250 TS 250 D TS 310 TS 310 D TS 300 F
Pos. Nr. Pos. no. No. de pos. Pos. no.			

**Schwadformer**

1  
2  
3  
4  
5  
6  
7

Tragrohr  
Träger  
Schwadtuch  
Bügel  
Kunststoffkappe, schwarz (7493)  
Schutzkappe für M 12 Mutter  
Schutzkappe für M 8 Mutter

490 749 G  
490 756  
490 750  
490 761 G  
120 055  
483 556  
115 476

●	●	●	●	●
●	●	●	●	●
●	●	●	●	●
●	●	●	●	●
●	●	●	●	●
●	●	●	●	●
●	●	●	●	●

Tafel 8

Table 8

Tableau 8

Tavola 8

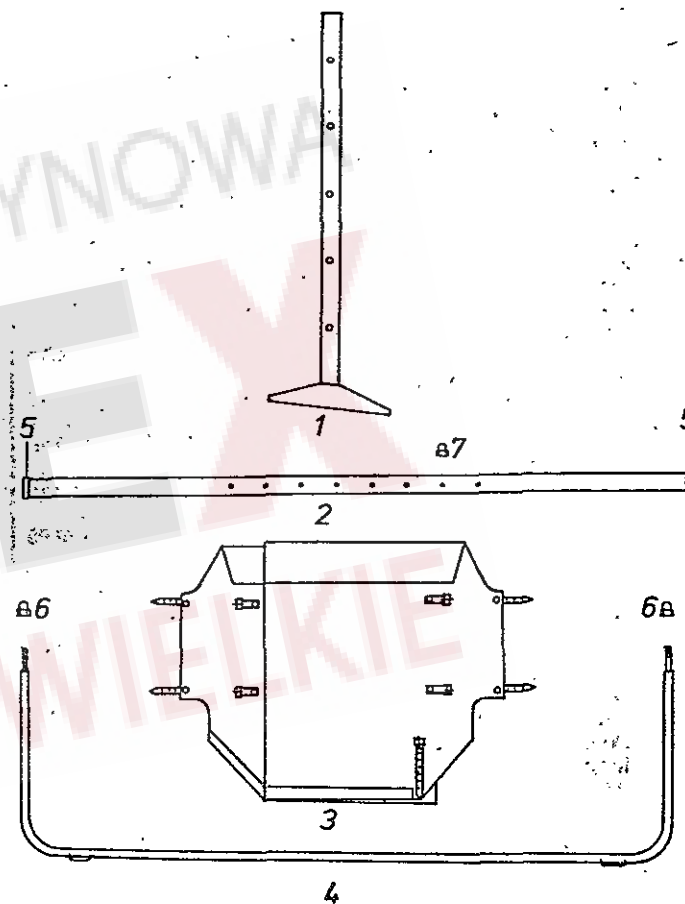

Tafel 9 Table 9 Tableau 9 Tavola 9 Pos. Nr. Pos. no. No. de pos. Pos. no.	Bezeichnung des Teiles Description of the part Désignation de la pièce Descrizione del pezzo	Bestell-Nr. Part no. No. de commande No. d'ordinazione					
		Fella	Walter- scheid	TS 250	TS 250 D	TS 310	TS 310 D
	<b>Gelenkwelle W 100 - K 32 - SC 04</b>	111 695 111 691		•	•	•	
1	Sternratsche K 32 mit KNP 1 3/8" DIN 9611 mit Ziehverschluß; MdE 41 da Nm		55.104.03	•	•	•	
2	Kreuzgarnitur mit Schmiernippel und 4 Sicherungsringen		10.01.00	•	•	•	
3	Sicherungsring		62.02.00	•	•	•	
4	Kegelschmiernippel BM 8×1	116746		•	•	•	
5	Rillengabel mit Spannhülsenbohrung für Profilwelle 00a und Unfallschutz		10.48.00	•	•	•	
6	Spannhülse 8×50 DIN 1481		61.04.01	•	•	•	
7	Profilwelle 00a mit Spannhülsen- bohrung, Länge: 860 mm		75.06.15	•	•	•	
7	Profilwelle 00a mit Spannhülsen- bohrung, Länge: 680 mm		75.06.15	•	•	•	
8	Profilrohr 0a mit Spannhülsen- bohrung, Länge: 1245 mm		75.12.15	•	•	•	
8	Profilrohr 0a mit Spannhülsen- bohrung, Länge: 665 mm		75.12.15	•	•	•	
9	Rillengabel mit Spannhülsenbohrung für Profilrohr 0a und Unfallschutz		10.49.00	•	•	•	
10	Aufsteckgabel mit KNP 1 3/8" DIN 9611 mit Schiebestift		10.10.00	•	•	•	
11	Druckfeder		66.01.00	•	•	•	
12	Schiebestift		65.01.00	•	•	•	
13	Spannhülse 4×20 DIN 1481		61.02.00	•	•	•	
14	Schutztrichter.		83.05.05	•	•	•	
15	Gleitring		83.09.00	•	•	•	
16	Innenschutzrohr mit Kappe; Rohrlänge: 800 mm		80.34.04	•	•	•	
16	Innenschutzrohr mit Kappe; Rohrlänge: 620 mm		80.34.04	•	•	•	
17	Außenschutzrohr mit Kappe; Rohrlänge: 1205 mm		80.35.04	•	•	•	
17	Außenschutzrohr mit Kappe; Rohrlänge: 625 mm		80.35.04	•	•	•	
18	Schutztrichter		83.05.04	•	•	•	
19	Haltekette		82.36.03	•	•	•	

Tafel 9

Table 9

Tableau 9

Tavola 9

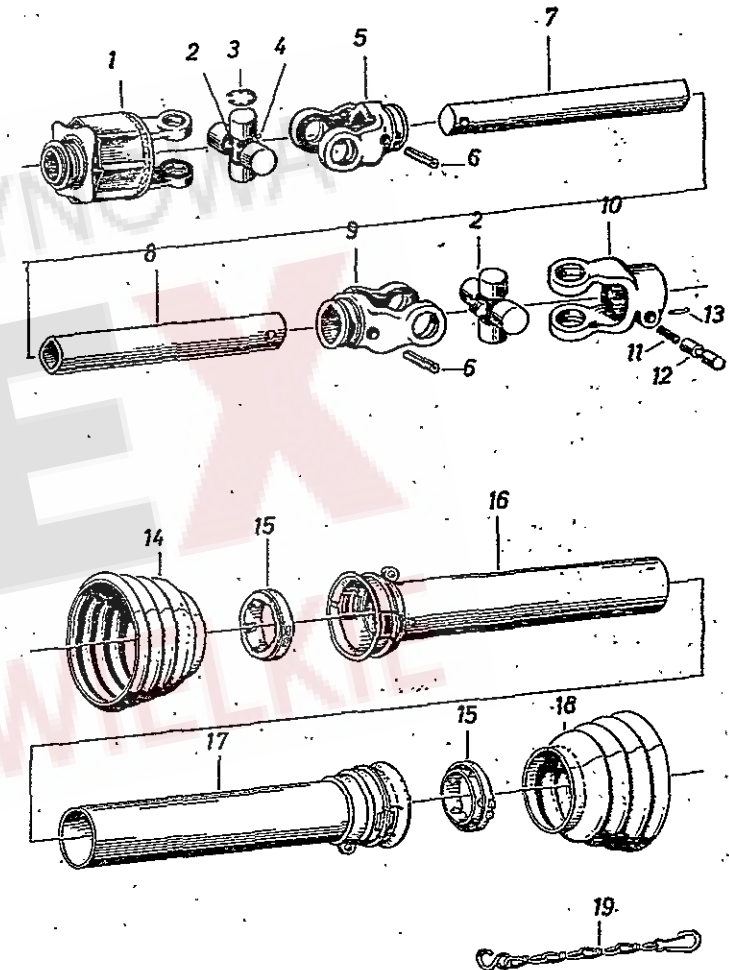

Tafel 10 Table 10 Tableau 10 Tavola 10  Pos. Nr. Pos. no. No. de pos. Pos. no.	Bezeichnung des Teiles Description of the part Désignation de la pièce Descrizione del pezzo	Bestell-Nr. Part no. No. de commande No. d'ordinazione		TS 300 F
		Fella	Walter- scheid	
	<b>Gelenkwelle W 100 - K 32 - SC 04</b> (Lastrichtung linksdrehend)	118249	7726	•
1	Sternratsche K 32 mit KNP 1 3/8" DIN 9611 mit Ziehverschluß; MdE 41 da Nm, Linksdrehsinn		55.105.03	•
2	Kreuzgarnitur mit Schmiernippel und 4 Sicherungsringen		10.01.00	•
3	Sicherungsring		62.02.00	•
4	Kegelschmiernippel BM 8 x 1	116746		•
5	Rillengabel mit Spannhülsenbohrung für Profilverwelle 00a und Unfallschutz		10.48.00	•
6	Spannhülse 8 x 50 DIN 1481		61.04.01	•
7	Profilverwelle 00a mit Spannhülsenbohrung, Länge: 1200 mm		75.06.16	•
8	Profilverrohr 0a mit Spannhülsenbohrung, Länge: 1190 mm		75.12.15	•
9	Rillengabel mit Spannhülsenbohrung für Profilverrohr 0a und Unfallschutz		10.49.00	•
10	Aufsteckgabel mit KNP 1 3/8" DIN 9611 mit Schiebepfosten		10.10.00	•
11	Druckfeder		66.01.00	•
12	Schiebepfosten		65.01.00	•
13	Spannhülse 4 x 20 DIN 1481		61.02.00	•
14	Schutztrichter		83.05.05	•
15	Gleitring		83.09.00	•
16	Innenschutzrohr mit Kappe; Rohrlänge: 1140 mm		80.34.04	•
17	Außenschutzrohr mit Kappe; Rohrlänge: 1150 mm		80.35.04	•
18	Schutztrichter		83.05.04	•
19	Haltekette		82.36.03	•

Tafel 10

Table 10

Tableau 10

Tavola 10

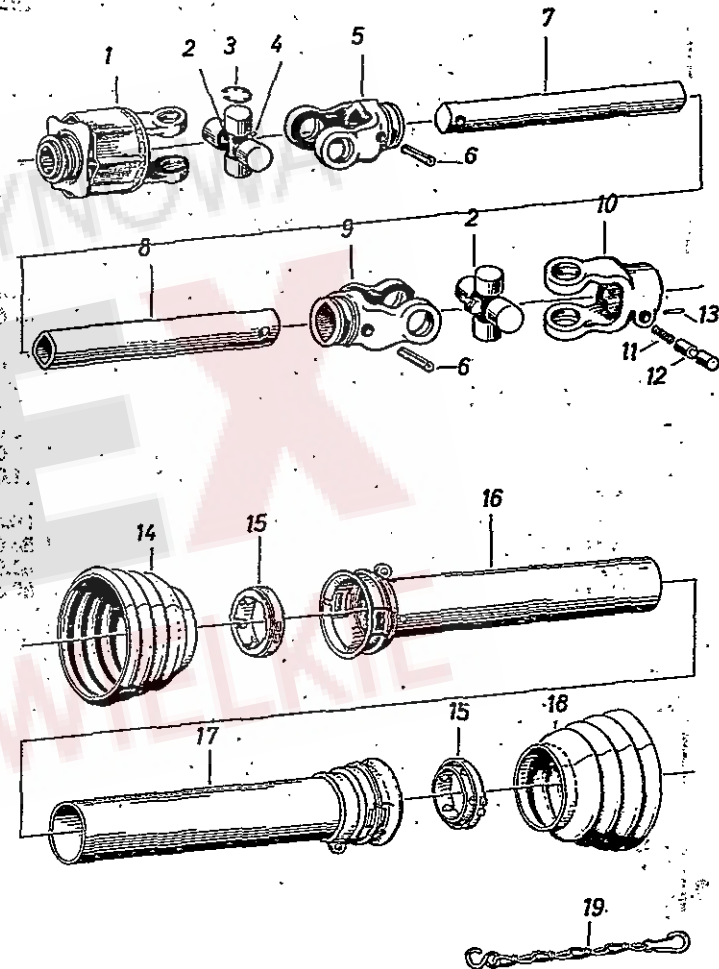

Tafel 11 Table 11 Tableau 11 Tavola 11	Bezeichnung des Teiles Description of the part Désignation de la pièce Descrizione del pezzo	Bestell-Nr. Part no. No. de commande No. d'ordinazione	TS 250 D TS 310 D
Pos. Nr. Pos. no. No. de pos. Pos. no.		Fella	Walter- scheid
	<b>Sonderausrüstung — Gelenkwellenhälfte für Anhängedeichsel</b> (bei Nachlieferung)	490 896G	• •
1	Profilrohr 0a mit Spannhülsenbohrung, Länge: 1245 mm	75.12.15	• •
2	Rillengabel mit Spannhülsenbohrung für Profilrohr 0a und Unfallschutz	10.49.00	• •
3	Spannhülse 8×50 DIN 1481	61.04.01	• •
4	Kreuzgarnitur mit Schmiernippel und 4 Sicherungsringen	10.01.00	• •
5	Aufsteckgabel mit KNP 1 3/8" DIN 9611 mit Schiebepfist	10.10.00	• •
6	Druckfeder	66.01.00	• •
7	Schiebestift	65.01.00	• •
8	Spannhülse 4×20 DIN 1481	61.02.00	• •
9	Außenschutzrohr mit Kappe; Rohrlänge: 1205 mm	80.35.04	• •
10	Gleitring	83.09.00	• •
11	Schutztrichter	83.05.04	• •
12	Haltekette	82.36.03	• •

Tafel 11

Table 11

Tableau 11

Tavola 11

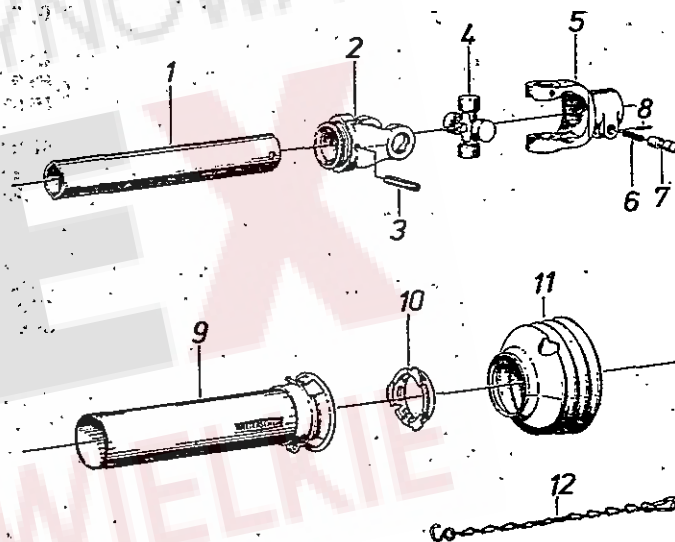

Tafel 12 Table 12 Tableau 12 Tavola 12	Bezeichnung des Teiles Description of the part Désignation de la pièce Descrizione del pezzo	Bestell-Nr. Part no. No. de commande No. d'ordinazione	Walter- scheid	TS 250 TS 310
Pos. Nr. Pos. no. No. de pos. Pos. no.		Fella		
	<b>Sonderausrüstung — Gelenkwelle WWE 200 - K 32 - SC 04</b>	120 091	7217	• •
1	Spannhülse 4 × 20 DIN 1481	61.02.00		• •
2	Aufsteckgabel KNP 1 3/8" DIN 9611 mit Schiebeseift	21.10.10		• •
3	Druckfeder	66.01.00		• •
4	Schiebestift	65.01.00		• •
5	Kreuzgarnitur mit Schmiernippel und vier Sicherungsringen	20.00.00		• •
6	Sicherungsring 24 × 1,5 ähnlich DIN 984	62.23.00		• •
7	Kegelschmiernippel BM 8 × 1 DIN 71412	63.22.01		• •
8	Sechskantschraube M 6 × 30 DIN 933	60.03.03		• •
9	Flanschgabel mit Gewinde für Schmiernippel	20.41.00		• •
10	Gleitscheibe	60.68.02		• •
11	Führungsscheibe	90.02.01		• •
12	Flanschgabel	20.41.01		• •
13	Sechskantmutter M 6 DIN 934	60.56.01		• •
14	Rillengabel mit Spannhülsenbohrung für Profilwelle 00a GA und Unfallschutz	20.32.10		• •
15	Spannhülse 8 × 60 DIN 1481	61.04.05		• •
16	Profilwelle 00a GA mit Spannhülsenbohrung; Länge: 1160 mm	75.06.95		• •
17	Profilrohr 0a G mit Spannhülsenbohrung; Länge: 1165 mm	75.13.15		• •
18	Rillengabel mit Spannhülsenbohrung für Profilrohr 0a G und Unfallschutz	20.33.00		• •
19	Sternratsche K 32 mit KNP 1 3/8" DIN 9611 mit Ziehverschluß, MdE 41 daNm	55.176.03		• •
20	Schutztrichter	82.84.17		• •
21	Gleitring	83.09.00		• •
22	Innenschutzrohr mit Kappe; Rohrlänge: 1120 mm	80.34.04		• •
23	Außenschutzrohr mit Kappe; Rohrlänge: 1125 mm	80.35.04		• •
24	Schutztrichter	83.05.04		• •
25	Haltekette	82.36.03		• •

Tafel 12

Table 12

Tableau 12

Tavola 12

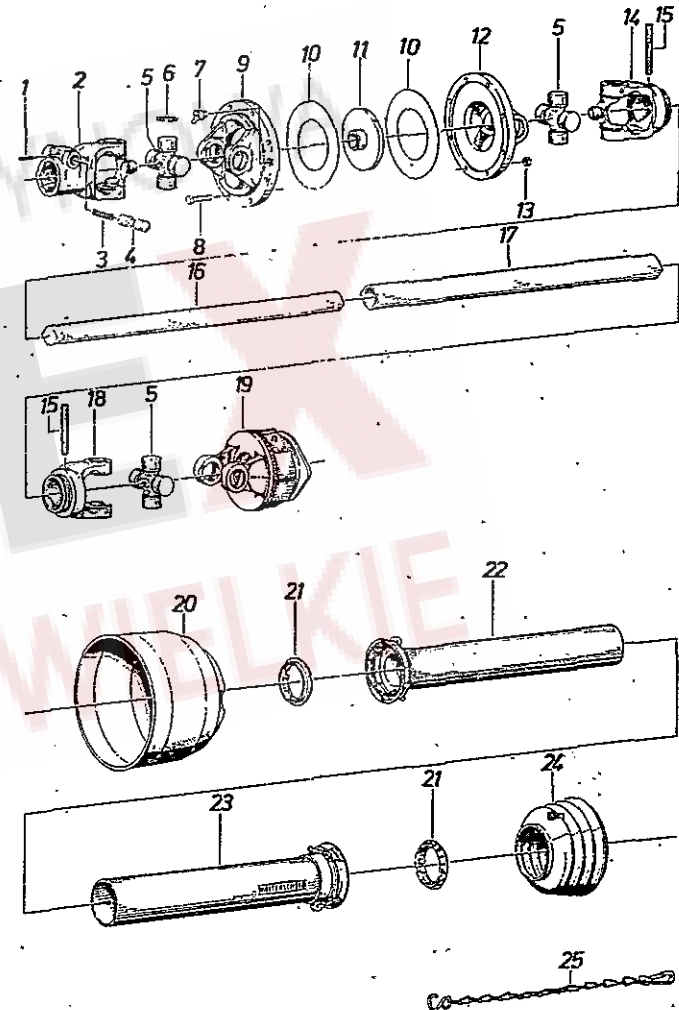

Tafel 13 Table 13 Tableau 13 Tavola 13	Bezeichnung des Teiles Description of the part Désignation de la pièce Descrizione del pezzo	Bestell-Nr. Part no. No. de commande No. d'ordinazione	TS 250 D TS 250 D TS 310 TS 310 D TS 300 F
Pos. Nr. Pos. no. No. de pos. Pos. no.			
1	<b>Sonderausrüstung — Deichselverlängerung für die gezogene Maschine</b> Deichselverlängerung	490 186 G	• •
2	<b>Sonderausrüstung — Transportdeichsel für die Dreipunkt-Maschine</b> Mittelstütze	490 895 G 490 200 G	• • • •
3	Stütze	490 660	• •
4	Klappstecker 8 DIN 11023	109 179	• •
5	<b>Sonderausrüstung — Geräte-Dreieck</b> Sechskantschraube M 16×1,5×40 DIN 961-8.8	490 713	• • • •
6	Zahnscheibe A 16,5 DIN 6797	490 904	• • • •
7	Lasche	108 671	• • • •
8	Lasche	490 717 G	• • • •
9	Klappstecker 10. DIN 11023	360 481	• • • •
10	Geräte-Dreieck		• • • •
11	Sechskantmutter M 12 DIN 934-6		• • • •
12	Vierkantmutter M 12		• • • •
13	Senkschraube M 12×25 DIN 7991-8.8	360 482	• • • •
14	Sperrplatte		• • • •
15	Sechskantschraube M 12×60 DIN 933-8.8		• • • •
16	<b>Sonderausrüstung — Verlängerte Unterlenker- Laschen</b> Klappstecker 5 DIN 11023	490 894 G 109 162	• • • •
17	Linke Unterlenker-Lasche	490 893 G	• •
18	Rechte Unterlenker-Lasche	490 892 G	• •

Tafel 13

Table 13

Tableau 13

Tavola 13

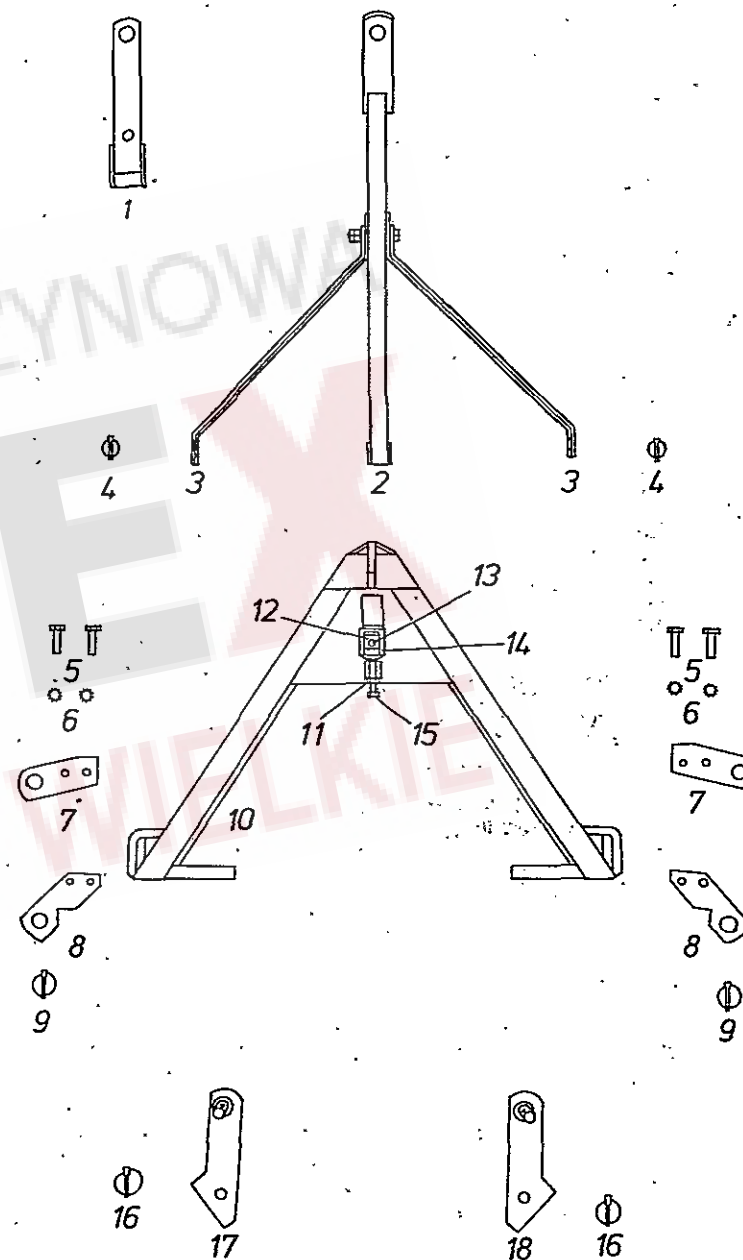

Tafel 14 Table 14 Tableau 14 Tavola 14	Bezeichnung des Teiles Description of the part Désignation de la pièce Descrizione del pezzo	Bestell-Nr. Part no. No. de commande No. d'ordinazione	TS 230 TS 230 D TS 300 TS 300 D
	<b>Sonderausrüstung —</b>		
	<b>Anhängedeichsel zum Dreipunktbock</b>	490 890 G	• •
1	Klappstecker 8 DIN 11023	109 179	• •
2	Deichsel	490 809 G	• •
3	Steckbolzen	359 654 G	• •
4	Spannhülse 6×40 DIN 1481		• •
5	Bolzen	490 870	• •
6	Klappstecker 5 DIN 11023	109 162	• •
7	Stütze	490 887 G	• •
8	Spannhülse 3,5×40 DIN 1481		• •
9	Stellring	486 129	• •
10	Axial-Riillenkugellager KSRA 25	106 851	• •
11	Spindel	490 886 G	• •
12	Gelenknuß	406 592	• •
13	Kegelschmiernippel AM 8×1 DIN 71412-SFG		• •
14	Halter	490 884 G	• •
	<b>Beleuchtungshalter</b>	490 889 G	• •
	(Sonderausrüstung — TS 230 D und TS 300 D)		
	(Normalausrüstung — TS 230 u. TS 300)		
15	Linker Beleuchtungshalter	490 829 G	• •
16	Rechter Beleuchtungshalter	490 828 G	• •

Tafel 14 Table 14 Tableau 14 Tavola 14  
 S 250  
 TS 250 D  
 TS 310  
 TS 310 D

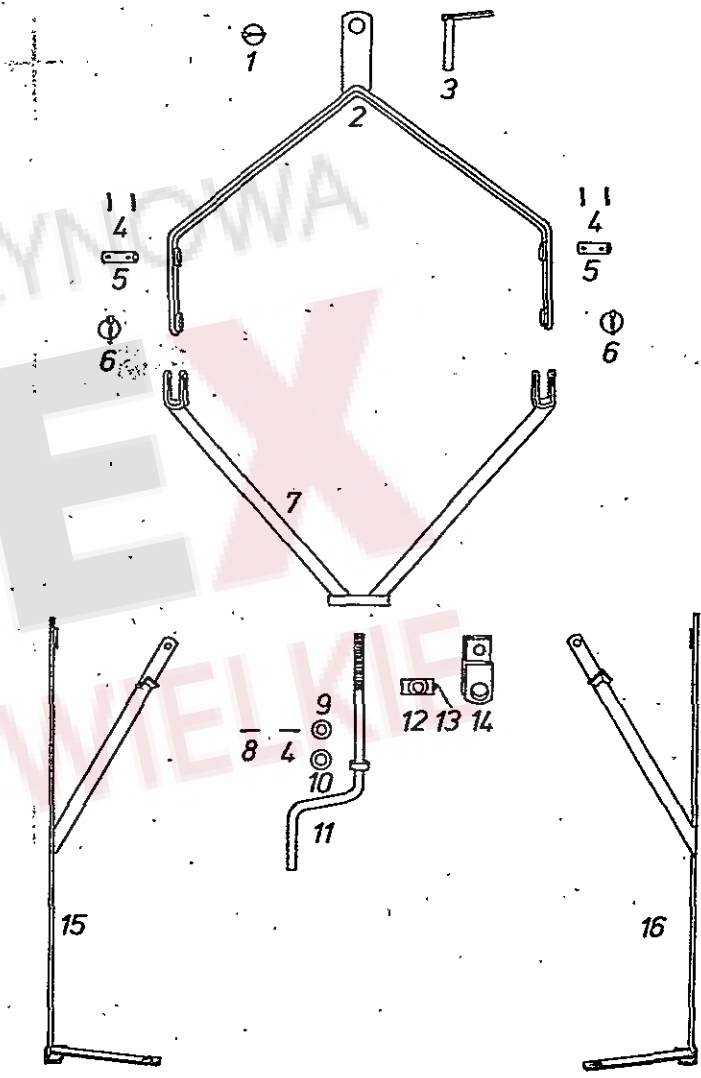

Tafel 15 Table 15 Tableau 15 Tavola 15	Bezeichnung des Teiles Description of the part Désignation de la pièce Descrizione del pezzo	Bestell-Nr. Part no. No. de commande No. d'ordinazione	TS 250 TS 250 D TS 310 TS 310 D
	<b>Sonderausrüstung — Warntafeln</b>	490 950 G 487 093 G	• •
1	Kette	120 068	• • • •
2	Rote Rückstrahler, rund Zul.-Nr. K 11216	282 629 G	• • • •
3	Linke Warntafel	486 353 G	• • • •
4	Rechte Warntafel	486 351 G	• • • •
—	Knotenkette $\phi$ 2,8 DIN 5686 (22 Glieder)	477 784	• •
—	Scheibe 6,6 DIN 126 Zn 3		• •

Tafel 15

Table 15

Tableau 15

Tavola 15

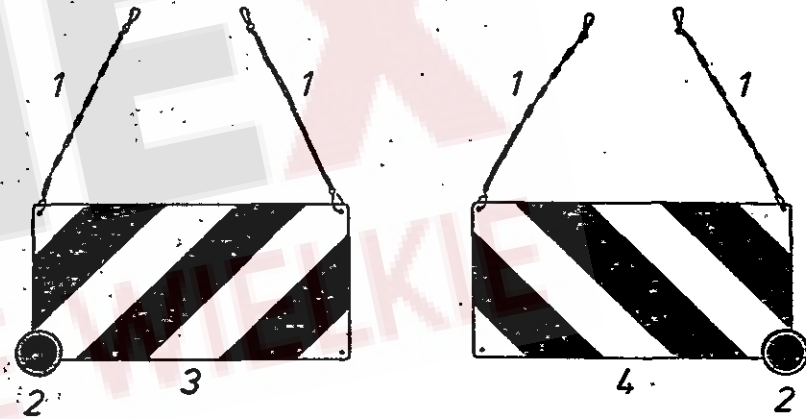

TS 250  
TS 250 D  
TS 310  
TS 310 D



Tafel 16 Table 16 Tableau 16 Tavola 16  Pos. Nr. Pos. no. No. de pos. Pos. no.	Bezeichnung des Teiles Description of the part Désignation de la pièce Descrizione del pezzo	Bestell-Nr. Part no. No. de commande No. d'ordinazione	TS 900 F
	<b>Sonderausrüstung —</b> <b>Untersetzungsgetriebe 1 : 1,9</b>	490 914 G	•
1	Kapsto-Verschlußdeckel GNP 910/3097	120 123	•
2	Rillenkugellager 6009-2 RS DIN 625	106 879	•
3	Getriebedeckel	490 911	•
4	Rillenkugellager 6207-2 RS DIN 625	108 570	•
5	Doppelkettenrad, Z=21	490 908	•
6	Zweifachrollenkette 5/8" X 3/8" (28 Glieder)	120 126	•
7	Getriebewelle	490 906	•
8	Getriebegehäuse	490 912	•
9	Rillenkugellager 6206-2 RS DIN 625	105 327	•

TS 910 D  
 TS 910 D  
 TS 250 D  
 TS 250 D

DANE

ROZCIENICE WIELKIE

MASZYNOWA

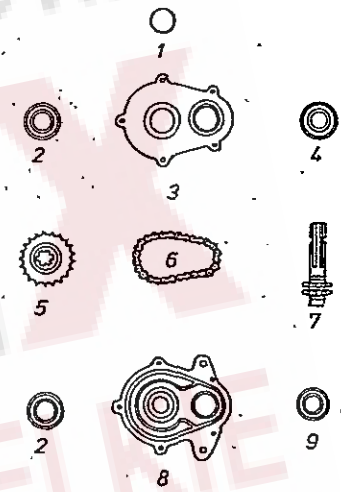

**Nummernverzeichnis**  
**Index of numbers**  
**Liste numérique**  
**Indice per numeri**

Walterscheid- Bestell-Nr. Part no. No. de commande. No. d'ordinazione	Tafel Table Tableau Tavola	Pos.-Nr. Pos. no. No. de pos. Pos. No.	Seite Page Page Pagina
—	—	—	46
—	—	—	42
10.01.00	9, 10, 11	2, 2, 4	40, 42, 44
10.10.00	9, 10, 11	10, 10, 5	40, 42, 44
10.48.00	9, 10	5, 5	40, 42
10.49.00	9, 10, 11	9, 9, 2	40, 42, 44
20.00.00	12	5	46
20.32.10	12	14	46
20.33.00	12	18	46
20.41.00	12	9	46
20.41.01	12	12	46
21.10.10	12	2	46
55.104.03	9	1	40
55.105.03	10	1	42
55.176.03	12	19	46
60.03.03	12	8	46
60.56.01	12	13	46
60.68.02	12	10	46
61.02.00	9, 10, 11, 12	13, 13, 8, 1	40, 42, 44, 46
61.04.01	9, 10, 11	6, 6, 3	40, 42, 44
61.04.05	12	15	46
62.02.00	9, 10	3, 3	40, 42
62.23.00	12	6	46
63.22.01	12	7	46
65.01.00	9, 10, 11, 12	12, 12, 7, 4	40, 42, 44, 46
66.01.00	9, 10, 11, 12	11, 11, 6, 3	40, 42, 44, 46
75.06.15	9, 10	7, 7	40, 42
75.06.95	12	16	46
75.12.15	9, 10, 11	8, 8, 1	40, 42, 44
75.13.15	12	17	46

Walterscheid- Bestell-Nr. Part no. No. de commande No. d'ordinazione	Tafel Table Tableau Tavola	Pos.-Nr. Pos. no. No. de pos. Pos. No.	Seite Page Page Pagina
80.34.04 80.35.04	9, 10, 12 9, 10, 11, 12	16, 16, 22 17, 17, 9, 23	40, 42, 46 40, 42, 44, 46
82.36.03 82.84.17	9, 10, 11, 12 12	19, 19, 12, 25 20	40, 42, 44, 46 46
83.05.04 83.05.05 83.09.00	9, 10, 11, 12 9, 10 9, 10, 11, 12	18, 18, 11, 24 14, 14 15, 15, 10, 21	40, 42, 44, 46 40, 42 40, 42, 44, 46
90.02.01	12	11	46

Bestell-Nr. Part no. No. de commande No. d'ordinazione	Tafel Table Tableau Tavola	Pos.-Nr. Pos. no. No. de pos. Pos. No.	Seite Page Page Pagina
-084 219	2	13	26
086 184	4	28	30
086 520	2	16	26
105 327		9	54
105 541		29	28
106 346	4	7	30
106 851	14	10	50
106 857	2, 5, 6, 7	21, 17, 7, 7	26, 32, 34, 36
106 879	16	2	54
106 990	4	26	30

Bestell-Nr. Part no. No. de commande No. d'ordinazione	Tafel Table Tableau Tavola	Pos.-Nr. Pos. no. No. de pos. Pos. No.	Seite Page Page Pagina
108 570	3, 16	5, 4	28, 54
108 671	13	9	48
109 097	1	6	24
109 162 109 164	2, 13, 14 4	11, 16, 6 17	26, 48, 50 30
109 175	4	15	30
109 179	1, 2, 13, 14	3, 4, 4, 1	24, 26, 48, 50

Bestell-Nr. Part no. No. de commande No. d'ordinazione	Tafel Table Tableau Tavola	Pos.-Nr. Pos. no. No. de pos. Pos. No.	Seite Page Page Pagina
109 517	3	18	28
109 653	3	28	28
109 654	4	12	30
115476	8	7	38
116746	9, 10	4, 4	40, 42
117831	3	1	28
118249	—	—	42
120055	8	5	38
120068	15	1	52
120091	—	—	46
120123	16	1	54
120126	16	6	54
120725	4	28	30
223679	2	12	26
224473	5	14	32
282 629 G	15	2	52
359 654 G	1, 14	2, 3	24, 50
360 481	13	12	48
360 482	13	14	48
406 592	14	12	50
477 192 G	2	2	26
111 691	—	—	40
111 695	—	—	40

Bestell-Nr. Part no. No. de commande No. d'ordinazione	Tafel Table Tableau Tavola	Pos.-Nr. Pos. no. No. de pos. Pos. No.	Seite Page Page Pagina
477 784	2, —	1, —	26, 52
478 324 G	2	27	26
478 786	2	28	26
479 140	2	23	26
483 556	8	6	38
486 129	14	9	50
486 195 G	2	10	26
486 351 G	15	4	52
486 353 G	15	3	52
486 545	4	18	30
486 792 G	2	22	26
486 848	4	19	30
487 028	5	22	32
487 032	5	23	32
487 093 G	—	—	52
487 130 G	5	19	32
487 183	1	10	24
490 040 G	4	14	30
490 064 G	1, 2	1, 19	24, 26
490 072	4	22	30
490 135	1	5	24
490 142	3	14	28
490 157 G	1	11	24
490 158	1	12	24
490 168 G	1, 2	1, 19	24, 26
490 186 G	13	1	48
490 200 G	13	2	48
490 209	4	9	30
490 225	3	12	28
490 357 G	2, 6, 7	5, 6, 8	26, 34, 36
490 471	4	29	30
490 483 G	1	4	24

Bestell-Nr. Part no. No. de commande No. d'ordinazione	Tafel Table Tableau Tavola	Pos.-Nr. Pos. no. No. de pos. Pos. No.	Seite Page Page Pagina
490 588	3	20	28
490 590	4	10	30
490 598 G	4	25	30
490 601	4	25	30
490 604	4	8	30
490 606	3	17	28
490 607	3	16	28
490 609	4	11	30
490 611 G	4	3	30
490 614 G	4	16	30
490 615 G	4	16	30
490 617 G	4	16	30
490 623 G	5	18	32
490 624 G	5	16	32
490 629 G	4	3	30
490 633 G	5	13	32
490 651	4	29	30
490 660	13	3	48
490 661 G	2	24	26
490 662 G	3	22	28
490 668	2	6	26
490 684	6	7	34
490 686	2	6	26
490 691	4	21	30
490 694 G	2	20	26
490 695 G	1	13	24
490 699	7	9	36
490 700	7	1	36
490 703	1, 2	14, 25	24, 26
490 704	1, 2	14, 25	24, 26
490 705	2	6	26
490 713	13	7	48
490 717 G	13	10	48
490 729 G	2	14	26
490 737 G	2	3	26
490 740 G	2	15	26
490 745 G	7	5	36
490 747	1	15	24
490 749 G	8	1	38

Bestell-Nr. Part no. No. de commande No. d'ordinazione	Tafel Table Tableau Tavola	Pos.-Nr. Pos. no. No. de pos. Pos. No.	Seite Page Page Pagina
490 750	8	3	38
490 756	8	2	38
490 761 G	8	4	38
490 762	5	3	32
490 764	5	4	32
490 778	3	2	28
490 781 G	5	7	32
490 782 G	5	7	32
490 783 G	7	4	36
490 784 G	7	6	36
490 785 G	7	3	36
490 809 G	14	2	50
490 828 G	14	16	50
490 829 G	14	15	50
490 831 G	7	2	36
490 832 G	6	2	34
490 833 G	6	1	34
490 840 G	6	2	34
490 841 G	6	1	34
490 846 G	2	9	26
490 847 G	4	1	30
490 848 G	4	1	30
490 862	5	20	32
490 863	5	21	32
490 870	2, 14	8, 5	26, 50
490 871	5	10	32
490 872	5	9	32
490 875	5	12	32
490 881 G	4	4	30
490 884 G	14	14	50
490 886 G	14	11	50
490 887 G	14	7	50
490 889 G	—	—	50
490 890 G	—	—	50
490 892 G	13	18	48
490 893 G	13	17	48
490 894 G	—	—	48
490 895 G	—	—	48
490 896 G	—	—	44
490961	4	27	30

Bestell-Nr. Part no. No. de commande No. d'ordinazione	Tafel Table Tableau Tavola	Pos.-Nr. Pos. no. No. de pos. Pos. No.	Seite Page Page Pagina
490 904	13	8	48
490 906	16	7	54
490 907	3, 4	6, 6	28, 30
490 908	16	5	54
490 911	16	3	54
490 912	16	8	54
490 914 G	16	5	54
490 915	3	6	28
490 918	3	6	28
490 920	3	4	28
490 941	3	30	28
490 942 G	3	23	28
490 944 G	3	23	28
490 950 G	—	—	52
490 951 G	3	21	28
490 952 G	3	21	28
490 953 G	6	4	34
490 955 G	6	3	34
490964	2	29	26