

FELLA

Turboschwader

- Ⓓ Ersatzteilliste
- Ⓕ Liste de Pièces de Rechange
- ⒼⒸ Spare Parts List

TS 2000

ab Masch.-Nr. NF 00117

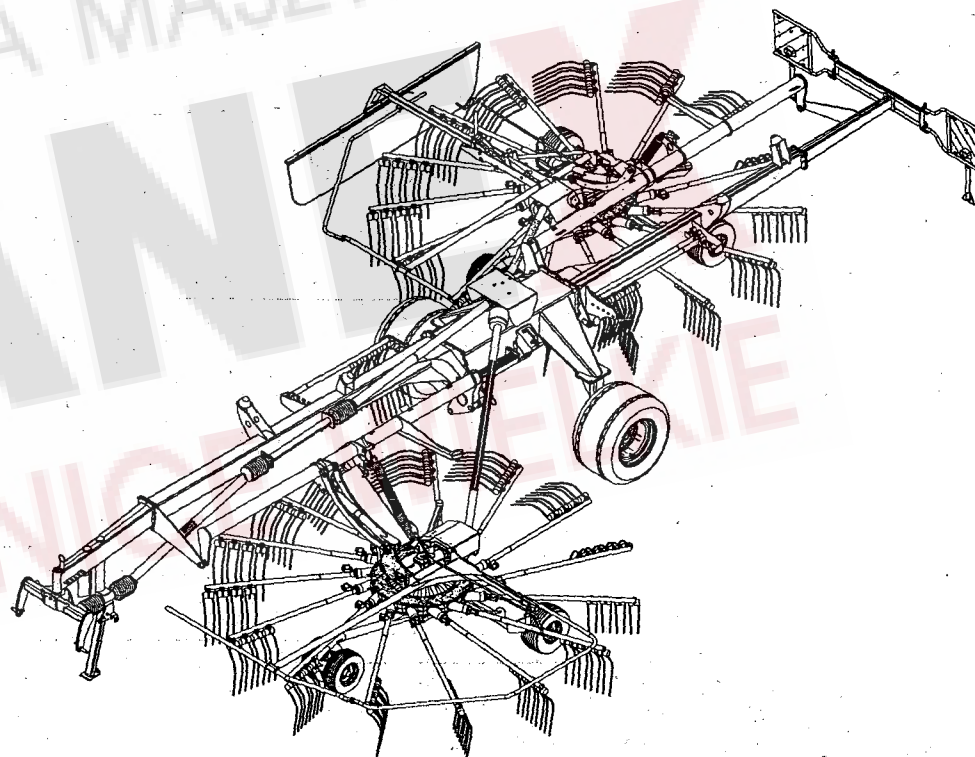

Ausgabe - Edition - Edition

047/2

D ERSATZTEILLISTE

WICHTIG BEI BESTELLUNG VON ERSATZTEILEN

Für das zu ersetzende Teil ist anhand der nachfolgenden Ersatzteilliste die genaue Bestell-Nummer und die Bezeichnung festzustellen.

Besonders aber bitten wir um Angabe des auf dem Typenschild eingepprägten Maschinen-Typen und der Maschinen-Nummer, um Fehllieferungen von Ersatzteilen zu vermeiden. Die genaue Anschrift sowie Versandart (per Post, Paketdienst, Nachtexpress oder Spedition Ihrer Wahl) ist unbedingt anzugeben.

Die in der Ersatzteilliste mit "X" gekennzeichneten Ersatzteile unterliegen während des Betriebes natürlichem Verschleiß und sind daher von der Garantie ausgenommen. Vor jedem Einsatz ist die Überprüfung der Funktionsfähigkeit dieser Teile erforderlich. Gegebenenfalls muss der Austausch erfolgen. Für Folgeschäden, die durch nicht rechtzeitiges Auswechseln von Verschleißteilen entstehen, besteht kein Garantianspruch.

F CATALOGUE DES PIÈCES DE RECHANGE

NOTE IMPORTANTE RELATIVE AUX COMMANDES DE PIÈCES DÉTACHÉES

Déterminez le numéro exact de référence et la désignation de la pièce à échanger, en consultant la liste suivante des pièces de rechange, s.v.p.

Nous vous demandons en particulier, pour éviter les erreurs dans les livraisons en pièces détachées, de bien indiquer le numéro de la série du type de la machine, qui est marqué sur la plaque du constructeur, ainsi que le numéro de la machine. Toujours indiquer l'adresse avec précision, ainsi que le mode d'expédition choisi (par voie postale, par petit paquet, par colis postal, en service express de nuit, ou par un autre mode d'expédition que ceux ci-dessus cités).

Les pièces de rechange marquées "X" dans la liste des pièces de rechange sont soumises à l'usure par détérioration naturelle pendant le service, et pour cela ne sont pas couvertes par notre garantie. Avant toute utilisation, il faut contrôler le bon fonctionnement de ces pièces. Si nécessaire, il faut les remplacer. Nous ne pouvons pas accepter de garantie pour dommages consécutifs résultant du fait que les pièces d'usure n'ayent pas été remplacées au bon moment.

GB SPARE PARTS CATALOGUE

IMPORTANT NOTE CONCERNING ORDERS ON SPARE PARTS

Please use the following spare parts list in order to identify the part to be replaced, and quote its exact part number and description. In particular, you are requested to quote machine type and machine no. indicated marked on the nameplate, in order to prevent supply of wrong parts. Please always mention your complete address as well as kind of transport (post parcel, parcel service, over-night express or forwarding agency according to your choice).

The spare parts marked "X" in the spare parts list are subject to normal wear and tear during operation, and therefore are not covered by our warranty. Prior to every work these parts must be checked for perfect operation. If necessary, they have to be replaced. We cannot accept any warranty for consequential damage which is due to the fact that wear parts have not replaced in proper time.

NL ONDERDELENLIJST

BELANGRIJK VOOR HET BESTELLEN VAN ONDERDELEN

Volgens bijgaande onderdelenlijst is het juiste bestelnummer en de omschrijving van het te vervangen deel vast te stellen.

In het bijzonder vragen wij U, het op het typeplaatje ingestempelde machinetype en machinenummer op te geven, om foutieve leveringen van onderdelen te vermijden. Beslist noodzakelijk is het vermelden van het juiste adres, met postkantoor of NS-station en postcode, alsmede de verzendingswijze (pakje, postpakket, vracht-, ijl- of expresgoed).

De onderdelen, die in de onderdelenlijst met een "X" zijn gemerkt, zijn tijdens het gebruik onderhevig aan normale slijtage en vallen daarom niet onder de garantiebepalingen. De toestand van deze delen dient, telkens vóór het werk begint, te worden gecontroleerd op hun goede werking. Zonodig versleten delen vervangen. Eventuele schade, tengevolge van niet tijdige vervanging van versleten onderdelen, wordt niet door de garantie gedekt.

I LISTINO RICAMBI MACCHINE FELLA

NOTE IMPORTANTI PER ORDINI DI RICAMBI

Individuare l'esatto codice ricambi composto da 6 cifre e la denominazione del ricambio da ordinare consultando il seguente listino ricambi.

Per evitare inconvenienti, Vi preghiamo di indicare inoltre la matricola della macchina e l'anno di costruzione. Ogni macchina ha una targhetta, dove sono incisi questi dati. Indispensabile per ogni ordine sono anche il Vs. indirizzo completo e la modalità di trasporto (tramite poste, corriere espresso, notturno oppure una ditta di spedizione ai Vostra scelta).

I ricambi contraddistinti con la lettera "x" sono ricambi a largo consumo e soggette a naturale usura. Per questi ricambi non è prevista alcuna garanzia. Preghiamo controllare con attenzione la funzionalità dei ricambi a largo consumo prima di iniziare il lavoro. In caso necessario procedere all'immediata sostituzione. La ditta FELLA WERKE GmbH & Co. KG non si assume alcuna responsabilità per danni sorti per la non tempestiva sostituzione di questi ricambi.

E LISTA DE PIEZAS DE RECAMBIO

IMPORTANTE PARA PEDIR PIEZAS DE RECAMBIO

Averiguar nº ref. y denominación exacta de la pieza a recambiar usando la lista de recambio siguiente.

Les rogamos especialmente indicamos tipo y número de la máquina, estampados en la placa indicador para evitar el suministro de piezas de recambio incorrectas. Siempre mencionar la dirección exacta y el modo de envío (correo, servicio de paquetes, reparto urgente o agencia de expedición según su deseo).

Las piezas marcadas por "X" en la lista de recambio son piezas de desgaste y por eso no forman parte de nuestra garantía. Antes de cada empleo de la máquina hay que revisar la función de estas piezas. En caso de necesidad hay que reemplazarlas. Daños que resultan del recambio retrasado de estas piezas no forman parte de nuestra garantía.

ERSATZTEILLISTE TAFEL - TABLE - PLAN - TAV. 1

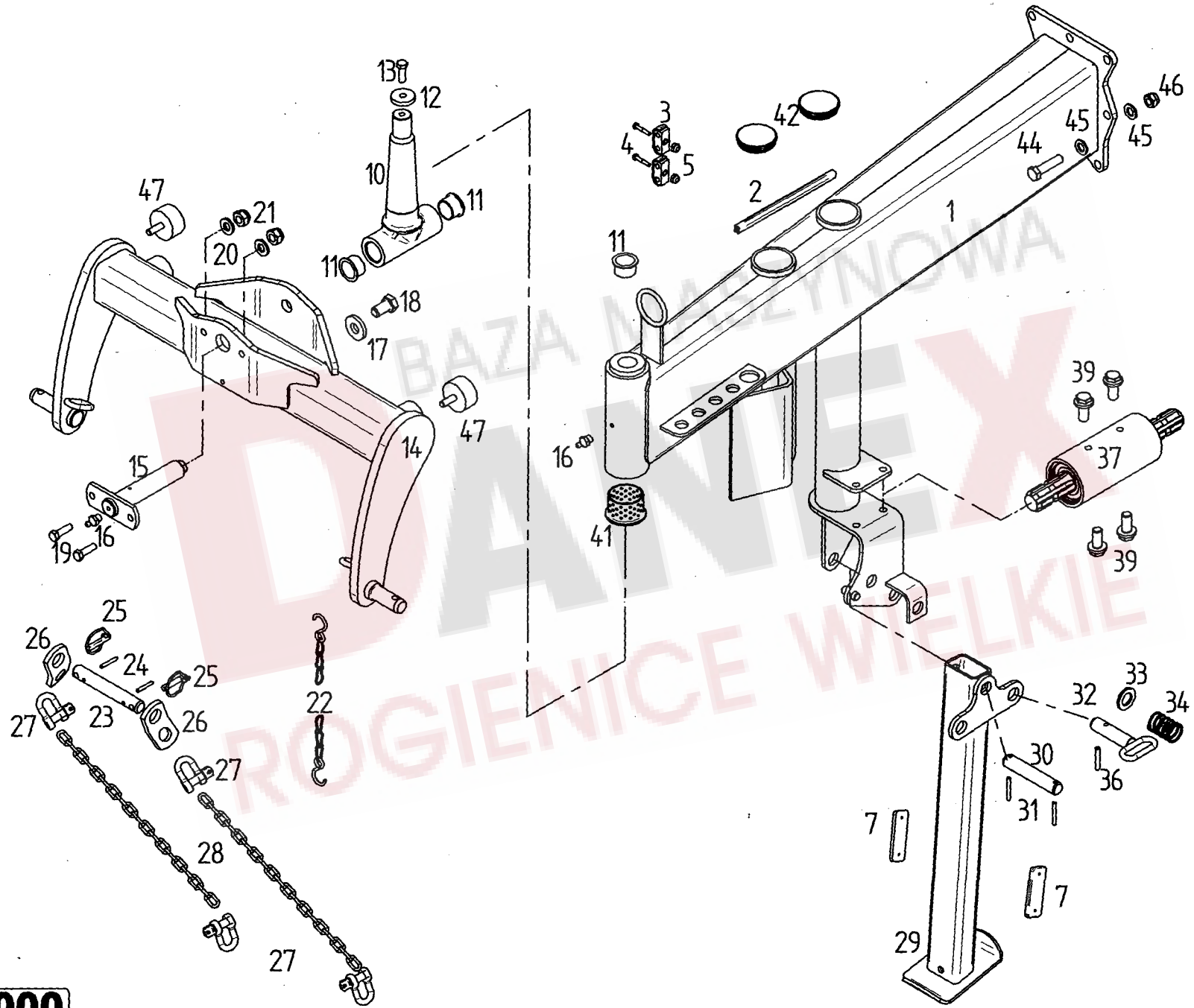

43

TS 2000

Pos	Nr.	TS 2000	x=Verschleißteil x=Wear part x=Pièces d'usure Bezeichnung des Teiles	*=kein Ersatzteil *=no spare parts *=pas de pièce de rechange Description of the part	s=Sonderzubehör s=Special equipment s=Équipement special Désignation de la pièce
			Anhängung.....	Suspension.....	Attelage
1	165794	o	Rahmenrohr vorn mit Buchsen.....	Front center frame pipe with bushing.....	Tube de châssis avant avec douille
2	128076	o	Kantenschutzprofil.....	Edge protection profile.....	Profil de bordure de protection
3	163075	o	Rohrschelle HRBGS 2 A1 15-15.....	Bracket.....	Bride
4	127581	o	6kt-Schr. M 6x45- 8.8-A0C DIN933.....	Hexagonal bolt.....	Boulon hexagonal
5	106903	o	6kt-Mutter M 6- 8 -A0C DIN985.....	Hexagonal nut.....	Écrou hexagonal
7	124687	o	Rückstrahler gelb.....	Reflector yellow.....	Catadioptré jaune
10	163758	o	Scharnierachse.....	Hinge axle.....	Axe de charnière
11	151241	o	Bundbuchse 35W39/47x26.....	Flange sleeve.....	Douille à collet
12	122886	o	Scheibe 12.5/ 45/ 8.....	Washer.....	Rondelle
13	126301	o	6kt-Schr. M12x 35-10.9-A0C DIN933 Vpl.....	Hexagonal bolt.....	Boulon hexagonal
14	165570	o	Anhängebügel.....	Suspension bar.....	Etrier d'attelage
15	163520	o	Achse.....	Axle.....	Essieu
16	108292	o	Kegelschmiernippel A S8x1 DIN71412.....	Conical grease nipple.....	Graisser conique
17	124517	o	Scheibe DIN7349- 17 -A0C.....	Washer.....	Rondelle
18	127859	o	6kt-Schr. M16x 30- 8.8-A0C DIN933 Vpl.....	Hexagonal bolt.....	Boulon hexagonal
19	116630	o	6kt-Schr. M12x 40- 8.8-A0C DIN933.....	Hexagonal bolt.....	Boulon hexagonal
20	117825	o	Scheibe DIN1441- 13 -A0C.....	Washer.....	Rondelle
21	108589	o	6kt-Mutter M12- 8 -A0C DIN985.....	Hexagonal nut.....	Écrou hexagonal
22	117245	o	Knotenkette 2,8x960 22GL.DIN5686TZN.....	Knotted link chain.....	Chaîne à nouées
23	140016	o	Oberlenkerbolzen Norm II.....	Bolt upper link assembly.....	Boulon du bras de guidage supérieur
24	107452	o	Spannstift ISO 8752- 6x40-A-ST Dac.....	Tensioning bolt.....	Goupille de serrage
25	108671	x	Klappstecker 10x45 DIN 11023 ZN3.....	Folding plug.....	Esses d' essieu
26	140694	o	Kettenlasche.....	Tongue.....	Mailon
27	164676	o	Schäkel RR-C-271 1,5t.....	Shackle.....	Manille
28	128371	o	Kette DIN 762-3-10x50 TZN 19 Gl.....	Chain.....	Chaîne
29	135219	o	Stützfuß.....	Land support.....	Pied d' appui
30	121779	o	Bolzen.....	Pin.....	Boulon
31	107454	o	Spannstift ISO 8752- 6x50-A-ST Dac.....	Tensioning bolt.....	Goupille de serrage
32	165894	o	Rastbolzen.....	Notched bolt.....	Boulon d'arrêt
33	115989	o	Scheibe DIN 126- 26 -A0C.....	Washer.....	Rondelle
34	123154	o	Druckfeder 3x35x55.....	Compression spring.....	Ressort de pression
36	127178	o	Spannstift ISO 8752- 8x50-A-ST Dac.....	Tensioning bolt.....	Goupille de serrage
37	163660	o	Zwischenlager, montiert.....	Intermediate bearing, mounted.....	Palier intermédiaire, monté
39	127293	o	6kt-Schr. M12x 25-100-Vripp, Vpl. Dac.....	Hexagonal bolt.....	Boulon hexagonal
41	131074	o	Bundbuchse 60W65/75x45.....	Flange sleeve.....	Douille à collet
42	128613	o	Lamellenstopfen.....	Lamellen plug.....	Bouchon à lamelles
43	165659	o	Satz Abziehbilder TS 2000.....	Set of decals.....	Jeu d' étiquettes
44	118926	o	6kt-Schr.M16X 65- 8.8-A0C DIN933	Hexagonal bolt.....	Boulon hexagonal
45	115979	o	Scheibe DIN 125- 17 -A0C.....	Washer.....	Rondelle
46	116699	o	6kt-Mutter M16- 8 -A0C DIN985.....	Hexagonal nut.....	Écrou hexagonal
47	128430	o	Gummipuffer.....	Rubber buffer.....	Tampon en caoutchouc

ERSATZTEILLISTE TAFEL - TABLE - PLAN - TAV. 2

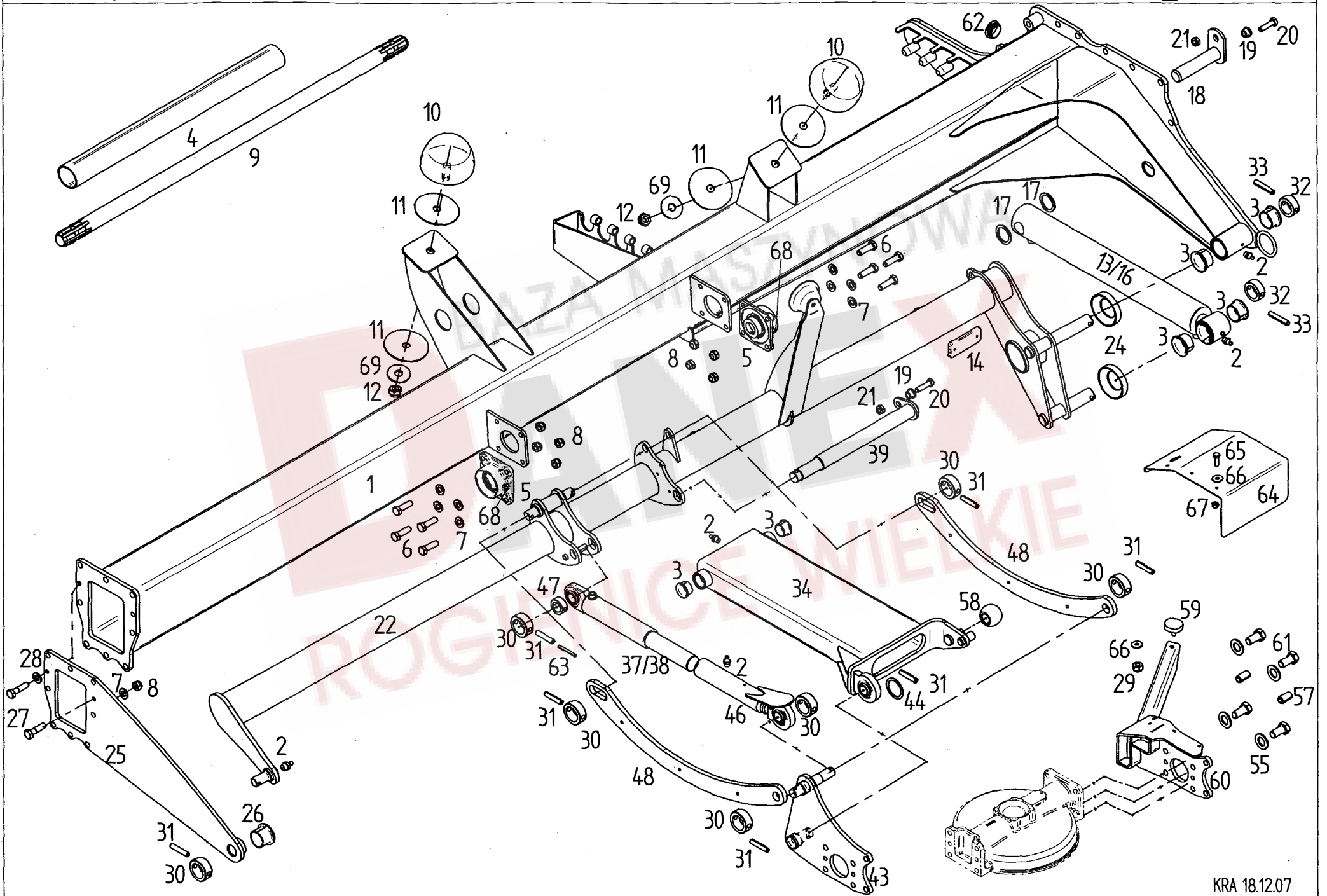

Pos	Nr.	TS 2000	x=Verschleißteil x=Wear part x=Pièces d'usure	*=kein Ersatzteil *=no spare parts *=pas de pièce de rechange	s=Sonderzubehör s=Special equipment s=Équipement special
			Bezeichnung des Teiles	Description of the part	Désignation de la pièce
			Rahmen vorn.....	Frame front.....	Châssis avant
1	165633	o	Rahmen vorn mit Buchsen.....	Frame, front with sockets.....	Cadre, en avant avec douilles
2	108292	o	Kegelschmiernippel A S8x1 DIN71412.....	Conical grease nipple.....	Graisseur conique
3	150643	o	Bundbuchse 45 W 50 / 60x30.....	Flange sleeve.....	Douille à collet
4	161665	o	Schutzrohr.....	Protective tube.....	Tube de protection
5	163797	o	Lager-Gehäuseeinheit GGF 35.....	Bearing housing.....	Boîtier de palier
6	116630	o	6kt-Schr. M12x 40-8.8-A0C DIN933.....	Hexagonal bolt.....	Boulon hexagonal
7	105186	o	Scheibe DIN 125- 13 -A0C.....	Washer.....	Rondelle
8	108589	o	6kt-Mutter M12- 8 -A0C DIN985.....	Hexagonal nut.....	Écrou hexagonal
9	165051	o	Antriebswelle.....	Drive shaft.....	Arbre d'entraînement
10	152136	o	Parabelfeder KP 118x77 NR60 60 SHORE.....	Parabola spring.....	Ressort parabole
11	163276	o	Scheibe.....	Washer.....	Rondelle
12	116699	o	6kt-Mutter M16- 8 -A0C DIN985.....	Hexagonal nut.....	Écrou hexagonal
13	165042	o	Hydraulikzylinder.....	Hydraulic cylinder.....	Vérin hydraulique
14	124687	o	Rückstrahler gelb.....	Reflector yellow.....	Catadioptré jaune
16	151944	o	Dichtungssatz für 165042.....	Set of seals for 165042.....	Jeu de joints pur 165042
17	126242	o	Stütz-Scheibe 35x45x 2.5 DIN988.....	Supporting plate.....	Rondelle de support
18	162257	o	Achse.....	Axle.....	Essieu
19	162245	o	Bundbuchse.....	Flange sleeve.....	Douille à collet
20	117772	o	6kt-Schr. M10X 40- 8.8-A0C DIN933.....	Hexagonal bolt.....	Boulon hexagonal
21	108441	o	6kt-Mutter M10- 8 -A0C DIN985.....	Hexagonal nut.....	Écrou hexagonal
22	165648	o	Schwenkträger vorn.....	Swivel support, front.....	Support pivotant, en avant
24	165185	o	Ring.....	Ring.....	Anneau
25	165371	o	Frontplatte mit Buchse.....	Front panel with socket.....	Plaque frontale avec douille
26	123132	o	Bundbuchse 35W39/50x30.....	Flange sleeve.....	Douille à collet
27	126771	o	6kt-Schr. M12x45- 8.8-A0C DIN931.....	Hexagonal bolt.....	Boulon hexagonal
29	127510	o	6kt-Mutter M8- 10 -A0C DIN985.....	Hexagonal nut.....	Écrou hexagonal
30	150459	o	Stelling.....	Adjusting ring.....	Bague de réglage
31	107475	o	Spannstift ISO 8752- 10x 50-A-ST Dac.....	Tensioning bolt.....	Goupille de serrage
32	165606	o	Stelling.....	Adjusting ring.....	Bague de réglage
33	127919	o	Spannstift ISO 8752- 13x 70-A-ST Dac.....	Tensioning bolt.....	Goupille de serrage
34	165366	o	Schwinge vorn mit Buchsen.....	Swing jaw, front with sockets.....	Bras oscillant, en avant avec douilles
37	165823	o	Druckzylinder.....	Pressure cylinder.....	Vérin de pression
38	162611	o	Dichtungssatz für 165332.....	Set of seals for 165332.....	Jeu de joints pur 165332
39	165055	o	Schwingenachse.....	Swing jaw axle.....	Axe du bras oscillant
43	165917	o	Konsole linker Kreisel vorn.....	Bracket.....	Console
44	127572	o	Passscheibe 40x50x1,5 DIN 988.....	Adjusting washer.....	Rondelle d'austage
46	165912	o	Gleitsstück.....	Slider.....	Pièce coulissante
47	131865	o	Stelling.....	Adjusting ring.....	Bague de réglage
48	165833	o	Lenker.....	Link assy.....	Ensemble de direction
55	108455	o	Scheibe DIN 125- 21 -A0C.....	Washer.....	Rondelle
57	127521	o	Spannstift ISO 8752- 16x 30-A-ST Dac.....	Tensioning bolt.....	Goupille de serrage
58	161168	o	Kugel D=60.....	Ball.....	Bille
59	128290	o	Gummipuffer.....	Rubber buffer.....	Tampon en caoutchouc
60	165541	o	Konsole linker Kreisel hinten.....	Bracket.....	Console
61	128499	o	6kt-Schr. M20x1.5x 40-8.8-A0C DIN961 Vpl.....	Hexagonal bolt.....	Boulon hexagonal
62	128426	o	Lamellenstopfen.....	Lamellen plug.....	Bouchon à lamelles
63	107454	o	Spannstift ISO 8752- 6x50-A-ST Dac.....	Tensioning bolt.....	Goupille de serrage
64	165534	o	Haube vorn.....	Cover front.....	Capot avant
65	116614	o	6kt-Schr. M8x 25- 8.8-A0C DIN933.....	Hexagonal bolt.....	Boulon hexagonal
66	105421	o	Scheibe DIN9021- 8.4-A0C.....	Washer.....	Rondelle
67	108531	o	6kt-Mutter M8- 8 -A0C DIN985.....	Hexagonal nut.....	Écrou hexagonal
68	128292	o	Kegelschmiernippel A M6x1 DIN71412.....	Conical grease nipple.....	Graisseur conique
69	124518	o	Scheibe DIN 9021- 17 A0C.....	Washer.....	Rondelle

ERSATZTEILLISTE TAFEL - TABLE - PLAN - TAV. 3

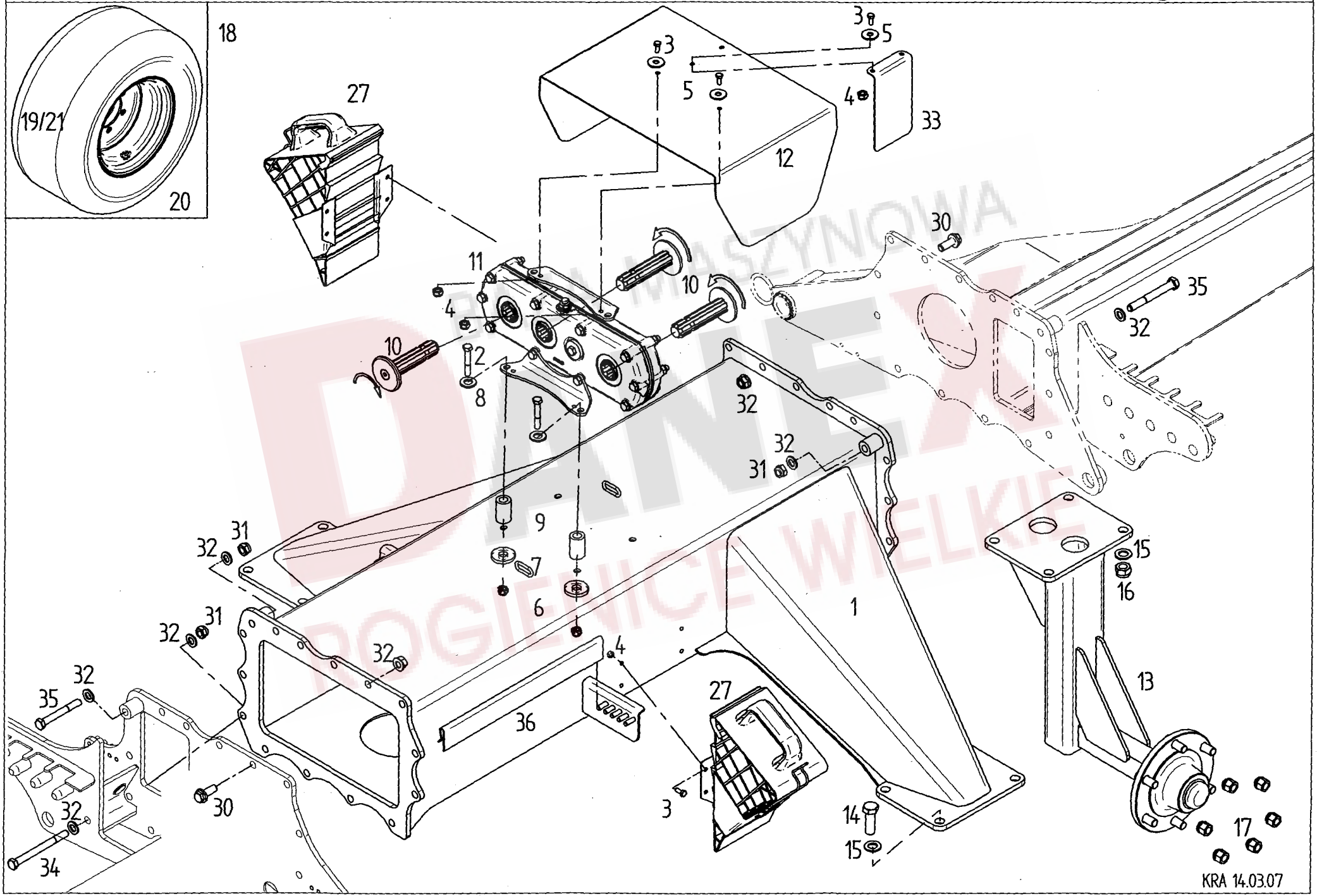

Pos	Nr.	TS 2000	x=Verschleißteil x=Wear part x=Pièces d'usure	*=kein Ersatzteil *=no spare parts *=pas de pièce de rechange	s=Sonderzubehör s=Special equipment s=Équipement special
			Bezeichnung des Teiles	Description of the part	Désignation de la pièce
			Fahrwerk.....	Chassis.....	Châssis
1	165891	o	Rahmenbrücke.....	Frame bridge.....	Pont cadre
2	116534	o	6kt-Schr. M12x 70-8.8-A0C DIN931.....	Hexagonal bolt.....	Boulon hexagonal
3	107727	o	6kt-Schr. M8x 20-8.8-A0C DIN933.....	Hexagonal bolt.....	Boulon hexagonal
4	108531	o	6kt-Mutter M8- 8 -A0C DIN985.....	Hexagonal nut.....	Écrou hexagonal
5	105421	o	Scheibe DIN 9021- 8,4-A0C.....	Washer.....	Rondelle
6	127564	o	6kt-Mutter M12- 10 -A0C DIN982.....	Hexagonal nut.....	Écrou hexagonal
7	130655	o	Scheibe.....	Washer.....	Rondelle
8	105186	o	Scheibe DIN 125- 13 -A0C.....	Washer.....	Rondelle
9	131737	o	Buchse.....	Bushing.....	Douille
10	132060	o	Profilwelle 1 3/8"(6T)-144	Profile shaft.....	Arbre profilé
11	498546	o	Verteilgetriebe.....	Gearbox.....	Engrenage
12	165002	o	Schutzhaube.....	Protective cover.....	Capot de protection
13	165313	o	Achsschenkel.....	Steering knuckle.....	Fusée d'essieu
14	128204	o	6kt-Schr. M20x1.5x 60-8.8-A0C DIN961.....	Hexagonal bolt.....	Boulon hexagonal
15	108455	o	Scheibe DIN 125- 21 -A0C.....	Washer.....	Rondelle
16	128190	o	6kt-Mutter M20x1.5- 8-A0C DIN985.....	Hexagonal nut.....	Écrou hexagonal
17	116700	o	Kugelbundmutter A18-8-A0C DIN74361.....	Spherical collar nut.....	Écrou à rotule convexe
18	164883	o	Lauftrad 380/55-17.....	Track wheel left.....	Roue gauche
19	162847	x	Reifen 380/55-17 TL 138 A8.....	Tire.....	Pneu
20	162846	o	Tiefbettfelge 13.00x17 ET 0.....	Drop base rim.....	Jante creuse
21	162851	x	Schlauch 15.0/55-17.....	Tube.....	Chambre à air
27	163003	o	Unterlegkeil G46 mit Halter.....	Chock with holder.....	Cale de freinageavec support
30	127987	o	6kt-Schr. M16x 40-100-Vrp,Vpl. Dac.....	Hexagonal bolt.....	Boulon hexagonal
31	116699	o	6kt-Mutter M16- 8-A0C DIN985.....	Hexagonal nut.....	Écrou hexagonal
32	128708	o	6kt-Mutter M16- 10-A0C Vrp.....	Hexagonal nut.....	Écrou hexagonal
33	165440	o	Winkel.....	Angle.....	Angle
34	116486	o	6kt-Schr. M16x 180-8.8-A0C DIN931.....	Hexagonal bolt.....	Boulon hexagonal
35	107640	o	6kt-Schr. M16x 130-8.8-A0C DIN931.....	Hexagonal bolt.....	Boulon hexagonal
36	164295	o	Klemmprofil.....	Clamping bar.....	Plaque de serrage

ERSATZTEILLISTE TAFEL - TABLE - PLAN - TAV.

4

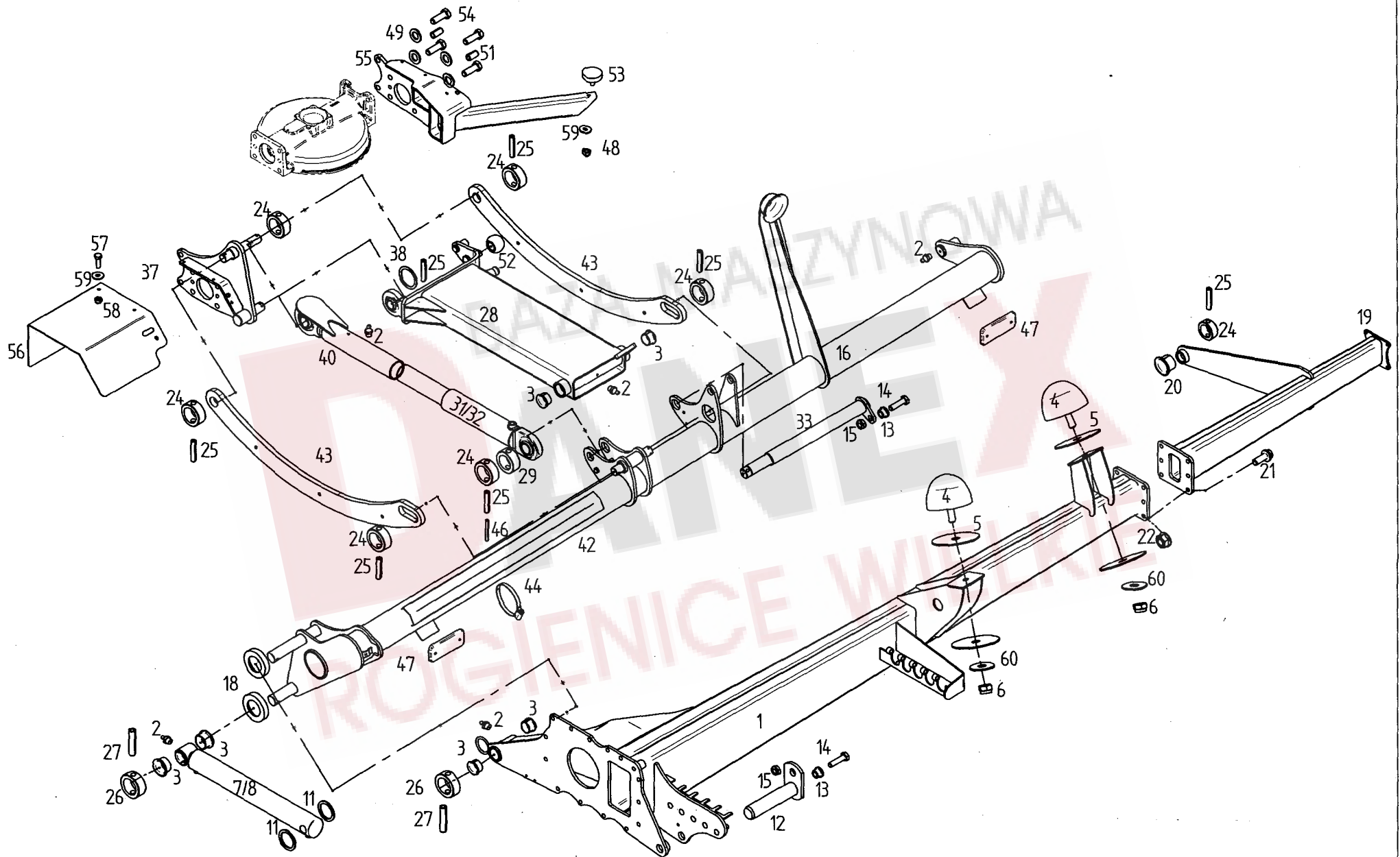

Pos	Nr.	TS 2000	x=Verschleißteil x=Wear part x=Pièces d'usure	*=kein Ersatzteil *=no spare parts *=pas de pièce de rechange	s=Sonderzubehör s=Special equipment s=Équipement special
			Bezeichnung des Teiles	Description of the part	Désignation de la pièce
			Rahmen hinten.....	Frame back.....	Châssis arrière
1	165497	o	Rahmen hinten mit Buchsen.....	Frame, back with sockets.....	Cadre, en arrière avec douilles
2	108292	o	Kegelschmiernippel A S8x1 DIN71412.....	Conical grease nipple.....	Graisser conique
3	150643	o	Bundbuchse 45 W 50 / 60x30.....	Flange sleeve.....	Douille à collet
4	152136	o	Parabelfeder KP 118x77 NR60 60 SHORE.....	Parabola spring.....	Ressort parabole
5	163276	o	Scheibe.....	Washer.....	Rondelle
6	116699	o	6kt-Mutter M16- 8 -A0C DIN985.....	Hexagonal nut.....	Écrou hexagonal
7	165042	o	Hydraulikzylinder.....	Hydraulic cylinder.....	Vérin hydraulique
8	151944	o	Dichtungssatz für 165042.....	Set of seals for 165042.....	Jeu de joints pur 165042
11	126242	o	Stütz-Scheibe 35x45x 2.5 DIN988.....	Supporting plate.....	Rondelle de support
12	162257	o	Achse.....	Axle.....	Essieu
13	162245	o	Bundbuchse.....	Flange sleeve.....	Douille à collet
14	117772	o	6kt-Schr. M10X 40- 8.8-A0C DIN933.....	Hexagonal bolt.....	Boulon hexagonal
15	108441	o	6kt-Mutter M10- 8 -A0C DIN985.....	Hexagonal nut.....	Écrou hexagonal
16	165647	o	Schwenkträger hinten.....	Swivel support, back.....	Support pivotant, en arrière
18	165185	o	Ring.....	Ring.....	Anneau
19	165506	o	Heckträger mit Buchse.....	Rear support with socket.....	Support arrière avec douille
20	123132	o	Bundbuchse 35W39/50x30.....	Flange sleeve.....	Douille à collet
21	127987	o	6kt-Schr. M16x 40-100-Vrp, Vpl. Dac.....	Hexagonal bolt.....	Boulon hexagonal
22	128708	o	6kt-Mutter M16- 10-A0C Vrp.....	Hexagonal nut.....	Écrou hexagonal
24	150459	o	Stelling.....	Adjusting ring.....	Bague de réglage
25	107475	o	Spannstift ISO 8752- 10x 50-A-ST Dac.....	Tensioning bolt.....	Goupille de serrage
26	165606	o	Stelling.....	Adjusting ring.....	Bague de réglage
27	127919	o	Spannstift ISO 8752- 13x 70-A-ST Dac.....	Tensioning bolt.....	Goupille de serrage
28	165367	o	Schwinge hinten mit Buchsen.....	Swing jaw, back with sockets.....	Bras oscillant, en arrière avec douilles
29	131865	o	Stelling.....	Adjusting ring.....	Bague de réglage
31	165823	o	Druckzylinder.....	Pressure cylinder.....	Vérin de pression
32	162611	o	Dichtungssatz für 165332.....	Set of seals for 165332.....	Jeu de joints pur 165332
33	165055	o	Schwingenachse.....	Swing jaw axle.....	Axe du bras oscillant
37	165918	o	Konsole rechter Kreisel vorn.....	Bracket.....	Console
38	127572	o	Passscheibe 40x50x1,5 DIN 988.....	Adjusting washer.....	Rondelle d' austage
40	165912	o	Gleitstück.....	Slider.....	Pièce coulissante
42	165895	o	Schlauchkanal.....	Hose channel.....	Canal de flexible
43	165833	o	Lenker.....	Link assy.....	Ensemble de direction
44	128762	o	Schlauchschelle A130-150x9 DIN3017.....	Hose clip.....	Collier pour chambre à air
46	107454	o	Spannstift ISO 8752- 6x50-A-ST Dac.....	Tensioning bolt.....	Goupille de serrage
47	124687	o	Rückstrahler gelb.....	Reflector yellow.....	Catadioptré jaune
48	127510	o	6kt-Mutter M8- 10 -A0C DIN985.....	Hexagonal nut.....	Écrou hexagonal
49	108455	o	Scheibe DIN 125- 21 -A0C.....	Washer.....	Rondelle
51	127521	o	Spannstift ISO 8752- 16x 30-A-ST Dac.....	Tensioning bolt.....	Goupille de serrage
52	161168	o	Kugel D=60.....	Ball.....	Bille
53	128290	o	Gummipuffer.....	Rubber buffer.....	Tampon en caoutchouc
54	128499	o	6kt-Schr. M20x1.5x 40-8.8-A0C DIN961Vpl.....	Hexagonal bolt.....	Boulon hexagonal
55	165543	o	Konsole rechter Kreisel hinten.....	Bracket.....	Console
56	165535	o	Haube hinten.....	Cover back.....	Capot arrière
57	116614	o	6kt-Schr. M8x 25- 8.8-A0C DIN933.....	Hexagonal bolt.....	Boulon hexagonal
58	108531	o	6kt-Mutter M8- 8 -A0C DIN985.....	Hexagonal nut.....	Écrou hexagonal
59	105421	o	Scheibe DIN9021- 8.4-A0C.....	Washer.....	Rondelle
60	124518	o	Scheibe DIN 9021- 17 A0C.....	Washer.....	Rondelle

ERSATZTEILLISTE TAFEL - TABLE - PLAN - TAV. 5

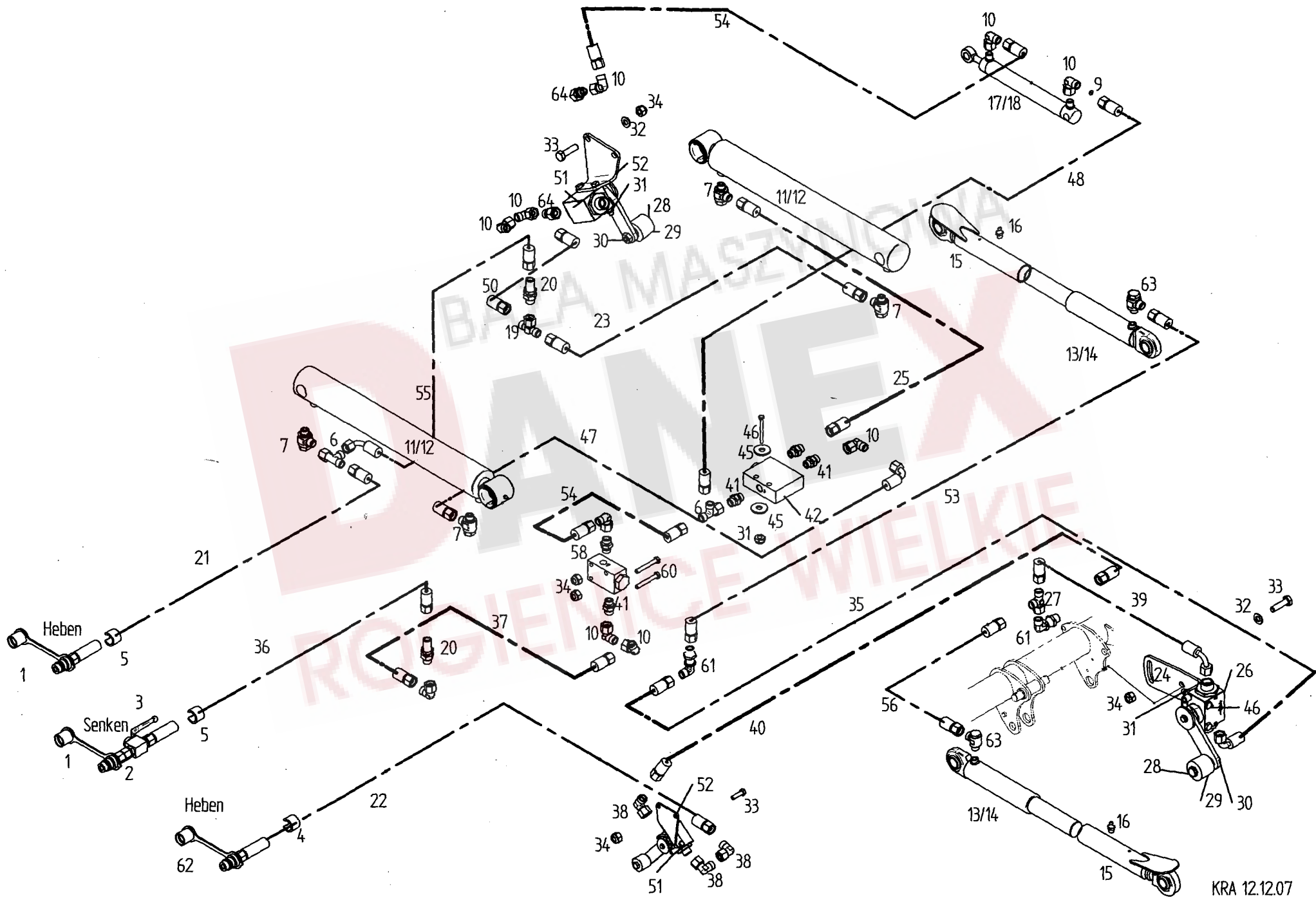

Pos	Nr.	TS 2000	x=Verschleißteil x=Wear part x=Pièces d'usure	*=kein Ersatzteil *=no spare parts *=pas de pièce de rechange	s=Sonderzubehör s=Special equipment s=Équipement special
			Bezeichnung des Teiles	Description of the part	Désignation de la pièce
			Hydraulik.....	Hydraulic	Hydraulique
1	128070	o	SVK-Stecker ISO7241-12.5/10S/A3C.....	SVk - plug.....	Fiche SVK
2	128120	o	Gerader Zwischenstutzen.....	Screw fitting.....	Raccord à vis
3	162745	o	Block-Kugelhahn DN 6/10S/A3C.....	Ball valve.....	Robinet à boisseau sphérique
4	135883	o	Kennzeichnungsclip rot.....	Red marking clip.....	Clip à repère rouge
5	135874	o	Kennzeichnungsclip blau.....	Blue marking clip.....	Clip à repère bleu
6	127980	o	L-Verschraubung mit Dichtkegel	Screw fitting	Raccord à vis
7	126862	o	Hochdruck-Schwenkverschraubung.....	Screw fitting.....	Raccord à vis
9	151070	o	Drosselscheibe 10x1.....	Throttle plate.....	Écran d'étranglement
10	127902	o	Winkelverschraubung m.Dichtkegel.....	Adjustable elbow union.....	Raccord à vis coudé réglable
11	165042	o	Hydraulikzylinder	Hydraulic cylinder.....	Vérin hydraulique
12	151944	o	Dichtungssatz für 165042.....	Set of seals for 165042.....	Jeu de joints pur 165042
13	165823	o	Druckzylinder.....	Pressure cylinder.....	Vérin de pression
14	162611	o	Dichtungssatz für 165823.....	Set of seals for 165332.....	Jeu de joints pur 165332
15	165912	o	Gleitstück.....	Slider	Pièce coulissante
16	108292	o	Kegelschmiernippel A S8x1 DIN71412.....	Conical grease nipple.....	Graisseur conique
17	165131	o	Hydraulikzylinder	Hydraulic cylinder.....	Vérin hydraulique
18	164378	o	Dichtungssatz für 165131.....	Set of seals for 165131.....	Jeu de joints pur 165131
19	127901	o	T-Verschraubung mit Dichtkegel.....	Screw fitting	Raccord à vis
20	127978	o	Gerade Schottverschraubung.....	Screw fitting	Raccord à vis
21	165670	x	Hydraulikschl. DIN20066-2SN 6PP 7300P.....	Hydraulic hose.....	Flexible hydraulique
22	165861	x	Hydraulikschl. DIN20066-2SC 10 7300P.....	Hydraulic hose.....	Flexible hydraulique
23	165673	x	Hydraulikschl. DIN20066-2SN 6PP 700P.....	Hydraulic hose.....	Flexible hydraulique
24	165623	o	Halter.....	Support.....	Support
25	163557	x	Hydraulikschl. DIN20066-2SN 6PP 1400P.....	Hydraulic hose.....	Flexible hydraulique
26	164694	o	Absperrhahn 45Grad HBKH-10S.....	Stop valve.....	Robine d'arrêt
27	127422	o	Einstellbare L-Verschraubung EL 12-PL.....	Adjustable screw fitting.....	Raccord à vis en L réglable
28	116514	o	6kt-Schr.M 8X 45- 8.8-A0C DIN931.....	Hexagonal bolt.....	Boulon hexagonal
29	123256	o	Rolle.....	Roller.....	Poulie
30	116684	o	6kt-Mutter M8- 8 -A0C DIN934.....	Hexagonal nut.....	Écrou hexagonal
31	106903	o	6kt-Mutter M6- 8 -A0C DIN985.....	Hexagonal nut.....	Écrou hexagonal
32	115972	o	Scheibe DIN 125- 8,4 -A0C.....	Washer.....	Rondelle
33	105483	o	6kt-Schr.M 8X 30- 8.8-A0C DIN933.....	Hexagonal bolt.....	Boulon hexagonal
34	127592	o	6kt-Mutter M8- 10 -A0C DIN982.....	Hexagonal nut.....	Écrou hexagonal
35	165865	x	Hydraulikschl. DIN20066-2SC 10 3300P.....	Hydraulic hose.....	Flexible hydraulique
36	165892	x	Hydraulikschl. DIN20066-2SN 6PP 8600P.....	Hydraulic hose.....	Flexible hydraulique
37	165437	x	Hydraulikschl. DIN20066-2SC 6PP 3500P.....	Hydraulic hose.....	Flexible hydraulique
38	124299	o	Einstellbare W-Verschraubung.....	Adjustable screw fitting.....	Raccord à vis en W réglable
39	165864	x	Hydraulikschl. DIN20066-2SC 10 400P.....	Hydraulic hose.....	Flexible hydraulique
40	165910	x	Hydraulikschl. DIN20066-2SC 10 2800P.....	Hydraulic hose.....	Flexible hydraulique
41	128170	o	Gerade Einschraubverschraubung	Screw fitting	Raccord à vis
42	165700	o	Stromteiler.....	Partition.....	Partage
45	124512	o	Scheibe DIN 9021- 6,4 -A0C.....	Washer.....	Rondelle
46	127289	o	6kt-Schr.M 6X 50- 8.8-A0C DIN931.....	Hexagonal bolt.....	Boulon hexagonal
47	163614	x	Hydraulikschl. DIN20066-2SN 6PP 900P.....	Hydraulic hose.....	Flexible hydraulique
48	164355	x	Hydraulikschl. DIN20066-2SC 6PP 5900P.....	Hydraulic hose.....	Flexible hydraulique
50	164286	x	Hydraulikschl. DIN20066-2SN 6PP 350P.....	Hydraulic hose.....	Flexible hydraulique
51	123213	o	Absperrhahn 90Grad HBKH-1DN13/12L.....	Stop valve.....	Robine d'arrêt
52	165626	o	Halter.....	Support.....	Support
53	165867	x	Hydraulikschl. DIN20066-2SC 10 4700P.....	Hydraulic hose.....	Flexible hydraulique
54	165439	x	Hydraulikschl. DIN20066-2SC 6PP 4700P.....	Hydraulic hose.....	Flexible hydraulique
55	152255	x	Hydraulikschl. DIN20066-2SN 6PP 2100P.....	Hydraulic hose.....	Flexible hydraulique
56	165866	x	Hydraulikschl. DIN20066-2SC 10 700P.....	Hydraulic hose.....	Flexible hydraulique
58	165911	o	Stößelventil.....	Valve	Soupape
60	118723	o	6kt-Schr. M8x60-8.8-A0C DIN933.....	Hexagonal bolt.....	Boulon hexagonal
61	127133	o	W. Schottverschraubung.....	Bulkhead stuffing box with angle.....	Raccordement à vis coudé
62	121071	o	SVK-Stecker mit Staubkappe 12l.....	Plug with dust cap.....	Fiche avec chapeau pare-poussière
63	127421	o	W-Schw-Versch. SWVE12-PLM A3C OMD....	Pivoting bolting.....	Raccord à vis coudé pivotant
64	128760	o	Konus-Reduzieranschluss m. Dicht.....	Reducing coupling.....	Raccord de réduction

ERSATZTEILLISTE TAFEL - TABLE - PLAN - TAV. 6

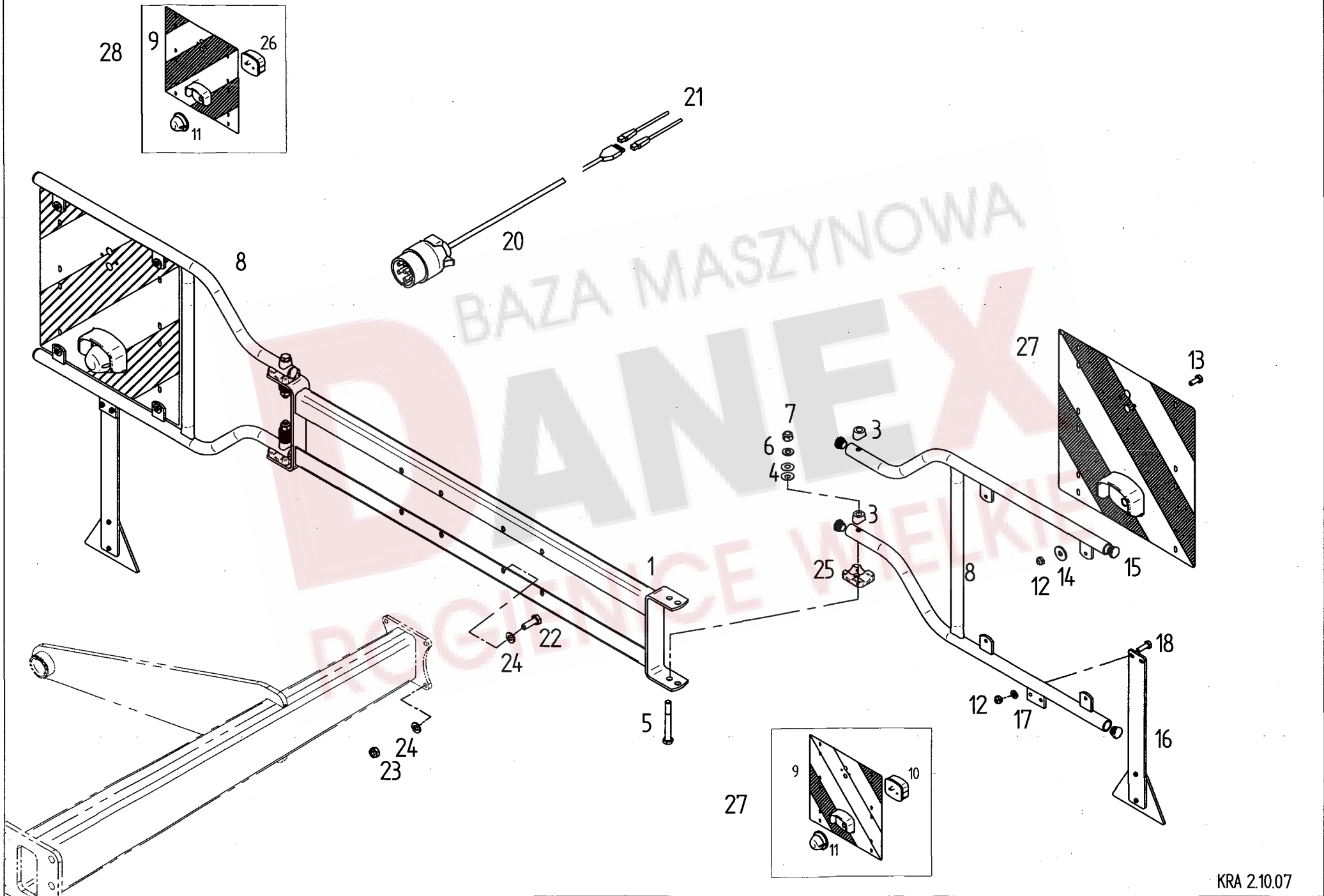

Pos	Nr.	TS 2000	x=Verschleißteil x=Wear part x=Pièces d'usure Bezeichnung des Teiles	*=kein Ersatzteil *=no spare parts *=pas de pièce de rechange Description of the part	s=Sonderzubehör s=Special equipment s=Équipement special Désignation de la pièce
			Heckträger/Beleuchtung.....	Backside carrier/Lights.....	Support d' avant/Éclairage
1	164736	o	Träger.....	Carrier	Support
3	122795	o	Unterlage.....	Support.....	Support
4	107096	o	Tellerfeder 28x12.2x1 verz.....	Disc spring.....	Ressort à disques
5	116538	o	6kt-Schr. M12x100-8.8-A0C DIN931.....	Hexagonal bolt.....	Boulon hexagonal
6	127899	o	Scheibe DIN 125-13.....	Washer.....	Rondelle
7	127564	o	6kt.-Mutter DIN 982-M 12-10-A0C	Hexagonal nut.....	Écrou hexagonal
8	164739	o	Warntafelhalter.....	Warning sign support.....	Support de tableau d'avertissement
9	150581	o	Warntafel.....	Warning sign.....	Tableau d'avertissement
10	162090	o	Dreikammerleuchte BBS 95 links.....	Three unit lamp, left-hand side.....	Feus trois lampes, à gauche
11	162092	o	Positionsleuchte weiss PL86.....	Position lamp white.....	Feu de position blanc
12	106903	o	6kt-Mutter M 6- 8 -A0C DIN985.....	Hexagonal nut.....	Écrou hexagonal
13	116607	o	6kt.-Schraube DIN 933-M6x16-8.8-A0C	Hexagonal bolt.....	Boulon hexagonal
14	116030	o	Scheibe DIN 9021-7,4-A0C.....	Washer.....	Rondelle
15	127938	o	Lamellenstopfen EP 620 GL 25.....	Lamellar plug.....	Bouchon à lamelles
16	162843	o	Pendel mit Dreieckrückstrahler.....	Pendulum arm with reflector.....	Bras oscillant avec catadioptrre
17	115970	o	Scheibe DIN 125- 6,4-A0C.....	Washer.....	Rondelle
18	116608	o	6kt-Schr. M 6x20- 8.8-A0C DIN933.....	Hexagonal bolt.....	Boulon hexagonal
20	165365	o	Hauptkabel 6x0.75 13 m.....	Main cable.....	Câble principal
21	127725	o	Reparaturset Stecker 10-Pol.....	Repairing set plug.....	Connecteur du reparation
22	116614	o	6kt-Schr. M 8X 25- 8.8 A0C DIN933.....	Hexagonal bolt.....	Boulon hexagonal
23	108531	o	6kt-Mutter M 8- 8 -A0C DIN985.....	Hexagonal nut.....	Écrou hexagonal
24	115972	o	Scheibe DIN 125- 8,4-A0C.....	Washer.....	Rondelle
25	165459	o	Scharnierstück.....	Hinge piece	Pièce de charnière
26	162091	o	Dreikammerleuchte BBS 95 rechts.....	Three unit lamp, right-hand side.....	Feus trois lampes, à droit
27	162315	o	Warntafel mit Leuchte, links.....	Warning sign with left hand warning light.....	Tableau d'avertissement avec lampe à gauche
28	162316	o	Warntafel mit Leuchte, rechts.....	Warning sign with right hand warning light....	Tableau d'avertissement avec lampe à droite

DANEK
ROGIENICE WIELKIE

Pos	Nr.	TS 2000	x=Verschleißteil x=Wear part x=Pièces d'usure	*=kein Ersatzteil *=no spare parts *=pas de pièce de rechange	s=Sonderzubehör s=Special equipment s=Équipement special
			Bezeichnung des Teiles	Description of the part	Désignation de la pièce
Kreiselpopf/Höhenverstellung..... Rotor head/Height adjustment... Boîtier/Réglage de la hauteur					
1	108292	o	Kegelschmiernippel AS 8x1 DIN 71412.....	Conical grease nipple.....	Graisseur conique
2	128389	o	Spannstift DIN 7346-16x28-A-ST Dac.....	Tensioning pin.....	Goupille de serrage
3	164580	o	Kreisellachse.....	Rotor axle.....	Axe du rotor
4	128694	o	Nadelbüchse BK2538 DIN 618.....	Needle cage.....	Bague à aiguilles
5	127962	o	Zyl-Schr.M12x25-8.8- DIN912 Vpl.....	Cheese head.....	Vis à tête conique
6	128479	o	Rillenkugellager 6016 2 RS DIN 625.....	Grooved ball bearing.....	Roulement rainuré à billes
7	164888	o	Kreiselnabe.....	Rotor hub.....	Moyeu du rotor
8	164892	o	Distanzrohr.....	Distance pipe.....	Tube d'écartement
10	164948	o	Kegelradsatz.....	Gear set.....	Ensemble d'engrenages
12	126753	o	Paßscheibe 70x90x0,2 DIN 988.....	Adjusting washer.....	Rondelle d'austage
13	126754	o	Paßscheibe 70x90x0,3 DIN 988.....	Adjusting washer.....	Rondelle d'austage
14	124955	o	Stützscheibe 40x50x2,5 DIN 988.....	Supporting plate.....	Rondelle de support
15	108653	o	Sicherungsring 90x3 DIN 472.....	Snap ring.....	Circlip extérieur
16	126458	o	Stützscheibe 70x90x3,5 DIN 988.....	Supporting plate.....	Rondelle de support
17	126656	o	6kt-Schr. M12x50-10.9-DIN931 Vpl.Dac.....	Hexagonal bolt.....	Boulon hexagonal
18	127682	o	WDR AS 40x90x8-NB DIN3760.....	Seal.....	Bague à lèvres avec ressort
19	126750	o	O-Ring 25X 5-N-NBR70 DIN3770.....	Round seal.....	Joint torique d'étanchéité
20	127838	o	Sicherungsring 40x2,5 DIN 471.....	Snap ring.....	Circlip extérieur
21	163293	o	Flanschlager.....	Flange bearing.....	Palier de bride
22	128475	o	Stützscheibe 80x100x3,5 DIN 988.....	Supporting plate.....	Rondelle de support
24	128447	o	Sicherungsring 80x4 DIN 471.....	Snap ring.....	Circlip extérieur
25	128449	o	Paßscheibe 80x100x0,1 DIN 988.....	Adjusting washer.....	Rondelle d'austage
26	128450	o	Paßscheibe 80x100x0,3 DIN 988.....	Adjusting washer.....	Rondelle d'austage
27	128451	o	Paßscheibe 80x100x0,5 DIN 988.....	Adjusting washer.....	Rondelle d'austage
28	164932	o	Halter.....	Support.....	Support
29	127769	o	Rillenkugellager 6308 2 RS DIN 625.....	Grooved ball bearing.....	Roulement rainuré à billes
30	126662	o	6kt-Schr. M12x25- 8.8-A0C DIN933 Vplus.....	Hexagonal bolt.....	Boulon hexagonal
31	105186	o	Scheibe DIN 125- 13 -A0C.....	Washer.....	Rondelle
33	107169	o	Paßfeder A10x8x50 DIN 6885 C45 K+V.....	Fitting spring.....	Ressort d'ajustage
34	116042	o	Sicherungsring 95x3 DIN 471.....	Snap ring.....	Circlip extérieur
35	123595	o	Gelenkstück.....	Joint piece.....	Pièce d'articulation
36	164582	o	Nabe, rechtsdrehend.....	Hub, rotating clockwise.....	Moyeu, tournant à droite
37	164635	o	Kurvenscheibe.....	Cam plate.....	Disque à came
38	128472	o	O-Ring 80X 3,55 DIN3770.....	Round seal.....	Joint torique d'étanchéité
39	164595	o	Lagerflansch.....	Bearing flange.....	Bride de palier
40	128471	o	Rillenkugellager 6019 2 RS DIN 625.....	Grooved ball bearing.....	Roulement rainuré à billes
41	128473	o	Sicherungsring 145x4 DIN 472.....	Snap ring.....	Circlip extérieur
42	126308	o	6kt-Schr. M12x30- 10.9 DIN933 Vpl. Dac.....	Hexagonal bolt.....	Boulon hexagonal
43	122712	o	Scheibe.....	Washer.....	Rondelle
44	107465	o	Spannstift ISO 8752- 8x40-A-ST Dac.....	Tensioning bolt.....	Goupille de serrage
45	107441	o	Spannstift ISO 8752- 5x40-A-ST Dac.....	Tensioning bolt.....	Goupille de serrage
46	127564	o	6kt.-Mutter DIN 982-M 12-10-A0C.....	Hexagonal nut.....	Écrou hexagonal
47	135968	o	6kt-Schr.M12x30-100-Vripp Dac.....	Hexagonal bolt.....	Boulon hexagonal
48	127977	o	Lamellenstopfen.....	Lamellen plug.....	Bouchon à lamelles
49	128034	o	6kt-Schr. M12x120- 10.9 DIN931 Dac.....	Hexagonal bolt.....	Boulon hexagonal
50	128053	o	Schlauchschelle A100-120-W1-2 DIN3017.....	Hose clip.....	Collier pour chambre à air
52	164551	o	Glocke.....	Dome.....	Cloche
55	128474	o	Paßfeder A20x12x100 DIN 6885 C45 K+V.....	Fitting spring.....	Ressort d'ajustage
56	164605	o	Faltenbalg.....	Bellows.....	Soufflet
57	164928	o	Höhenverstellung, kompl.....	Height adjustment, cpl.....	Réglage de la hauteur, cpl.
58	107464	o	Spannstift ISO 8752- 8x36-A-ST Dac.....	Tensioning bolt.....	Goupille de serrage
59	128470	o	Axial-Rillenkugellager 512 05 DIN 711.....	Grooved ball thrust bearing.....	Butée à rainure à billes
60	164936	o	Zahnrad Z=19.....	Gear wheel.....	Roue dentée
61	164636	o	Achsführung.....	Axle guide.....	Guide d'essieu
63	498481	o	Kreiselpopf, montiert.....	Rotor head.....	Boîtier
64	116609	o	6kt-Schr. M 6x25- 8.8-A0C DIN933.....	Hexagonal bolt.....	Boulon hexagonal
65	106903	o	6kt-Mutter M 6- 8 -A0C DIN985.....	Hexagonal nut.....	Écrou hexagonal
66	115970	o	Scheibe DIN 125- 6.4-A0C.....	Washer.....	Rondelle

ERSATZTEILLISTE TAFEL - TABLE - PLAN - TAV. 8

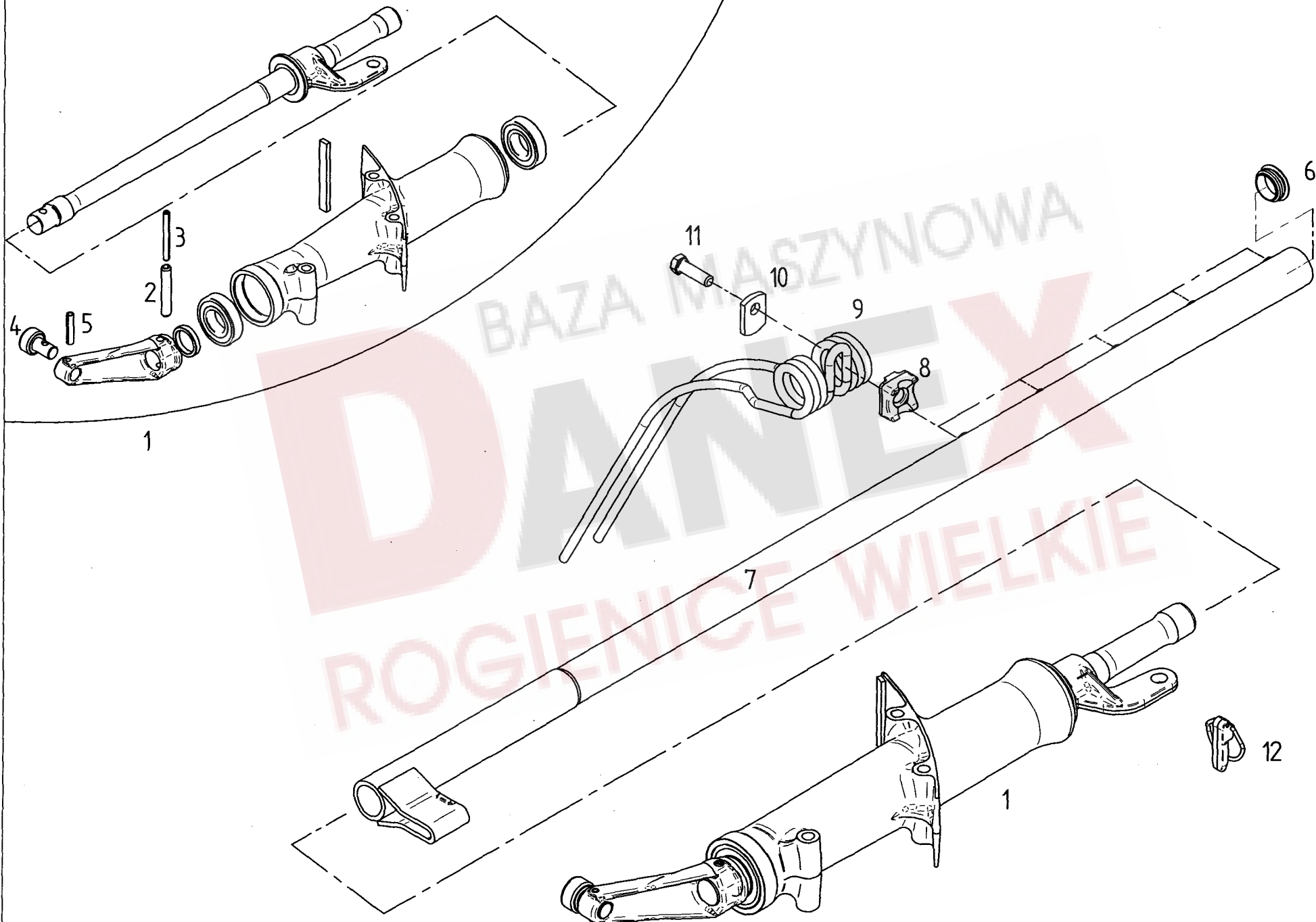

Pos	Nr.	TS 2000	x=Verschleißteil x=Wear part x=Pièces d'usure	*=kein Ersatzteil *=no spare parts *=pas de pièce de rechange	s=Sonderzubehör s=Special equipment s=Équipement special
			Bezeichnung des Teiles	Description of the part	Désignation de la pièce
			Zinkenträger.....	Tine arm.....	Support de dents
1	498447	o	Kreiselarm, kompl.	Rotor arm, cpl.	Bras rotatif, cpl.
2	106869	o	Spannstift ISO 8752-10x60-A-ST Dacromet.....	Tensioning pin.....	Goupille de serrage
3	107456	o	Spannstift ISO 8752- 6x60-A-ST Dacromet.....	Tensioning pin.....	Goupille de serrage
4	162071	o	Laufrolle.....	Roller.....	Poulie
5	128495	o	Spannstift ISO 8752- 7x36-A-ST Dacromet.....	Tensioning pin.....	Goupille de serrage
6	128426	o	Lamellenstopfen.....	Lamellen plug.....	Bouchon à lamelles
7	164847	o	Zinkenträger 1340/5.....	Tine arm.....	Support de dents
8	161379	o	Klemmstück.....	Clamp.....	Collier
9	162058	x	Federzinken.....	Tine, flexible.....	Pointe, flexible
10	160089	o	Unterlage.....	Support.....	Support
11	126383	o	6kt.-Schr. DIN 933-M 12x40-10.9-A0C Vpl.....	Hexagonal bolt.....	Boulon hexagonal
12	165162	o	Klappstecker 16,5 x 35 FELLA.....	Folding plug.....	Esses d'essieu



ERSATZTEILLISTE TAFEL - TABLE - PLAN - TAV. 9

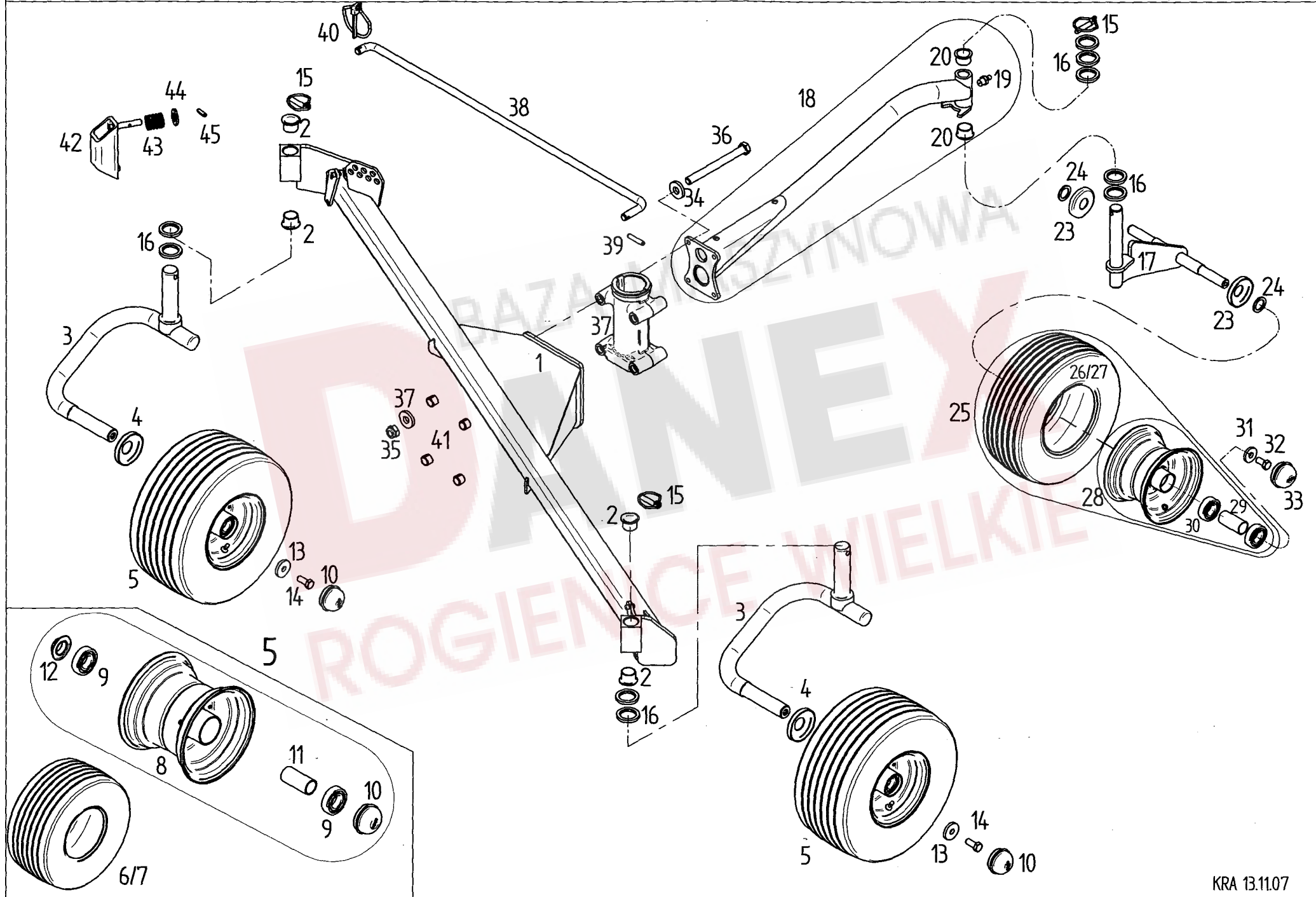

Pos	Nr.	TS 2000	x=Verschleißteil x=Wear part x=Pièces d'usure	*=kein Ersatzteil *=no spare parts *=pas de pièce de rechange	s=Sonderzubehör s=Special equipment s=Équipement special
			Bezeichnung des Teiles	Description of the part	Désignation de la pièce
			Achsen, Laufräder.....	Axle, track wheel.....	Axe, Roue
1	165828	o	Achse mit Lagerbuchsen.....	Axle with bushings.....	Essieu avec douille
2	164855	o	Bundbuchse 35W39/50x30R.....	Flange sleeve.....	Douille à collet
3	165888	o	Laufachse.....	Traversing axle.....	Axe de roulement
4	163864	o	Schutzscheibe.....	Protective plate.....	Plaque de protection
5	163809	x	Laufrad, kompl. 18x8.50-8.....	Track wheel.....	Roue
6	128059	x	Reifen 18x8,50-8 6PR Rille.....	Surface.....	Couverture
7	128060	x	Schlauch 18x8,50-8.....	Hose.....	Chambre à air
8	163810	o	Tiefbettfelge 7.00 1x8.....	Drop base rim	Jante creuse
9	105327	o	Rillenkugellager 6206 2RS DIN625.....	Grooved ball bearing.....	Roulement rainuré à billes
10	126920	o	Abschlußkappe D=62.....	Sealing hat.....	Chapeau de fermeture
11	163819	o	Distanzrohr.....	Distance pipe.....	Tube d'écartement
12	163820	o	Dichtring.....	Seal ring	Bague d'étanchéité
13	164333	o	Scheibe.....	Washer	Rondelle
14	127641	o	6kt.-Schraube DIN 933-M12x30-8.8-A0C Vpl.....	Hexagonal bolt.....	Boulon hexagonal
15	108671	o	Klappstecker 10x45 DIN 11023 ZN3.....	Folding plug.....	Esses d' essieu
16	162411	o	Scheibe.....	Washer.....	Rondelle
17	164845	o	Radträger.....	Wheel guide.....	Guide de roue
18	165410	o	Radausleger mit Lagerbuchsen.....	Wheel guide with bushing.....	Guide de roue avec douille
19	108292	o	Kegelschmiernippel A S8x1 DIN71412.....	Conical grease nipple.....	Graisser conique
20	151241	o	Bundbuchse 35W39/47x26.....	Flange sleeve.....	Douille à collet
23	150084	o	Schutzscheibe hinten.....	Protective plate.....	Plaque de protection
24	127570	o	Pass-Scheibe 25x36x2 DIN988.....	Adjusting washer.....	Rondelle d' austage
25	126667	x	Laufrad mont. 16x6.50-8.....	Track wheel.....	Roue
26	121091	x	Decke 16x6.50-8 IMP 4PR V64.....	Tire.....	Pneu
27	121092	x	Schlauch 16x6.50-8 TR13.....	Tube.....	Chambre à air
28	121090	o	Felge 5.50Ax8.....	Rim.....	Jante
29	128058	o	Distanzrohr.....	Distance pipe.....	Tube d'écartement
30	117363	o	Rillenkugellager 6205 2RS DIN625.....	Grooved ball bearing.....	Roulement à rainure à billes
31	130655	o	Scheibe 13 / 35/ 5.....	Washer.....	Rondelle
32	126662	o	6kt-Schr. M12x25- 8.8-A0C DIN933 Vplus.....	Hexagonal bolt.....	Boulon hexagonal
33	121327	o	Abschlusskappe D=52.....	Sealing hat.....	Chapeau de fermeture
34	124517	o	Scheibe DIN7349- 17 -A0C.....	Washer.....	Rondelle
35	116699	o	6kt-Mutter M16- 8 -A0C DIN985.....	Hexagonal nut.....	Écrou hexagonal
36	127997	o	6kt-Schr. M16x170- 8.8-A0C DIN933.....	Hexagonal bolt.....	Boulon hexagonal
37	164636	o	Achsführung.....	Axle guide.....	Guide d' essieu
38	164795	o	Stange.....	Rod.....	Barre
39	107449	o	Spannstift ISO 8752- 6x30-A-ST Dac.....	Tensioning pin.....	Goupille de serrage
40	124053	o	Klappstecker 6x42 DIN 11023 ZN3.....	Folding plug.....	Esses d' essieu
41	128476	o	Spannstift DIN 7346- 21x16 Dac.....	Tensioning pin.....	Goupille de serrage
42	165829	o	Anschlag.....	Stop.....	Butée
43	130461	o	Druckfeder.....	Compression spring.....	Ressort de pression
44	105186	o	Scheibe DIN 125- 13 -A0C.....	Washer.....	Rondelle
45	107435	o	Spannstift ISO 8752- 5x24-A-ST Dac.....	Tensioning pin.....	Goupille de serrage

ERSATZTEILLISTE TAFEL - TABLE - PLAN - TAV. 10

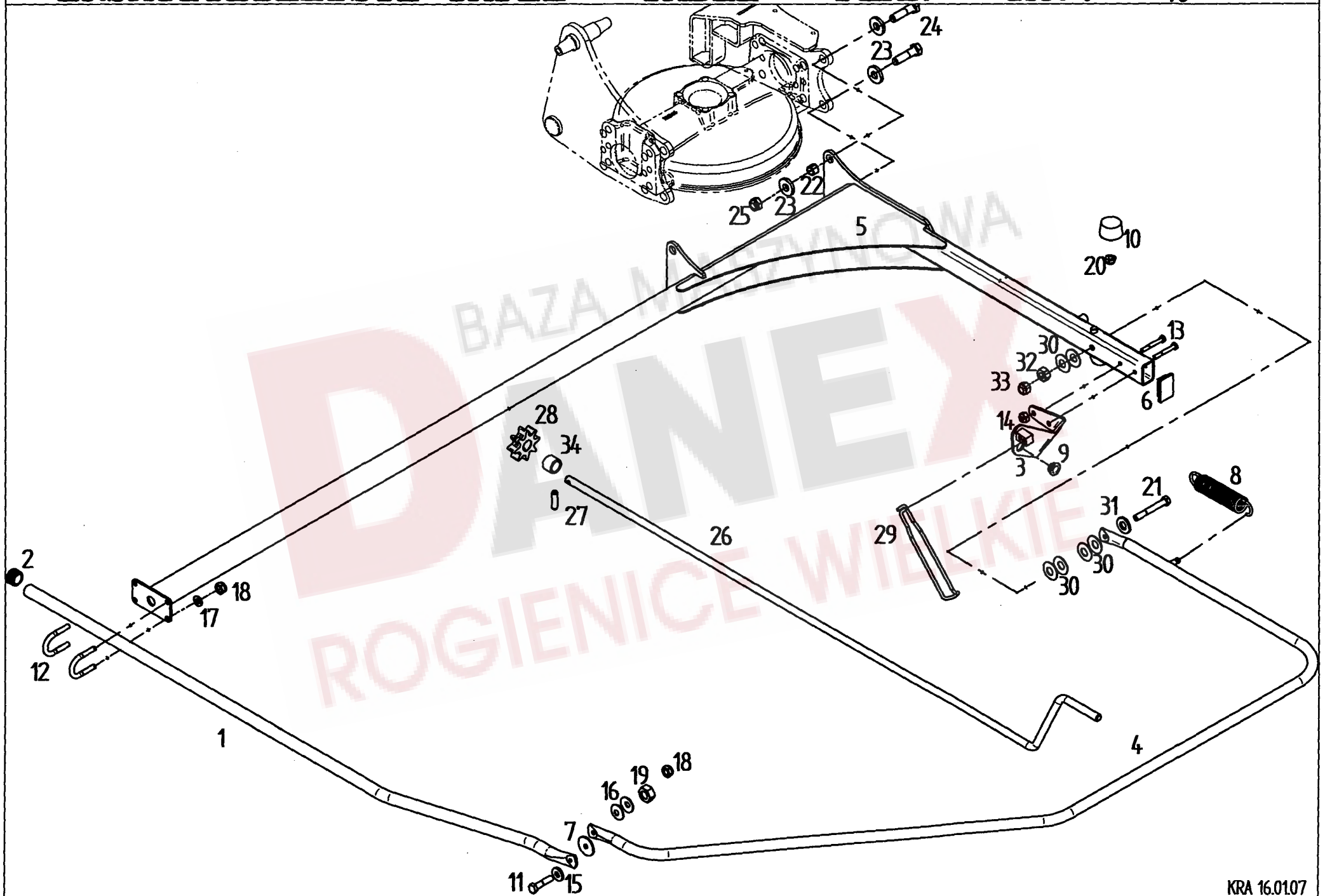

Pos	Nr.	TS 2000	x=Verschleißteil x=Wear part x=Pièces d'usure	*=kein Ersatzteil *=no spare parts *=pas de pièce de rechange	s=Sonderzubehör s=Special equipment s=Équipement special
			Bezeichnung des Teiles	Description of the part	Désignation de la pièce
			Kreiselschutz vorn.....	Front guard.....	Protection, avant
1	165298	o	Schutzrohr.....	Protective tube.....	Tube de protection
2	128188	o	Lamellenstopfen.....	Lamellen plug.....	Bouchon à lamelles
3	165463	o	Kurbelhalter vorne.....	Crank holder frontside.....	Support de manivelle avant
4	165008	o	Schutzbogen.....	Arc-shaped guard.....	Pièce de protection
5	165022	o	Schutzträger.....	Guard support.....	Support protecteur
6	127930	o	Vierkantstopfen.....	Square plugscrew.....	Bouchon carré
7	164341	o	Kunststoffscheibe 10,5x45x3.....	Washer.....	Rondelle
8	132982	o	Zugfeder.....	Pulling spring.....	Ressort de tension
9	162879	o	Lagerbuchse.....	Bearing bush.....	Coussinet
10	131506	o	Gummipuffer.....	Rubber buffer.....	Tampon en caoutchouc
11	116518	o	6kt-Schr. M10x45-8.8-A0C DIN931.....	Hexagonal bolt.....	Boulon hexagonal
12	150915	o	Bügelschraube M 10- 38 5.8 A3C DIN 3570.....	Stirrup bolt.....	Boulon étrier
13	127222	o	6kt-Schr. M8X 60- 8.8-A0C DIN931.....	Hexagonal bolt.....	Boulon hexagonal
14	127510	o	6kt-Mutter M8- 10 -A0C DIN985.....	Hexagonal nut.....	Écrou hexagonal
15	116118	o	Scheibe DIN 7349- 10.5-A0C.....	Washer.....	Rondelle
16	126825	o	Tellerfeder 28x10.2x1.5 MV8.....	Disc spring.....	Ressort à disques
17	115973	o	Scheibe DIN 125- 10.5-A0C.....	Washer.....	Rondelle
18	108441	o	6kt-Mutter M10- 8 -A0C DIN985.....	Hexagonal nut.....	Écrou hexagonal
19	116685	o	6kt-Mutter M10- 8 -A0C DIN934.....	Hexagonal nut.....	Écrou hexagonal
20	106903	o	6kt-Mutter M6- 8 -A0C DIN985.....	Hexagonal nut.....	Écrou hexagonal
21	116536	o	6kt-Schr. M12x90-8.8-A0C DIN931.....	Hexagonal bolt.....	Boulon hexagonal
22	128476	o	Spannstift DIN 7346- 21x16 Dac.....	Tensioning pin.....	Goupille de serrage
23	124517	o	Scheibe DIN 7349- 17-A0C.....	Washer.....	Rondelle
24	107631	o	6kt-Schr. M16x60-8.8-A0C DIN933.....	Hexagonal bolt.....	Boulon hexagonal
25	116699	o	6kt-Mutter M16- 8 -A0C DIN985.....	Hexagonal nut.....	Écrou hexagonal
26	160214	o	Kurbel.....	Crank.....	Manivelle
27	108745	o	Spannstift ISO 8752- 8x30-A-ST Dac.....	Tensioning pin.....	Goupille de serrage
28	164943	o	Rietzel.....	Pinion.....	Pignon
29	165462	o	Klammer.....	Bracket.....	Crochet
30	107096	o	Tellerfeder 28x12.2x1 MV8.....	Disc spring.....	Ressort à disques
31	117825	o	Scheibe DIN 1441- 13-A0C.....	Washer.....	Rondelle
32	116686	o	6kt-Mutter M12- 8 -A0C DIN934.....	Hexagonal nut.....	Écrou hexagonal
33	127564	o	6kt-Mutter M12- 10 -A0C DIN982.....	Hexagonal nut.....	Écrou hexagonal
34	151081	o	Buchse.....	Bushing.....	Douille

ERSATZTEILLISTE TAFEL - TABLE - PLAN - TAV. 11

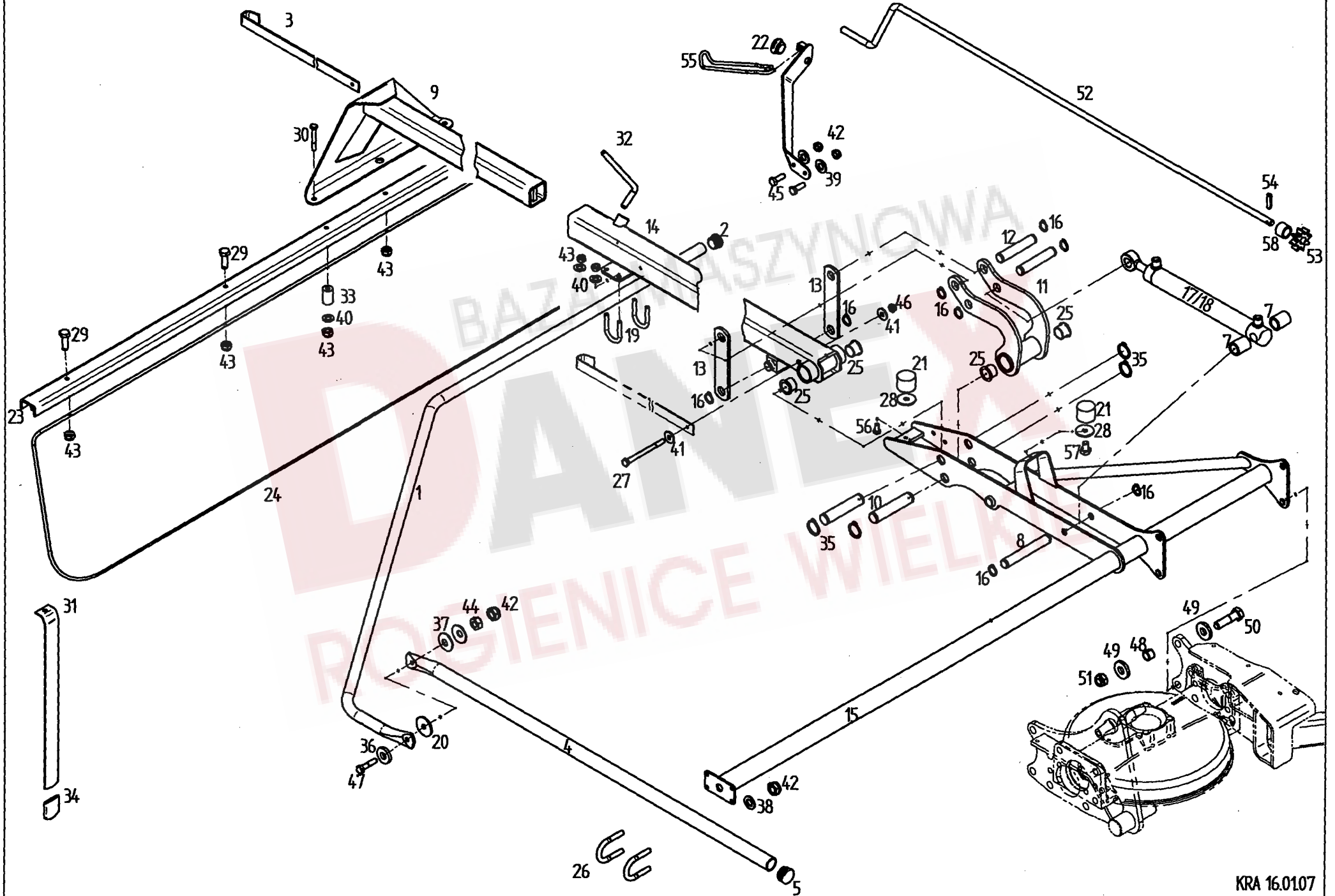

Pos	Nr.	TS 2000	x=Verschleißteil x=Wear part x=Pièces d'usure	*=kein Ersatzteil *=no spare parts *=pas de pièce de rechange	s=Sonderzubehör s=Special equipment s=Équipement special
			Bezeichnung des Teiles	Description of the part	Désignation de la pièce
			Kreiselschutz hinten.....	Backside guard.....	Protection, arrière
1	165327	o	Schutzbogen.....	Arc-shaped guard.....	Pièce de protection
2	128275	o	Lamellenstopfen.....	Lamellen plug.....	Bouchon à lamelles
3	165301	o	Sicherungshaken.....	Safety hook.....	Crochet de sûreté
4	165299	o	Schutzrohr.....	Protective tube.....	Tube de protection
5	128188	o	Lamellenstopfen.....	Lamellen plug.....	Bouchon à lamelles
6	165461	o	Kurbelhalter hinten.....	Crank holder back.....	Support de manivelle arrière
7	165118	o	Buchse.....	Bushing.....	Douille
8	165115	o	Bolzen.....	Pin.....	Boulon
9	165081	o	Schwadformerträger.....	Carrier.....	Bras portant
10	165128	o	Bolzen.....	Pin.....	Boulon
11	165113	o	Schwinge.....	Tappet lever.....	Lever pivotant
12	165116	o	Bolzen.....	Pin.....	Boulon
13	165114	o	Lasche.....	Bracket.....	Éclisse
14	165106	o	Tragrohr.....	Bracing tube.....	Tube porteur
15	165101	o	Schutzträger rechts.....	Guard support right.....	Support protecteur droit
16	128497	o	Sicherungsring 20x1,75 A0C DIN 471.....	Snap ring.....	Circlip extérieur
17	165131	o	Hydraulikzylinder.....	Hydraulic cylinder.....	Vérin hydraulique
18	164378	o	Dichtungssatz für 165131.....	Set of seals for 165131.....	Jeu de joints pur 165131
19	164245	o	Bügelschraube M 8- 31 8.8 A3C.....	Stirrup bolt.....	Boulon étrier
20	164341	o	Kunststoffscheibe 10,5x45x3.....	Washer.....	Rondelle
21	133810	o	Gummipuffer.....	Rubber buffer.....	Tampon en caoutchouc
22	162879	o	Lagerbuchse.....	Bearing bush.....	Coussinet
23	162048	o	Schwadformerprofil.....	Profile of swathforming tool.....	Profilé de mouleur d'andains
24	161794	o	Schwadtuch.....	Cloth.....	Drap d'andains
25	150920	o	Bundbuchse 30W34/42x26.....	Flange sleeve.....	Douille à collet
26	150915	o	Bügelschraube M 10- 38 5.8 A3C DIN 3570.....	Stirrup bolt.....	Boulon étrier
27	127814	o	6kt-Schr. M6x75-8.8-A0C DIN931.....	Hexagonal bolt.....	Boulon hexagonal
28	140052	o	Scheibe.....	Washer.....	Rondelle
29	127569	o	6kt-Schr. M8X 25- 8.8-A0C DIN933.....	Hexagonal bolt.....	Boulon hexagonal
30	127222	o	6kt-Schr. M8X 60- 8.8-A0C DIN931.....	Hexagonal bolt.....	Boulon hexagonal
31	123609	o	Schwadformerfeder.....	Flat spring.....	Ressort plat
32	122292	o	Druckknebel.....	Compression handle.....	Garrot de pression
33	160069	o	Distanzbuchse.....	Arc - shaped guard.....	Parot de protection
34	122103	o	Schutzkappe.....	Protective cap.....	Chapeau de protection
35	124504	o	Sicherungsring 30x2 DIN 471 Dac.....	Snap ring.....	Circlip extérieur
36	116118	o	Scheibe DIN 7349- 10.5-A0C.....	Washer.....	Rondelle
37	126825	o	Tellerfeder 28x10.2x1.5 MV8.....	Disc spring.....	Ressort à disques
38	115983	o	Scheibe DIN 165- 11-A0C.....	Washer.....	Rondelle
39	115973	o	Scheibe DIN 125- 10.5-A0C.....	Washer.....	Rondelle
40	115972	o	Scheibe DIN 125- 8,4 -A0C.....	Washer.....	Rondelle
41	124512	o	Scheibe DIN 9021- 6,4 -A0C.....	Washer.....	Rondelle
42	108441	o	6kt-Mutter M10- 8 -A0C DIN985.....	Hexagonal nut.....	Écrou hexagonal
43	108531	o	6kt-Mutter M8- 8 -A0C DIN985.....	Hexagonal nut.....	Écrou hexagonal
44	116685	o	6kt-Mutter M10- 8 -A0C DIN934.....	Hexagonal nut.....	Écrou hexagonal
45	107735	o	6kt-Schr. M10x30-8.8-A0C DIN933.....	Hexagonal bolt.....	Boulon hexagonal
46	106903	o	6kt-Mutter M6- 8 -A0C DIN985.....	Hexagonal nut.....	Écrou hexagonal
47	116518	o	6kt-Schr. M10x45-8.8-A0C DIN931.....	Hexagonal bolt.....	Boulon hexagonal
48	128476	o	Spannstift DIN 7346- 21x16 Dac.....	Tensioning pin.....	Goupille de serrage
49	124517	o	Scheibe DIN 7349- 17-A0C.....	Washer.....	Rondelle
50	107631	o	6kt-Schr. M16x60-8.8-A0C DIN931.....	Hexagonal bolt.....	Boulon hexagonal
51	116699	o	6kt-Mutter M16- 8 -A0C DIN985.....	Hexagonal nut.....	Écrou hexagonal
52	160214	o	Kurbel.....	Crank.....	Manivelle
53	164943	o	Rietzel.....	Pinion.....	Pignon
54	108745	o	Spannstift ISO 8752- 8x30-A-ST Dac.....	Tensioning pin.....	Goupille de serrage
55	165462	o	Klammer.....	Bracket.....	Crochet
56	127102	o	6kt-Schr. M8X 20- 8.8-A0C DIN933.....	Hexagonal bolt.....	Boulon hexagonal
57	116611	o	6kt-Schr. M8X 12- 8.8-A0C DIN933 Vpl.....	Hexagonal bolt.....	Boulon hexagonal
58	151081	o	Buchse.....	Bushing.....	Douille

ERSATZTEILLISTE TAFEL - TABLE - PLAN - TAV. 12

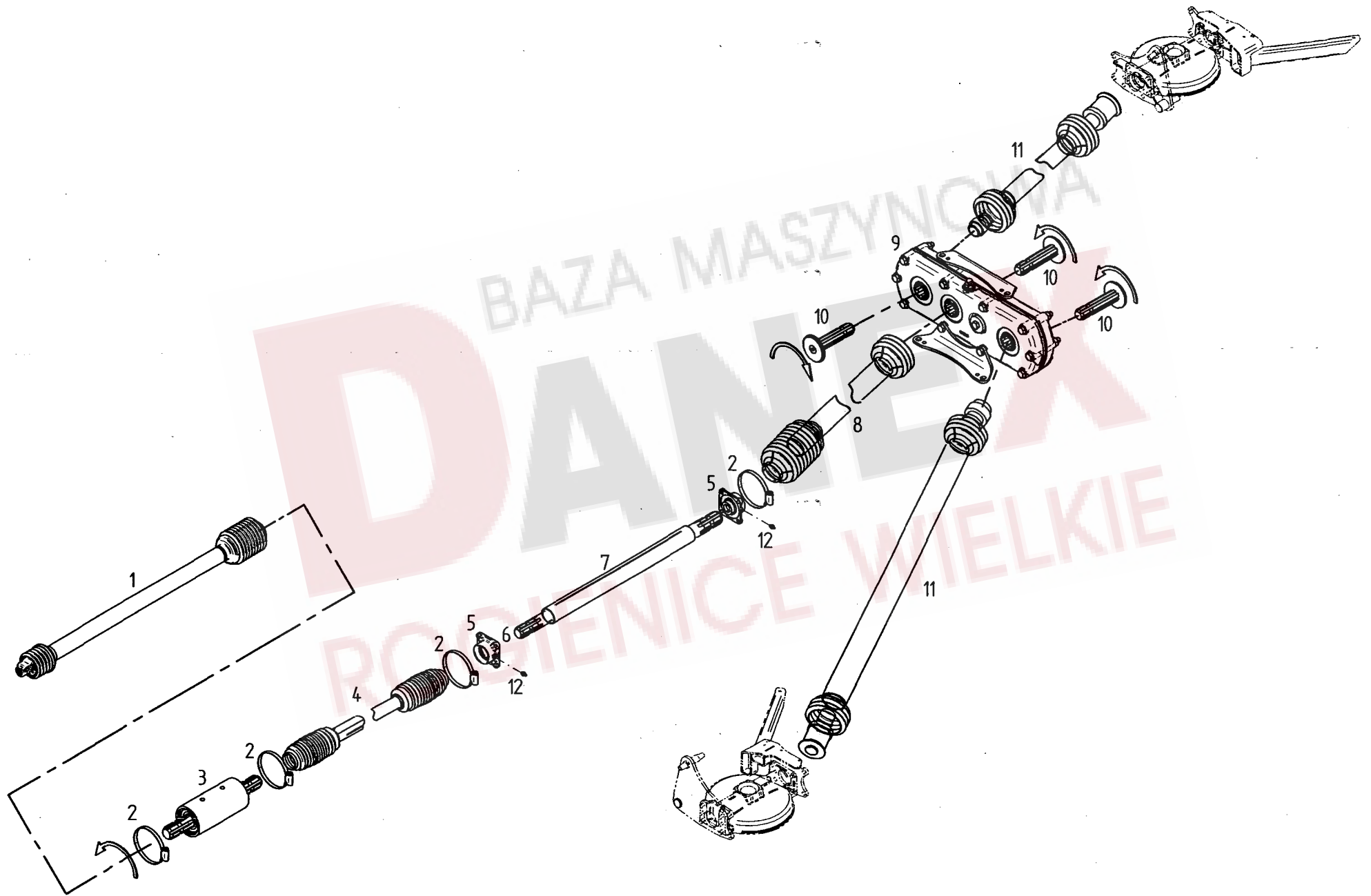

Pos	Nr.	TS 2000	x=Verschleißteil x=Wear part x=Pièces d'usure	*=kein Ersatzteil *=no spare parts *=pas de pièce de rechange	s=Sonderzubehör s=Special equipment s=Equipement special
			Bezeichnung des Teiles	Description of the part	Désignation de la pièce
			Antriebsstrang.....	Driving gear.....	Entraînement
1	164038	o	Gelenkwelle (siehe Tafel 15).....	P.t.o.-shaft.....	Arbre de transmission
2	118555	o	Schlauchschelle A 80-100x12-W1-2 DIN 3	Hose clip.....	Collier pour chambre à air
3	163660	o	Zwischenlager, montiert	Intermediate bearing, mounted.....	Palier intermédiaire, monté
4	165825	o	Gelenkwelle.....	P.t.o.-shaft.....	Arbre de transmission
5	163797	o	Lager-Gehäuseeinheit GGF 35.....	Bearing housing.....	Boîtier de palier
6	165051	o	Antriebswelle.....	Drive shaft.....	Arbre d'entraînement
7	161665	o	Schutzrohr.....	Protective tube.....	Tube de protection
8	152051	o	Gelenkwelle.....	P.t.o.-shaft.....	Arbre de transmission
9	498546	o	Verteilgetriebe.....	Gearbox.....	Engrenage
10	132060	o	Profilwelle 1 3/8"(6T)-144	Profile shaft.....	Arbre profilé
11	165924	o	Gelenkwelle (siehe Tafel 16).....	P.t.o.-shaft.....	Arbre de transmission
12	128292	o	Kegelschmiernippel A M6x1 DIN71412.....	Conical grease nipple.....	Graisseur conique

BAZA MASZYNOWA

DANEX

ROGIENICE WIELKIE

ERSATZTEILLISTE TAFEL - TABLE - PLAN - TAV. 13

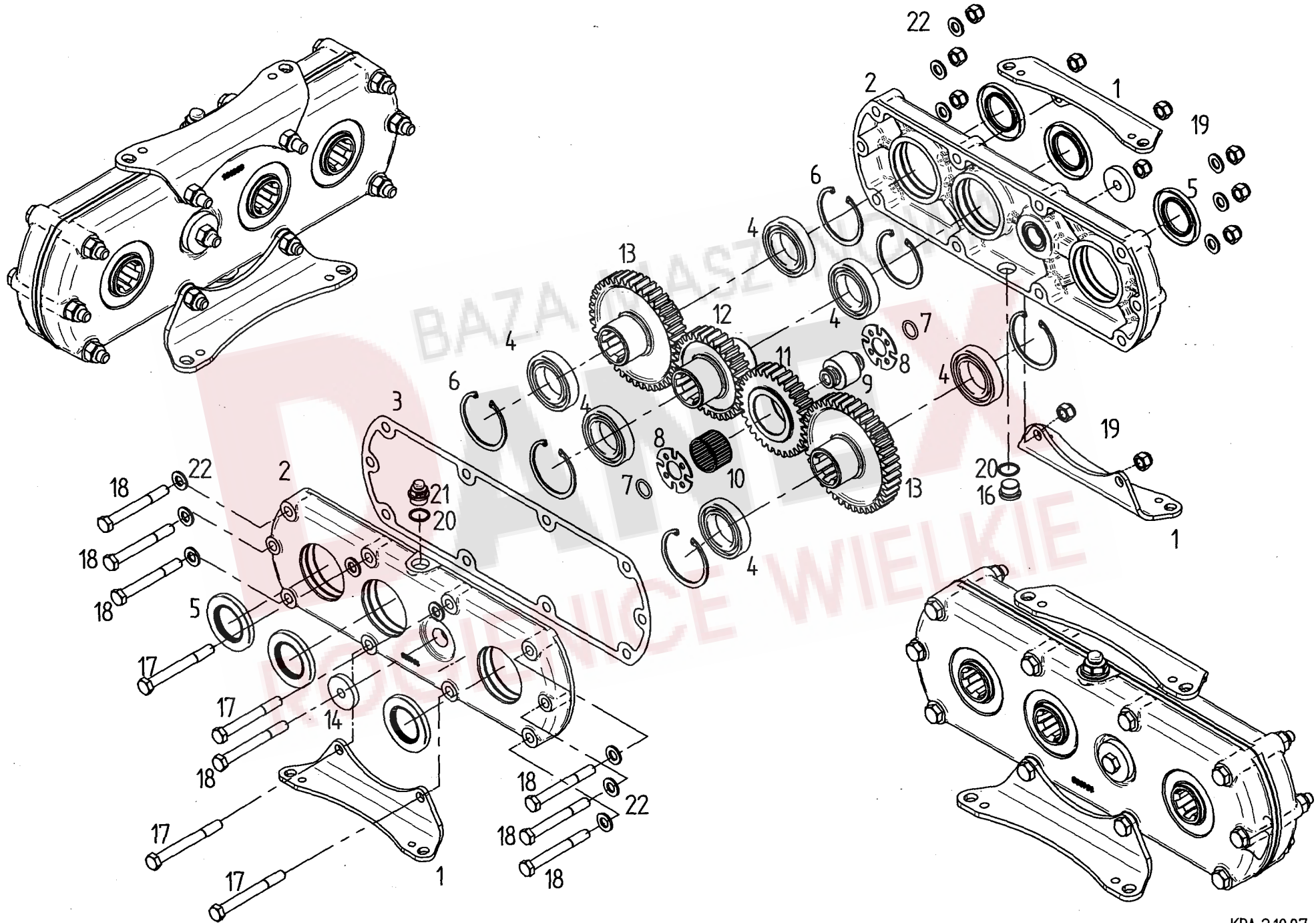

Pos	Nr.	TS 2000	x=Verschleißteil x=Wear part x=Pièces d'usure	*=kein Ersatzteil *=no spare parts *=pas de pièce de rechange	s=Sonderzubehör s=Special equipment s=Équipement special
			Bezeichnung des Teiles	Description of the part	Désignation de la pièce
			Getriebe.....	Gearbox.....	Engrenage
1	165306	o	Halter.....	Support.....	Support
2	164968	o	Gehäusehälfte.....	Housing subass'y., half.....	Semi-coque
3	164974	o	Dichtung.....	Seal.....	Bague à lèvres avec ressort
4	128397	o	Rillenkugellager 6009 DIN625.....	Grooved ball bearing.....	Roulement rainuré à billes
5	128489	o	WDR AS 45 x 75 x 8-NB DIN3760.....	Seal.....	Bague à lèvres avec ressort
6	108420	o	Sicherungsring 75x2.5 DIN 472.....	Snap ring.....	Circlip intérieur
7	127372	o	O-Ring 19x 3 -N-NBR60 DIN3770.....	Ring.....	Anneau torique d'étanchéité
8	135952	o	Anlaufscheibe.....	Washer.....	Rondelle
9	133266	o	Achse.....	Axle.....	Essieu
10	128222	o	Nadelkranz K40 x 45 x 27 DIN 5405.....	Needle case.....	Boîte à aiguilles
11	133264	o	Stirnrad z=31.....	Spur wheel.....	Roue droite
12	164946	o	Stirnrad z=31.....	Spur wheel.....	Roue droite
13	164937	o	Stirnrad z=41.....	Spur wheel.....	Roue droite
14	122886	o	Scheibe.....	Washer.....	Rondelle
16	128442	o	Verschluß-Schr. M24x1.5 DIN908 A0C.....	Plug screw.....	Bouchon fileté
17	124134	o	6kt-Schr. M12x 110- 8.8-A0C DIN931.....	Hexagonal bolt.....	Boulon hexagonal
18	116538	o	6kt-Schr. M12x 100- 8.8-A0C DIN931.....	Hexagonal bolt.....	Boulon hexagonal
19	127564	o	6kt-Mutter M12- 10 -A0C DIN982.....	Hexagonal nut.....	Écrou hexagonal
20	127551	o	Dichtring A 24x29-CU DIN7603.....	Seal ring.....	Bague d'étanchéité
21	131490	o	Entlüftungsventil M24x1.5/0.55.....	Vent valve.....	Soupage de purge
22	105186	o	Scheibe DIN 125- 13 -A0C.....	Washer.....	Rondelle

ERSATZTEILLISTE TAFEL - TABLE - PLAN - TAV.

14

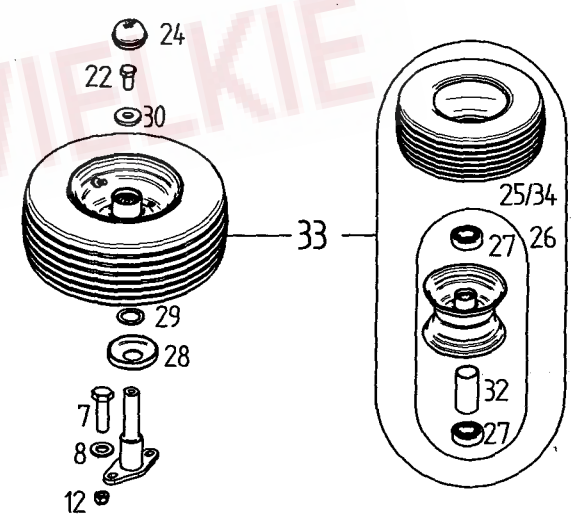
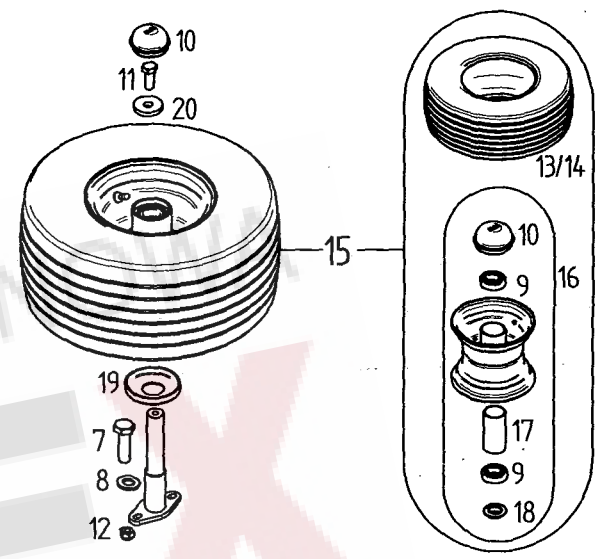
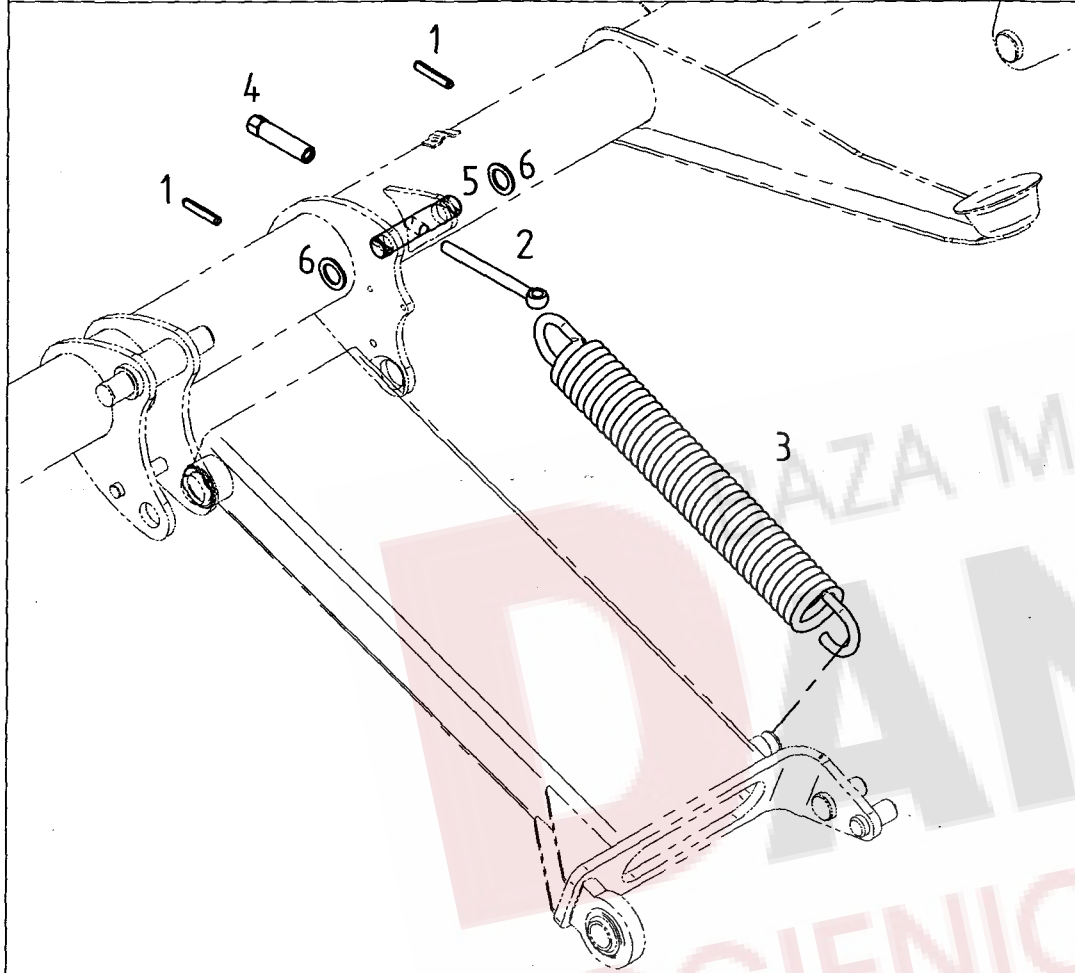

DANEX
ROGIENICE WIEKIE

Pos	Nr.	TS 2000	x=Verschleißteil x=Wear part x=Pièces d'usure	*=kein Ersatzteil *=no spare parts *=pas de pièce de rechange	s=Sonderzubehör s=Special equipment s=Équipement special
			Bezeichnung des Teiles	Description of the part	Désignation de la pièce
			Sonderzubehör.....	Special equipment.....	Équipement special
1	126880	s	Spannstift ISO 8752- 8x45-A-ST Dac.....	Tensioning pin.....	Goupille de serrage
2	123372	s	Augenschraube.....	Screw.....	Vis
3	131814	s	Zugfeder.....	Pulling spring.....	Ressort de tension
4	132999	s	Spannmutter.....	Tightening nut.....	Écrou de serrage
5	165655	s	Bolzen.....	Pin.....	Boulon
6	151822	s	Scheibe.....	Washer.....	Rondelle
7	116623	s	6kt-Schr.M 10X 35- 8.8-A0C DIN933.....	Hexagonal bolt.....	Boulon hexagonal
8	115973	s	Scheibe DIN 125-10,5-A0C.....	Washer.....	Rondelle
9	105327	s	Rillenkugellager 6206 2 RS DIN 625.....	Grooved ball bearing.....	Roulement rainuré à billes
10	126920	s	Abschlußkappe.....	Sealing hat.....	Chapeau de fermeture
11	127641	s	6kt.-Schraube DIN 933-M12x30-8.8-A0C Vpl.....	Hexagonal bolt.....	Boulon hexagonal
12	127918	s	6kt.-Mutter DIN 982-M 10-10-A3A.....	Hexagonal nut.....	Écrou hexagonal
13	128059	s	Reifen 18x8,50-8 6PR Rille.....	Suface.....	Couverture
14	128060	s	Schlauch 18x8,50-8.....	Hose.....	Chambre à air
15	163809	s	Lauftrad, kompl. 18x8.50-8.....	Track wheel.....	Roue
16	163810	s	Tiefbettfelge 7.00 Ix8.....	Drop base rim.....	Jante creuse
17	163819	s	Distanzrohr.....	Distance pipe.....	Tube d' écartement
18	163820	s	Dichtring.....	Seal ring.....	Bague d' étanchéité
19	163864	s	Schutzscheibe.....	Protective plate.....	Plaque de protection
20	164333	s	Scheibe.....	Washer.....	Rondelle
22	126662	s	6kt-Schr. M12x25- 8.8-A0C DIN933 Vpl.....	Hexagonal bolt.....	Boulon hexagonal
24	121327	s	Abschlußkappe.....	Sealing hat.....	Chapeau de fermeture
25	121092	s	Schlauch 16/6,50-8 TR 13.....	Hose.....	Chambre à air
26	121090	s	Felge 5,50 Ax8 mit 2 Ri. KL 6205-2 RS.....	Rim with grooved ball bearing.....	Jante avec roulement rainuré à billes
27	117363	s	Rillenkugellager 6205 2 RS DIN 625.....	Grooved ball bearing.....	Roulement rainuré à billes
28	150084	s	Schutzscheibe, hinten.....	Protective plate, back.....	Plaque de protection, arrière
29	127570	s	Paßscheibe 25x36x2,0 DIN 988 ZN 3.....	Adjusting washer.....	Rondelle d'austage
30	130655	s	Scheibe.....	Washer.....	Rondelle
32	128058	s	Distanzrohr.....	Distance pipe.....	Tube d' écartement
33	152996	s	Lauftrad, kompl. 16 x 6.50-8 10PR.....	Track wheel, cpl.....	Roue, cpl.
34	128748	s	Reifen 16 x 6.50-8 10PR.....	Tire.....	Pneu

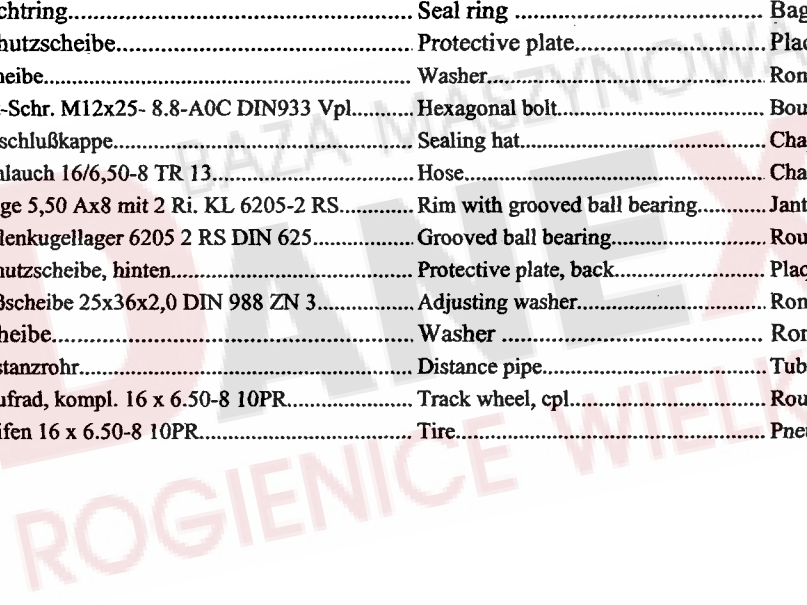

ERSATZTEILLISTE TAFEL - TABLE - PLAN - TAV. 15

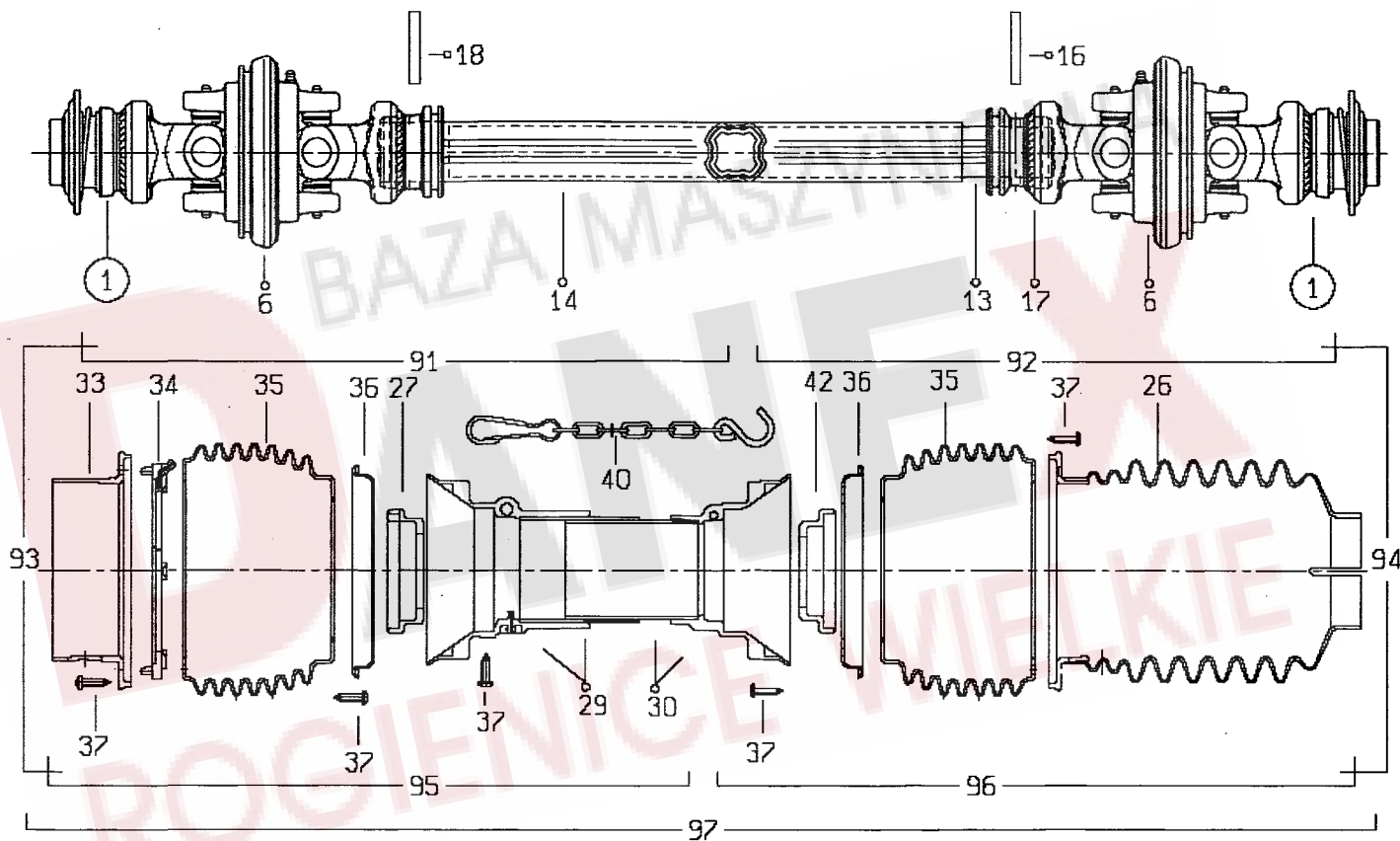
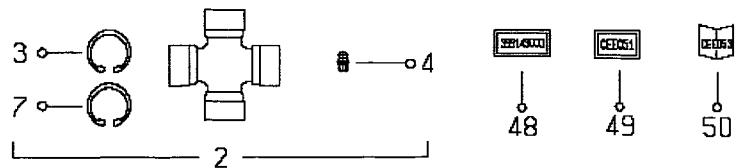

①

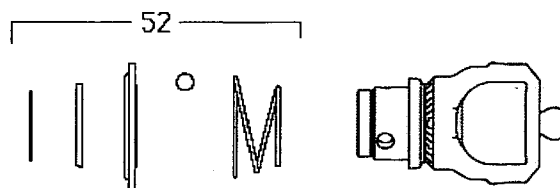

Pos	Nr.	TS 2000	x=Verschleißteil x=Wear part x=Pièces d'usure	*=kein Ersatzteil *=no spare parts *=pas de pièce de rechange	s=Sonderzubehör s=Special equipment s=Equipement special
			Bezeichnung des Teiles	Description of the part	Désignation de la pièce
	164038	o	Weitwinkelgelenkwelle.....	Wide angel p.t.o. shaft	Arbre à cardan grand angle
			DS4R076CEZR7Z01	DS4R076CEZR7Z01	DS4R076CEZR7Z01
2	102469	o	Kreuzgarnitur, kompl.....	Cross and bearing kit, cpl.....	Croisillon, cpl.
13	102471	o	Profilrohr innen.....	Profile tube inside.....	Tube profilé intérieur
14	102472	o	Profilrohr außen.....	Profile tube outside.....	Tube profilé extérieur
16	127178	o	Spannstift ISO 8752- 8x50-A-ST Dacromet.....	Tensioning pin.....	Goupille de serrage
18	128395	o	Spannstift ISO 8752- 8x55-A-ST Dacromet.....	Tensioning pin.....	Goupille de serrage
91	102473	o	Gelenkwellenhälfte außen.....	Outer PTO drive shaft half.....	Demi-transmission extérieure
92	102474	o	Gelenkwellenhälfte innen.....	Inner PTO drive shaft half.....	Demi-transmission intérieure
97	102475	o	Schutz komplett.....	Guard complete.....	Protection complet
			Von nicht angegebenen Positionen können die Ersatzteile nur von der Firma Bondioli bezogen werden.	Orders for spare parts of unmentioned items only to be placed with Bondioli.	Les pièces de rechange pour les postes non mentionnés sont fournies exclusivement par la Maison Bondioli.

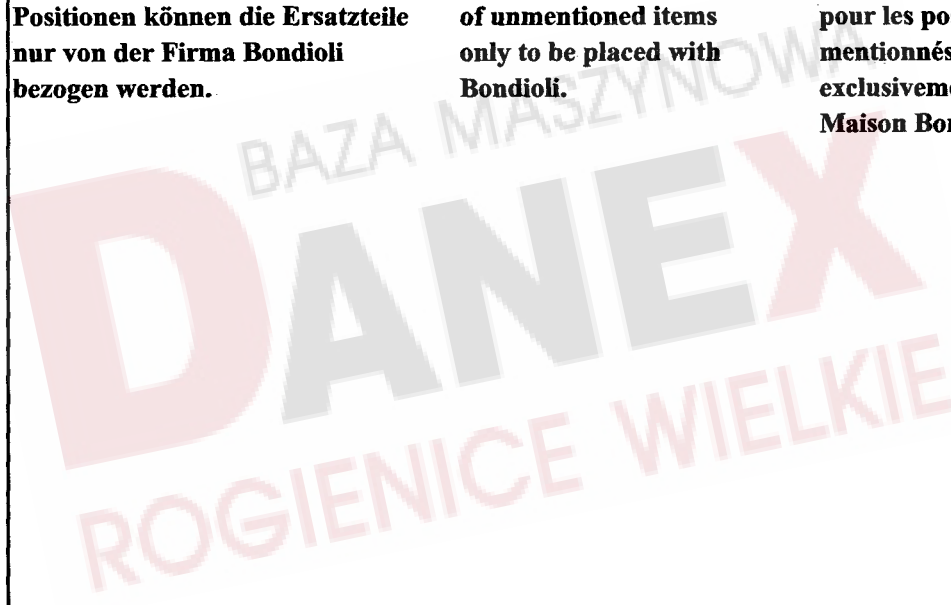

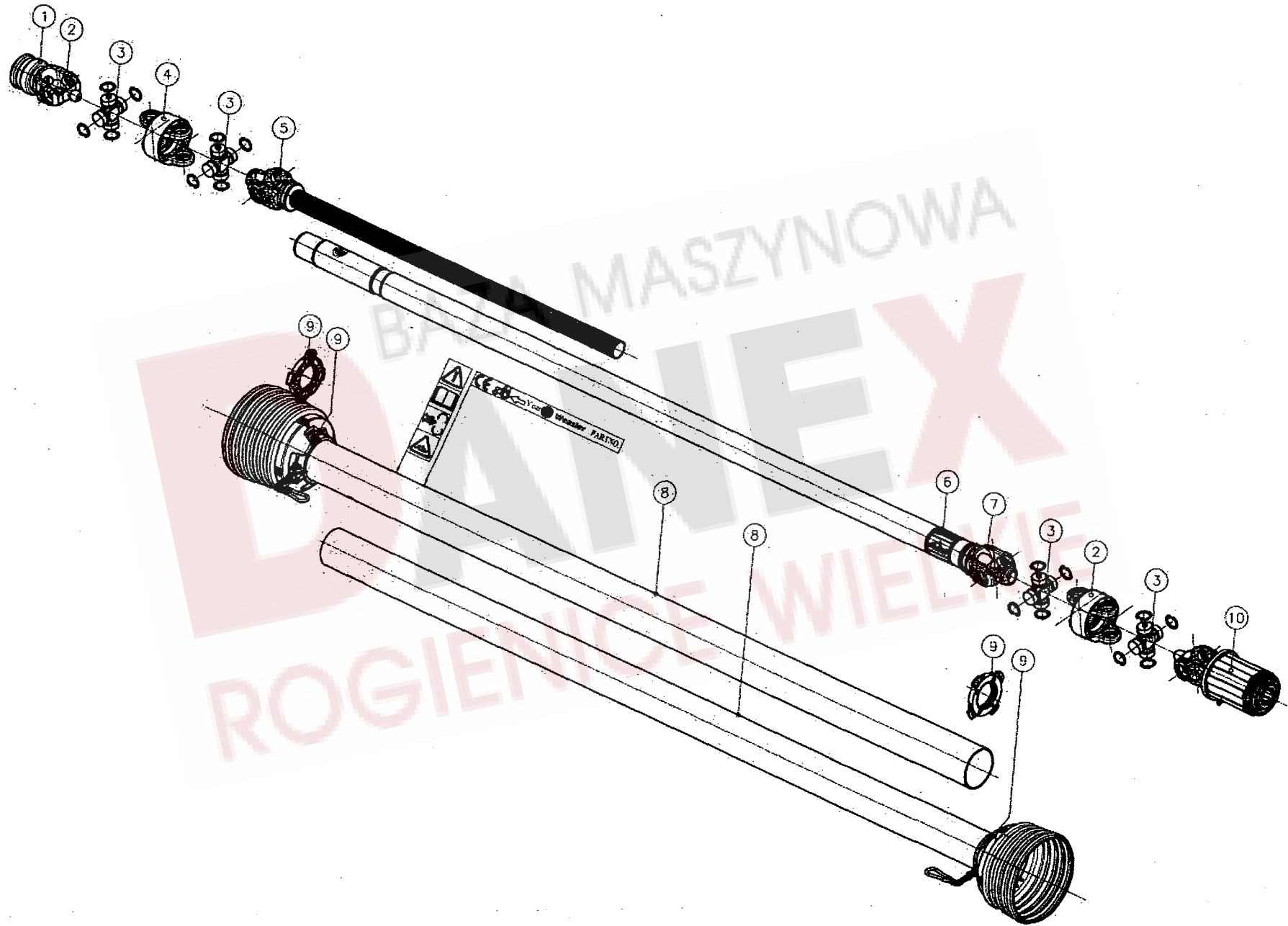

Pos	Nr.	TS 2000		x=Verschleißteil x=Wear part x=Pièces d'usure	*=kein Ersatzteil *=no spare parts *=pas de pièce de rechange	s=Sonderzubehör s=Special equipment s=Equipement special
				Bezeichnung des Teiles	Description of the part	Désignation de la pièce
	165924	0		Weitwinkelgelenkwelle.....	Wide angel p.t.o. shaft	Arbre à cardan grand angle
1	102680	o		Aufsteckgabel Reperaturset.....	Slip-on yoke Repair set.....	Fourche Kit de réparation
2	102681	o		Aufsteckgabel mit Ziehverschluß.....	Yoke with pull lock.....	Fourche avec fermeture par tirage
3	102682	o		Kreuzgarnitur, kompl.....	Cross and bearing kit, cpl.....	Croisillon, cpl.
4	102683	o		Zentralgabel.....	Central yoke.....	Fourche centrale
5	102684	o		Profilwelle mit Gelenkgabel.....	Profile shaft with articulated yoke.....	Arbre profilé avec fourche articulée
7	102685	o		Profilrohr mit Gelenkgabel.....	Profile tube with articulated yoke.....	Tube profilé avec fourche articulée
8	102686	o		Schutz komplett.....	Guard complete.....	Protection complet
9	102687	o		Lageret.....	Bearing set.....	Kit de palier
10	102688	o		Sperrkörperkupplung.....	Stop device clutch.....	Embrayage avec dispositif d'arrêt

BAZA MASZYNOWA
DANEX
 ROGIENICE WIELKIE

NUMMERNVERZEICHNIS INDEX OF NUMBERS LIST NUMERIQUE

Bestell-Nr. Part no No de commande	Tafel Table Tableau	Bestell-Nr. Part no No de commande	Tafel Table Tableau	Bestell-Nr. Part no No de commande	Tafel Table Tableau	Bestell-Nr. Part no No de commande	Tafel Table Tableau	Bestell-Nr. Part no No de commande	Tafel Table Tableau
102469	15,02	108441	2,21	116699	9,35	126662	7,30	127977	7,48
102471	15,13	108441	4,15	116699	10,25	126662	9,32	127978	5,20
102472	15,14	108441	10,18	116699	11,51	126662	14,22	127980	5,06
102473	15,91	108441	11,42	116700	3,17	126667	9,25	127987	3,30
102474	15,92	108455	2,55	117245	1,22	126750	7,19	127987	4,21
102475	15,97	108455	3,15	117363	9,30	126753	7,12	127997	9,36
102680	16,01	108455	4,49	117363	14,27	126754	7,13	128034	7,49
102681	16,02	108531	2,67	117772	2,20	126771	2,27	128053	7,50
102682	16,03	108531	3,04	117772	4,14	126825	10,16	128058	9,29
102683	16,04	108531	4,58	117825	1,20	126825	11,37	128058	14,32
102684	16,05	108531	6,23	117825	10,31	126862	5,07	128059	9,06
102685	16,07	108531	11,43	118555	12,02	126880	14,01	128059	14,13
102686	16,08	108589	1,21	118723	5,60	126920	9,10	128060	9,07
102687	16,09	108589	2,08	118926	1,44	126920	14,10	128060	14,14
102688	16,10	108653	7,15	121071	5,62	127102	11,56	128070	5,01
105186	2,07	108671	1,25	121090	9,28	127133	5,61	128076	1,02
105186	3,08	108671	9,15	121090	14,26	127178	1,36	128120	5,02
105186	7,31	108745	10,27	121091	9,26	127178	15,16	128170	5,41
105186	9,44	108745	11,54	121092	9,27	127222	10,13	128188	10,02
105186	13,22	115970	6,17	121092	14,25	127222	11,30	128188	11,05
105327	9,09	115970	7,66	121327	9,33	127289	5,46	128190	3,16
105327	14,09	115972	5,32	121327	14,24	127293	1,39	128204	3,14
105421	2,66	115972	6,24	121779	1,30	127372	13,07	128222	13,10
105421	3,05	115972	11,40	122103	11,34	127421	5,63	128275	11,02
105421	4,59	115973	10,17	122292	11,32	127422	5,27	128290	2,59
105483	5,33	115973	11,39	122712	7,43	127510	2,29	128290	4,53
106869	8,02	115973	14,08	122795	6,03	127510	4,48	128292	2,68
106903	1,05	115979	1,45	122886	1,12	127510	10,14	128292	12,12
106903	5,31	115983	11,38	122886	13,14	127521	2,57	128371	1,28
106903	6,12	115989	1,33	123132	2,26	127521	4,51	128389	7,02
106903	7,65	116030	6,14	123132	4,20	127551	13,20	128395	15,18
106903	10,20	116042	7,34	123154	1,34	127564	3,06	128397	13,04
106903	11,46	116118	10,15	123213	5,51	127564	6,07	128426	2,62
107096	6,04	116118	11,36	123256	5,29	127564	7,46	128426	8,06
107096	10,30	116486	3,34	123372	14,02	127564	10,33	128430	1,47
107169	7,33	116514	5,28	123595	7,35	127564	13,19	128442	13,16
107435	9,45	116518	10,11	123609	11,31	127569	11,29	128447	7,24
107441	7,45	116518	11,47	124053	9,40	127570	9,24	128449	7,25
107449	9,39	116534	3,02	124134	13,17	127570	14,29	128450	7,26
107452	1,24	116536	10,21	124299	5,38	127572	2,44	128451	7,27
107454	1,31	116538	6,05	124504	11,35	127572	4,38	128470	7,59
107454	2,63	116538	13,18	124512	5,45	127581	1,04	128471	7,40
107454	4,46	116607	6,13	124512	11,41	127592	5,34	128472	7,38
107456	8,03	116608	6,18	124517	1,17	127641	9,14	128473	7,41
107464	7,58	116609	7,64	124517	9,34	127641	14,11	128474	7,55
107465	7,44	116611	11,57	124517	10,23	127682	7,18	128475	7,22
107475	2,31	116614	2,65	124517	11,49	127725	6,21	128476	9,41
107475	4,25	116614	4,57	124518	2,69	127769	7,29	128476	10,22
107631	10,24	116614	6,22	124518	4,60	127814	11,27	128476	11,48
107631	11,50	116623	14,07	124687	1,07	127838	7,20	128479	7,06
107640	3,35	116630	1,19	124687	2,14	127859	1,18	128489	13,05
107727	3,03	116630	2,06	124687	4,47	127899	6,06	128495	8,05
107735	11,45	116684	5,30	124955	7,14	127901	5,19	128497	11,16
108292	1,16	116685	10,19	126242	2,17	127902	5,10	128499	2,61
108292	2,02	116685	11,44	126242	4,11	127918	14,12	128499	4,54
108292	4,02	116686	10,32	126301	1,13	127919	2,33	128613	1,42
108292	5,16	116699	1,46	126308	7,42	127919	4,27	128694	7,04
108292	7,01	116699	2,12	126383	8,11	127930	10,06	128708	3,32
108292	9,19	116699	3,31	126458	7,16	127938	6,15	128708	4,22
108420	13,06	116699	4,06	126656	7,17	127962	7,05	128748	14,34

NUMMERNVERZEICHNIS INDEX OF NUMBERS LIST NUMERIQUE

Bestell-Nr. Part no No de commande	Tafel Table Tableau	Bestell-Nr. Part no No de commande	Tafel Table Tableau	Bestell-Nr. Part no No de commande	Tafel Table Tableau	Bestell-Nr. Part no No de commande	Tafel Table Tableau	Bestell-Nr. Part no No de commande	Tafel Table Tableau
128760	5,64	161665	12,07	164551	7,52	165366	2,34	498481	7,63
128762	4,44	161794	11,24	164580	7,03	165367	4,28	498546	3,11
130461	9,43	162048	11,23	164582	7,36	165371	2,25	498546	12,09
130655	3,07	162058	8,09	164595	7,39	165410	9,18		
130655	9,31	162071	8,04	164605	7,56	165437	5,37		
130655	14,30	162090	6,10	164635	7,37	165439	5,54		
131074	1,41	162091	6,26	164636	7,61	165440	3,33		
131490	13,21	162092	6,11	164636	9,37	165459	6,25		
131506	10,10	162245	2,19	164676	1,27	165461	11,06		
131737	3,09	162245	4,13	164694	5,26	165462	10,29		
131814	14,03	162257	2,18	164736	6,01	165462	11,55		
131865	2,47	162257	4,12	164739	6,08	165463	10,03		
131865	4,29	162315	6,27	164795	9,38	165497	4,01		
132060	3,10	162316	6,28	164845	9,17	165506	4,19		
132060	12,10	162411	9,16	164847	8,07	165534	2,64		
132982	10,08	162611	2,38	164855	9,02	165535	4,56		
132999	14,04	162611	4,32	164883	3,18	165541	2,60		
133264	13,11	162611	5,14	164888	7,07	165543	4,55		
133266	13,09	162745	5,03	164892	7,08	165570	1,14		
133810	11,21	162843	6,16	164928	7,57	165606	2,32		
135219	1,29	162846	3,20	164932	7,28	165606	4,26		
135874	5,05	162847	3,19	164936	7,60	165623	5,24		
135883	5,04	162851	3,21	164937	13,13	165626	5,52		
135952	13,08	162879	10,09	164943	10,28	165633	2,01		
135968	7,47	162879	11,22	164943	11,53	165647	4,16		
140016	1,23	163003	3,27	164946	13,12	165648	2,22		
140052	11,28	163075	1,03	164948	7,10	165655	14,05		
140694	1,26	163276	2,11	164968	13,02	165659	1,43		
150084	9,23	163276	4,05	164974	13,03	165670	5,21		
150084	14,28	163293	7,21	165002	3,12	165673	5,23		
150459	2,30	163520	1,15	165008	10,04	165700	5,42		
150459	4,24	163557	5,25	165022	10,05	165794	1,01		
150581	6,09	163614	5,47	165042	2,13	165823	2,37		
150643	2,03	163660	1,37	165042	4,07	165823	4,31		
150643	4,03	163660	12,03	165042	5,11	165823	5,13		
150915	10,12	163758	1,10	165051	2,09	165825	12,04		
150915	11,26	163797	2,05	165051	12,06	165828	9,01		
150920	11,25	163797	12,05	165055	2,39	165829	9,42		
151070	5,09	163809	9,05	165055	4,33	165833	2,48		
151081	10,34	163809	14,15	165081	11,09	165833	4,43		
151081	11,58	163810	9,08	165101	11,15	165861	5,22		
151241	1,11	163810	14,16	165106	11,14	165864	5,39		
151241	9,20	163819	9,11	165113	11,11	165865	5,35		
151822	14,06	163819	14,17	165114	11,13	165866	5,56		
151944	2,16	163820	9,12	165115	11,08	165867	5,53		
151944	4,08	163820	14,18	165116	11,12	165888	9,03		
151944	5,12	163864	9,04	165118	11,07	165891	3,01		
152051	12,08	163864	14,19	165128	11,10	165892	5,36		
152136	2,10	164038	12,01	165131	5,17	165894	1,32		
152136	4,04	164038	15,00	165131	11,17	165895	4,42		
152255	5,55	164245	11,19	165162	8,12	165910	5,40		
152996	14,33	164286	5,50	165185	2,24	165911	5,58		
160069	11,33	164295	3,36	165185	4,18	165912	2,46		
160089	8,10	164333	9,13	165298	10,01	165912	4,40		
160214	10,26	164333	14,20	165299	11,04	165912	5,15		
160214	11,52	164341	10,07	165301	11,03	165917	2,43		
161168	2,58	164341	11,20	165306	13,01	165918	4,37		
161168	4,52	164355	5,48	165313	3,13	165924	12,11		
161379	8,08	164378	5,18	165327	11,01	165924	16,00		
161665	2,04	164378	11,18	165365	6,20	498447	8,01		