

**FELLA**

# Turboschwader

- Ⓓ Ersatzteilliste
- Ⓕ Liste de Pièces de Rechange
- ⒼⒷ Spare Parts List

## TS 1402

ab Masch.-Nr. MG 01966

## TS 1452

ab Masch.-Nr. NI 00151

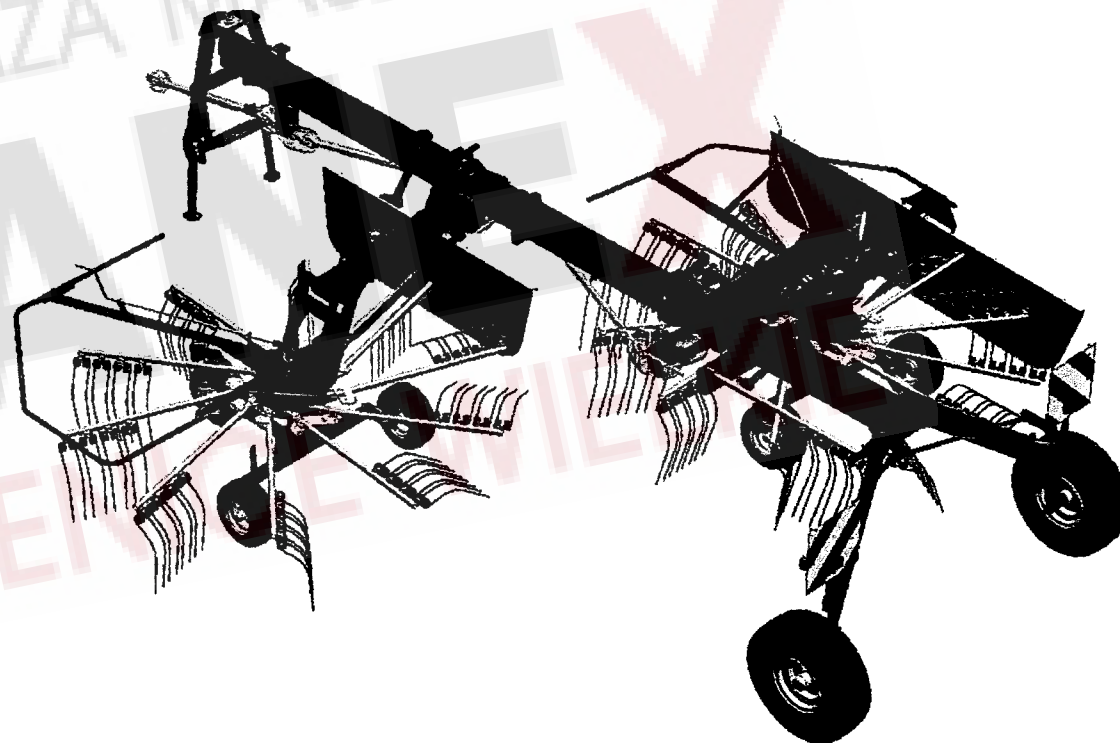

Ausgabe - Edition - Edition

041/6

## **D** ERSATZTEILLISTE

### **WICHTIG BEI BESTELLUNG VON ERSATZTEILEN**

Für das zu ersetzende Teil ist anhand der nachfolgenden Ersatzteilliste die genaue Bestell-Nummer und die Bezeichnung festzustellen.

Besonders aber bitten wir um Angabe des auf dem Typenschild eingepprägten Maschinen-Typen und der Maschinen-Nummer, um Fehllieferungen von Ersatzteilen zu vermeiden. Die genaue Anschrift sowie Versandart (per Post, Paketdienst, Nachtexpress oder Spedition Ihrer Wahl) ist unbedingt anzugeben.

Die in der Ersatzteilliste mit "X" gekennzeichneten Ersatzteile unterliegen während des Betriebes natürlichem Verschleiß und sind daher von der Garantie ausgenommen. Vor jedem Einsatz ist die Überprüfung der Funktionsfähigkeit dieser Teile erforderlich. Gegebenenfalls muss der Austausch erfolgen. Für Folgeschäden, die durch nicht rechtzeitiges Auswechseln von Verschleißteilen entstehen, besteht kein Garantieanspruch.

## **F** CATALOGUE DES PIÈCES DE RECHANGE

### **NOTE IMPORTANTE RELATIVE AUX COMMANDES DE PIÈCES DÉTACHÉES**

Déterminez le numéro exact de référence et la désignation de la pièce à échanger, en consultant la liste suivante des pièces de rechange, s.v.p.

Nous vous demandons en particulier, pour éviter les erreurs dans les livraisons en pièces détachées, de bien indiquer le numéro de la série du type de la machine, qui est marqué sur la plaque du constructeur, ainsi que le numéro de la machine. Toujours indiquer l'adresse avec précision, ainsi que le mode d'expédition choisi (par voie postale, par petit paquet, par colis postal, en service express de nuit, ou par un autre mode d'expédition que ceux ci-dessus cités).

Les pièces de rechange marquées "X" dans la liste des pièces de rechange sont soumises à l'usure par détérioration naturelle pendant le service, et pour cela ne sont pas couvertes par notre garantie. Avant toute utilisation, il faut contrôler le bon fonctionnement de ces pièces. Si nécessaire, il faut les remplacer. Nous ne pouvons pas accepter de garantie pour dommages consécutifs résultant du fait que les pièces d'usure n'ayent pas été remplacées au bon moment.

## **GB** SPARE PARTS CATALOGUE

### **IMPORTANT NOTE CONCERNING ORDERS ON SPARE PARTS**

Please use the following spare parts list in order to identify the part to be replaced, and quote its exact part number and description. In particular, you are requested to quote machine type and machine no. indicated marked on the nameplate, in order to prevent supply of wrong parts. Please always mention your complete address as well as kind of transport (post parcel, parcel service, over-night express or forwarding agency according to your choice).

The spare parts marked "X" in the spare parts list are subject to normal wear and tear during operation, and therefore are not covered by our warranty. Prior to every work these parts must be checked for perfect operation. If necessary, they have to be replaced. We cannot accept any warranty for consequential damage which is due to the fact that wear parts have not replaced in proper time.

## **NL** ONDERDELENLIJST

### **BELANGRIJK VOOR HET BESTELLEN VAN ONDERDELEN**

Volgens bijgaande onderdelenlijst is het juiste bestelnummer en de omschrijving van het te vervangen deel vast te stellen.

In het bijzonder vragen wij U, het op het typeplaatje ingestempelde machinetype en machinenummer op te geven, om foutieve leveringen van onderdelen te vermijden. Beslist noodzakelijk is het vermelden van het juiste adres, met postkantoor of NS-station en postcode, alsmede de verzendingswijze (pakje, postpakket, vracht-, ijl- of expresgoed).

De onderdelen, die in de onderdelenlijst met een "X" zijn gemerkt, zijn tijdens het gebruik onderhevig aan normale slijtage en vallen daarom niet onder de garantiebepalingen. De toestand van deze delen dient, telkens vóór het werk begint, te worden gecontroleerd op hun goede werking. Zonodig versleten delen vervangen. Eventuele schade, tengevolge van niet tijdige vervanging van versleten onderdelen, wordt niet door de garantie gedekt.

## **I** LISTINO RICAMBI MACCHINE FELLA

### **NOTE IMPORTANTI PER ORDINI DI RICAMBI**

Individuare l'esatto codice ricambi composto da 6 cifre e la denominazione del ricambio da ordinare consultando il seguente listino ricambi.

Per evitare inconvenienti, Vi preghiamo di indicare inoltre la matricola della macchina e l'anno di costruzione. Ogni macchina ha una targhetta, dove sono incisi questi dati. Indispensabile per ogni ordine sono anche il Vs. indirizzo completo e la modalità di trasporto (tramite poste, corriere espresso, notturno oppure una ditta di spedizione ai Vostra scelta).

I ricambi contraddistinti con la lettera "x" sono ricambi a largo consumo e soggette a naturale usura. Per questi ricambi non è prevista alcuna garanzia. Preghiamo controllare con attenzione la funzionalità dei ricambi a largo consumo prima di iniziare il lavoro. In caso necessario procedere all'immediata sostituzione. La ditta FELLA WERKE GmbH & Co. KG non si assume alcuna responsabilità per danni sorti per la non tempestiva sostituzione di questi ricambi.

## **E** LISTA DE PIEZAS DE RECAMBIO

### **IMPORTANTE PARA PEDIR PIEZAS DE RECAMBIO**

Averiguar nº ref. y denominación exacta de la pieza a recambiar usando la lista de recambio siguiente.

Les rogamos especialmente indicamos tipo y número de la máquina, estampados en la placa indicador para evitar el suministro de piezas de recambio incorrectas. Siempre mencionar la dirección exacta y el modo de envío (correo, servicio de paquetes, reparto urgente o agencia de expedición según su deseo).

Las piezas marcadas por "X" en la lista de recambio son piezas de desgaste y por eso no forman parte de nuestra garantía. Antes de cada empleo de la máquina hay que revisar la función de estas piezas. En caso de necesidad hay que reemplazarlas. Daños que resultan del recambio retrasado de estas piezas no forman parte de nuestra garantía.

# ERSATZTEILLISTE TAFEL - TABLE - PLAN - TAV. 1

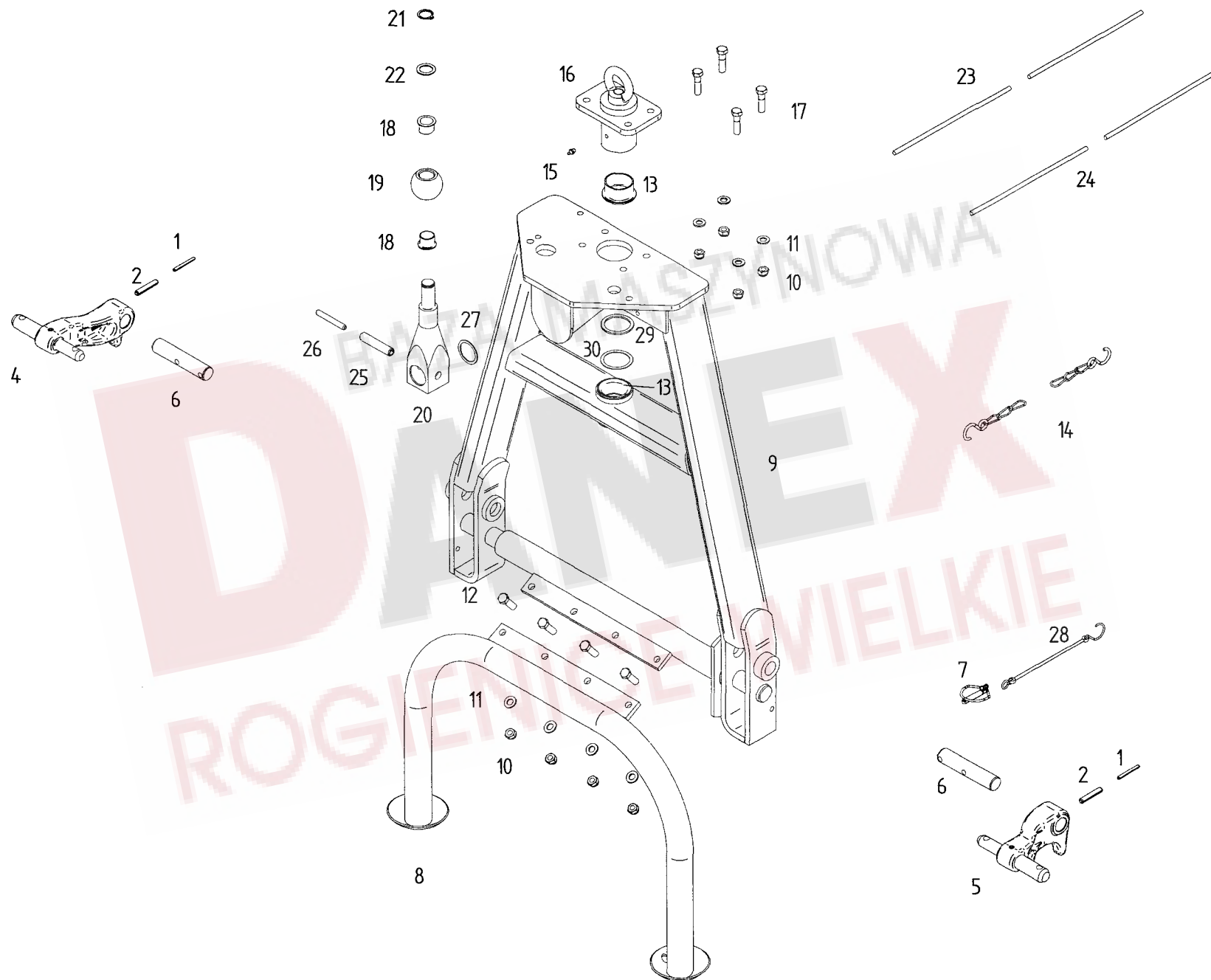

# Tafel, Table, Plan, Tav.

1

Pos	Nr.	TS 1402	TS 1452	x=Verschleißteil x=Wear part x=Pièces d'usure			*=kein Ersatzteil *=no spare parts *=pas de pièce de rechange			s=Sonderzubehör s=Special equipment s=Équipement special		
				Bezeichnung des Teiles			Description of the part			Désignation de la pièce		
				<b>Schwenkbock.....</b>			<b>Swiveling device.....</b>			<b>Dispositif de pivotement</b>		
1	127253	o	o	Spannstift ISO 8752- 6x 55-A-ST Dacromet.....			Tensioning pin.....			Goupille de serrage		
2	127252	o	o	Spannstift ISO 8752- 10x 55-A-ST Dacromet.....			Tensioning pin.....			Goupille de serrage		
4	164323	o	o	Unterlenkerbolzen rechts.....			Lower link lever, right.....			Lever du bras de guidage, droit		
5	164299	o	o	Unterlenkerbolzen links.....			Lower link lever, left.....			Lever du bras de guidage, gauche		
6	162173	o	o	Bolzen.....			Pin.....			Boulon		
7	108671	o	o	Klappstecker 10x45 DIN 11023 ZN3.....			Folding plug.....			Esses d'essieu		
8	164640	o	o	Abstellstütze.....			Parking support.....			Support de stationnement		
9	163683	o	o	Schwenkbock mit Lagerbuchse.....			Swiveling device with bushings.....			Tête de pivotement avec douille		
10	108589	o	o	6kt-Mutter M12- 8 -A0C DIN985.....			Hexagonal nut.....			Écrou hexagonal		
11	105186	o	o	Scheibe DIN 125- 13 -A0C.....			Washer.....			Rondelle		
12	116630	o	o	6kt-Schr.M12x 40- 8.8-A0C DIN933.....			Hexagonal bolt.....			Boulon hexagonal		
13	161098	o	o	Bundbuchse 50W55/65x30.....			Flange sleeve.....			Douille à collet		
14	117245	o	o	Kn-Kette 2,8x960 22GL.DIN5686TZN.....			Chain.....			Chaîne		
15	108292	o	o	Kegelschmiernippel A S8x1 DIN71412.....			Conical grease nipple.....			Graisseur conique		
16	162765	o	o	Lagerbuchse.....			Bearing bush.....			Coussinet		
17	126771	o	o	6kt-Schr.M12x 45- 8.8-A0C DIN931.....			Hexagonal bolt.....			Boulon hexagonal		
18	162619	o	o	Bundbuchse GFM-2528-21.....			Bush.....			Douille à collet		
19	161168	o	o	Kugel D=60.....			Ball.....			Bille		
20	162607	o	o	Lenkhebel vorn.....			Steering lever, front.....			Lever de direction, avant		
21	118597	o	o	Sicherungsring 25x2 DIN 471.....			Snap ring.....			Circlip extérieur		
22	127570	o	o	Pass-Scheibe 25x 36x 2 DIN988.....			Adjusting washer.....			Rondelle d' austage		
23	161459	o	o	Seil 8x7000 rot.....			Red rope.....			Câble rouge		
24	161080	o	o	Seil 8x9000 schwarz.....			Black rope.....			Câble noir		
25	127972	o	o	Spannstift ISO 8752-16x75-A-ST Dacromet.....			Tension pin.....			Goupille de serrage		
26	127973	o	o	Spannstift ISO 8752-10x75-A-ST Dacromet.....			Tension pin.....			Goupille de serrage		
27	127572	o	o	Pass-Scheibe 40x 50x1.5 DIN988.....			Adjusting washer.....			Rondelle d' austage		
28	111895	o	o	Sicherungsschnur mit Haken.....			Safety cord.....			Cordon d'arrêt		
29	124330	o	o	Stützscheibe 50x62x3 DIN 988.....			Supporting plate.....			Rondelle de support		
30	127807	o	o	Pass-Scheibe 50x62x1 DIN 988.....			Adjusting washer.....			Rondelle d' austage		

DANEY  
 ROGIENICE WIELKIE



# ERSATZTEILLISTE TAFEL - TABLE - PLAN - TAV. 2

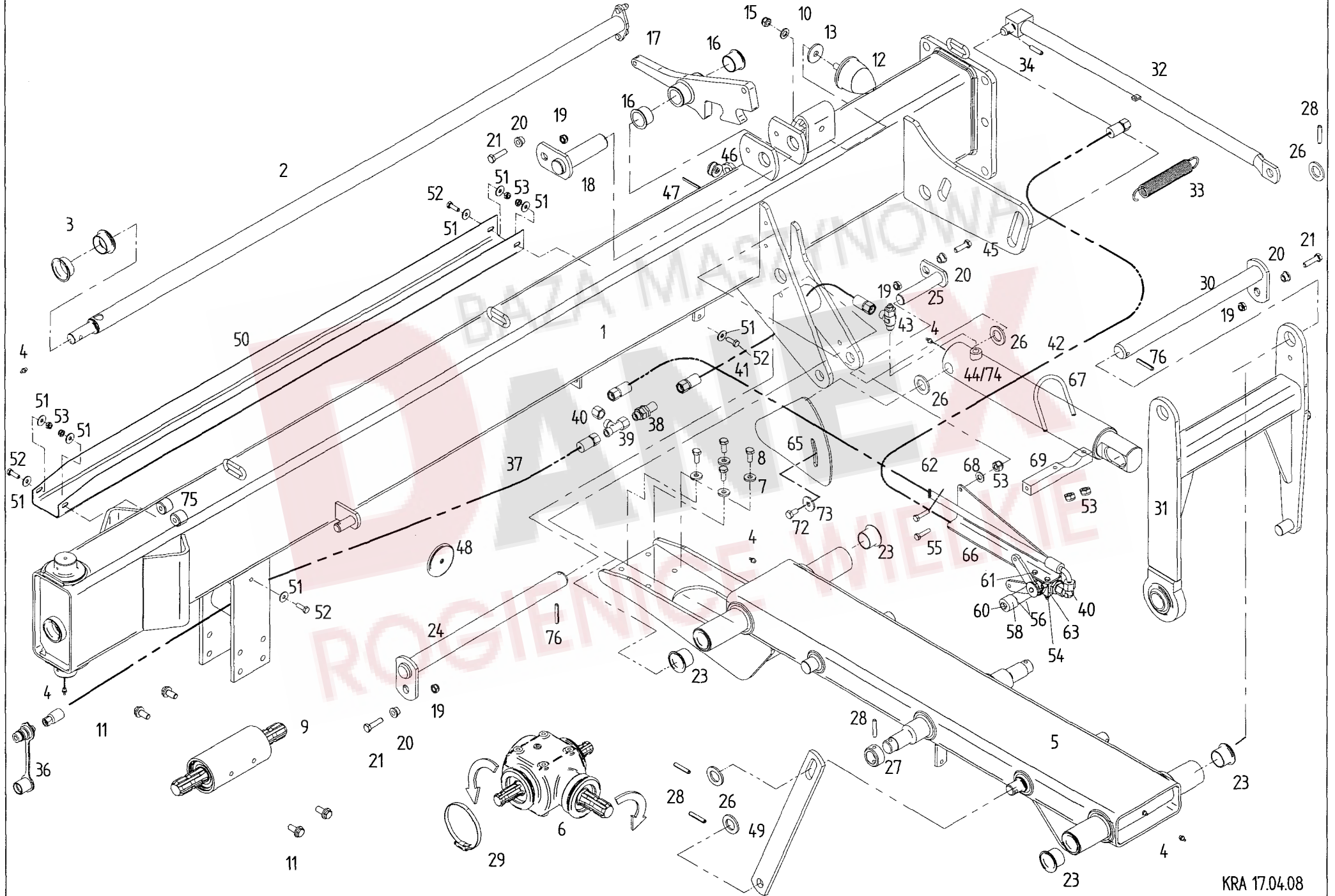

Pos	Nr.	TS 1402	TS 1452	x=Verschleißteil	*=kein Ersatzteil	s=Sonderzubehör
				x=Wear part	*=no spare parts	s=Special equipment
				x=Pièces d'usure	*=pas de pièce de rechange	s=Équipement special
				Bezeichnung des Teiles	Description of the part	Désignation de la pièce
				<b>Rahmen vorn.....</b>	<b>Frame, front.....</b>	<b>Châssis, avant</b>
1	165694	o	o	Rahmen vorn.....	Frame, front.....	Châssis, avant
2	162677	o	o	Lenkwelle vorn.....	Steering shaft, front.....	Arbre de direction, avant
3	161159	o	o	Bundbuchse 40W44/55x20.....	Flange sleeve.....	Douille à collet
4	108292	o	o	Kegelschmiernippel. A S8x1 DIN71412.....	Conical grease nipple.....	Graisseur conique
5	163673	o	o	Schwenkarm mit Lagerbuchse.....	Swivel arm with bushings.....	Bras pivotant avec douille
6	162580	o	o	Getriebe GT-20T-1,2:1.....	Gearbox.....	Engrenage
7	116118	o	o	Scheibe DIN7349- 10.5-A0C.....	Washer.....	Rondelle
8	124508	o	o	6kt-Schr. M10x 25- 8.8-A0C DIN933 Vplus.....	Hexagonal bolt.....	Boulon hexagonal
9	163660	o	o	Zwischenlager.....	Intermediate bearing.....	Palier intermédiaire
11	127293	o	o	6kt-Schr.M12x 25- 100 Vpl.-rip DAC.....	Hexagonal bolt.....	Boulon hexagonal
12	123188	o	o	Parabelfeder 65 Shore.....	Parabola spring.....	Ressort parabole
13	116011	o	o	Scheibe DIN 440-R13.5-A0C.....	Washer.....	Rondelle
15	108589	o	o	6kt-Mutter M12- 8 -A0C DIN985.....	Hexagonal nut.....	Ecrou hexagonal
16	151241	o	o	Bundbuchse GFM-3539-26.....	Flange sleeve.....	Douille à collet
17	165501	o	o	Arretierklappe mit Lagerbuchse.....	Locking flap with bushings.....	Clapet d' arrêt avec douille
18	163090	o	o	Achse.....	Axle.....	Essieue
19	108441	o	o	6kt-Mutter M10- 8 -A0C DIN985.....	Hexagonal nut.....	Ecrou hexagonal
20	162245	o	o	Bundbuchse.....	Flange sleeve.....	Douille à collet
21	117772	o	o	6kt-Schr. M10x 40- 8.8-A0C DIN933.....	Hexagonal bolt.....	Boulon hexagonal
23	150530	o	o	Bundbuchse 35W39/50x30.....	Flange sleeve.....	Douille à collet
24	162249	o	o	Achse 472.....	Axle.....	Essieue
25	162743	o	o	Bolzen.....	Pin.....	Bpulon
26	115989	o	o	Scheibe DIN 126- 26 -A0C.....	Washer.....	Rondelle
27	150451	o	o	Stellring 30/45x20.....	Adjusting ring.....	Bague de réglage
28	126880	o	o	Spannstift ISO 8752- 8x 45-A-ST Dac.320A.....	Tension pin.....	Goupille de serrage
29	118555	o	o	Schlauchschele SG 80-100/13.....	Hose clip.....	Collier pour chambre à air
30	162730	o	o	Achse 420.....	Axle.....	Essieue
31	162654	o	o	Kreiselaufhängung.....	Rotor suspension.....	Suspension du rotteur
32	163652	o	o	Verstellstange.....	Adjusting bar.....	Barre de réglage
33	163222	o	o	Zugfeder 3.5 x26.5x195.....	Pulling spring.....	Ressort de tension
34	107464	o	o	Spannstift ISO 8752- 8x36-A-ST Dac.320A.....	Tension pin.....	Goupille de serrage
36	126859	o	o	SVK-Stecker ISO7241-12.5/ 8L/A3C.....	SVK plug.....	Fiche SVK
37	162165	x	x	HD-Schlauch DIN20066-2SN6NP3700P.....	Hydraulic hose.....	Flexible hydraulique
38	127978	o	o	G. Schottverschr. SV10-S/OMD/A3C.....	Bolting.....	Raccord vissé
39	127980	o	o	Einst.L-Verschr. EL10-S/OMD/A3C.....	Adjustable L screw fitting.....	L vissage réglable
40	127902	o	o	Einst.W-Verschr. EW10-S/OMD/A3C.....	Adjustable W screw fitting.....	W vissage réglable
41	161930	x	x	HD-Schlauch DIN20066-2SN6PP 950P.....	Hydraulic hose.....	Flexible hydraulique
42	162827	x	x	HD-Schlauch DIN20066-2SN6PP2900P.....	Hydraulic hose.....	Flexible hydraulique
43	123759	o	o	Drosselventil doppeltwirkend.....	Throttle valve.....	Soupage d' étrangement
44	162657	o	o	Druckzylinder 60/317.....	Pressure cylinder.....	Vérin de pression
45	116623	o	o	6kt-Schr. M10x 35- 8.8-A0C DIN933.....	Hexagonal bolt.....	Boulon hexagonal
46	127516	o	o	Seilrolle D=30.....	Rope pulley.....	Poulie de câble
47	127399	o	o	Spannstift ISO 8752- 5x50-A-ST Dac.320A.....	Tension pin.....	Goupille de serrage
48	128267	o	o	Rückstrahler gelb.....	Reflector yellow.....	Catadioptré jaune
49	162712	o	o	Anschlaglasche.....	Stop bracket.....	Eclisse de butée
50	162895	o	o	Abdeckblech.....	Wheel guard.....	Tôle de protection
51	105421	o	o	Scheibe DIN9021-8.4-A0C.....	Washer.....	Rondelle
52	116614	o	o	6kt-Schr.M 8x 25- 8.8-A0C DIN933.....	Hexagonal bolt.....	Boulon hexagonal
53	108531	o	o	6kt-Mutter M 8- 8 -A0C DIN985.....	Hexagonal nut.....	Ecrou hexagonal
54	106903	s	s	6kt-Mutter M 6- 8 -A0C DIN985.....	Hexagonal nut.....	Ecrou hexagonal
55	116615	s	s	6kt-Schr.M 8X 35- 8.8-A0C DIN933.....	Hexagonal bolt.....	Hexagonal bolt
56	116684	s	s	6kt-Mutter M 8- 8 -A0C DIN934.....	Hexagonal nut.....	Ecrou hexagonal
58	123256	s	s	Rolle.....	Roller.....	Poulie
60	116514	s	s	6kt-Schr.M 8X 45- 8.8-A0C-DIN931.....	Hexagonal bolt.....	Hexagonal bolt
61	127289	s	s	6kt-Schr.M 6X 50- 8.8-A0C DIN931.....	Hexagonal bolt.....	Hexagonal bolt
62	163614	s	s	HD-Schlauch DIN20066-2SN6PP 900P.....	Hydraulic hose.....	Flexible hydraulique
63	161752	s	s	Absperrhahn 45Grad HBKH-10S.....	Stop valve.....	Robine d' arrêt
65	163647	s	s	Schaltsegment.....	Segment plate.....	Segment plaque
66	162794	s	s	Haltewinkel.....	Retaining angle.....	Angle de maintien
67	162835	s	s	Bügelsschraube.....	Stirrup bolt.....	Boulon étrier
68	115972	s	s	Scheibe DIN 125- 8.4-A0C.....	Washer.....	Rondelle
69	163648	s	s	Leiste.....	Strip.....	Barre
72	116621	s	s	6kt-Schr.M10X 20- 8.8-A0C DIN933.....	Hexagonal bolt.....	Hexagonal bolt
73	116007	s	s	Scheibe DIN 440-R11 -A0C.....	Washer.....	Rondelle
74	162611	o	o	Dichtungssatz 60 mm.....	Set of seals.....	Jeu de joints
75	163986	o	o	Buchse.....	Bushing.....	Douille
76	127178	o	o	Spannstift ISO 8752- 8x50-A-ST Dac.....	Tensioning pin.....	Goupille de serrage

# ERSATZTEILLISTE TAFEL - TABLE - PLAN - TAV. 3

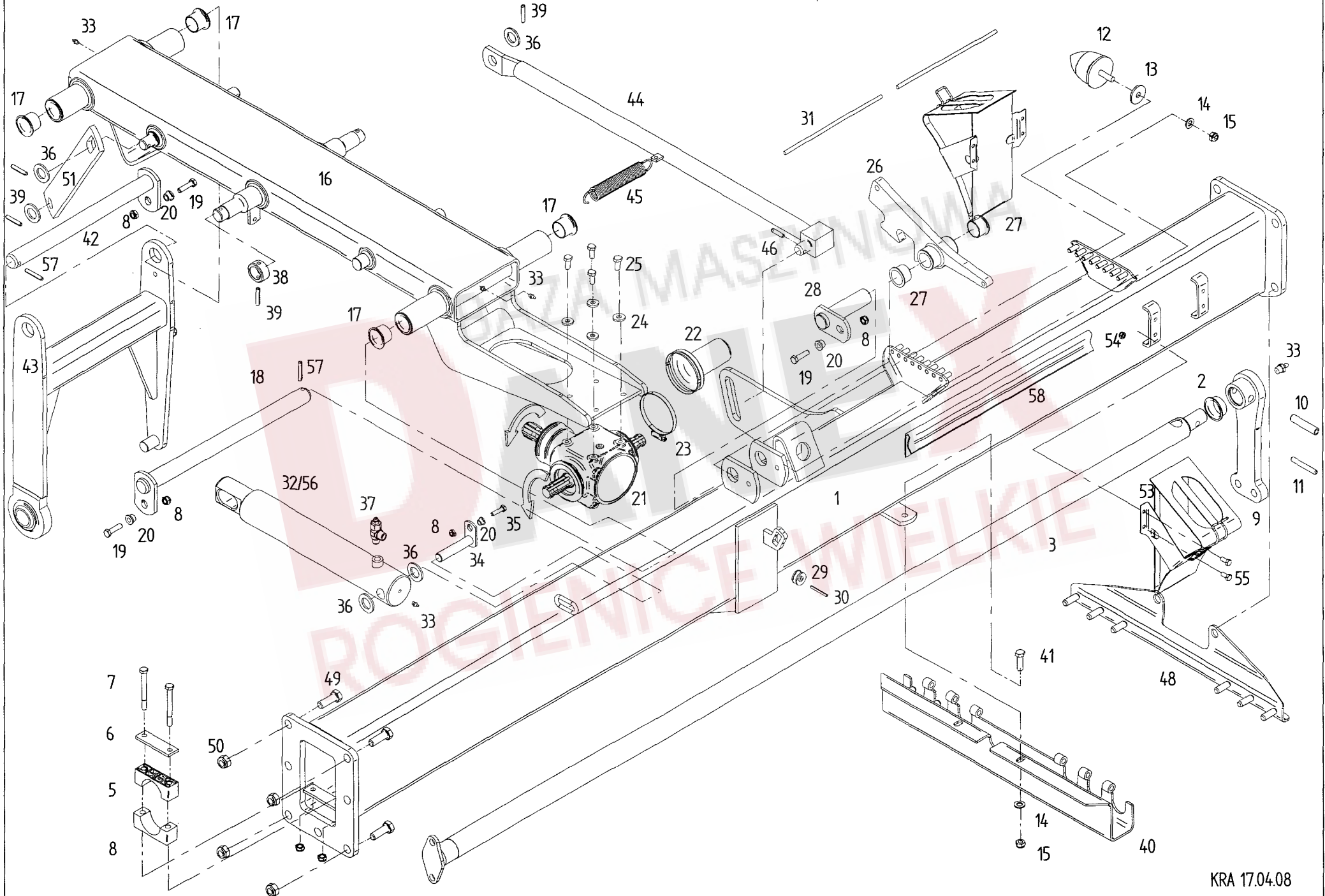



Pos	Nr.	TIS 1402	TIS 1452	x=Verschleißteil x=Wear part x=Pièces d'usure	*=kein Ersatzteil *=no spare parts *=pas de pièce de rechange	s=Sonderzubehör s=Special equipment s=Équipement special
				Bezeichnung des Teiles	Description of the part	Désignation de la pièce
				<b>Rahmen hinten.....</b>	<b>Frame, back.....</b>	<b>Châssis, arrière</b>
1	165693	o	o	Rahmen hinten mit Lagerbuchse.....	Frame, back with bushings.....	Châssis, arrière avec douille
2	161159	o	o	Bundbuchse 40W44/55x20.....	Flange sleeve.....	Douille à collet
3	162676	o	o	Lenkwelle hinten.....	Steering shaft, back.....	Arbre de direction, arrière
5	164596	o	o	Lagerschale.....	Bearing shell.....	Coquille de coussinet
6	162078	o	o	Platte.....	Plate.....	Plaque
7	116459	o	o	6kt-Schr. M10x100- 8.8-A0C DIN931.....	Hexagonal bolt.....	Boulon hexagonal
8	108441	o	o	6kt-Mutter M10- 8 -A0C DIN985.....	Hexagonal nut.....	Écrou hexagonal
9	162672	o	o	Lenkhebel hinten.....	Steering shaft, back.....	Arbre de direction, arrière
10	127972	o	o	Spannstift ISO 8752- 16x 75-A-ST Dac.320A.....	Tension pin.....	Goupille de serrage
11	127973	o	o	Spannstift ISO 8752- 10x 75-A-ST Dac.320A.....	Tension pin.....	Goupille de serrage
12	123188	o	o	Parabelfeder 65 Shore.....	Parabola spring.....	Ressort parabole
13	116011	o	o	Scheibe DIN 440-R13.5-A0C.....	Washer.....	Rondelle
14	105186	o	o	Scheibe DIN 125- 13 -A0C.....	Washer.....	Rondelle
15	108589	o	o	6kt-Mutter M12- 8 -A0C DIN985.....	Hexagonal nut.....	Écrou hexagonal
16	163673	o	o	Schwenkarm mit Lagerbuchsen.....	Swivel arm with bushings.....	Bras pivotant avec douille
17	150530	o	o	Bundbuchse 35W39/50x30.....	Flange sleeve.....	Douille à collet
18	162249	o	o	Achse 480.....	Axle.....	Essieue
19	117772	o	o	6kt-Schr. M10x 40- 8.8-A0C DIN933.....	Hexagonal bolt.....	Boulon hexagonal
20	162245	o	o	Bundbuchse.....	Flange sleeve.....	Douille à collet
21	162580	o	o	Getriebe GT-20T-1,2:1.....	Gearbox.....	Engrenage
22	130203	o	o	Zapfwellenschutz aussen.....	P.T.O. shaft protection device.....	Protection de la prise de force
23	118555	o	o	Schlauchselle SG 80-100/13.....	Hose clip.....	Collier pour chambre à air
24	116118	o	o	Scheibe DIN7349- 10.5-A0C.....	Washer.....	Rondelle
25	124508	o	o	6kt-Schr. M10x 25- 8.8-A0C DIN933 Vplus.....	Hexagonal bolt.....	Boulon hexagonal
26	165501	o	o	Arretierklappe mit Lagerbuchsen.....	Locking flap with bushings.....	Clapet d'arrêt avec douille
27	151241	o	o	Bundbuchse GFM-3539-26.....	Flange sleeve.....	Douille à collet
28	163090	o	o	Achse.....	Axle.....	Essieue
29	127516	o	o	Seilrolle D=30.....	Rope pulley.....	Poulie de câble
30	127399	o	o	Spannstift ISO 8752- 5x 50-A-ST Dac.320A.....	Tension pin.....	Goupille de serrage
31	161080	o	o	Seil 8x9000 schwarz.....	Black Rope.....	Câble noir
32	162657	o	o	Druckzylinder 60/317.....	Pressure cylinder.....	Vérin de pression
33	108292	o	o	Kegelschmiernippel A S8x1 DIN71412.....	Conical grease nipple.....	Graisseur conique
34	162743	o	o	Bolzen.....	Pin.....	Boulon
35	116623	o	o	6kt-Schr. M10x 35- 8.8-A0C DIN933.....	Hexagonal bolt.....	Boulon hexagonal
36	115989	o	o	Scheibe DIN 126- 26 -A0C.....	Washer.....	Rondelle
37	123759	o	o	Drosselventil doppelwirkend.....	Throttle valve.....	Soupage d'étranglement
38	150451	o	o	Stellring 30/45x20.....	Adjusting ring.....	Bague de réglage
39	126880	o	o	Spannstift ISO 8752- 8x 45-A-ST Dac.320A.....	Tension pin.....	Goupille de serrage
40	163681	o	o	Ablageprofil.....	Support profile.....	Dépôt profilé
41	116630	o	o	6kt-Schr. M12x 40- 8.8-A0C DIN933.....	Hexagonal bolt.....	Boulon hexagonal
42	162730	o	o	Achse 424.....	Axle.....	Essieue
43	162654	o	o	Kreiselaufhängung.....	Rotor suspension.....	Suspension du rotateur
44	163652	o	o	Verstellstange.....	Adjusting bar.....	Barre de réglage
45	163222	o	o	Zugfeder 3.5x26.5x195.....	pulling spring.....	ressort de tension
46	107464	o	o	Spannstift ISO 8752- 8x 36-A-ST Dac.320A.....	Tension pin.....	Goupille de serrage
48	162760	o	o	Ablageträger.....	Carrier.....	Support
49	128204	o	o	6kt.-Schraube DIN 961-M20x1,5x60-8.8-A0C ..	Hexagonal bolt.....	Boulon hexagonal
50	128190	o	o	6kt.-Mutter DIN 985-M20x1.5-8-A0C ..	Hexagonal nut.....	Écrou hexagonal
51	162712	o	o	Anschlaglasche.....	Stop bracket.....	Éclisse de butée
53	163372	o	o	Unterlegkeil mit Halter.....	Chock with holder.....	Cale de freinageavec support
54	108531	o	o	6kt-Mutter M 8- 8 -A0C DIN985.....	Hexagonal nut.....	Écrou hexagonal
55	107727	o	o	6kt-Schr. M 8x 20- 8.8-A0C DIN933.....	Hexagonal bolt.....	Boulon hexagonal
56	162611	o	o	Dichtungssatz 60 mm.....	Set of seals.....	Jeu de joints
57	127178	o	o	Spannstift ISO 8752- 8x50-A-ST Dac.....	Tensioning pin.....	Goupille de serrage
58	164295	o	o	Klemmprofil.....	Clamping bar.....	Plaque de serrage



# ERSATZTEILLISTE TAFEL - TABLE - PLAN - TAV.

4

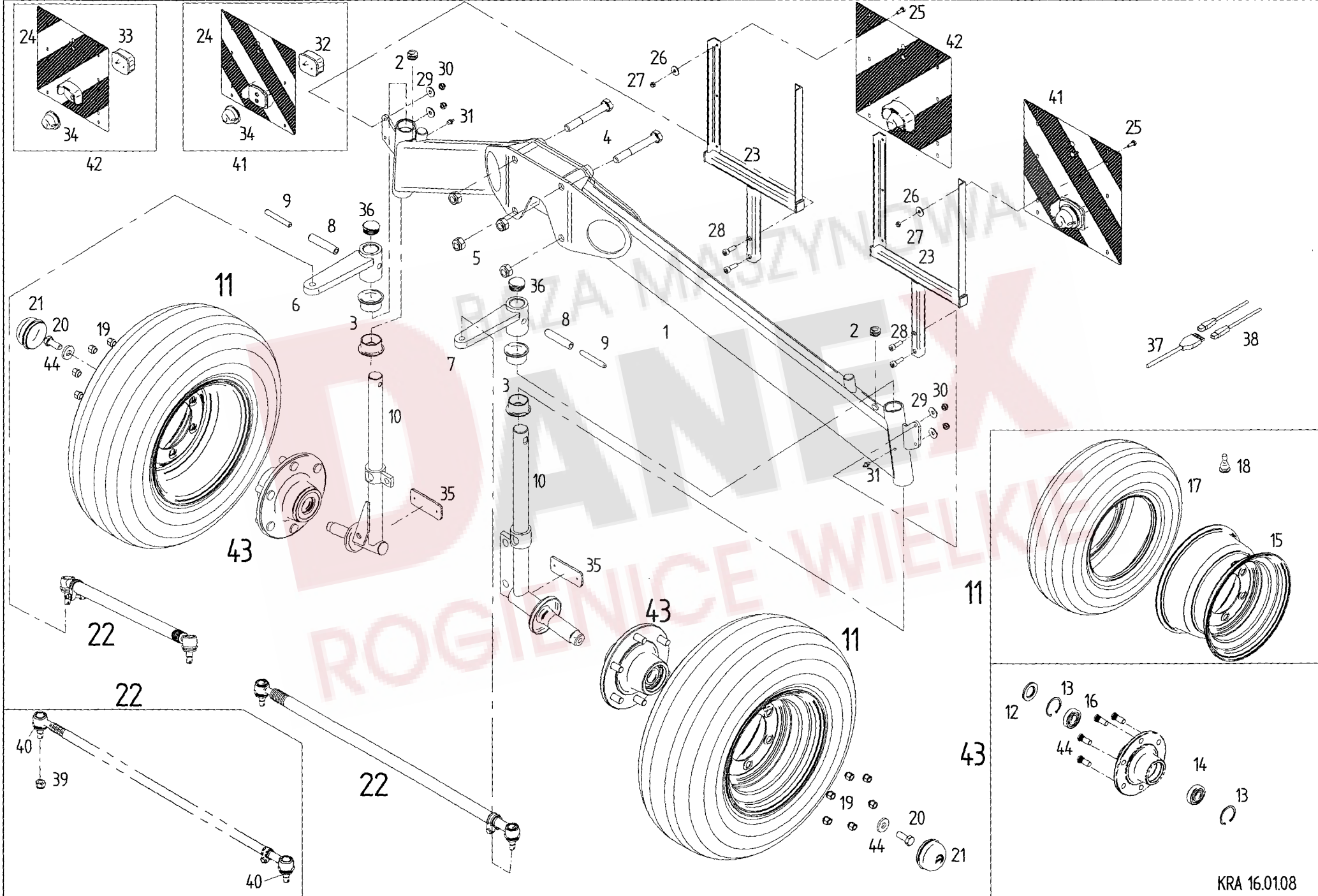

Pos	Nr.	TS 1402	TS 1452	x=Verschleißteil x=Wear part x=Pièces d'usure	*=kein Ersatzteil *=no spare parts *=pas de pièce de rechange	s=Sonderzubehör s=Special equipment s=Équipement special
				Bezeichnung des Teiles	Description of the part	Désignation de la pièce
				<b>Fahrwerk, hinten.....</b>	<b>Chassis, back.....</b>	<b>Châssis, arrière</b>
1	163680	o	o	Rahmenquerträger.....	Traverse frame structure.....	Poutre transversale de châssis
2	122471	o	o	Kabeldurchführungsstülpe.....	Cable bushing.....	Passe - câble
3	121502	o	o	Bundbuchse 40W44/55x25.....	Flange sleeve.....	Douille à collet
4	128203	o	o	6kt-Schr.M20x150- 8.8-A0C DIN931.....	Hexagonal bolt.....	Boulon hexagonal
5	128190	o	o	6kt-Mutter M20x1.5-8 -A0C DIN985.....	Hexagonal nut.....	Écrou hexagonal
6	162670	o	o	Spurhebel rechts.....	Track lever, right.....	Levier d'accouplement à droite
7	162673	o	o	Spurhebel links.....	Track lever, left.....	Levier d'accouplement à gauche
8	127972	o	o	Spannstift ISO 8752- 16x 75-A-ST.....	Tension pin.....	Goupille de serrage
9	127973	o	o	Spannstift ISO 8752- 10x 75-A-ST.....	Tension pin.....	Goupille de serrage
10	163661	o	o	Achsschenkel.....	Steering knuckle.....	Fusée d'essieu
11	161363	x	x	Laufrad mont. 10.0/75-15.3.....	Track wheel complete.....	Roue complet
12	108689	o	o	WDR AS 45 x 80 x 10 DIN3760.....	Seal.....	Bague à lèvres avec ressort
13	107386	o	o	Sicherungsring 80x2.5 DIN 472.....	Snap ring.....	Circlip intérieur
14	127974	o	o	Rillenkugellager 6307 2RS DIN625.....	Grooved ball bearing.....	Roulement rainuré à billes
15	122543	o	o	Scheibenrad 9.00x15.3.....	Disc wheel.....	Roue à disque
16	127770	o	o	Rillenkugellager 6208 2RS DIN625.....	Grooved ball bearing.....	Roulement rainuré à billes
17	127577	x	x	Reifen 10,0/75-15,3.....	Tire.....	Pneu
18	164363	x	x	Gummiventil DIN7780 - 43GS16.....	Valve.....	Soupape
19	116700	o	o	Kugelbundmutter A 18-8 A0C DIN74361.....	Nut.....	Écrou
20	126377	o	o	6kt-Schr.M16x 40- 8.8-A0C DIN933.....	Hexagonal bolt.....	Boulon hexagonal
21	161883	o	o	Abschlusskappe D=80.....	Sealing hat.....	Chapeau de fermeture
22	163945	o	o	Spurstange.....	Track rod.....	Barre d'accouplement
23	162314	o	o	Warntafelhalter.....	Warning sign support.....	Support de tableau d'avertissement
24	150581	o	o	Warntafel 423x423 beidseitig.....	Warning sign support.....	Tableau d'avertissement
25	116607	o	o	6kt-Schr.M 6x 16- 8.8-A0C DIN933.....	Hexagonal bolt.....	Boulon hexagonal
26	116030	o	o	Scheibe DIN9021- 7.4-A0C.....	Washer.....	Rondelle
27	106903	o	o	6kt-Mutter- 8 -A0C DIN985.....	Hexagonal nut.....	Écrou hexagonal
28	126752	o	o	Zyl-Schr.M 8x 25- 8.8-A0C DIN912.....	Cheese head.....	Vis à tête cylindrique
29	105421	o	o	Scheibe DIN9021- 8.4-A0C.....	Washer.....	Rondelle
30	108531	o	o	6kt-Mutter M 8- 8 -A0C DIN985.....	Hexagonal nut.....	Écrou hexagonal
31	108292	o	o	Kegelschmiernippel A S8x1 DIN71412.....	Conical grease nipple.....	Graisser conique
32	162090	o	o	Dreikammerleuchte BBS 95 links.....	Three - unit lamp, left - hand sided.....	Feu trois lampes, à gauche
33	162091	o	o	Dreikammerleuchte BBS 95 rechts.....	Three - unit lamp, right - hand sided.....	Feu trois lampes, à droite
34	162092	o	o	Positionsleuchte weiss PL86.....	Position lamp, white.....	Feu de position, blanc
35	126039	o	o	Rückstrahler rot.....	Reflector red.....	Catadioptr rouge
36	127977	o	o	Lamellenstopfen GPN320 GL45.....	Lamellar plug.....	Bouchon à lamelles
37	161201	o	o	Hauptkabel 6x0.75 6M mit Stecker.....	Main cable.....	Câble principal
38	127725	o	o	Reparaturset Stecker 8-POL.....	Repairing set plug.....	Connecteur de réparation
39	128411	o	o	6kt.-Mutter DIN 985-M14x1,5-8-A0C.....	Hexagonal nut.....	Écrou hexagonal
40	163352	o	o	Dichtungsbalg mit Klemmring.....	Seal ring.....	Bague d'étanchéité
41	162315	o	o	Warntafel mit Leuchte, links.....	Warning sign with left hand warning light.....	Tableau d'avertissement avec lampe à gauche
42	162316	o	o	Warntafel mit Leuchte, rechts.....	Warning sign with right hand warning light.....	Tableau d'avertissement avec lampe à droite
43	133711	o	o	Radnabe.....	Wheel hub.....	Moyeu de roue
44	160756	o	o	Scheibe.....	Washer.....	Rondelle

# ERSATZTEILLISTE TAFEL - TABLE - PLAN - TAV. 5

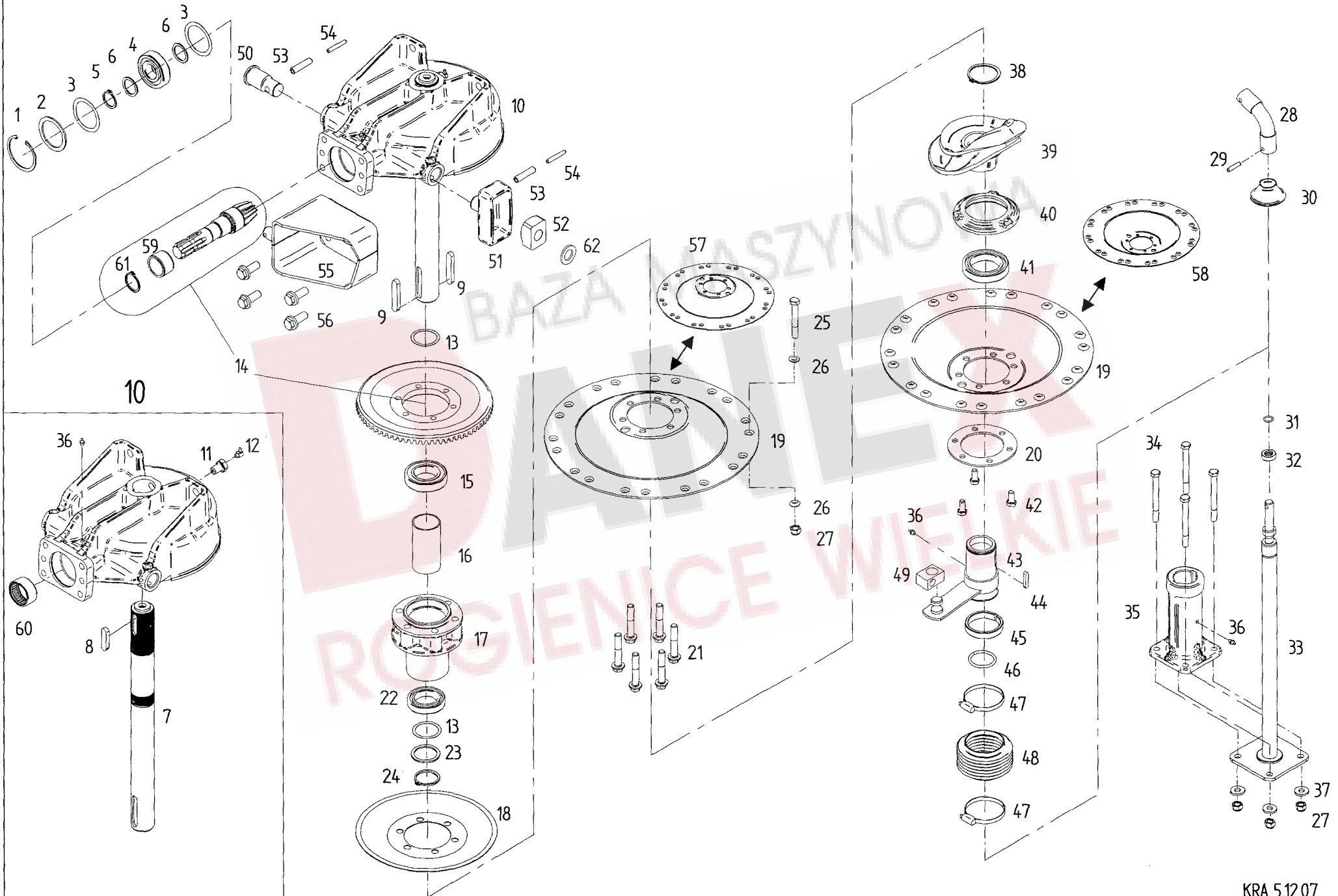

Pos	Nr.	TS 1402	TS 1452	x=Verschleißteil x=Wear part x=Pièces d'usure	*=kein Ersatzteil *=no spare parts *=pas de pièce de rechange	s=Sonderzubehör s=Special equipment s=Équipement special
				Bezeichnung des Teiles	Description of the part	Désignation de la pièce
<b>Kreiselkopf/Höhenverstellung..... Case/Height adjustment... Boîtier/Reglage de la hauteur</b>						
1	107386	o	o	Sicherungsring 80x2.5 DIN 472.....	Snap ring.....	Circlip intérieur
2	127644	o	o	Stütz-Scheibe 63x80x 3 DIN988.....	Supporting plate.....	Roue de support
3	127645	o	o	Pass-Scheibe 63x 80x 0.3 DIN988.....	Adjusting washer.....	Rondelle d' austage
3	127646	o	o	Pass-Scheibe 63x 80x 0.5 DIN988.....	Adjusting washer.....	Rondelle d' austage
3	126320	o	o	Pass-Scheibe 63x 80x 0.1 DIN988.....	Adjusting washer.....	Rondelle d' austage
4	106852	o	o	Rillenkugellager 6307 2RS C3 DIN625.....	Grooved ball bearing.....	Roulement rainuré à billes
5	118602	o	o	Sicherungsring 35x2.5 DIN 471.....	Snap ring.....	Circlip intérieur
6	126242	o	o	Stütz-Scheibe 35x45x 2.5 DIN988.....	Supporting plate.....	Roue de support
7	160609	o	o	Kreiselachse.....	Rotor axle.....	Axe du rotor
8	127795	o	o	Passfeder A 14x9x56 DIN6885 C45K+V.....	Fitting spring.....	Ressort d' austage
9	127796	o	o	Passfeder A 14x9x80 DIN6885 C45K+V.....	Fitting spring.....	Ressort d' austage
10	498121	o	o	Kreiselkopf.....	Rotor head.....	Boîtier
11	160365	o	o	Hohlschraube M16x25.....	Bolt.....	Vis
12	116749	o	o	Kegelschmiernippel C S8x1 DIN71412.....	Conical grease nipple.....	Graisser conique
13	124809	o	o	Pass-Scheibe 50x 62x 0.1 DIN988.....	Adjusting washer.....	Rondelle d' austage
13	124810	o	o	Pass-Scheibe 50x 62x 0.2 DIN988.....	Adjusting washer.....	Rondelle d' austage
13	124811	o	o	Pass-Scheibe 50x 62x 0.5 DIN988.....	Adjusting washer.....	Rondelle d' austage
14	165386	o	o	Radsatz.....	Wheel set.....	Jeu de roues
15	128121	o	o	Rillenkugellager 6210 2RS DIN625.....	Grooved ball bearing.....	Roulement rainuré à billes
16	160596	o	o	Distanzrohr.....	Distance pipe.....	Tube d'écartement
17	165388	o	o	Kreiselnabe.....	Rotor hub.....	Moyeu du rotor
18	165387	o	o	Deckel.....	Cover.....	Couvercle
19	165390	o	o	Glocke TS3/10.....	Dome.....	Cloche
20	160572	o	o	Ring.....	Ring.....	Anneau
21	128606	o	o	6kt-Schr.M14x 80-100 Vrp. / Vpl.....	Hexagonal bolt.....	Boulon hexagonal
22	127762	o	o	Rillenkugellager 6010 2RS DIN625.....	Grooved ball bearing.....	Roulement rainuré à billes
23	124330	o	o	Stütz-Scheibe 50x62x 3 DIN988.....	Supporting plate.....	Roue de support
24	127764	o	o	Sicherungsring 50x3 DIN 471.....	Snap ring.....	Circlip extérieur
25	128293	o	o	6kt-Schr.M12x 90-10.9 DIN931 Dac.500 A.....	Hexagonal bolt.....	Boulon hexagonal
26	163985	o	o	Konusscheibe 12,5x22x6.....	Tapered nut washer.....	Rondelle de cône
27	127564	o	o	6kt-Mutter M12-10 -A0C DIN982.....	Hexagonal nut.....	Écrou hexagonal
28	160650	o	o	Biegsame Welle.....	Shaft flexible.....	Arbre flexible
29	107464	o	o	Spannstift ISO 8752- 8x 36-A-ST Dac.320A.....	Tension pin.....	Goupille de serrage
30	160629	o	o	Abdeckkappe.....	Cover hat.....	Chapeau de protection
31	109148	o	o	O-Ring 16x 2.65-N-NBR70 DIN3771.....	Ring.....	Anneau torique d' tanchéité
32	160848	o	o	Axial-Rillenkugellager KT16.....	Grooved ball thrust bearing.....	Butée à rainure à billes
33	160627	o	o	Höhenverstellung.....	Height adjustment.....	Réglage de la hauteur
34	128034	o	o	6kt-Schr.M12x120-10.9 DIN931 Dac.500 A.....	Hexagonal bolt.....	Boulon hexagonal
35	160929	o	o	Achsführung.....	Axle guide.....	Guide d' essieu
36	108292	o	o	Kegelschmiernippel A S8x1 DIN71412.....	Conical grease nipple.....	Graisser conique
37	122712	o	o	Scheibe 13 / 30/ 4 A0C.....	Washer.....	Rondelle
38	127765	o	o	Sicherungsring 65x2.5 DIN 471.....	Snap ring.....	Circlip extérieur
39	162867	o	o	Kurvenscheibe TS3.....	Cam plate.....	Disque à came
40	161544	o	o	Lagerflansch 6013.....	Bearing flange.....	Bride de palier
41	108545	o	o	Rillenkugellager 6013 2RS DIN625.....	Grooved ball bearing.....	Roulement rainuré à billes
42	126662	o	o	6kt-Schr.M12x 25- 8.8-A0C DIN933 Vplus.....	Hexagonal bolt.....	Boulon hexagonal
43	160566	o	o	Nabe rechstdrehend.....	Hub rotating clockwise.....	Moyeu tournant à droite
44	120907	o	o	Passfeder A 8x7x40 DIN6885 C45K+V.....	Fitting spring.....	Ressort d' austage
45	160617	o	o	Gleitring.....	Slide ring.....	Anneau de glissement
46	127767	o	o	O-Ring 50x 5.3 -N-NBR70 DIN3771.....	Ring.....	Anneau torique d' tanchéité
47	127768	o	o	Schlauchschele A L 70-90 C7 W4.....	Hose clip.....	Collier pour chambre à air
48	121990	o	o	Faltenbalg.....	Bellows.....	Soufflet
49	123595	o	o	Gelenkstück.....	Joint piece.....	Pièce d' articulation
50	162291	o	o	Bolzen.....	Pin.....	Boulon
51	162318	o	o	Kulisse.....	Coulisse.....	Coulisse
52	162878	o	o	Gleitstück.....	Slider.....	Pièce coulissante
53	127808	o	o	Spannstift ISO 8752- 13x 55-A-ST.....	Tension pin.....	Goupille de serrage
54	124702	o	o	Spannstift ISO 8752- 8x 55-A-ST.....	Tension pin.....	Goupille de serrage

**Fortsetzung nächste Seite..... Continued on next page... Continué sur la page suivante**



ERSATZTEILLISTE TAFEL - TABLE - PLAN - TAV. 6

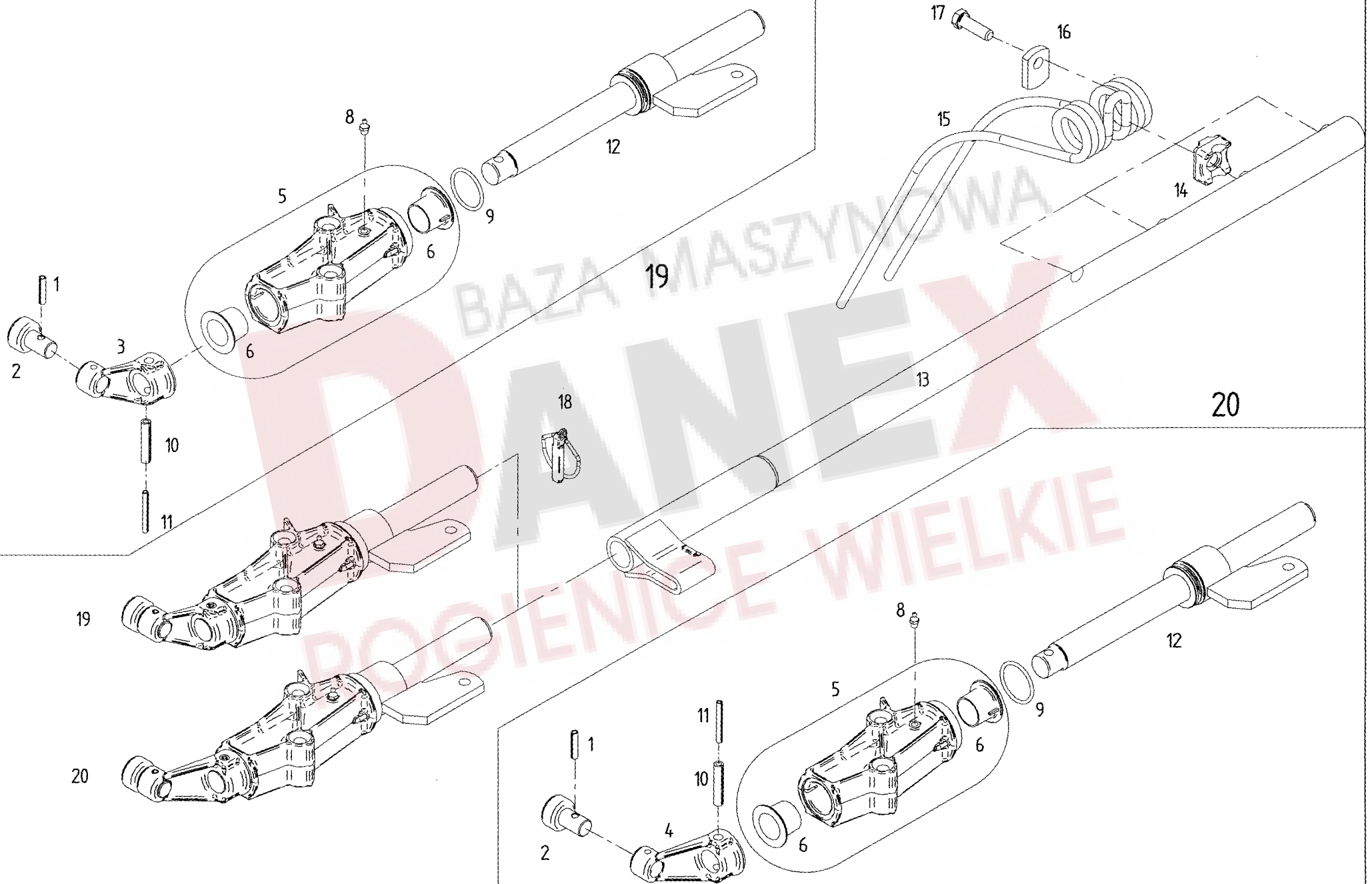

Pos	Nr.	TS 1402	TS 1452	x=Verschleißteil x=Wear part x=Pièces d'usure Bezeichnung des Teiles	*=kein Ersatzteil *=no spare parts *=pas de pièce de rechange Description of the part	s=Sonderzubehör s=Special equipment s=Équipement special Désignation de la pièce
				<b>Zinkenträger.....</b>	<b>Tine arm.....</b>	<b>Support de dents</b>
1	127607	o	o	Spannstift DIN 7346- 7X 32.....	Tension pin.....	Goupille de serrage
2	162071	o	o	Laufrolle.....	Roller.....	Poulie
3	162239	o	o	Steuerhebel TS3.....	Steering lever.....	Levier de commande
4	162442	o	o	Steuerhebel TS3/12.....	Steering lever.....	Levier de commande
5	498199	o	o	Lagerrohr 30 montiert.....	Bearing tube.....	Tube de palier
6	162393	o	o	Bundbuchse 30/48 X 28 .....	Flange sleeve.....	Tableau d' avertissement
8	108292	o	o	Kegelschmiernippel A S8X1 DIN71412.....	Conical grease nipple.....	Graisseur conique
9	128119	o	o	O-Ring 41.2X3.55-N-NBR90 DIN3771.....	Ring.....	Anneau torique d' étanchéité
10	107475	o	o	Spannstift ISO 8752- 10X50-A-ST Dac.320A.....	Tension pin.....	Goupille de serrage
11	107454	o	o	Spannstift ISO 8752- 6X 50-A-ST Dac.320A.....	Tension pin.....	Goupille de serrage
12	162486	o	o	Steuerwelle 30 montiert.....	Side shaft.....	Arbre de commande
13	163123	o	o	Zinkenträger 1070/4.....	Tine arm.....	Support de dents
14	161379	o	o	Klemmstück.....	Clamp.....	Collier
15	160111	x		Federzinken.....	Flexible tine.....	Pointe flexible
15	162058		x	Federzinken.....	Flexible tine.....	Pointe flexible
16	160089	o	o	Unterlage.....	Support.....	Support
17	126383	o	o	6kt-Schr.M12x40-10.9 DIN933 Vplus Dac.500A.....	Hexagonal bolt.....	Boulon hexagonal
18	108544	o	o	Klappstecker 12X45 DIN 11023 ZN3.....	Folding plug.....	Esses d' essieu
19	498148	o	o	Kreiselarm 30.....	Rotor arm.....	Bras rotatif
20	498149	o	o	Kreiselarm 30/12.....	Rotor arm.....	Bras rotatif
<p>BAZA MASZYNOVA <b>DANEX</b> ROGIENICE WIELKIE</p>						
				<b>Fortsetzung von Tafel 5.....</b>	<b>Continued from table 5.....</b>	<b>Continué de la plan 5</b>
55	162389	o	o	Kreiselanschlag.....	Rotor stop.....	Butée du rotor
56	127987	o	o	6kt-Schr.M16x40-100 Vripp,Vplus,Dac.500A....	Hexagonal bolt.....	Boulon hexagonal
57	165391	o	o	Glocke TS3/12 oben.....	Dome.....	Cloche
58	162444	o	o	Glocke TS3/12 unten.....	Dome.....	Cloche
59	163061	o	o	Innenring.....	Inner ring.....	Ring intérieur
60	127643	o	o	Nadelhülse.....	Needle bush.....	Roulement à aiguilles
61	127838	o	o	Sicherungsring 40x2.5 DIN 471.....	Snap ring.....	Circlip extérieur
62	115989	o	o	Scheibe DIN 126- 26 -A0C.....	Washer.....	Rondelle

ERSATZTEILLISTE TAFEL - TABLE - PLAN - TAV. 7

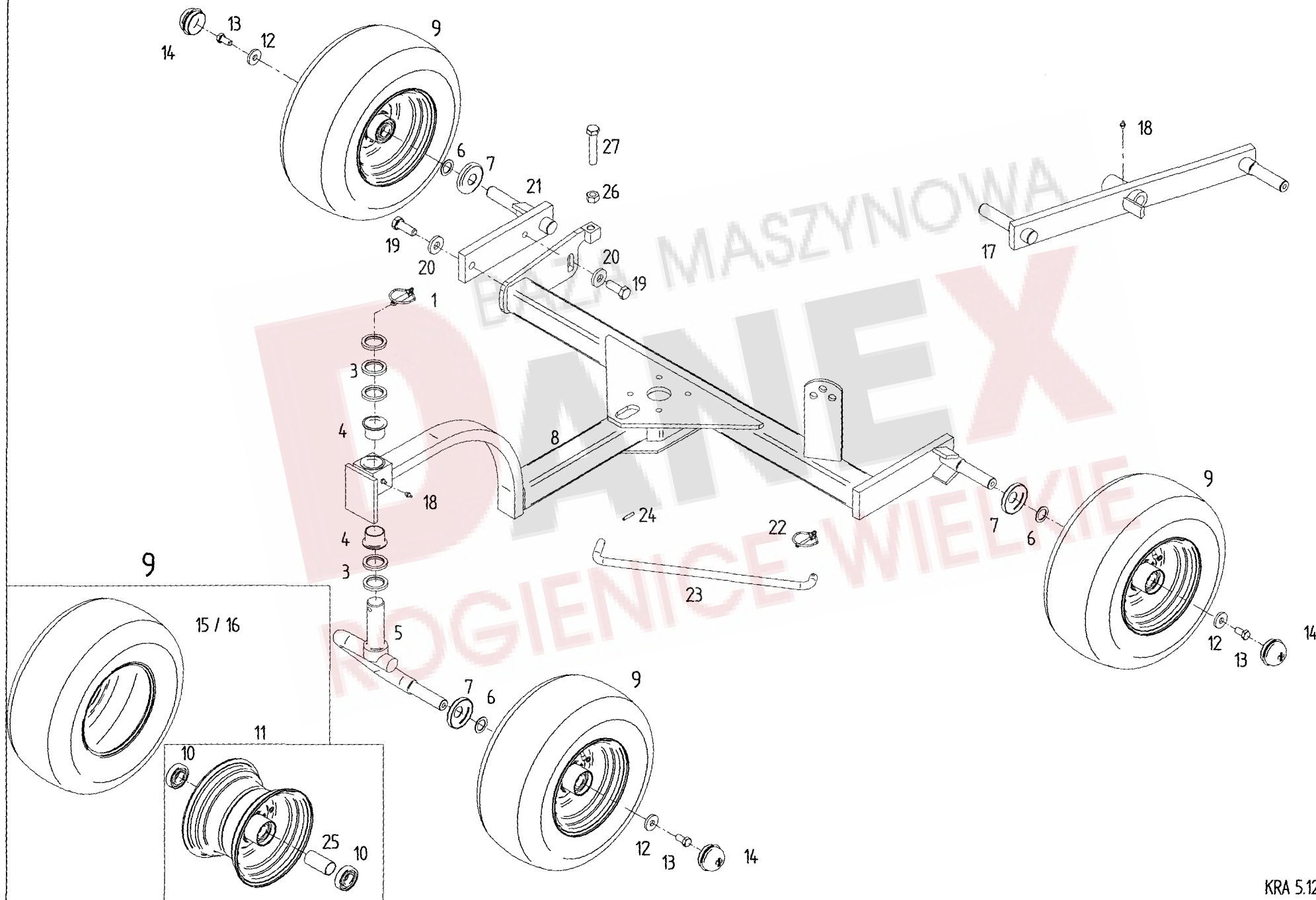

Pos	Nr.	TS 1402	TS 1452	x=Verschleißteil x=Wear part x=Pièces d'usure	*=kein Ersatzteil *=no spare parts *=pas de pièce de rechange	s=Sonderzubehör s=Special equipment s=Équipement special
				Bezeichnung des Teiles	Description of the part	Désignation de la pièce
				<b>Achsen, Laufräder .....</b>	<b>Axle, track wheel .....</b>	<b>Axe, roue</b>
1	108671	o	o	Klappstecker 10x45 DIN 11023 ZN3.....	Folding plug.....	Esses d' essieu
3	162411	o	o	Scheibe 35,25/50/6.....	Washer.....	Rondelle
4	150530	o	o	Bundbuchse 35W39/50x30.....	Flange sleeve.....	Douille à collet
5	165160	o	o	Laufachse 242.....	Traversing axle.....	Axe de roulement
6	127570	o	o	Pass-Scheibe 25x 36x 2 DIN988.....	Adjusting washer.....	Rondelle d' austage
7	150084	o	o	Schutzscheibe hinten.....	Protective plate.....	Plaque de protection
8	163620	o	o	Fahrwerk mit Lagerbuchsen.....	Chassis with bushings.....	Châssis avec douille
9	126667	x	x	Laufrad mont. 16x6.50-8.....	Track wheel complete.....	Roue complet
10	117363	o	o	Rillenkugellager 6205 2RS DIN625.....	Grooved ball bearing.....	Roulement rainuré à billes
11	121090	o	o	Felge 5.50Ax8.....	Rim.....	Jante
12	130655	o	o	Scheibe 13 / 35/ 5.....	Washer.....	Rondelle
13	126662	o	o	6kt-Schr.M12x 25- 8.8-A0C DIN933 Vplus.....	Hexagonal bolt.....	Boulon hexagonal
14	121327	o	o	Abschlusskappe D=52.....	Sealing hat.....	Chapeau de fermeture
15	121091	x	x	Decke 16x6.50-8 IMPL. 4PR V64.....	Tire.....	Pneu
16	121092	x	x	Schlauch 16x6.50-8 TR13.....	Tube.....	Chambre à air
17	162425	s	s	Schwinge.....	Tappet lever.....	Levier pivotant
18	108292	s	s	Kegelschmiernippel A S8x1 DIN71412.....	Conical grease nipple.....	Graisseur conique
19	116587	o	o	6kt-Schr.M16x 45- 8.8-A0C DIN933.....	Hexagonal bolt.....	Boulon hexagonal
20	124517	o	o	Scheibe DIN7349- 17 -A0C.....	Washer.....	Rondelle
21	163615	o	o	Radträger.....	Wheel guide.....	Guide de roue
22	124053	o	o	Klappstecker 6x42 DIN 11023 ZN3.....	Folding plug.....	Esses d' essieu
23	160686	o	o	Stange.....	Rod.....	Barre
24	107449	o	o	Spannstift ISO 8752- 6x 30-A-ST Dacromet.....	Tension pin.....	Goupille de serrage
25	128058	o	o	Distanzrohr.....	Distance pipe.....	Tube d' écartement
26	116688	o	o	6kt-Mutter M16- 8 -A0C DIN934.....	Hexagonal nut.....	Écrou hexagonal
27	127608	o	o	6kt-Schr.M16x 80- 8.8 A0C DIN933.....	Hexagonal bolt.....	Boulon hexagonal

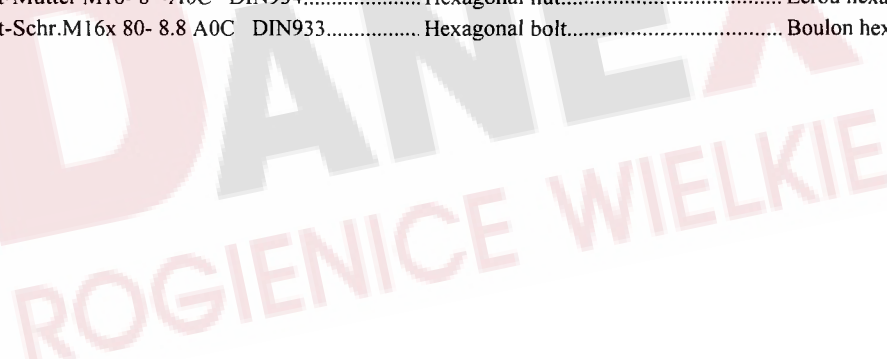



# ERSATZTEILLISTE TAFEL - TABLE - PLAN - TAV. 8

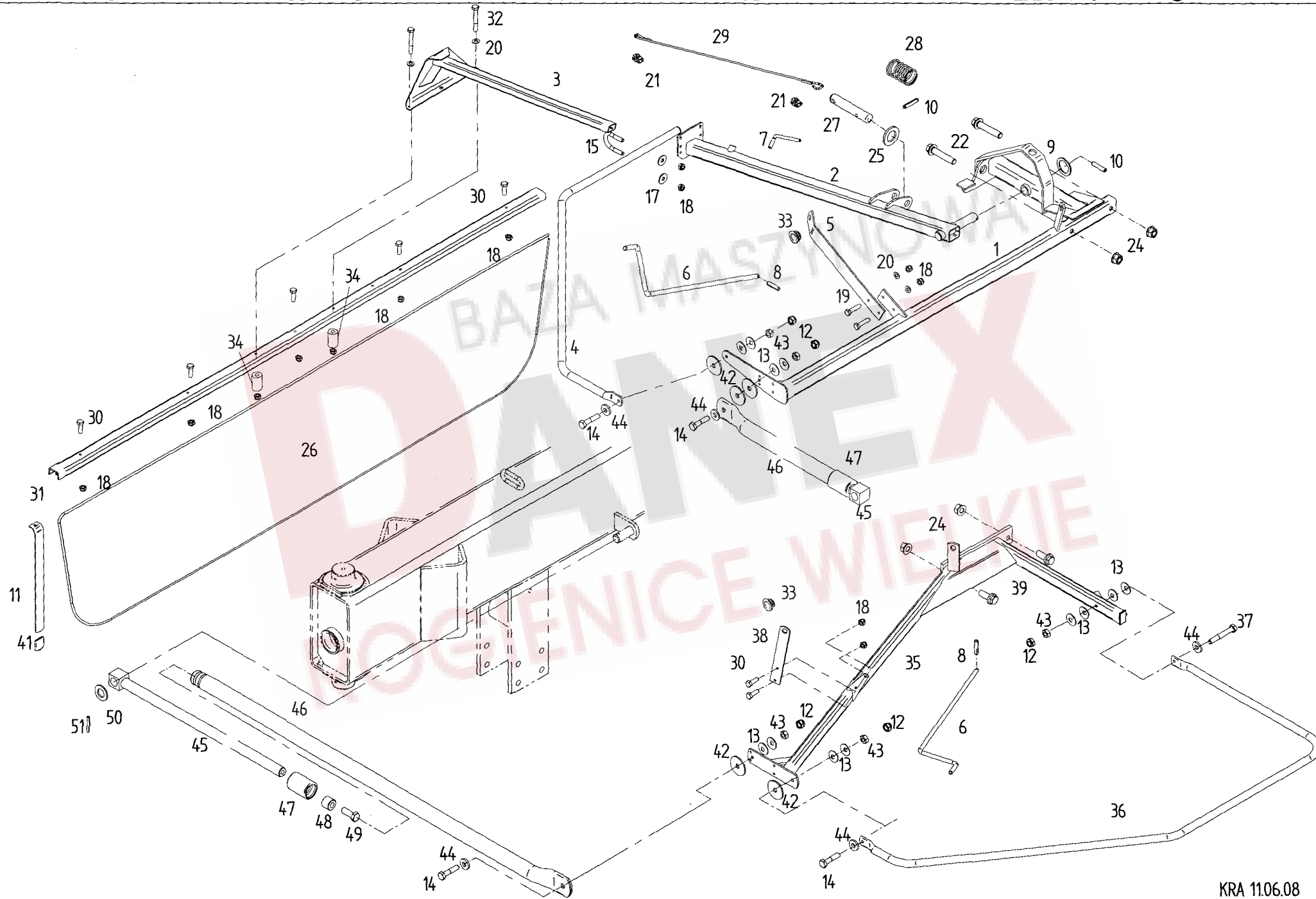

Pos	Nr.	TS 1402	TS 1452	x=Verschleißteil x=Wear part x=Pièces d'usure	*=kein Ersatzteil *=no spare parts *=pas de pièce de rechange	s=Sonderzubehör s=Special equipment s=Équipement special
				Bezeichnung des Teiles	Description of the part	Désignation de la pièce
<b>Schwadformer und Schutz rechts.. Swathformer and right guard.... Mouleur et protection, droite</b>						
1	165731	o	o	Schutzträger rechts.....	Guard support, right.....	Support protecteur, droite
2	164371	o	o	Schwenkträger.....	Swivel support.....	Support pivotant
3	162830	o	o	Schwadformerträger.....	Swathformer support.....	Support mouleur d' andains
4	162768	o	o	Rohrbogen rechts.....	Pipe bend right	Coude de tuyau droite
5	162766	o	o	Kurbelhalter.....	Crank holder.....	Support de manivelle
6	160212	o	o	Kurbel.....	Crank.....	Manivelle
7	122292	o	o	Druckknebel.....	Compression handle.....	Garrot de pression
8	107464	o	o	Spannstift ISO 8752- 8x36-A-ST Dacromet.....	Tensioning pin.....	Goupille de serrage
9	124797	o	o	Stütz-Scheibe 30x42x 2.5 DIN988.....	Supporting plate.....	Rondelle de support
10	107465	o	o	Spannstift ISO 8752- 8x 40-A-ST Dacromet.....	Tensioning pin.....	Goupille de serrage
11	123609	o	o	Schwadformerfeder.....	Flat spring.....	Ressort plat
12	108441	o	o	6kt-Mutter M10- 8 -A0C DIN985.....	Hexagonal nut.....	Écrou hexagonal
13	126825	o	o	Tellerfeder 28x10.2x1.5 A0C.....	Disc spring.....	Ressort à disques
14	116518	o	o	6kt-Schr. M10x45-8.8-A0C DIN931.....	Hexagonal bolt.....	Boulon hexagonal
15	160500	o	o	Bügelsschraube 3/4" M8.....	Stirrup bolt.....	Boulon étrier
17	105421	o	o	Scheibe DIN9021- 8.4-A0C.....	Washer.....	Rondelle
18	108531	o	o	6kt-Mutter M 8- 8 -A0C DIN985.....	Hexagonal nut.....	Écrou hexagonal
19	116615	o	o	6kt-Schr.M 8x 35- 8.8-A0C DIN933.....	Hexagonal bolt.....	Boulon hexagonal
20	115972	o	o	Scheibe DIN 125- 8.4-A0C.....	Washer.....	Rondelle
21	127848	o	o	Simplex-Klemme Gr.4 M 5.....	Calmp.....	Borne
22	128713	o	o	6kt-Schr.M16x 80- 100 Vrp. Vpl. Dac.....	Hexagonal bolt.....	Boulon hexagonal
24	128708	o	o	6kt-Mutter M16- 10 Vrp. Dac.....	Hexagonal nut.....	Écrou hexagonal
25	115989	o	o	Scheibe DIN 126- 26 -A0C.....	Washer.....	Rondelle
26	161794	x	x	Schwadtuch 2480.....	Cloth.....	Drap d'andains
27	160017	o	o	Rastbolzen 25/145.....	Notched bolt.....	Boulon d' arrêt
28	123154	o	o	Druckfeder 3 x 35 x 55.....	Compression spring	Ressort de pression
29	160068	o	o	Seil 6x1070 schwarz.....	Black rope.....	Câble noir
30	116614	o	o	6kt-Schr.M 8x 25- 8.8-A0C DIN933.....	Hexagonal bolt.....	Boulon hexagonal
31	162048	o	o	Schwadformerprofil 2470.....	Profile of swathforming tool.....	Profilé de mouleur d'andains
32	127222	o	o	6kt-Schr.M 8x 60- 8.8-A0C DIN931.....	Hexagonal bolt.....	Boulon hexagonal
33	162879	o	o	Lagerbuchse 16,5x28x13.....	Bearing bush.....	Coussinet
34	160069	o	o	Distanzbuchse.....	Distance bushing.....	Douille d' écartement
35	162780	o	o	Schutzträger links.....	Guard support, left.....	Support protecteur, gauche
36	162772	o	o	Schutzbogen.....	Arc shaped guard.....	Pièce de protection
37	116523	o	o	6kt-Schr.M10X 70- 8.8-A0C DIN931.....	Hexagonal bolt.....	Boulon hexagonal
38	162782	o	o	Kurbelhalter.....	Crank holder.....	Support de manivelle
39	127987	o	o	6kt.-Schraube M16x40-100-DAC Vpl-ripp.....	Hexagonal bolt.....	Boulon hexagonal
41	122103	o	o	Schutzkappe.....	Protective cap.....	Chapeau de protection
42	164341	o	o	Kunststoffscheibe.....	Washer.....	Rondelle
43	116685	o	o	6kt.-Mutter DIN 934-M10-8-A0C.....	Hexagonal nut.....	Écrou hexagonal
44	116118	o	o	Scheibe DIN 7349-10,5-A0C.....	Washer.....	Rondelle
45	165804	o	o	Stange.....	Rod.....	Barre
46	165768	o	o	Rohrstrebe.....	Tubular strut.....	Entoise en tube
47	165765	o	o	Führungsbuchse.....	Guide bushing.....	Douille de guidage
48	163177	o	o	Rolle.....	Roller.....	Poulie
49	128435	o	o	6kt-Schr.M12X 35- 8.8-A0C DIN933 Vpl.....	Hexagonal bolt.....	Boulon hexagonal
50	108455	o	o	Scheibe DIN 125- 21 -A0C.....	Washer.....	Rondelle
51	107452	o	o	Spannstift ISO 8752- 6X 40-A-ST Dac.....	Tension pin.....	Goupille de serrage

ERSATZTEILLISTE TAFEL - TABLE - PLAN - TAV. 9

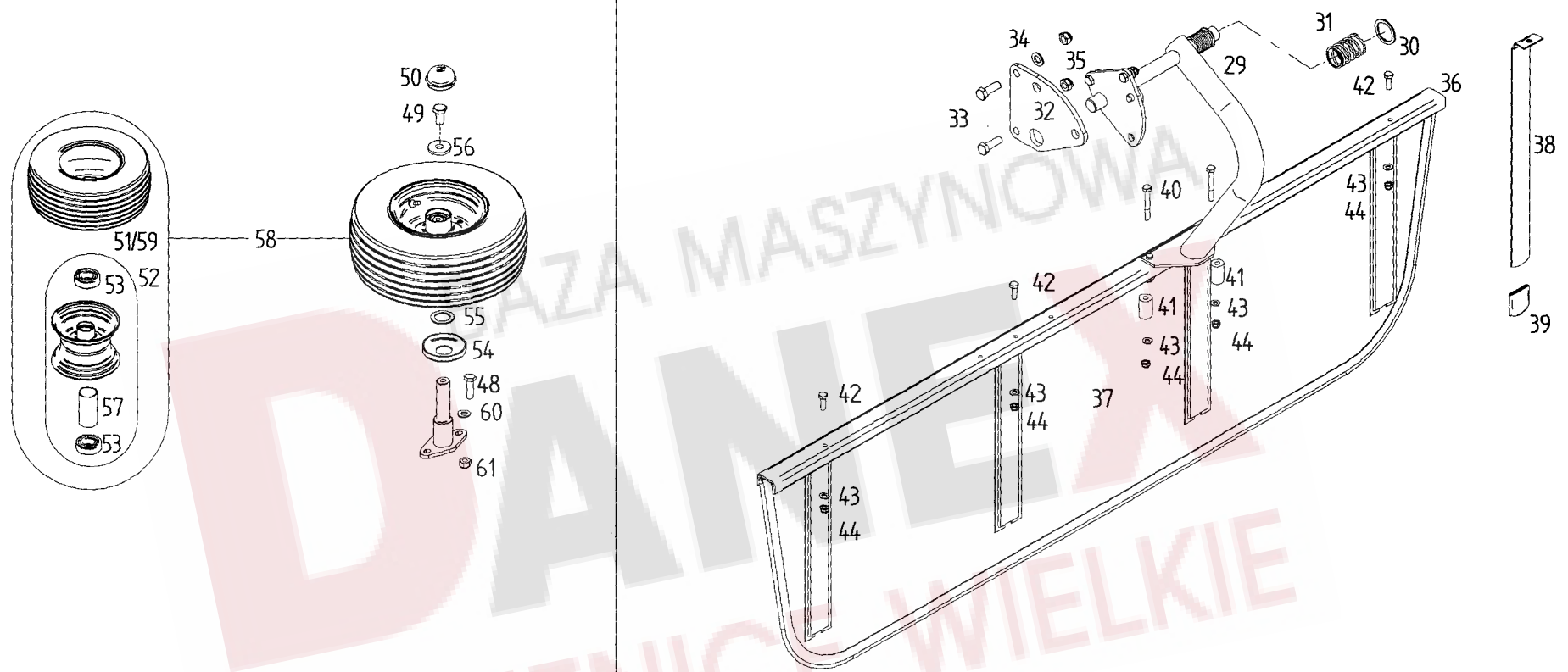

**TS 1452** 91

**TS 1402** 90

Pos	Nr.	TS 1402	TS 1452	x=Verschleißteil x=Wear part x=Pièces d'usure	*=kein Ersatzteil *=no spare parts *=pas de pièce de rechange	s=Sonderzubehör s=Special equipment s=Équipement special
				Bezeichnung des Teiles	Description of the part	Désignation de la pièce
				<b>Sonderzubehör.....</b>	<b>Special equipment.....</b>	<b>Équipement special</b>
29	162215	s	s	Schwadformerträger.....	Swathformer support.....	Support mouleur d' andains
30	126242	s	s	Stütz-Scheibe 35X45X 2.5 DIN988.....	Supporting plate.....	Rondelle de support
31	121360	s	s	Druckfeder 4 X 36 X 63.....	Compression spring.....	Ressort de pression
32	162209	s	s	Segmentplatte.....	Segment plate.....	Segment plaque
33	116629	s	s	6kt-Schr.M12X 35- 8.8-A0C DIN933.....	Hexagonal bolt.....	Bouleon hexagonal
34	105186	s	s	Scheibe DIN 125- 13 -A0C.....	Washer.....	Rondelle
35	108589	s	s	6kt-Mutter M12- 8 -A0C DIN985.....	Hexagonal nut.....	Écrou hexagonal
36	160536	s	s	Schwadformerprofil 1930.....	Profile of swathforming tool.....	Profilé de mouleur d'andains
37	160537	x	x	Schwadtuch.....	Cloth.....	Drap d'andains
38	123609	s	s	Schwadformerfeder.....	Flat spring.....	Ressort plat
39	122103	s	s	Schutzkappe.....	Protective cap.....	Chapeau de protection
40	127222	s	s	6kt-Schr.M 8X 60- 8.8-A0C DIN931.....	Hexagonal bolt.....	Bouleon hexagonal
41	160069	s	s	Distanzbuchse.....	Distance bushing.....	Douille d' écartement
42	127569	s	s	6kt-Schr.M 8X 25- A2 DIN933.....	Hexagonal bolt.....	Bouleon hexagonal
43	115972	s	s	Scheibe DIN 125- 8.4-A0C.....	Washer.....	Rondelle
44	108531	s	s	6kt-Mutter M 8- 8 -A0C DIN985.....	Hexagonal nut.....	Écrou hexagonal
48	116623	s	s	6kt-Schr.M 10X 35- 8.8-A0C DIN933.....	Hexagonal bolt.....	Bouleon hexagonal
49	126662	s	s	6kt-Schr. M12x25- 8.8-A0C DIN933 Vpl.....	Hexagonal bolt.....	Bouleon hexagonal
50	121327	s	s	Abschlußkappe.....	Sealing hat.....	Chapeau de fermeture
51	121092	s	s	Schlauch 16/6,50-8 TR 13.....	Hose.....	Chambre à air
52	121090	s	s	Felge 5,50 Ax8 mit 2 Ri. KL 6205-2 RS.....	Rim with grooved ball bearing.....	Jante avec roulement rainuré à billes
53	117363	s	s	Rillenkugellager 6205 2 RS DIN 625.....	Grooved ball bearing.....	Roulement rainuré à billes
54	150084	s	s	Schutzscheibe, hinten.....	Protective plate, back.....	Plaque de protection, arrière
55	127570	s	s	Paßscheibe 25x36x2,0 DIN 988 ZN 3.....	Adjusting washer.....	Rondelle d'austage
56	130655	s	s	Scheibe.....	Washer.....	Rondelle
57	128058	s	s	Distanzrohr.....	Distance pipe.....	Tube d' écartement
58	152996	s	s	Lauftrad, kompl. 16 x 6.50-8 10PR.....	Track wheel, cpl.....	Roue, cpl.
59	128748	s	s	Reifen 16 x 6.50-8 10PR.....	Tire.....	Pneu
60	115973	s	s	Scheibe DIN 125-10.4-A0C.....	Washer.....	Rondelle
61	127918	s	s	6kt.-Mutter DIN 982-M10-10-A0C.....	Hexagonal nut.....	Écrou hexagonal
90	163333	o		Satz Abziehbilder TS 1402.....	Set of decals.....	Jeu d' étiquettes
91	165890	o		Satz Abziehbilder TS 1452.....	Set of decals.....	Jeu d' étiquettes

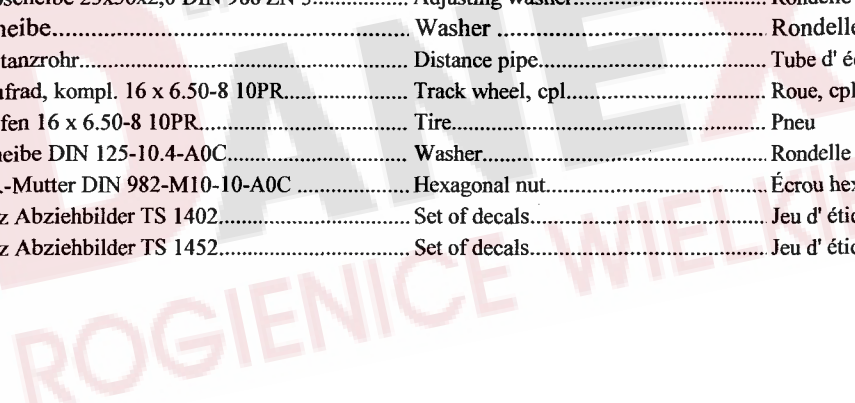



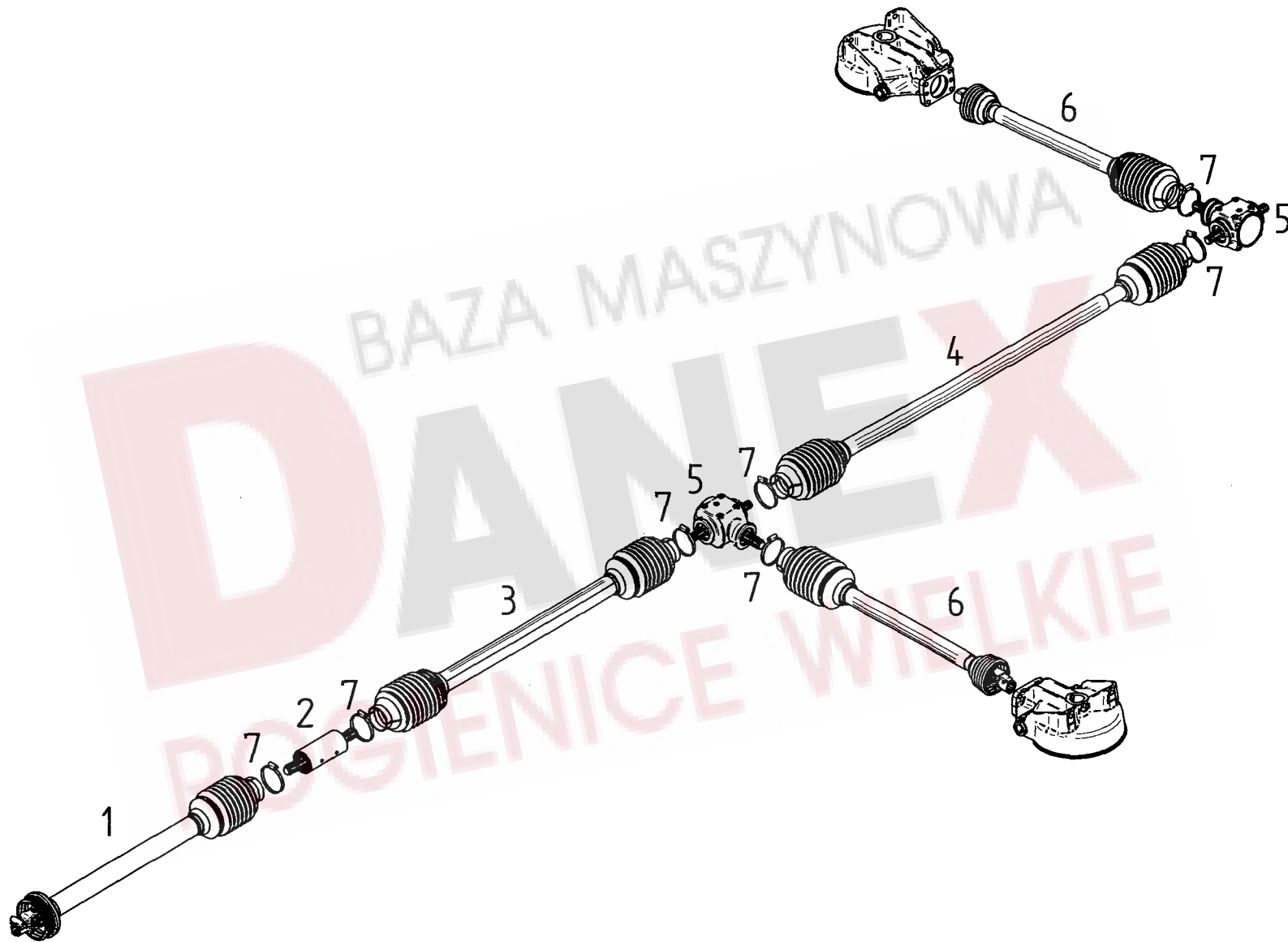

Pos	Nr.	TS 1402	TS 1452	x=Verschleißteil	*=kein Ersatzteil	s=Sonderzubehör
				x=Wear part	*=no spare parts	s=Special equipment
				x=Pièces d'usure	*=pas de pièce de rechange	s=Équipement special
				Bezeichnung des Teiles	Description of the part	Désignation de la pièce
				<b>Antriebsstrang.....</b>	<b>Driving gear.....</b>	<b>Entraînement</b>
1	164661	o	o	Gelenkwelle (Tafel 12).....	P.t.o.-shaft.....	Arbre de transmission
1	165946	s	s	Gelenkwelle (Tafel 13).....	P.t.o.-shaft.....	Arbre de transmission
2	163660	o	o	Zwischenlager.....	Intermediate bearing.....	Palier intermédiaire
3	165842	o	o	Gelenkwelle (Tafel 14).....	P.t.o.-shaft.....	Arbre de transmission
4	162643	o	o	Gelenkwelle (Tafel 15).....	P.t.o.-shaft.....	Arbre de transmission
5	162580	o	o	Getriebe GT20T 1,2:1 (Tafel 11).....	Gearbox.....	Engrenage
6	162642	o	o	Gelenkwelle (Tafel 16).....	P.t.o.-shaft.....	Arbre de transmission
7	118555	o	o	Schlauchschele SG 80-100/13.....	Hose clip.....	Collier pour chambre à air

BAZA MASZYNOWA  
**DANEX**  
 ROGIENICE WIELKIE

ERSATZTEILLISTE TAFEL - TABLE - PLAN - TAV. 11

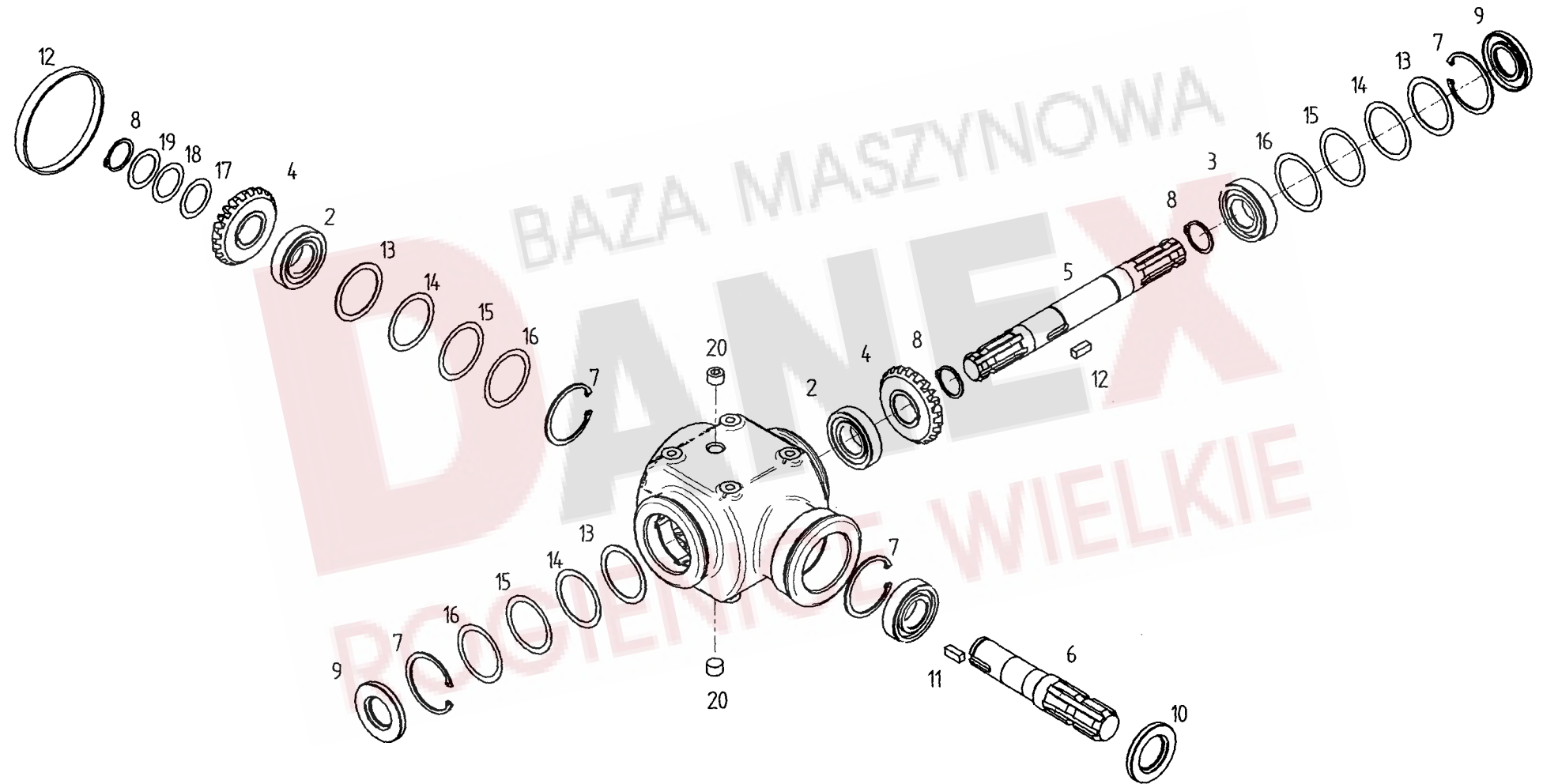

Pos	Nr.	TS 1402	TS 1452		x=Verschleißteil	*=kein Ersatzteil	s=Sonderzubehör
					x=Wear part	*=no spare parts	s=Special equipment
					x=Pièces d'usure	*=pas de pièce de rechange	s=Équipement special
					Bezeichnung des Teiles	Description of the part	Désignation de la pièce
	<b>162580</b>	<b>0</b>	<b>0</b>		<b>Getriebe GT-20T-1,2:1.....</b>	<b>Gearbox.....</b>	<b>Engrenage</b>
2	128090	o	o		Kegelrollenlager 30206 DIN 720.....	Tapped roller bearing.....	Roulement à rouleaux coniques
3	105327	o	o		Rillenkugellager 6206 2RS DIN 625.....	Grooved ball bearing.....	Roulement rainuré à billes
4	163219	o	o		Kegelradsatz Z18 Z15 M4,5.....	Bevel wheel set.....	Set de pignon coniques
5	164210	o	o		Getriebewelle .....	Gear shaft.....	Arbre d'entraînement
6	164209	o	o		Getriebewelle .....	Gear shaft.....	Arbre d'entraînement
7	107383	o	o		Sicherungsring 62x2 DIN 472.....	Snap ring.....	Circlip intérieur
8	107365	o	o		Sicherungsring 30x1.5 DIN 471.....	Snap ring.....	Circlip extérieur
9	107047	o	o		Wellendichtring AS 30x62x7 DIN3760.....	Seal.....	Bague à lèvres avec ressort
10	107835	o	o		Wellendichtring AS 35x62x7 DIN3760.....	Seal.....	Bague à lèvres avec ressort
11	128338	o	o		Passfeder B8x7x20 DIN6885.....	Fitting spring.....	Resort d'ajustage
12	128089	o	o		Verschlusskappe VK110x12 Stefa.....	Sealing cover.....	Chapeau de fermeture
13	127807	o	o		Passscheibe 50x62x1 DIN 988.....	Adjusting washer.....	Rondelle d' austage
14	124811	o	o		Passscheibe 50x62x0.5 DIN 989.....	Adjusting washer.....	Rondelle d' austage
15	124810	o	o		Passscheibe 50x62x0.2 DIN 990.....	Adjusting washer.....	Rondelle d' austage
16	124809	o	o		Passscheibe 50x62x0.1 DIN 991.....	Adjusting washer.....	Rondelle d' austage
17	124500	o	o		Passscheibe 30x42x0.3 DIN 992.....	Adjusting washer.....	Rondelle d' austage
18	124501	o	o		Passscheibe 30x42x0.1 DIN 993.....	Adjusting washer.....	Rondelle d' austage
19	124503	o	o		Passscheibe 30x42x0.5 DIN 994.....	Adjusting washer.....	Rondelle d' austage
20	128092	o	o		Verschlußschraube M16x1.5 DIN 906.....	Plug screw.....	Bouchon fileté

BAZA MASZYNOWA  
**DANEX**  
 ROGIENICE WIELKIE



# ERSATZTEILLISTE TAFEL - TABLE - PLAN - TAV. 12

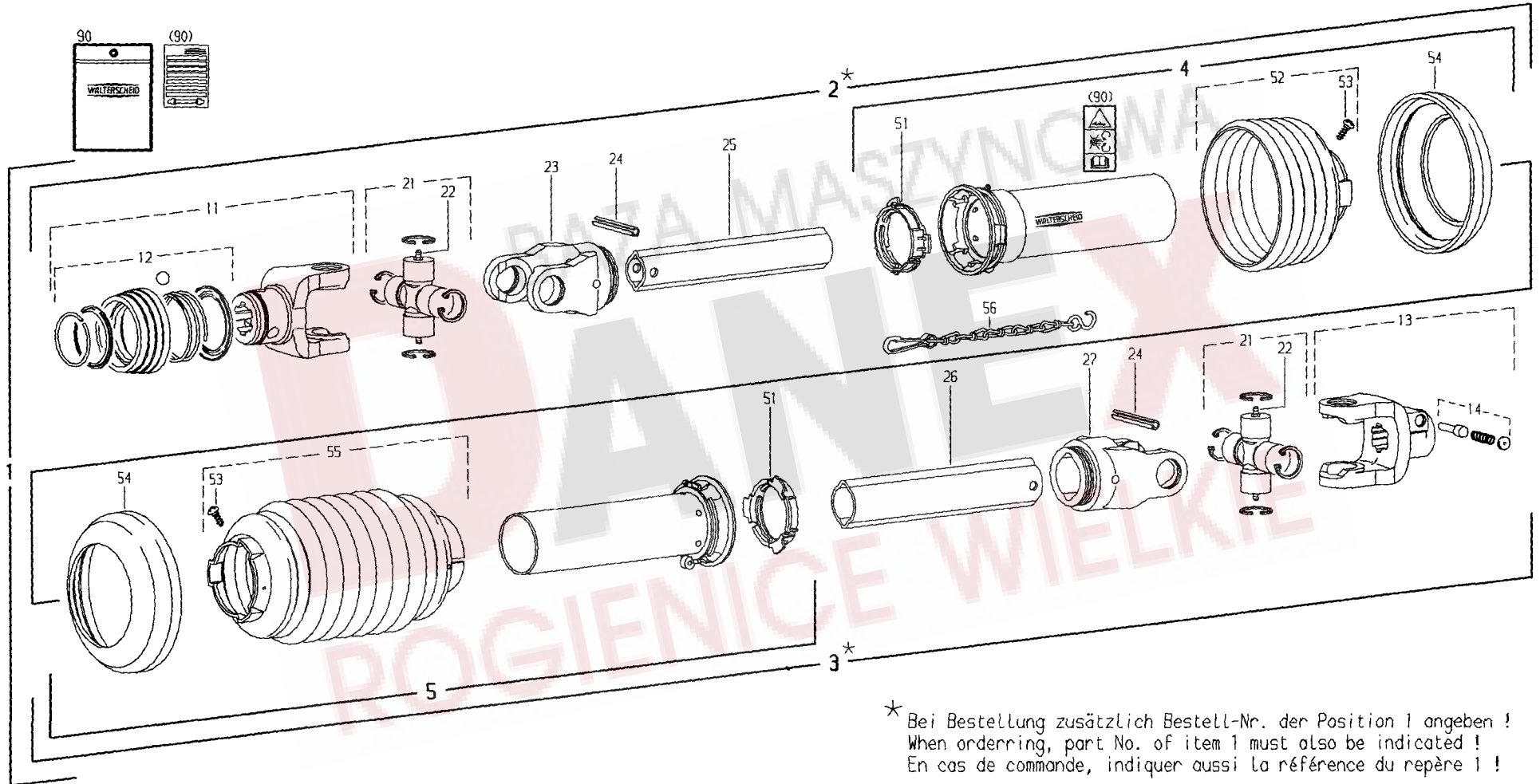

\* Bei Bestellung zusätzlich Bestell-Nr. der Position 1 angeben !  
 When ordering, part No. of item 1 must also be indicated !  
 En cas de commande, indiquer aussi la référence du repère 1 !

Pos	Nr.	TS 1402	TS 1452	x=Verschleißteil x=Wear part x=Pièces d'usure Bezeichnung des Teiles	*=kein Ersatzteil *=no spare parts *=pas de pièce de rechange Description of the part	s=Sonderzubehör s=Special equipment s=Equipement special Désignation de la pièce
1	164661	o	o	<b>Gelenkwelle W2300-SD15-860..... PTO-Shaft..... Transmission</b>		
2	102198	*	*	Innere Gelenkwellenhälfte mit äußerer..... Inner PTO drive shaft half with outer guard Demi-transmission intérieure avec Schutzhälfte WH 2300-SD15-790..... demi-protecteur extérieur		
3	102199	*	*	Äußere Gelenkwellenhälfte mit innerer..... Outer PTO drive shaft half inner guard half Demi-transmission extérieure avec innerer Schutzhälfte WH 2300-SD15-775..... demi-protecteur intérieur		
4	102193	o	o	Äußere Schutzhälfte SDH15-A1000-851506-I Outer guard half..... Demi-protecteur extérieur SC-Rohr 330 mm kürzen, SC-Trichter..... shorten SC tube by 330 mm ..... Raccourcir tube SC de 330 mm, 2 Rippen kürzen..... shorten SC cone by 2 ribs..... Raccourcir cone SC de 2 ondes		
5	102200	o	o	Innere Schutzhälfte SDH15-J1000-8515500... Inner guard half..... Demi-protecteur intérieur		
11	102448	o	o	ASGE-Gabel komplett 2300-1 3/8" (6)..... ASGE-yoke complete..... Machoire ASGE complete		
12	102492	o	o	ASE-Verschluß komplett Größe B..... ASE-lock complete size B..... Verrouillage ASE complet type B		
13	132553	o	o	Aufsteckg. mit Schiebestift AG2300-1 3/8" (6) Quick-disconnect yoke..... Mâchoire à verrouillage rapide		
14	102066	o	o	Schiebestift, kpl..... Quick-disconnect pin, cpl..... Poussoir de verrouillage rapide, cpl.		
21	102419	o	o	Kreuzgarnitur W2300 komplett ..... Cross and bearing kit, complete..... Bloc croisillon, complet		
22	102068	o	o	Kegel-Schmiernippel AM6..... Lubrication fitting..... Graisseur		
23	102202	o	o	Rillengabel RG 2300-0v..... Inboard yoke..... Mâchoire à gorge		
24	102070	o	o	Spannstift DIN 1481-10x65..... Spring type straight pin..... Goupille élastique		
25	102203	o	o	Profilrohr 0vGA-1000..... Profile tube..... Tube profilé		
26	102204	o	o	Profilrohr IG-800..... Profile tube..... Tube profilé		
27	102205	o	o	Rillengabel RG 2300-1..... Inboard yoke..... Mâchoire à gorge		
51	102076	o	o	Gleitring..... Bearing ring..... Bague de glissement		
52	102306	o	o	Schutztrichter n=RP6..... Guard cone..... Cone protecteur		
53	102075	o	o	Schraube 3,5 x 9,5..... Screw..... Vis		
54	102102	o	o	Stützring..... Reinforcing collar..... Bague de renfort		
55	102074	o	o	Schutztrichter..... Guard cone..... Cone protecteur		
56	102101	o	o	Haltekette..... Safety chain..... Chainette		
90	102496	o	o	Betriebsanleitung (West) und..... Service instructions (West) and..... Notice d'emploi (Quest) et Gefahrenhinweis-Aufkleber..... Warning decal..... étiquette d'avertissement		

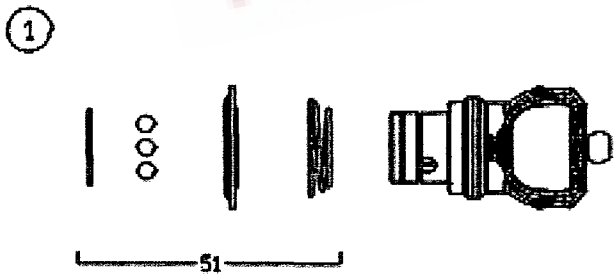
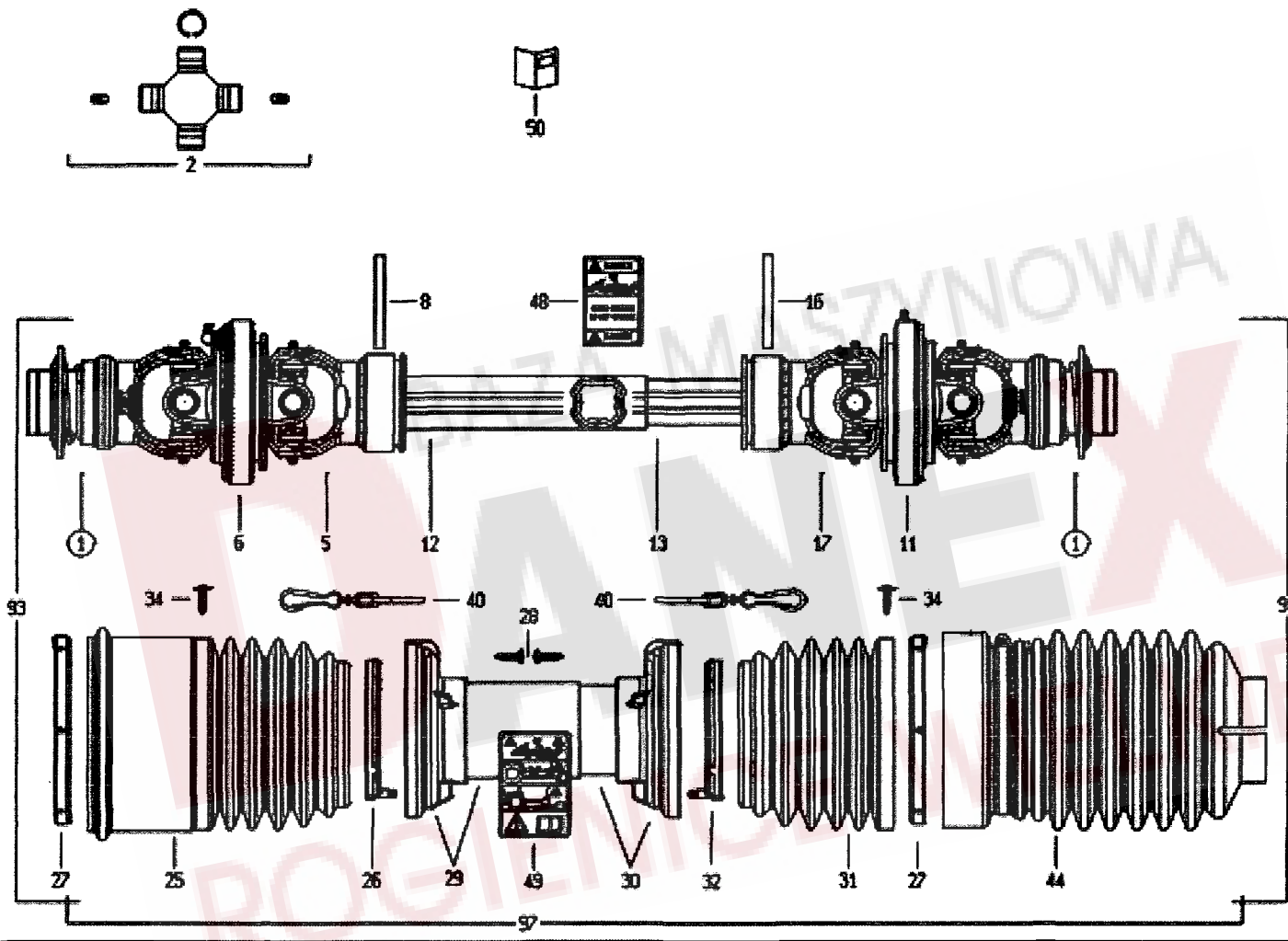

Pos	Nr.	TS 1402	TS 1452	x=Verschleißteil	*=kein Ersatzteil	s=Sonderzubehör
				x=Wear part	*=no spare parts	s=Special equipment
				x=Pièces d'usure	*=pas de pièce de rechange	s=Équipement special
				Bezeichnung des Teiles	Description of the part	Désignation de la pièce
	165946	s	s	<b>Gelenkwelle.....</b>	<b>P.t.o.-shaft.....</b>	<b>Arbre de transmission</b>
				<b>DS4R076CEWR7W02/b .....</b>	<b>DS4R076CEWR7W02/b .....</b>	<b>DS4R076CEWR7W02/b</b>
1	102712	o	o	Aufsteckgabel mit Ziehverschluß.....	Yoke with pull lock.....	Fourche avec fermeture par tirage
2	102658	o	o	Kreuzgarnitur, kompl.....	Cross and bearing kit, cpl.....	Croisillon, cpl.
5	102716	o	o	Rillengabel für Außenrohr.....	Grooved fork for exterior tube.....	Appui rainuré pour tube extérieur
6	102717	o	o	Gabel.....	Fork.....	Fourche
8	127589	o	o	Spannstift ISO 8752-8x80-A-ST Dac.....	Tensioning pin.....	Goupille de serrage
11	102719	o	o	Gabel.....	Fork.....	Fourche
12	102472	o	o	Profiltröhre außen.....	Profile tube outside.....	Tube profilé extérieur
13	102471	o	o	Profiltröhre innen.....	Profile tube inside.....	Tube profilé intérieur
16	127589	o	o	Spannstift ISO 8752-8x80-A-ST Dac.....	Tensioning pin.....	Goupille de serrage
17	102718	o	o	Rillengabel für Innenrohr.....	Grooved fork for interior tube.....	Appui rainuré pour tube intérieur
25	102700	o	o	Schutztrichter.....	Guard cone.....	Cone protecteur
26	102641	o	o	Lauftring.....	Race.....	Bague de roulement
27	102661	o	o	Lauftring.....	Race.....	Bague de roulement
28	102642	o	o	Schraube.....	Screw.....	Vis
29	102720	o	o	Schutztrichter für Außenrohr.....	Protective funnel with external tube....	Protecteur avec tube extérieur
30	102721	o	o	Schutztrichter mit Innenrohr.....	Protective funnel with internal tube....	Protecteur avec tube intérieur
31	102659	o	o	Schutztrichter.....	Guard cone.....	Cone protecteur
32	102643	o	o	Lauftring.....	Race.....	Bague de roulement
34	102664	o	o	Schraube.....	Screw.....	Vis
40	102665	o	o	Kette.....	Chain.....	Chaîne
44	102722	o	o	Schutztrichter.....	Guard cone.....	Cone protecteur
51	102669	o	o	Ziehverschluß komplett.....	Pull lock complete.....	Fermeture par tirage complète
93	102723	o	o	Gelenkwellenhälfte mit Schutz.....	Transmission shaft half with protection.....	Moitié de l'arbre d'articulation avec protection
94	102724	o	o	Gelenkwellenhälfte mit Schutz.....	Transmission shaft half with protection.....	Moitié de l'arbre d'articulation avec protection
97	102725	o	o	Schutz komplett.....	Guard complete.....	Protection complet
				<b>Von nicht angegebenen</b>	<b>Orders for spare parts</b>	<b>Les pièces de rechange</b>
				<b>Positionen können die Ersatzteile</b>	<b>of unmentioned items</b>	<b>pour les postes non</b>
				<b>nur von der Firma Bondioli</b>	<b>only to be placed with</b>	<b>mentionnés sont fournies</b>
				<b>bezogen werden.</b>	<b>Bondioli.</b>	<b>exclusivement par la</b>
						<b>Maison Bondioli.</b>





BAZA MASZYNOWA  
DANEY  
ROGIENICE WIELKIE

Pos	Nr.	TS 1402	TS 1452	x=Verschleißteil x=Wear part x=Pièces d'usure Bezeichnung des Teiles	*=kein Ersatzteil *=no spare parts *=pas de pièce de rechange Description of the part	s=Sonderzubehör s=Special equipment s=Equipement special Désignation de la pièce
1	165842	0	0	Gelenkwelle..... W2200-SC15-1010-F5/1R.....	P.t.o.-shaft..... W2200-SC15-1010-F5/1R.....	Arbre de transmission W2200-SC15-1010-F5/1R



ERSATZTEILLISTE TAFEL - TABLE - PLAN - TAV. 15

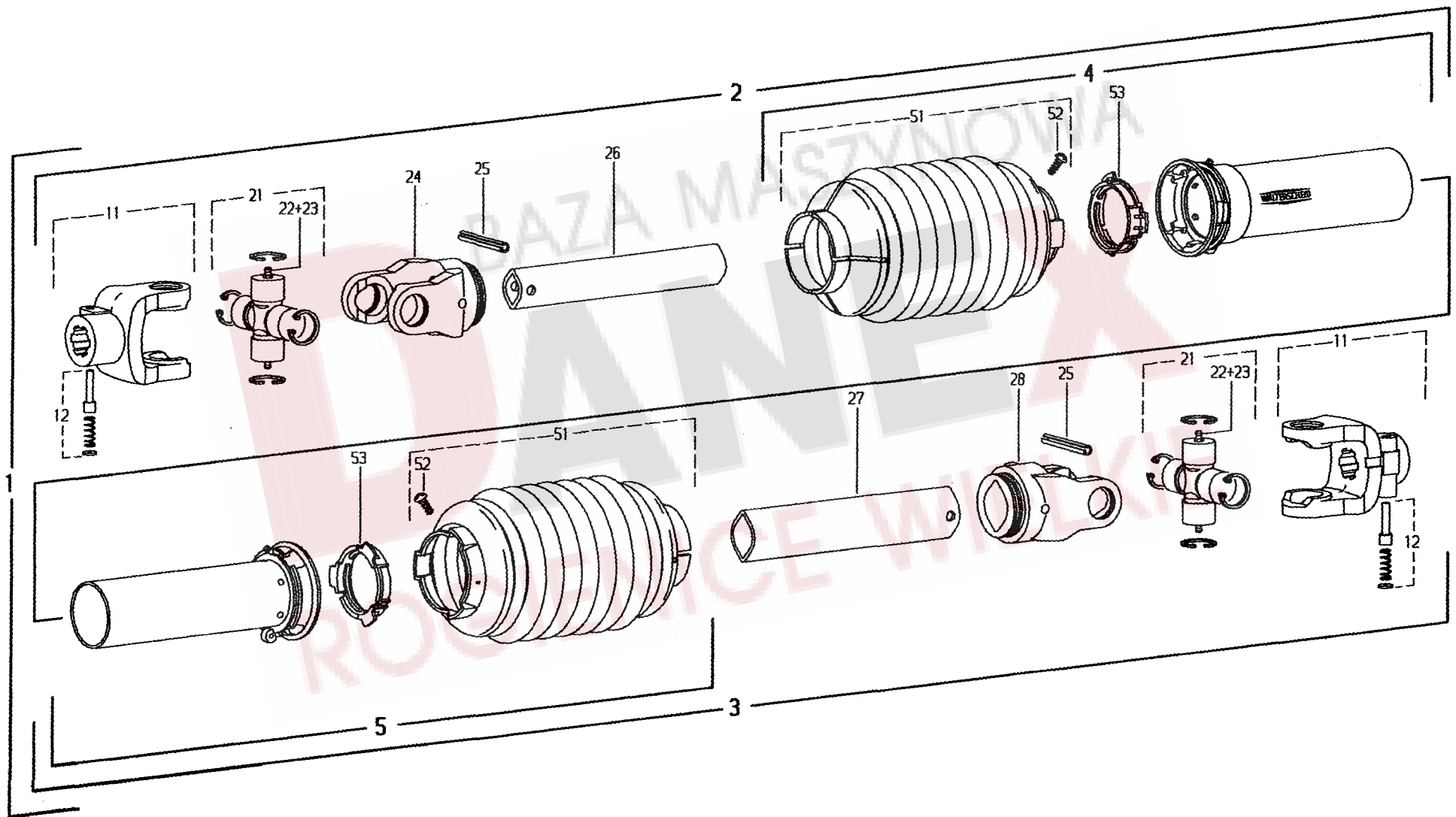

Pos	Nr.	TS 1402	TS 1452	x=Verschleißteil x=Wear part x=Pièces d'usure	*=kein Ersatzteil *=no spare parts *=pas de pièce de rechange	s=Sonderzubehör s=Special equipment s=Équipement special
				Bezeichnung des Teiles	Description of the part	Désignation de la pièce
1	162643	0	0	<b>Gelenkwelle.....</b>	<b>P.t.o.-shaft.....</b>	<b>Arbre de transmission</b>
				<b>W2100-SC05-1410.....</b>	<b>W2100-SC05-1410.....</b>	<b>W2100-SC05-1410</b>
2	102079	*	*	Innere Gelenkwellenhälfte mit äußerer.....	Inner PTO drive shaft half with .....	Demi-transmission intérieure avec
				Schutzhälfte WH2100-SC05-1356.....	outer guard half	demi-protecteur extérieur
3	102080	*	*	Äußere Gelenkwellenhälfte mit innerer.....	Outer PTO drive shaft half with .....	Demi-transmission extérieure avec
				Schutzhälfte WH2100-SC05-1341.....	inner guard half.....	demi-protecteur intérieur
4	102081	o	o	Äußere Schutzhälfte SDH05-A1260-85.06.500...	Outer guard half.....	Demi-protecteur extérieur
5	102082	o	o	Innere Schutzhälfte SDH05-J1260-85.06.500.....	Inner guard half.....	Demi-protecteur intérieur
11	102083	o	o	Aufsteckg. mit Schiebbestift AG2100-1 1/8" (6)...	Quick-disconnect yoke.....	Mâchoire à verrouillage rapide
12	102066	o	o	Schiebestift, kpl.....	Quick-disconnect pin, cpl.....	Poussoir de verrouillage rapide, cpl.
21	102084	o	o	Kreuzgarnitur, komplett .....	Cross and bearing kit, complete.....	Bloc croisillon, complet
22	102068	o	o	Kegel-Schmiernippel AM6.....	Lubrication fitting.....	Graisseur
23	102085	o	o	Scheibe DIN125-B6,4.....	Washer.....	Rondelle
24	102086	o	o	Rillengabel RG 2100-00a.....	Inboard yoke.....	Mâchoire à gorge
25	107467	o	o	Spannstift ISO8752-8x50.....	Spring type straight pin.....	Goupille élastique
26	102087	o	o	Profilwelle 00a-1320.....	Profile shaft.....	Arbre profilé
27	102088	o	o	Profilrohr 0a-1305.....	Profile tube.....	Tube profilé
28	102089	o	o	Rillengabel RG 2100-0a.....	Inboard yoke.....	Mâchoire à gorge
51	102090	o	o	Schutztrichter.....	Guard cone.....	Cône protecteur
52	102075	o	o	Schraube 4x10.....	Screw.....	Vis
53	102091	o	o	Gleitring.....	Bearing ring.....	Bague de glissement



ERSATZTEILLISTE TAFEL - TABLE - PLAN - TAV. 16

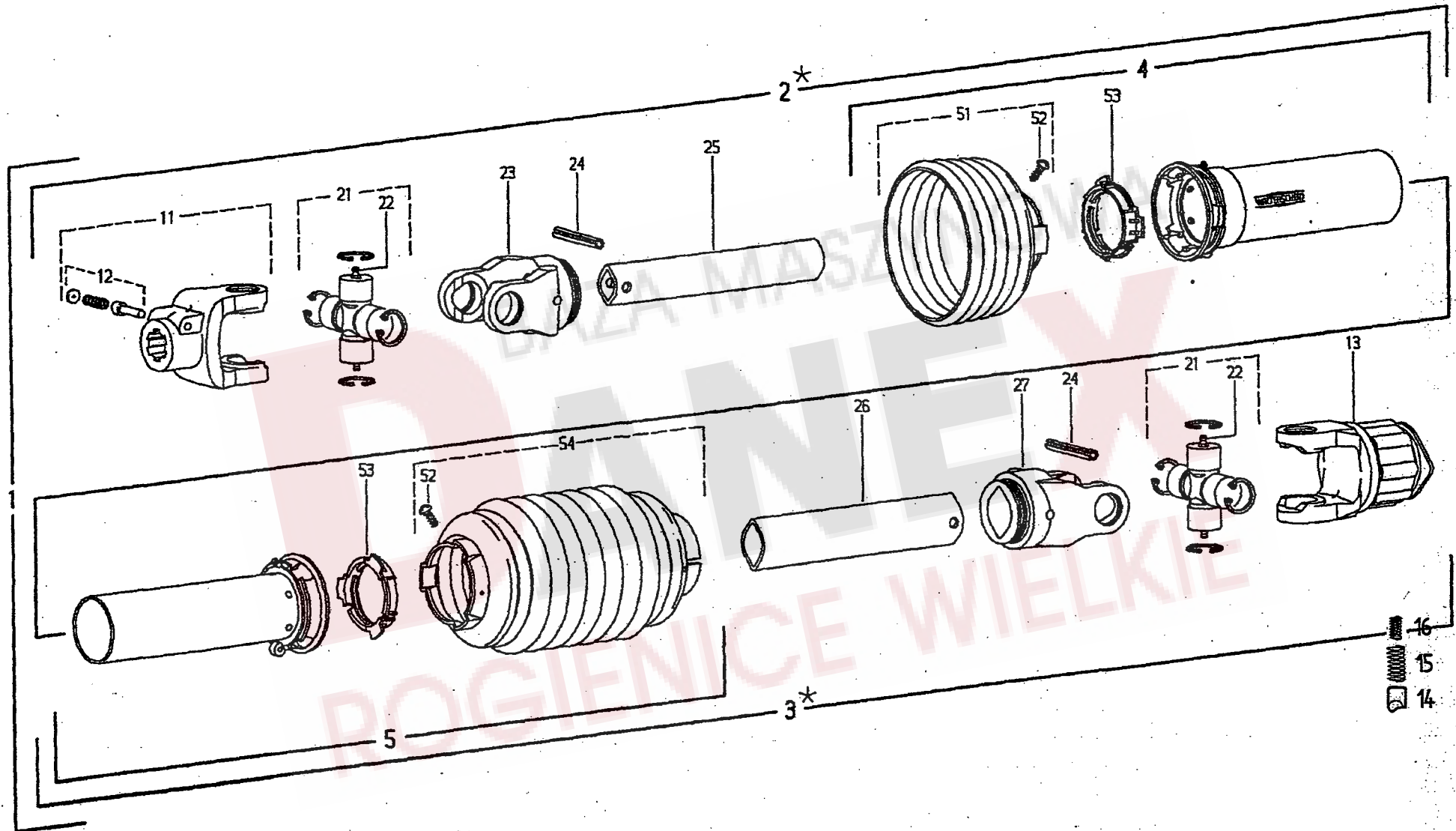

Pos	Nr.	TS 1402	TS 1452	x=Verschleißteil x=Wear part x=Pièces d'usure	*=kein Ersatzteil *=no spare parts *=pas de pièce de rechange	s=Sonderzubehör s=Special equipment s=Equipement special
				Bezeichnung des Teiles	Description of the part	Désignation de la pièce
1	162642	0	0	<b>Gelenkwelle.....</b>	<b>PTO-shaft.....</b>	<b>Arbre de transmission</b>
				<b>W2100-SC05-760-K32B.....</b>	<b>W2100-SC05-760-K32B.....</b>	<b>W2100-SC05-760-K32B</b>
2	102100	*	*	Innere Gelenkwellenhälfte mit äußerer.....	Inner PTO drive shaft half .....	Demi-transmission intérieure avec
				Schutzhälfte WH 2100-SC05-696.....	with outer guard half.....	demi-protecteur extérieur
3	102099	*	*	Äußere Gelenkwellenhälfte mit innerer.....	Outer PTO drive shaft half .....	Demi-transmission extérieure avec
				Schutzhälfte WH 2100-SC05-691-K32B.....	with inner guard half.....	demi-protecteur intérieur
4	102270	o	o	Äußere Schutzhälfte SDH05-A1000-RP6-K.....	Outer guard half, Shorten SC tube.....	Demi-protecteur extérieur,
				SC-Rohr 395 mm kürzen, SC-Trichter.....	by 395 mm shorten SC cone .....	Raccourcir tube SC de 395 mm,
				1 Rippen kürzen.....	by 1 ribs.....	Raccourcir cone SC de 1 ondes
5	102403	o	o	Innere Schutzhälfte SDH05-J1000-85.06.500.....	Inner guard half.....	Demi-protecteur intérieur
				SC-Rohr 400 mm kürzen.....	Shorten SC tube by 400 mm.....	Raccourcir tube SC de 400 mm
11	102043	o	o	Aufsteckg. mit Schiebestift AG2100-1 3/8" (6)...	Quick-disconnect yoke.....	Mâchoire à verrouillage rapide
12	102066	o	o	Schiebestift, kpl.....	Quick-disconnect pin, cpl.....	Poussoir de verrouillage rapide, cpl.
13	102096	o	o	Sternratsche drehsinnunabhängig.....	Radial pin clutch; independant of.....	Limiteur à cames en étoile;
				K32B-2100-1 3/8" (6) ZV; M=550Nm.....	direction of rotation.....	Indépendant du sens de rotation
14	102254	o	o	Nocken.....	Cam.....	Came
15	102255	o	o	Druckfeder, außen.....	Outer compression spring.....	Ressort de compression, extérieur
16	102256	o	o	Druckfeder, innen.....	Inner compression spring.....	Ressort de compression, intérieur
21	102084	o	o	Kreuzgarnitur W2100 komplett .....	Cross and bearing kit, complete.....	Bloc croisillon, complet
22	102068	o	o	Kegel-Schmiernippel AM6.....	Lubrication fitting.....	Graisseur
23	102086	o	o	Rillengabel RG 2100-00a.....	Inboard yoke.....	Mâchoire à gorge
24	107467	o	o	Spannstift ISO 8752- 8x50.....	Spring type straight pin.....	Goupille élastique
25	102309	o	o	Profilrohr; gehärtet 00a-650.....	Profile tube; hardened.....	Tube profilé; cimenté
				Rohr 140 mm kürzen.....	Shorten tube by 140 mm.....	Raccourcir tube de 140 mm
26	102310	o	o	Profilrohr 0a-800.....	Profile tube.....	Tube profilé
				Rohr 145 mm kürzen.....	Shorten tube by 145 mm.....	Raccourcir tube de 145 mm
27	102089	o	o	Rillengabel RG 2100-0a.....	Inboard yoke.....	Mâchoire à gorge
51	102092	o	o	Schutztrichter; n=RP5.....	Guard cone; n=RP5.....	Cône protecteur; n=RP5
52	102075	o	o	Schraube 4x10.....	Screw.....	Vis
53	102091	o	o	Gleitring.....	Bearing ring.....	Bague de glissement
54	102090	o	o	Schutztrichter.....	Guard cone.....	Cône protecteur

**NUMMERNVERZEICHNIS      INDEX OF NUMBERS      LIST NUMERIQUE**

Bestell-Nr. Part no No de commande	Tafel Table Tableau	Bestell-Nr. Part no No de commande	Tafel Table Tableau	Bestell-Nr. Part no No de commande	Tafel Table Tableau	Bestell-Nr. Part no No de commande	Tafel Table Tableau	Bestell-Nr. Part no No de commande	Tafel Table Tableau
102043	16,11	102717	13,06	108671	7,01	121502	4,03	127516	2,46
102066	12,14	102718	13,17	108689	4,12	121990	5,48	127516	3,29
102066	15,12	102719	13,11	109148	5,31	122103	8,41	127564	5,27
102066	16,12	102720	13,29	111895	1,28	122103	9,39	127569	9,42
102068	15,22	102721	13,30	115972	2,68	122292	8,07	127570	1,22
102068	16,22	102722	13,44	115972	8,20	122471	4,02	127570	7,06
102070	12,24	102723	13,93	115972	9,43	122543	4,15	127570	9,55
102074	12,55	102724	13,94	115973	9,60	122712	5,37	127572	1,27
102075	12,53	102725	13,97	115989	2,26	123154	8,28	127577	4,17
102075	15,52	105186	1,11	115989	3,36	123188	2,12	127607	6,01
102075	16,52	105186	3,14	115989	5,62	123188	3,12	127608	7,27
102076	12,51	105186	9,34	115989	8,25	123256	2,58	127643	5,60
102079	15,02	105327	11,03	116007	2,73	123595	5,49	127644	5,02
102080	15,03	105421	2,51	116011	2,13	123609	8,11	127645	5,03
102081	15,04	105421	4,29	116011	3,13	123609	9,38	127646	5,03
102082	15,05	105421	8,17	116030	4,26	123759	2,43	127725	4,38
102083	15,11	106852	5,04	116118	2,07	123759	3,37	127762	5,22
102084	15,21	106903	2,54	116118	3,24	124053	7,22	127764	5,24
102084	16,21	106903	4,27	116118	8,44	124330	1,29	127765	5,38
102085	15,23	107047	11,09	116459	3,07	124330	5,23	127767	5,46
102086	15,24	107365	11,08	116514	2,60	124500	11,17	127768	5,47
102086	16,23	107383	11,07	116518	8,14	124501	11,18	127770	4,16
102087	15,26	107386	4,13	116523	8,37	124503	11,19	127795	5,08
102088	15,27	107386	5,01	116587	7,19	124508	2,08	127796	5,09
102089	15,28	107449	7,24	116607	4,25	124508	3,25	127807	1,30
102089	16,27	107452	8,51	116614	2,52	124517	7,20	127807	11,13
102090	15,51	107454	6,11	116614	8,30	124702	5,54	127808	5,53
102090	16,54	107464	2,34	116615	2,55	124797	8,09	127838	5,61
102091	15,53	107464	3,46	116615	8,19	124809	5,13	127848	8,21
102091	16,53	107464	5,29	116621	2,72	124809	11,16	127902	2,40
102092	16,51	107464	8,08	116623	2,45	124810	5,13	127918	9,61
102096	16,13	107465	8,10	116623	3,35	124810	11,15	127972	1,25
102099	16,03	107467	15,25	116623	9,48	124811	5,13	127972	3,10
102100	16,02	107467	16,24	116629	9,33	124811	11,14	127972	4,08
102101	12,56	107475	6,10	116630	1,12	126039	4,35	127973	1,26
102202	12,23	107727	3,55	116630	3,41	126242	5,06	127973	3,11
102203	12,25	107835	11,10	116684	2,56	126242	9,30	127973	4,09
102204	12,26	108292	1,15	116685	8,43	126320	5,03	127974	4,14
102205	12,27	108292	2,04	116688	7,26	126377	4,20	127977	4,36
102254	16,14	108292	3,33	116700	4,19	126383	6,17	127978	2,38
102255	16,15	108292	4,31	116749	5,12	126662	5,42	127980	2,39
102256	16,16	108292	5,36	117245	1,14	126662	7,13	127987	5,56
102270	16,04	108292	6,08	117363	7,10	126662	9,49	127987	8,39
102309	16,25	108292	7,18	117363	9,53	126667	7,09	128034	5,34
102310	16,26	108441	2,19	117772	2,21	126752	4,28	128058	7,25
102403	16,05	108441	3,08	117772	3,19	126771	1,17	128058	9,57
102419	12,21	108441	8,12	118555	2,29	126825	8,13	128089	11,12
102448	12,11	108455	8,50	118555	3,23	126859	2,36	128090	11,02
102471	13,13	108531	2,53	118555	10,07	126880	2,28	128092	11,20
102496	12,90	108531	3,54	118597	1,21	126880	3,39	128119	6,09
102642	13,28	108531	4,30	118602	5,05	127178	2,76	128121	5,15
102643	13,32	108531	8,18	120907	5,44	127178	3,57	128190	3,50
102659	13,31	108531	9,44	121090	7,11	127222	8,32	128190	4,05
102661	13,27	108544	6,18	121090	9,52	127222	9,40	128203	4,04
102664	13,34	108545	5,41	121091	7,15	127252	1,02	128204	3,49
102665	13,40	108589	1,10	121092	7,16	127253	1,01	128267	2,48
102669	13,51	108589	2,15	121092	9,51	127289	2,61	128293	5,25
102700	13,25	108589	3,15	121327	7,14	127293	2,11	128338	11,11
102712	13,01	108589	9,35	121327	9,50	127399	2,47	128411	4,39
102716	13,05	108671	1,07	121360	9,31	127399	3,30	128435	8,49

**NUMMERNVERZEICHNIS      INDEX OF NUMBERS      LIST NUMERIQUE**

Bestell-Nr. Part no No de commande	Tafel Table Tableau	Bestell-Nr. Part no No de commande	Tafel Table Tableau	Bestell-Nr. Part no No de commande	Tafel Table Tableau	Bestell-Nr. Part no No de commande	Tafel Table Tableau	Bestell-Nr. Part no No de commande	Tafel Table Tableau
128606	5, 21	162071	6, 02	162794	2, 66	165765	8, 47		
128708	8, 24	162078	3, 06	162827	2, 42	165768	8, 46		
128713	8, 22	162090	4, 32	162830	8, 03	165804	8, 45		
128748	9, 59	162091	4, 33	162835	2, 67	165842	10, 03		
130203	3, 22	162092	4, 34	162867	5, 39	165842	14, 01		
130655	7, 12	162165	2, 37	162878	5, 52	165890	9, 91		
130655	9, 56	162173	1, 06	162879	8, 33	165946	10, 01		
132553	12, 13	162209	9, 32	162895	2, 50	165946	13, 00		
133711	4, 43	162215	9, 29	163061	5, 59	498121	5, 10		
150084	7, 07	162239	6, 03	163090	2, 18	498148	6, 19		
150084	9, 54	162245	2, 20	163090	3, 28	498149	6, 20		
150451	2, 27	162245	3, 20	163123	6, 13	498199	6, 05		
150451	3, 38	162249	2, 24	163177	8, 48				
150530	2, 23	162249	3, 18	163219	11, 04				
150530	3, 17	162291	5, 50	163222	2, 33				
150530	7, 04	162314	4, 23	163222	3, 45				
150581	4, 24	162315	4, 41	163333	9, 90				
151241	2, 16	162316	4, 42	163352	4, 40				
151241	3, 27	162318	5, 51	163372	3, 53				
152996	9, 58	162389	5, 55	163614	2, 62				
160017	8, 27	162393	6, 06	163615	7, 21				
160068	8, 29	162411	7, 03	163620	7, 08				
160069	8, 34	162425	7, 17	163647	2, 65				
160069	9, 41	162442	6, 04	163648	2, 69				
160089	6, 16	162444	5, 58	163652	2, 32				
160111	6, 15	162486	6, 12	163652	3, 44				
160212	8, 06	162580	2, 06	163660	2, 09				
160365	5, 11	162580	3, 21	163660	10, 02				
160500	8, 15	162580	10, 05	163661	4, 10				
160536	9, 36	162580	11, 00	163673	2, 05				
160537	9, 37	162607	1, 20	163673	3, 16				
160566	5, 43	162611	2, 74	163680	4, 01				
160572	5, 20	162611	3, 56	163681	3, 40				
160596	5, 16	162619	1, 18	163683	1, 09				
160609	5, 07	162642	10, 06	163945	4, 22				
160617	5, 45	162642	16, 01	163985	5, 26				
160627	5, 33	162643	10, 04	163986	2, 75				
160629	5, 30	162643	15, 01	164209	11, 06				
160650	5, 28	162654	2, 31	164210	11, 05				
160686	7, 23	162654	3, 43	164295	3, 58				
160756	4, 44	162657	2, 44	164299	1, 05				
160848	5, 32	162657	3, 32	164323	1, 04				
160929	5, 35	162670	4, 06	164341	8, 42				
161080	1, 24	162672	3, 09	164363	4, 18				
161080	3, 31	162673	4, 07	164371	8, 02				
161098	1, 13	162676	3, 03	164596	3, 05				
161159	2, 03	162677	2, 02	164640	1, 08				
161159	3, 02	162712	2, 49	164661	10, 01				
161168	1, 19	162712	3, 51	164661	12, 01				
161201	4, 37	162730	2, 30	165160	7, 05				
161363	4, 11	162730	3, 42	165386	5, 14				
161379	6, 14	162743	2, 25	165387	5, 18				
161459	1, 23	162743	3, 34	165388	5, 17				
161544	5, 40	162760	3, 48	165390	5, 19				
161752	2, 63	162765	1, 16	165391	5, 57				
161794	8, 26	162766	8, 05	165501	2, 17				
161883	4, 21	162768	8, 04	165501	3, 26				
161930	2, 41	162772	8, 36	165693	3, 01				
162048	8, 31	162780	8, 35	165694	2, 01				
162058	6, 15	162782	8, 38	165731	8, 01				





# Notities / Appunti / Notas



BAZA MASZYNOWA  
**DANEX**  
ROGIENICE WIELKIE

**FELLA**

# Futterernte-Programm

**(D)**

Turbomäher  
Turbo-Scheibenmäher  
Turboheuer  
Turboschwader  
Großpackenpressen  
Rundballenpressen  
Ballenwickler

Technische Änderungen  
vorbehalten.

**(F)**

Turbofaucheuses à Tambours  
Turbofaucheuses à Disques  
Turbofaneurs  
Turboandaineurs  
Presse a balles cubiques  
Presse a balles rondes  
Enrubanneuses

Sous reserves de modifications  
techniques.

**(GB)**

Turbo-Drum-Mowers  
Turbo-Disc-Mowers  
Turbo-Tedders  
Turbo-Swather  
Big balers  
Round balers  
Wrappers

Subject to technical  
modifications.

**(NL)**

Trommelmaaiers  
Schijvenmaaiers  
Schudders  
Zwadharken  
Grootpakpersen  
Rondebalenpersen  
Balenwikkelaars

Technische veranderingen  
voorbehouden.

**(I)**

Turbo-Falciatrici a tamburi  
Turbo-Falciatrici a dischi  
Turbo-Spandi-Voltafieno  
Turbo-Ranghinatori  
Presse per balle gigante  
Roto pressa  
Fasciatore

Si fa riserva di modifiche tecniche.

**(E)**

Segadoras Turbo  
Segadoras a discos Turbo  
Henificadoras Turbo  
Hileradoras Turbo  
Empacadoras Cuadradas  
Rotoempacadoras  
Encintadoras

Nos reservamos el derecho de  
modificaciones técnicas.

**FELLA-Werke GmbH**  
**FELLA-Werke GmbH**  
**Telefax 00-49-9128/73-110**

**Zentraler Kundendienst:**  
**Zentrales Ersatzteillager:**

**Postfach 13 06**  
**Fellastraße 1-3**  
**Telefon 00-49-9128/73-0**

**Telefon 00-49-9128/73-229**  
**Telefon 00-49-9128/73-111**

**D-90533 Feucht**  
**D-90537 Feucht**

**E-Mail: Service@fella.eu**  
**E-Mail: ET@fella.eu**

**www.fella.eu**