

**FELLA**

# Turboschwader

- Ⓓ Ersatzteilliste
- Ⓕ Liste de Pièces de Rechange
- ⒼⒸ Spare Parts List

## TS 801

ab Masch.-Nr. NDA 00653

## TS 880

ab Masch.-Nr. NBA 00740

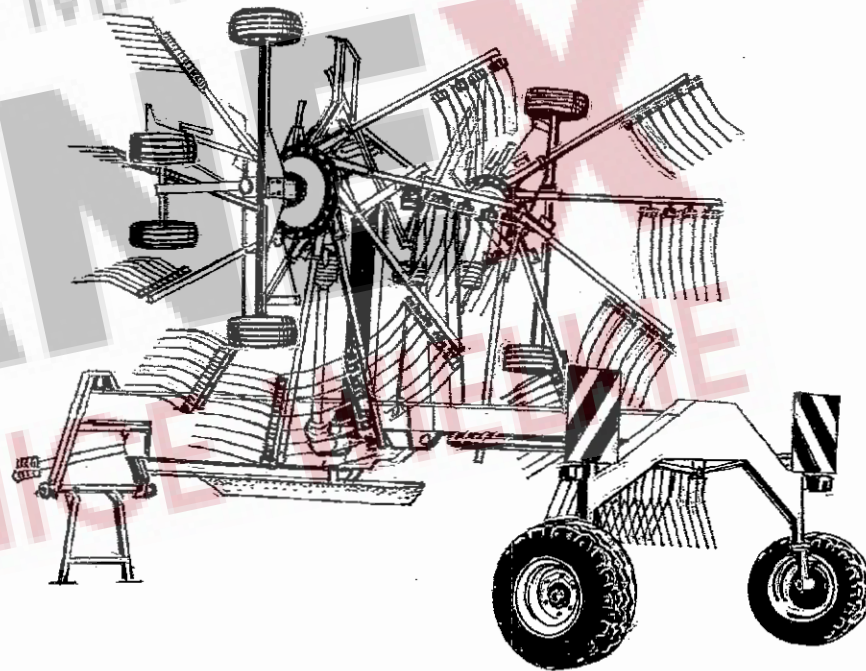

Ausgabe - Edition - Edition

034/6

## **D** ERSATZTEILLISTE

### **WICHTIG BEI BESTELLUNG VON ERSATZTEILEN**

Für das zu ersetzende Teil ist anhand der nachfolgenden Ersatzteilliste die genaue Bestell-Nummer und die Bezeichnung festzustellen.

Besonders aber bitten wir um Angabe des auf dem Typenschild eingepprägten Maschinen-Typen und der Maschinen-Nummer, um Fehllieferungen von Ersatzteilen zu vermeiden. Die genaue Anschrift sowie Versandart (per Post, Paketdienst, Nachtexpress oder Spedition Ihrer Wahl) ist unbedingt anzugeben.

Die in der Ersatzteilliste mit "X" gekennzeichneten Ersatzteile unterliegen während des Betriebes natürlichem Verschleiß und sind daher von der Garantie ausgenommen. Vor jedem Einsatz ist die Überprüfung der Funktionsfähigkeit dieser Teile erforderlich. Gegebenenfalls muss der Austausch erfolgen. Für Folgeschäden, die durch nicht rechtzeitiges Auswechseln von Verschleißteilen entstehen, besteht kein Garantieanspruch.

## **F** CATALOGUE DES PIÈCES DE RECHANGE

### **NOTE IMPORTANTE RELATIVE AUX COMMANDES DE PIÈCES DÉTACHÉES**

Déterminez le numéro exact de référence et la désignation de la pièce à échanger, en consultant la liste suivante des pièces de rechange, s.v.p.

Nous vous demandons en particulier, pour éviter les erreurs dans les livraisons en pièces détachées, de bien indiquer le numéro de la série du type de la machine, qui est marqué sur la plaque du constructeur, ainsi que le numéro de la machine. Toujours indiquer l'adresse avec précision, ainsi que le mode d'expédition choisi (par voie postale, par petit paquet, par colis postal, en service express de nuit, ou par un autre mode d'expédition que ceux ci-dessus cités).

Les pièces de rechange marquées "X" dans la liste des pièces de rechange sont soumises à l'usure par détérioration naturelle pendant le service, et pour cela ne sont pas couvertes par notre garantie. Avant toute utilisation, il faut contrôler le bon fonctionnement de ces pièces. Si nécessaire, il faut les remplacer. Nous ne pouvons pas accepter de garantie pour dommages consécutifs résultant du fait que les pièces d'usure n'ayent pas été remplacées au bon moment.

## **GB** SPARE PARTS CATALOGUE

### **IMPORTANT NOTE CONCERNING ORDERS ON SPARE PARTS**

Please use the following spare parts list in order to identify the part to be replaced, and quote its exact part number and description. In particular, you are requested to quote machine type and machine no. indicated marked on the nameplate, in order to prevent supply of wrong parts. Please always mention your complete address as well as kind of transport (post parcel, parcel service, over-night express or forwarding agency according to your choice).

The spare parts marked "X" in the spare parts list are subject to normal wear and tear during operation, and therefore are not covered by our warranty. Prior to every work these parts must be checked for perfect operation. If necessary, they have to be replaced. We cannot accept any warranty for consequential damage which is due to the fact that wear parts have not replaced in proper time.

## **NL** ONDERDELENLIJST

### **BELANGRIJK VOOR HET BESTELLEN VAN ONDERDELEN**

Volgens bijgaande onderdelenlijst is het juiste bestelnummer en de omschrijving van het te vervangen deel vast te stellen.

In het bijzonder vragen wij U, het op het typeplaatje ingestempelde machinetype en machinenummer op te geven, om foutieve leveringen van onderdelen te vermijden. Beslist noodzakelijk is het vermelden van het juiste adres, met postkantoor of NS-station en postcode, alsmede de verzendingswijze (pakje, postpakket, vracht-, ijl- of expresgoed).

De onderdelen, die in de onderdelenlijst met een "X" zijn gemerkt, zijn tijdens het gebruik onderhevig aan normale slijtage en vallen daarom niet onder de garantiebepalingen. De toestand van deze delen dient, telkens vóór het werk begint, te worden gecontroleerd op hun goede werking. Zonodig versleten delen vervangen. Eventuele schade, tengevolge van niet tijdige vervanging van versleten onderdelen, wordt niet door de garantie gedekt.

## **I** LISTINO RICAMBI MACCHINE FELLA

### **NOTE IMPORTANTI PER ORDINI DI RICAMBI**

Individuare l'esatto codice ricambi composto da 6 cifre e la denominazione del ricambio da ordinare consultando il seguente listino ricambi.

Per evitare inconvenienti, Vi preghiamo di indicare inoltre la matricola della macchina e l'anno di costruzione. Ogni macchina ha una targhetta, dove sono incisi questi dati. Indispensabile per ogni ordine sono anche il Vs. indirizzo completo e la modalità di trasporto (tramite poste, corriere espresso, notturno oppure una ditta di spedizione ai Vostra scelta).

I ricambi contraddistinti con la lettera "x" sono ricambi a largo consumo e soggette a naturale usura. Per questi ricambi non è prevista alcuna garanzia. Preghiamo controllare con attenzione la funzionalità dei ricambi a largo consumo prima di iniziare il lavoro. In caso necessario procedere all'immediata sostituzione. La ditta FELLA WERKE GmbH & Co. KG non si assume alcuna responsabilità per danni sorti per la non tempestiva sostituzione di questi ricambi.

## **E** LISTA DE PIEZAS DE RECAMBIO

### **IMPORTANTE PARA PEDIR PIEZAS DE RECAMBIO**

Averiguar nº ref. y denominación exacta de la pieza a recambiar usando la lista de recambio siguiente.

Les rogamos especialmente indicarnos tipo y número de la máquina, estampados en la placa indicador para evitar el suministro de piezas de recambio incorrectas. Siempre mencionar la dirección exacta y el modo de envío (correo, servicio de paquetes, reparto urgente o agencia de expedición según su deseo).

Las piezas marcadas por "X" en la lista de recambio son piezas de desgaste y por eso no forman parte de nuestra garantía. Antes de cada empleo de la máquina hay que revisar la función de estas piezas. En caso de necesidad hay que reemplazarlas. Daños que resultan del recambio retrasado de estas piezas no forman parte de nuestra garantía.

# ERSATZTEILLISTE TAFEL - TABLE - PLAN - TAV. 1

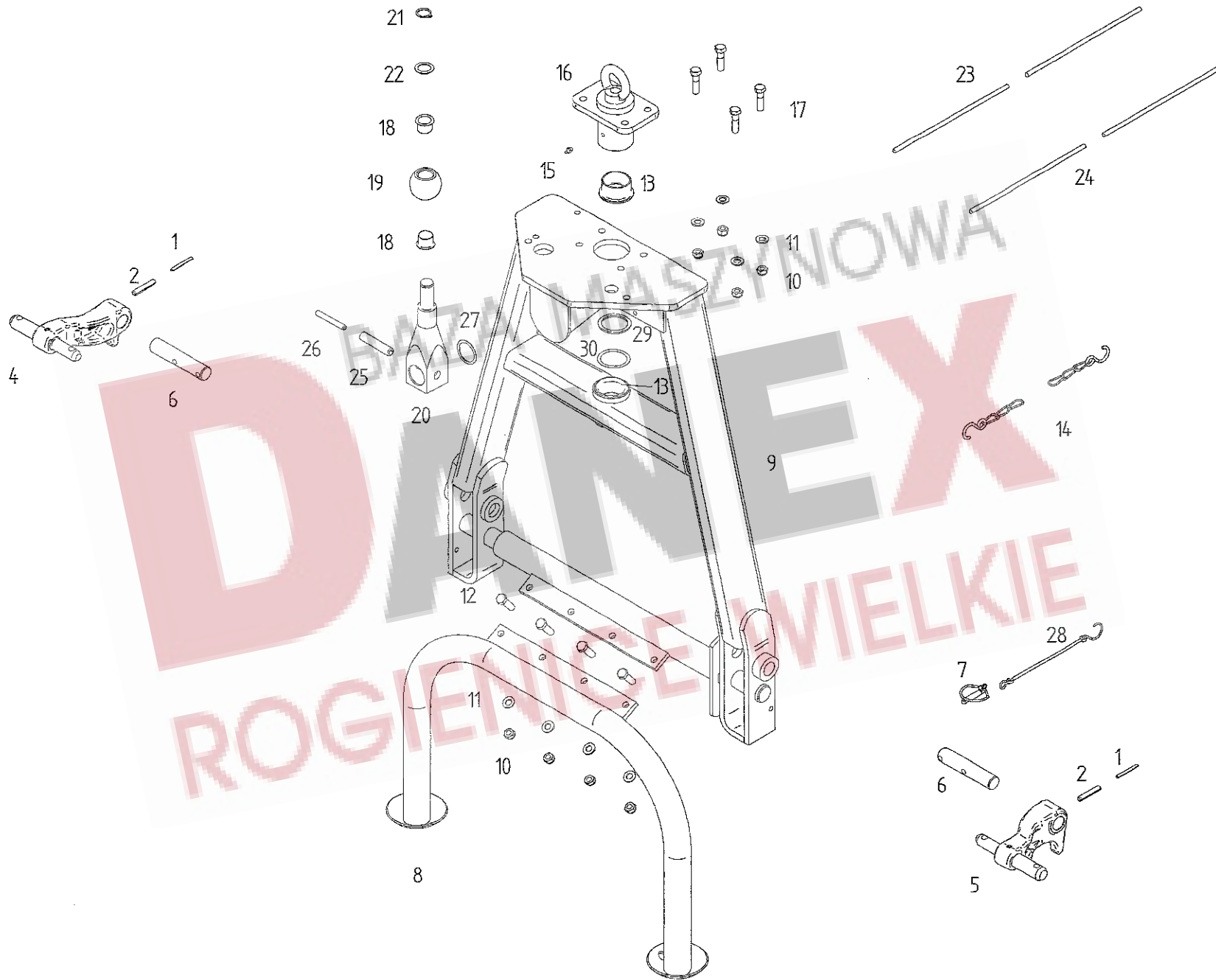

# Tafel, Table, Plan, Tav.

1

| Pos | Nr.    | TS 801 | TS 880 | x=Verschleißteil<br>x=Wear part<br>x=Pièces d'usure<br>Bezeichnung des Teiles | *=kein Ersatzteil<br>*=no spare parts<br>*=pas de pièce de rechange<br>Description of the part | s=Sonderzubehör<br>s=Special equipment<br>s=Équipement special<br>Désignation de la pièce |
|-----|--------|--------|--------|---|--|---|
|     |        |        |        | <b>Schwenkbock.....</b>   | <b>Swiveling device.....</b>   | <b>Dispositif de pivotement</b>   |
| 1   | 127253 | o      | o      | Spannstift ISO 8752- 6X 55-A-ST.....  | Tensioning pin.....  | Goupille de serrage   |
| 2   | 127252 | o      | o      | Spannstift ISO 8752- 10X 55-A-ST.....   | Tensioning pin.....  | Goupille de serrage   |
| 4   | 164323 | o      | o      | Unterlenkerhebel, rechts mont.....  | Lower link lever, right.....   | Levier du bras de guidage, droit  |
| 5   | 164299 | o      | o      | Unterlenkerhebel, links mont.....   | Lower link lever, left.....  | Levier du bras de guidage, gauche   |
| 6   | 162173 | o      | o      | Bolzen.....   | Pin.....   | Boulon  |
| 7   | 108671 | o      | o      | Klappstecker 10X45 DIN 11023 ZN3.....   | Folding plug.....  | Esses d'essieu  |
| 8   | 164640 | o      | o      | Abstellstütze.....  | Parking support.....   | Support de stationnement  |
| 9   | 163683 | o      | o      | Schwenkbock mit Bundbuchse.....   | Swiveling device with flange sleeve...   | Tête de pivotement avec douille à collet  |
| 10  | 108589 | o      | o      | 6kt-Mutter M12- 8 -A0C DIN985.....  | Hexagonal nut.....   | Écrou hexagonal   |
| 11  | 105186 | o      | o      | Scheibe DIN 125- 13 -A0C.....   | Washer.....  | Rondelle  |
| 12  | 116630 | o      | o      | 6kt-Schr.M12X 40- 8.8-A0C DIN933.....   | Hexagonal bolt.....  | Boulon hexagonal  |
| 13  | 161098 | o      | o      | Bundbuchse 50W55/65X30.....   | Flange sleeve.....   | Douille à collet  |
| 14  | 117245 | o      | o      | Kn-Kette 2,8X960 22GL,DIN5686TZN.....   | Chain.....   | Chaîne  |
| 15  | 108292 | o      | o      | Kegelschmiernippel A S8X1 DIN71412.....                                       | Conical grease nipple.....   | Graisser conique  |
| 16  | 162765 | o      | o      | Lagerbuchse.....  | Bearing bush.....  | Coussinet   |
| 17  | 126771 | o      | o      | 6kt-Schr.M12X 45- 8.8-A0C DIN931.....   | Hexagonal bolt.....  | Boulon hexagonal  |
| 18  | 162619 | o      | o      | Bundbuchse GFM-2528-21.....   | Bush.....  | Douille à collet  |
| 19  | 161168 | o      | o      | Kugel D=60.....   | Ball.....  | Bille   |
| 20  | 162607 | o      | o      | Lenkhebel vorn.....   | Steering lever, front.....   | Levier de direction, avant  |
| 21  | 118597 | o      | o      | Sicherungsring 25X2 DIN 471.....  | Snap ring.....   | Circlip extérieur   |
| 22  | 127570 | o      | o      | Pass-Scheibe 25X 36X 2 DIN988.....  | Adjusting washer.....  | Rondelle d' austage   |
| 23  | 161459 | o      | o      | Seil 8X7000 rot.....  | Red rope.....  | Câble rouge   |
| 24  | 161080 | o      | o      | Seil 8X9000 schwarz.....  | Black rope.....  | Câble noir  |
| 25  | 127972 | o      | o      | Spannstift ISO 8752- 16X 75-A-ST.....   | Tension pin.....   | Goupille de serrage   |
| 26  | 127973 | o      | o      | Spannstift ISO 8752- 10X 75-A-ST.....   | Tension pin.....   | Goupille de serrage   |
| 27  | 127572 | o      | o      | Pass-Scheibe 40X 50X 1,5 DIN988.....  | Adjusting washer.....  | Rondelle d' austage   |
| 28  | 111895 | o      | o      | Sicherungsschnur mit Haken.....   | Safety cord.....   | Cordon d'arrêt  |
| 29  | 124330 | o      | o      | Stützscheibe 50x62x3 DIN 988.....   | Supporting plate.....  | Rondelle de support   |
| 30  | 127807 | o      | o      | Pass-Scheibe 50x62x1 DIN 988.....   | Adjusting washer.....  | Rondelle d' austage   |

DAAZ MACHINOWA  
 ROGIENICE WIELKIE

# ERSATZTEILLISTE TAFEL - TABLE - PLAN - TAV. 2

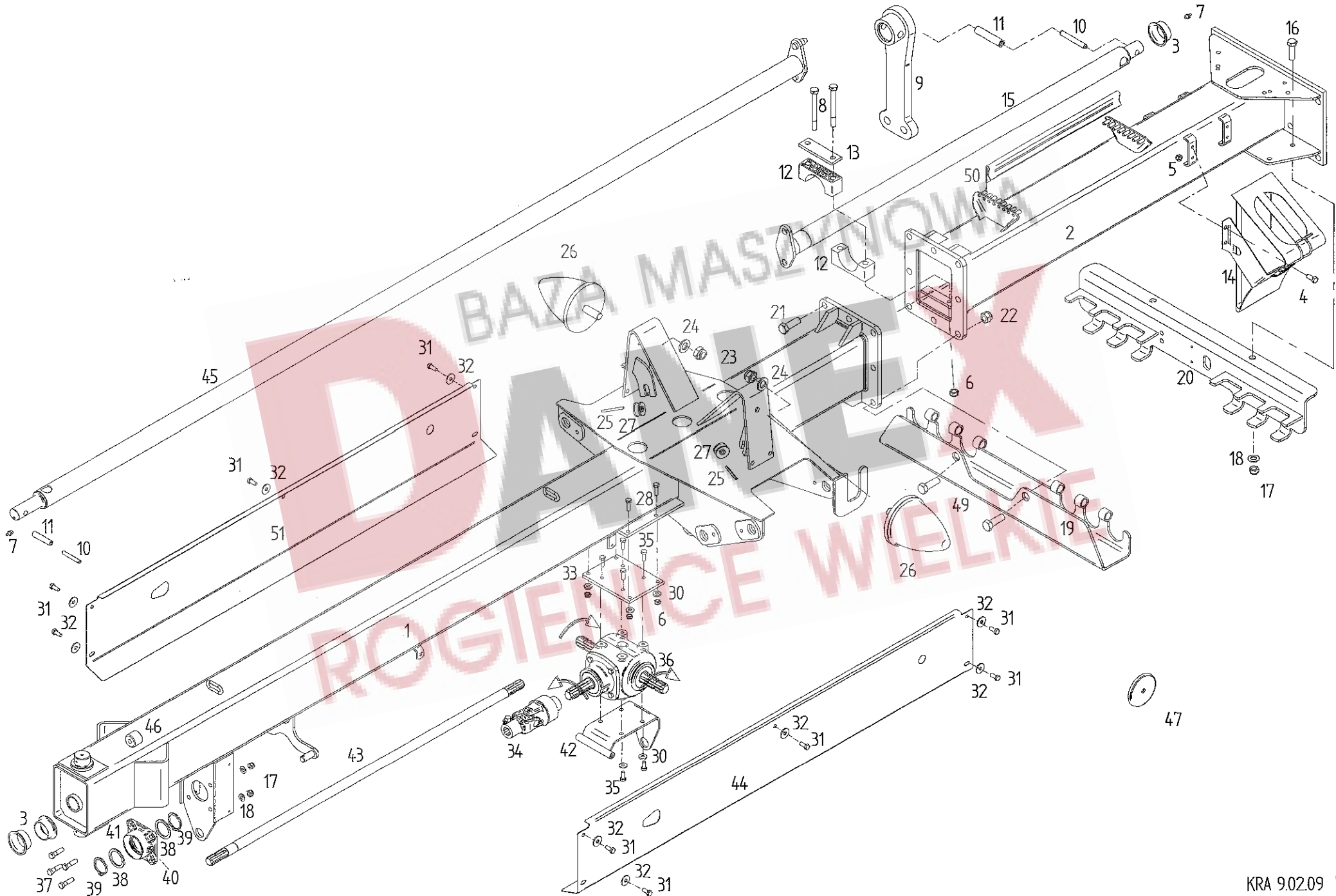

| Pos | Nr.    | TS 801 | TS 880 | x=Verschleißteil<br>x=Wear part<br>x=Pièces d'usure | *=kein Ersatzteil<br>*=no spare parts<br>*=pas de pièce de rechange | s=Sonderzubehör<br>s=Special equipment<br>s=Équipement special |
|-----|--------|--------|--------|---|---|--|
|     |        |        |        | Bezeichnung des Teiles                              | Description of the part   | Désignation de la pièce  |
|     |        |        |        | <b>Rahmen.....</b>                                  | <b>Frame.....</b>   | <b>Châssis</b>   |
| 1   | 166016 | o      | o      | Hauptrahmen.....                                    | Main frame.....   | Châssis principal  |
| 2   | 165689 | o      | o      | Rahmen, hinten mit Lagerbuchsen.....                | Frame, back with bearing bush.....                                  | Châssis, arrière avec coussinet                                |
| 3   | 161159 | o      | o      | Bundbuchse 40W44/55x20.....                         | Flange sleeve.....  | Douille à collet   |
| 4   | 107727 | o      | o      | 6kt.-Schraube DIN 933-M8x20-8.8-A0C.....            | Hexagonal bolt.....   | Boulon hexagonal   |
| 5   | 108531 | o      | o      | 6kt.-Mutter DIN 985-M8-8-A0C.....                   | Hexagonal nut.....  | Écrou hexagonal  |
| 6   | 108441 | o      | o      | 6kt.-Mutter DIN 985-M10-8-A0C.....                  | Hexagonal nut.....  | Écrou hexagonal  |
| 7   | 108292 | o      | o      | Kegelschmiernippel AS 8x1 DIN 71412.....            | Conical grease nipple.....  | Graisseur conique  |
| 8   | 116459 | o      | o      | 6kt.-Schraube DIN 931-M10x100-8.8-A0C.....          | Hexagonal bolt.....   | Boulon hexagonal   |
| 9   | 162672 | o      | o      | Lenkhebel hinten.....                               | Steering lever back.....  | Levier de direction arrière                                    |
| 10  | 127973 | o      | o      | Spannstift ISO 8752- 10x75-A-ST Dacromet.....       | Tensioning pin.....   | Goupille de serrage  |
| 11  | 127972 | o      | o      | Spannstift ISO 8752-16x75-A-ST Dacromet.....        | Tensioning pin.....   | Goupille de serrage  |
| 12  | 164596 | o      | o      | Lagerschale.....                                    | Bearing shell.....  | Coquille de coussinet  |
| 13  | 162078 | o      | o      | Platte.....   | Plate.....  | Plaque   |
| 14  | 163372 | o      | o      | Unterlegkeil mit Halter.....                        | Chock with holder.....  | Cale de freinageavec support                                   |
| 15  | 163909 | o      | o      | Lenkwelle, hinten.....                              | Steering shaft, back.....   | Arbre de direction, arrière                                    |
| 16  | 116630 | o      | o      | 6kt.-Schraube DIN 933-M12x40-8.8-A0C.....           | Hexagonal bolt.....   | Boulon hexagonal   |
| 17  | 108589 | o      | o      | 6kt.-Mutter DIN 985-M12-8-A0C.....                  | Hexagonal nut.....  | Écrou hexagonal  |
| 18  | 105186 | o      | o      | Scheibe DIN 125-13-A0C.....                         | Washer.....   | Rondelle   |
| 19  | 164171 | o      | o      | Ablageprofil.....                                   | Support profile.....  | Dépôt profilé  |
| 20  | 164181 | o      | o      | Ablageprofil.....                                   | Support profile.....  | Dépôt profilé  |
| 21  | 128204 | o      | o      | 6kt.-Schraube DIN 961-M20x1,5x60-8.8-A0C.....       | Hexagonal bolt.....   | Boulon hexagonal   |
| 22  | 128190 | o      | o      | 6kt.-Mutter DIN 985-M20x1,5-8-A0C.....              | Hexagonal nut.....  | Écrou hexagonal  |
| 23  | 116699 | o      | o      | 6kt.-Mutter DIN 985-M16-8-A0C.....                  | Hexagonal nut.....  | Écrou hexagonal  |
| 24  | 115979 | o      | o      | Scheibe DIN 125-17-A0C.....                         | Washer.....   | Rondelle   |
| 25  | 127399 | o      | o      | Spannstift ISO 8752- 5x50-A-ST Dacromet.....        | Tensioning pin.....   | Goupille de serrage  |
| 26  | 166017 | o      | o      | Parabelfeder.....                                   | Parabola spring.....  | Ressort parabole   |
| 27  | 127516 | o      | o      | Seilrolle.....                                      | Rope pulley.....  | Poulie de câble  |
| 28  | 116623 | o      | o      | 6kt.-Schraube DIN 933-M10x35-8.8-A0C.....           | Hexagonal bolt.....   | Boulon hexagonal   |
| 29  | 105421 | o      | o      | Scheibe DIN 9021-8,4-A0C.....                       | Washer.....   | Rondelle   |
| 30  | 115973 | o      | o      | Scheibe DIN 125-10,5-A0C.....                       | Washer.....   | Rondelle   |
| 31  | 127933 | o      | o      | 6kt.-Schraube DIN 933-M 8x16-8.8-A0C Vplus.....     | Hexagonal bolt.....   | Boulon hexagonal   |
| 32  | 105421 | o      | o      | Scheibe DIN 9021-8,4-A0C.....                       | Washer.....   | Rondelle   |
| 33  | 161055 | o      | o      | Platte.....   | Plate.....  | Plaque   |
| 34  | 165945 | o      | o      | Kreuzgelenk.....                                    | Universal joint.....  | Joint de cardan  |
| 35  | 124508 | o      | o      | 6kt.-Schr. DIN 933-M10x25-8.8-A0C Vplus.....        | Hexagonal bolt.....   | Boulon hexagonal   |
| 36  | 162386 | o      | o      | Getriebe GT30 (Tafel 14).....                       | Gearbox (Table 14).....   | Engrenage (Plan 14)  |
| 37  | 126771 | o      | o      | 6kt.-Schraube DIN 933-M12x45-8.8-A0C.....           | Hexagonal bolt.....   | Boulon hexagonal   |
| 38  | 126242 | o      | o      | Stützscheibe 35x45x2,5 DIN 988.....                 | Supporting plate.....   | Rondelle de support  |
| 39  | 118602 | o      | o      | Sicherungsring 35x2,5 DIN 471.....                  | Snap ring.....  | Circlip extérieur  |
| 40  | 128292 | o      | o      | Kegelschmiernippel A M6x1 DIN71412.....             | Conical grease nipple.....  | Écrou hexagonal  |
| 41  | 163797 | o      | o      | Lager-Gehäuseeinheit GGF 35.....                    | Bearing assembly.....   | Ensemble de palier   |
| 42  | 164184 | o      | o      | Halter.....   | Support.....  | Support  |
| 43  | 165979 | o      | o      | Antriebswelle.....                                  | Drive shaft.....  | Arbre d'entraînement   |
| 44  | 165978 | o      | o      | Schutzblech links.....                              | Wheel guard left.....   | Tôle de protection gauche                                      |
| 45  | 162134 | o      | o      | Lenkwelle, vorn.....                                | Steering shaft, front.....  | Arbre de direction, avant                                      |
| 46  | 163986 | o      | o      | Buchse.....   | Bushing.....  | Douille  |
| 47  | 128267 | o      | o      | Rückstrahler, gelb.....                             | Reflector, yellow.....  | Catadioptré, jaune   |
| 49  | 128191 | o      | o      | 6kt.-Schraube DIN 960-M20x1,5x70-8.8-A0C.....       | Hexagonal bolt.....   | Boulon hexagonal   |
| 50  | 164295 | o      | o      | Klemmprofil.....                                    | Clamping bar.....   | Plaque de serrage  |
| 51  | 166027 | o      | o      | Schutzblech rechts.....                             | Wheel guard right.....  | Tôle de protection droite                                      |

# ERSATZTEILLISTE TAFEL - TABLE - PLAN - TAV.

3

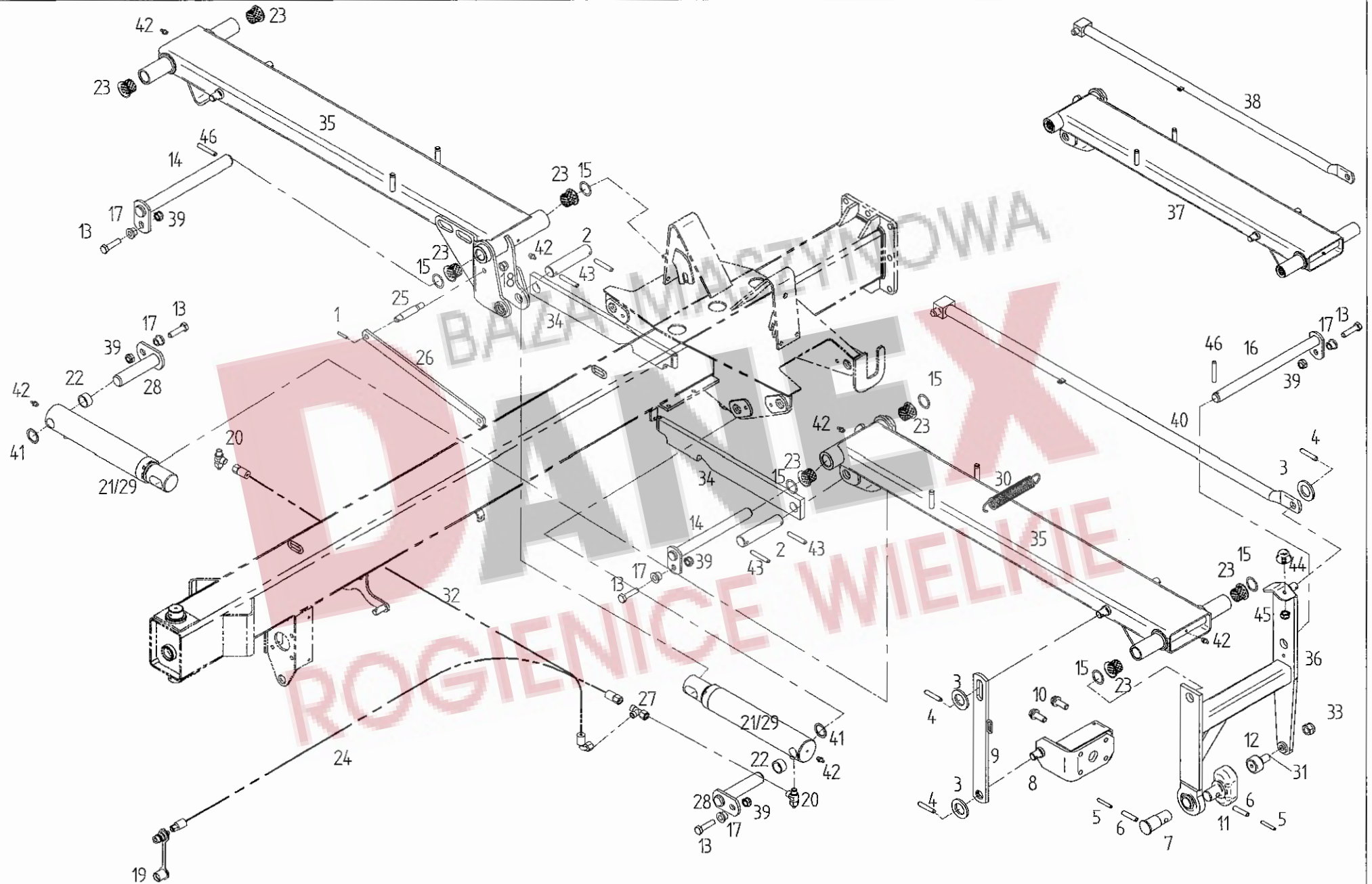

| Pos | Nr.    | TS 801 | TS 880 | x=Verschleißteil                           | *=kein Ersatzteil                       | s=Sonderzubehör                             |
|-----|--------|--------|--------|--|---|---|
|     |        |        |        | x=Wear part                                | *=no spare parts                        | s=Special equipment                         |
|     |        |        |        | x=Pièces d'usure                           | *=pas de pièce de rechange              | s=Équipement special                        |
|     |        |        |        | Bezeichnung des Teiles                     | Description of the part                 | Désignation de la pièce                     |
|     |        |        |        | <b>Schwenkarm.....</b>                     | <b>Swivel arm.....</b>                  | <b>Bras pivotant</b>                        |
| 1   | 107451 | o      | o      | Spannstift ISO 8752-6x36-A-ST Dac.....     | Tensioning pin.....                     | Goupille de serrage                         |
| 2   | 161049 | o      | o      | Scharnierbolzen.....                       | Hinge bolt.....                         | Boulon de charnière                         |
| 3   | 115989 | o      | o      | Scheibe DIN 126-26-A0C.....                | Washer.....                             | Rondelle                                    |
| 4   | 126880 | o      | o      | Spannstift ISO 8752- 8x45-A-ST Dac.....    | Tensioning pin.....                     | Goupille de serrage                         |
| 5   | 124702 | o      | o      | Spannstift ISO 8752- 8x55-A-ST Dac.....    | Tensioning pin.....                     | Goupille de serrage                         |
| 6   | 127808 | o      | o      | Spannstift ISO 8752-13x55-A-ST Dac.....    | Tensioning pin.....                     | Goupille de serrage                         |
| 7   | 161149 | o      | o      | Bolzen.....                                | Bolt.....                               | Boulon                                      |
| 8   | 162195 | o      | o      | Kreiselanschlag.....                       | Rotor stop.....                         | Butée du rotor                              |
| 9   | 161781 | o      | o      | Anschlaglasche.....                        | Stop bracket.....                       | Éclisse de butée                            |
| 10  | 127987 | o      | o      | 6kt.-Schr. -M16x40-100-A0C Vpl. -ripp..... | Hexagonal bolt.....                     | Boulon hexagonal                            |
| 11  | 162886 | o      | o      | Kulisse.....                               | Coulisse.....                           | Coulisse                                    |
| 12  | 165150 | o      | o      | Kurvenrolle.....                           | Cam roller .....                        | Galet de came                               |
| 13  | 117772 | o      | o      | 6kt.-Schraube DIN 933-M10x40-8.8-A0C ..... | Hexagonal bolt.....                     | Boulon hexagonal                            |
| 14  | 162250 | o      | o      | Achse.....                                 | Axle.....                               | Essieu                                      |
| 15  | 120595 | o      | o      | Paßscheibe 35x45x1 DIN 988.....            | Adjusting washer.....                   | Rondelle d'austage                          |
| 16  | 162249 | o      | o      | Achse.....                                 | Axle.....                               | Essieu                                      |
| 17  | 162245 | o      | o      | Buchse.....                                | Bushing.....                            | Douille                                     |
| 18  | 116699 | o      | o      | 6kt.-Mutter DIN 985-M16-8-A0C .....        | Hexagonal nut.....                      | Écrou hexagonal                             |
| 19  | 126859 | o      | o      | SVK-Stecker NW10/8-L/A2K.....              | Plug.....                               | Support                                     |
| 20  | 123759 | o      | o      | Drosselventil, doppeltwirkend, kompl.....  | Throttle valve, double acting, cpl..... | Soupape d'étranglement à double effet, cpl. |
| 21  | 163051 | o      | o      | Druckzylinder.....                         | Pressure cylinder.....                  | Vérin de pression                           |
| 22  | 161062 | o      | o      | Distanzbuchse.....                         | Distance bushing.....                   | Douille d'écartement                        |
| 23  | 150530 | o      | o      | Bundbuchse 35W39/50x30.....                | Flange sleeve.....                      | Douille à collet                            |
| 24  | 161322 | x      | x      | Hydraulikschlauch 4500 lang.....           | Hydraulic hose.....                     | Flexible hydraulique                        |
| 25  | 161077 | o      | o      | Bolzen.....                                | Pin.....                                | Boulon                                      |
| 26  | 161079 | o      | o      | Lasche.....                                | Tongue.....                             | Éclisse                                     |
| 27  | 127980 | o      | o      | Einst. L-Verschraubung EL10-S A3C OMD..... | Adjustable screw fitting.....           | Raccord à vis en L réglable                 |
| 28  | 162257 | o      | o      | Achse.....                                 | Axle.....                               | Essieu                                      |
| 29  | 162614 | o      | o      | Dichtsatz für 163051.....                  | Set of seals for 163051.....            | Jeu de joints pour 163051                   |
| 30  | 163222 | o      | o      | Zugfeder 3,5x26,5x195.....                 | Pulling spring.....                     | Ressort de tension                          |
| 31  | 163645 | o      | o      | Kegelschmiernippel 6mm.....                | Conical Grease nipple.....              | Graisseur conique                           |
| 32  | 163614 | x      | x      | Hydraulikschlauch 900 lang.....            | Hydraulic hose.....                     | Flexible hydraulique                        |
| 33  | 128190 | o      | o      | 6kt.-Mutter DIN 985-M20x1.5-8-A0C .....    | Hexagonal nut.....                      | Écrou hexagonal                             |
| 34  | 164203 | o      | o      | Transportsicherung.....                    | Safety device for transport.....        | Dispositif de sécurité pour le transport    |
| 35  | 166114 | o      | o      | Schwenkarm 1540.....                       | Swivel arm.....                         | Bras pivotant                               |
| 36  | 164325 | o      | o      | Kreiselaufhängung.....                     | Rotor suspension.....                   | Suspension du rotor                         |
| 37  | 166116 | o      | o      | Schwenkarm 1390.....                       | Swivel arm.....                         | Bras pivotant                               |
| 38  | 161763 | o      | o      | Verstellstange 1505.....                   | Adjusting bar.....                      | Barre de réglage                            |
| 39  | 108441 | o      | o      | 6kt.-Mutter DIN 985-M10-8-A0C .....        | Hexagonal nut.....                      | Écrou hexagonal                             |
| 40  | 163899 | o      | o      | Verstellstange 1655.....                   | Adjusting bar.....                      | Barre de réglage                            |
| 41  | 126242 | o      | o      | Stützscheibe 35x45x2,5 DIN 988.....        | Supporting plate.....                   | Rondelle de support                         |
| 42  | 128292 | o      | o      | Kegelschmiernippel A M6x1 DIN71412.....    | Conical grease nipple.....              | Écrou hexagonal                             |
| 43  | 127178 | o      | o      | Spannstift ISO 8752- 8x50-A-ST Dac.....    | Tensioning pin.....                     | Goupille de serrage                         |
| 44  | 151014 | o      | o      | Anschlagpuffer.....                        | Bumper.....                             | Tampon de butée                             |
| 45  | 108441 | o      | o      | 6kt.-Mutter DIN 985-M10-8-A0C .....        | Hexagonal nut.....                      | Écrou hexagonal                             |
| 46  | 107454 | o      | o      | Spannstift ISO 8752-6x50-A-ST Dac.....     | Tension pin.....                        | Goupille de serrage                         |



# ERSATZTEILLISTE TAFEL - TABLE - PLAN - TAV. 4

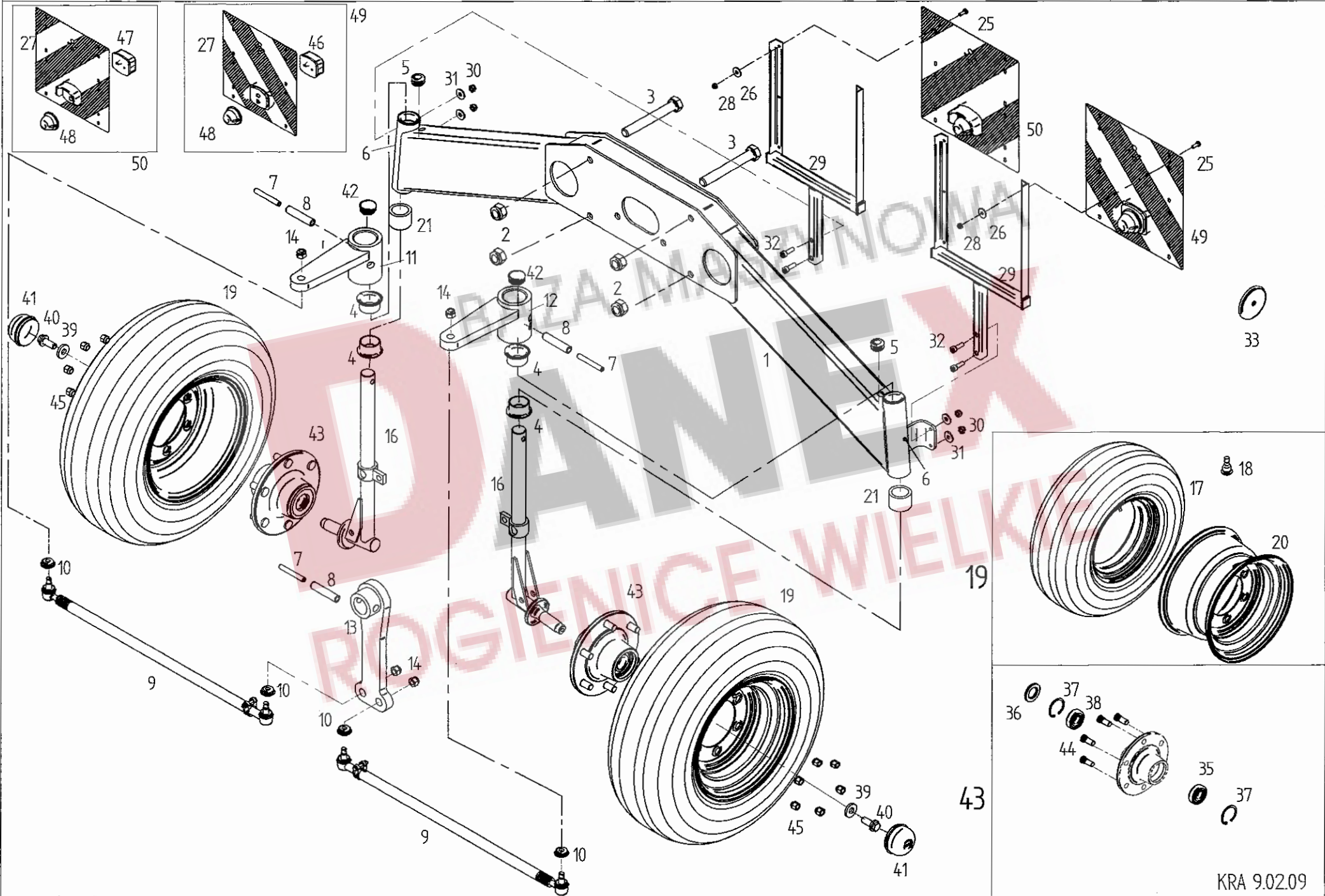

|     |     |        |        |   |   |  |
|-----|-----|--------|--------|---|---|--|
|     |     |        |        | x=Verschleißteil<br>x=Wear part<br>x=Pièces d'usure | *=kein Ersatzteil<br>*=no spare parts<br>*=pas de pièce de rechange | s=Sonderzubehör<br>s=Special equipment<br>s=Équipement special |
| Pos | Nr. | TS 801 | TS 880 | Bezeichnung des Teiles                              | Description of the part   | Désignation de la pièce  |

|    |        |   |   | <b>Fahrwerk, hinten.....</b>                    | <b>Chassis, back.....</b>                       | <b>Châssis, arrière</b>                     |
|----|--------|---|---|---|---|---|
| 1  | 498501 | o | o | Rahmenquerträger.....                           | Traverse frame structure.....                   | Poutre transversale de châssis              |
| 2  | 128190 | o | o | 6kt.-Mutter DIN 985-M20x1,5-8-A0C .....         | Hexagonal nut.....                              | Écrou hexagonal                             |
| 3  | 128203 | o | o | 6kt.-Schraube DIN 960-M20x1,5x150-8.8-A0C ..... | Hexagonal bolt.....                             | Boulon hexagonal                            |
| 4  | 161098 | o | o | Bundbuchse 50W55/65x30.....                     | Flange sleeve.....                              | Douille à collet                            |
| 5  | 122471 | o | o | Kabeldurchführungsstülpe.....                   | Cable bushing.....                              | Passe-câble                                 |
| 6  | 108292 | o | o | Kegelschmiernippel AS 8x1 DIN 71412.....        | Conical grease nipple.....                      | Graisseur conique                           |
| 7  | 127973 | o | o | Spannstift ISO 8752-10x75-A-ST Dac.....         | Tensioning pin.....                             | Goupille de serrage                         |
| 8  | 127972 | o | o | Spannstift ISO 8752-16x75-A-ST Dac.....         | Tensioning pin.....                             | Goupille de serrage                         |
| 9  | 163945 | o | o | Spurstange.....                                 | Track rod.....                                  | Barre d'accouplement                        |
| 10 | 163352 | o | o | Dichtungsbalg mit Klemmring.....                | Seal ring.....                                  | Bague d'étanchéité                          |
| 11 | 163942 | o | o | Spurhebel rechts.....                           | Track lever right.....                          | Levier d'accouplement droit                 |
| 12 | 163941 | o | o | Spurhebel links.....                            | Track lever left.....                           | Levier d'accouplement gauche                |
| 13 | 162672 | o | o | Lenkhebel, hinten.....                          | Steering lever, back.....                       | Levier de direction, arrière                |
| 14 | 128411 | o | o | 6kt.-Mutter DIN 985-M14x1,5-8-A0C .....         | Hexagonal nut.....                              | Écrou hexagonal                             |
| 16 | 162427 | o | o | Achsschenkel.....                               | Steering knuckle.....                           | Fusée d'essieu                              |
| 17 | 127577 | x | x | Reifen 10,0/75-15,3/MP 8PR AMFM.....            | Tire.....                                       | Pneu  |
| 18 | 164363 | x | x | Gummiventil DIN7780 - 43GS16 .....              | Valve .....                                     | Soupape                                     |
| 19 | 161363 | o | o | Lauftrad 10,0/75-15,3.....                      | Track wheel.....                                | Roue  |
| 20 | 122543 | o | o | Scheibenrad 9.00x15.3.....                      | Disc wheel.....                                 | Roue à disque                               |
| 21 | 164674 | o | o | Buchse.....                                     | Bushing.....                                    | Douille                                     |
| 25 | 116607 | o | o | 6kt.-Schraube DIN 933-M6x16-8.8-A0C .....       | Hexagonal bolt.....                             | Boulon hexagonal                            |
| 26 | 116030 | o | o | Scheibe DIN 9021-7,4-A0C.....                   | Washer.....                                     | Rondelle                                    |
| 27 | 150581 | o | o | Warntafel.....                                  | Warning sign.....                               | Tableau d'avertissement                     |
| 28 | 106903 | o | o | 6kt.-Mutter DIN 985-M6-8-A0C .....              | Hexagonal nut.....                              | Écrou hexagonal                             |
| 29 | 162314 | o | o | Warntafelhalter.....                            | Warning sign support.....                       | Support de tableau d'avertissement          |
| 30 | 108531 | o | o | 6kt.-Mutter DIN 985-M8-8-A0C.....               | Hexagonal nut.....                              | Écrou hexagonal                             |
| 31 | 105421 | o | o | Scheibe DIN 9021-8,4-A0C.....                   | Washer.....                                     | Rondelle                                    |
| 32 | 126752 | o | o | Zyl-Schraube DIN 912 M 8x25-8.8-A0C.....        | Cheese Head.....                                | Vis à tête cylindrique                      |
| 33 | 127213 | o | o | Rückstrahler, rot.....                          | Reflector, red.....                             | Catadioptr, rouge                           |
| 35 | 127974 | o | o | Rillenkugellager 6307 2 RS DIN 625.....         | Grooved ball bearing.....                       | Roulement rainuré à billes                  |
| 36 | 108689 | o | o | WDR A 45X80X10 DIN 3760.....                    | Seal.....                                       | Bague à lèvres avec ressort                 |
| 37 | 107386 | o | o | Sicherungsring 35x2,5 DIN 471.....              | Snap ring.....                                  | Cirelip intérieur                           |
| 38 | 127770 | o | o | Rillenkugellager 6208 2 RS DIN 625.....         | Grooved ball bearing.....                       | Roulement rainuré à billes                  |
| 39 | 160756 | o | o | Scheibe 17,5/56/5.....                          | Washer.....                                     | Rondelle                                    |
| 40 | 127987 | o | o | 6kt.-Schr. -M16x40-100-A0C Vpl. -ripp.....      | Hexagonal bolt.....                             | Boulon hexagonal                            |
| 41 | 161883 | o | o | Abschlußkappe D=80.....                         | Sealing hat.....                                | Chapeau de fermeture                        |
| 42 | 127961 | o | o | Lamellenstopfen GPN320 GL55.....                | Lamellar plug.....                              | Bouchon à lamelles                          |
| 43 | 133711 | o | o | Radnabe.....                                    | Wheel hub.....                                  | Moyeu de roue                               |
| 44 | 108508 | o | o | Riffelbolzen M18x1,5x46.....                    | Channelled bolt.....                            | Boulon rainuré                              |
| 45 | 116700 | o | o | Kugelbundmutter A18-8-A0C DIN74361.....         | Spherical collar nut.....                       | Écrou à rotule convexe                      |
| 46 | 162090 | o | o | Dreikammerleuchte BBS 95 links.....             | Three - unit lamp, left - hand sided.....       | Feu trois lampes, à gauche                  |
| 47 | 162091 | o | o | Dreikammerleuchte BBS 95 rechts.....            | Three - unit lamp, right - hand sided.....      | Feu trois lampes, à droite                  |
| 48 | 162092 | o | o | Positionsleuchte weiss PL86.....                | Position lamp, white.....                       | Feu de position, blanc                      |
| 49 | 162315 | o | o | Warntafel mit Leuchte, links.....               | Warning sign with left hand warning light.....  | Tableau d'avertissement avec lampe à gauche |
| 50 | 162316 | o | o | Warntafel mit Leuchte, rechts.....              | Warning sign with right hand warning light..... | Tableau d'avertissement avec lampe à droite |

# ERSATZTEILLISTE TAFEL - TABLE - PLAN - TAV. 5

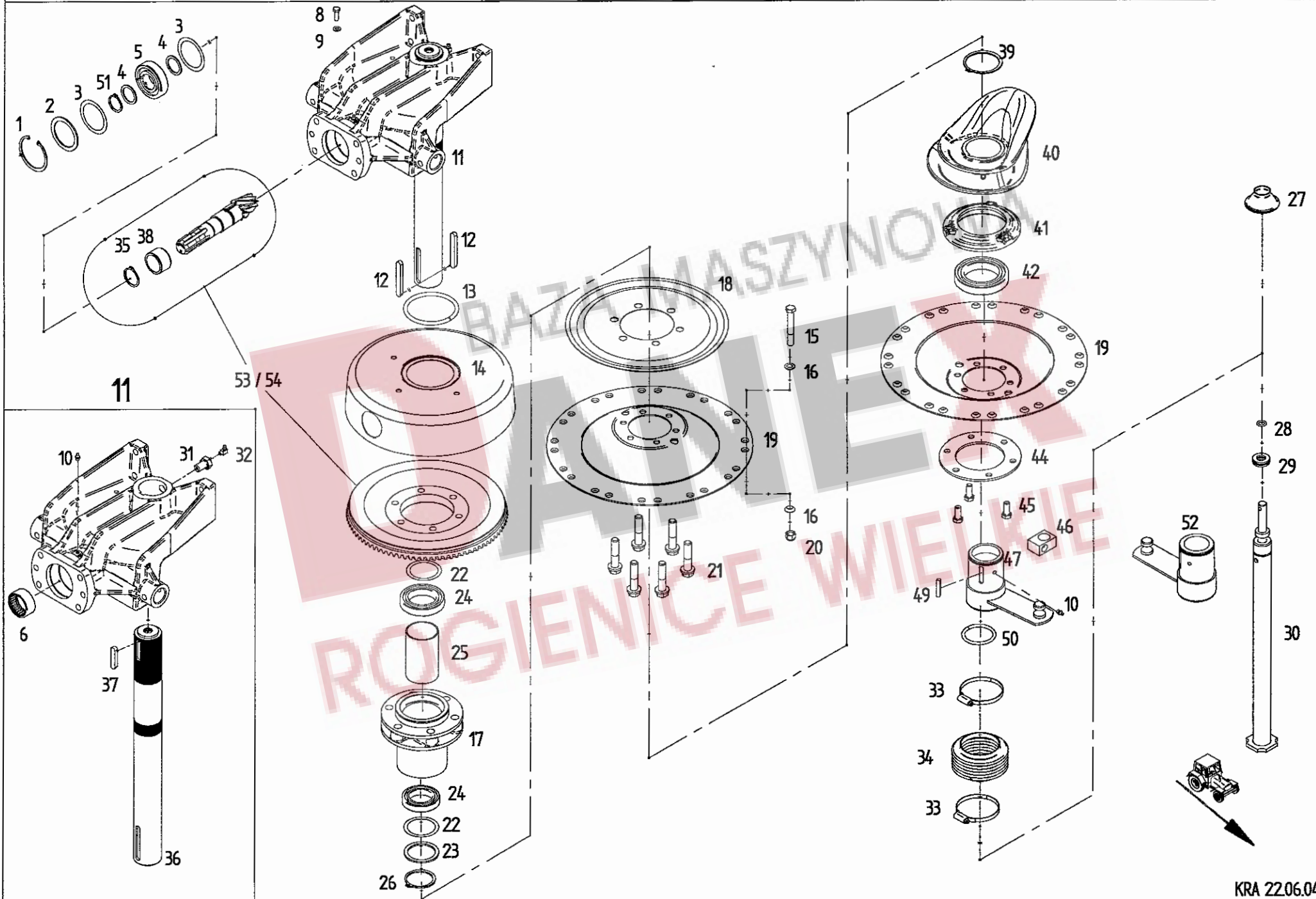

| Pos  | Nr.    | TS 801 | TS 880 | x=Verschleißteil<br>x=Wear part<br>x=Pièces d'usure | *=kein Ersatzteil<br>*=no spare parts<br>*=pas de pièce de rechange | s=Sonderzubehör<br>s=Special equipment<br>s=Equipement special |
|--|--------|--------|--------|---|---|--|
|  |        |        |        | Bezeichnung des Teiles                              | Description of the part   | Désignation de la pièce  |
| <b>Kreiselkopf/Höhenverstellung..... Rotor head/Height adjustment... Boîtier/Réglage de la hauteur</b> |        |        |        |   |   |  |
| 1  | 107386 | o      | o      | Sicherungsring 80x2,5 DIN 472.....                  | Snap ring.....  | Circlip intérieur  |
| 2  | 127644 | o      | o      | Stützscheibe 63x80x3 DIN 988.....                   | Supporting plate.....   | Rondelle de support  |
| 3  | 127645 | o      | o      | Paßscheibe 63x80x0,3 DIN 988 (bei Bedarf)....       | Adjusting washer.....   | Rondelle d'austage   |
| 3  | 127646 | o      | o      | Paßscheibe 63x80x0,5 DIN 988.....                   | Adjusting washer.....   | Rondelle d'austage   |
| 3  | 126320 | o      | o      | Paßscheibe 63x80x0,1 DIN 988 (bei Bedarf)....       | Adjusting washer.....   | Rondelle d'austage   |
| 4  | 126242 | o      | o      | Stützscheibe 35x45x2,5 DIN 988 ZN 3.....            | Supporting plate.....   | Rondelle de support  |
| 5  | 106852 | o      | o      | Rillenkugellager 6307 2 RS C3 DIN 625.....          | Grooved ball bearing.....   | Roulement rainuré à billes                                     |
| 6  | 127643 | o      | o      | Nadelhülse HK 5025 DIN 618.....                     | Needle bush.....  | Roulement à aiguilles  |
| 8  | 127883 | o      | o      | 6kt.-Schraube DIN 933-M 8x25-8.8-A0C Verbu.....     | Hexagonal bolt.....   | Boulon hexagonal   |
| 9  | 115972 | o      | o      | Scheibe DIN 125-8,4-A0C.....                        | Washer.....   | Rondelle   |
| 10   | 108292 | o      | o      | Kegelschmiernippel AS 8x1 DIN 71412.....            | Conical grease nipple.....  | Graisseur conique  |
| 11   | 498111 | o      | o      | Kreiselkopf, vormontiert.....                       | Rotor head.....   | Boîtier  |
| 12   | 127998 | o      | o      | Paßfeder A 12x8x56 DIN 6885 C45 K+V.....            | Fitting spring.....   | Ressort d'ajustage   |
| 13   | 160215 | o      | o      | Dichtring.....                                      | Seal ring.....  | Bague d'étanchéité   |
| 14   | 123477 | o      | o      | Haube.....  | Cover.....  | Capot  |
| 15   | 128293 | o      | o      | 6kt.-Schraube DIN 931-M12x90-12.9-Dac500.....       | Hexagonal bolt.....   | Boulon hexagonal   |
| 16   | 163985 | o      | o      | Konusscheibe.....                                   | Tapered nut washer.....   | Rondelle de cone   |
| 17   | 162109 | o      | o      | Kreiselnabe.....                                    | Rotor hub.....  | Moyeu du rotor   |
| 18   | 162111 | o      | o      | Deckel.....   | Cover.....  | Couvercle  |
| 19   | 162112 | o      | o      | Glocke.....   | Dome.....   | Cloche   |
| 20   | 127564 | o      | o      | 6kt.-Mutter DIN 982-M 12-10-A0C.....                | Hexagonal nut.....  | Écrou hexagonal  |
| 21   | 127988 | o      | o      | 6kt.-Schraube DIN 931-M 16x70-100 Vripp, Vp.....    | Hexagonal bolt.....   | Boulon hexagonal   |
| 22   | 124650 | o      | o      | Paßscheibe 60x75x0,1 DIN 988.....                   | Adjusting washer.....   | Rondelle d'austage   |
| 22   | 126384 | o      | o      | Paßscheibe 60x75x0,3 DIN 988.....                   | Adjusting washer.....   | Rondelle d'austage   |
| 22   | 126385 | o      | o      | Paßscheibe 60x75x0,5 DIN 988.....                   | Adjusting washer.....   | Rondelle d'austage   |
| 23   | 126302 | o      | o      | Stützscheibe 60x75x3,0 DIN 988.....                 | Supporting plate.....   | Rondelle de support  |
| 24   | 118604 | o      | o      | Rillenkugellager 6012 2 RS DIN 125.....             | Grooved ball bearing.....   | Roulement rainuré à billes                                     |
| 25   | 123486 | o      | o      | Distanzrohr.....                                    | Distance pipe.....  | Tube d'écartement  |
| 26   | 127642 | o      | o      | Sicherungsring 60x3 DIN 471.....                    | Snap ring.....  | Circlip extérieur  |
| 27   | 160629 | o      | o      | Abdeckkappe.....                                    | Bearing housing.....  | Carter   |
| 28   | 126417 | o      | o      | Runddichtring 17x3,5 DIN 3770-NB 70.....            | Round seal.....   | Joint torique d'étanchéité                                     |
| 29   | 127416 | o      | o      | Axial-Rillenkugellager 11-119 Rolax.....            | Grooved ball thrust bearing.....                                    | Butée à rainure à billes                                       |
| 30   | 161893 | o      | o      | Höhenverstellung, kompl.....                        | Height adjustment, cpl.....   | Réglage de la hauteur, cpl.                                    |
| 31   | 160365 | o      | o      | Hohlschraube.....                                   | Screw.....  | Vis  |
| 32   | 116749 | o      | o      | Kegelschmiernippel CS 8x1 DIN 71412.....            | Conical grease nipple.....  | Graisseur conique  |
| 33   | 127768 | o      | o      | Schlauchschele A 70-90x9 W4 DIN3017.....            | Hose clip.....  | Collier pour chambre à air                                     |
| 34   | 121990 | o      | o      | Faltenbalg.....                                     | Bellows.....  | Soufflet   |
| 35   | 127838 | o      | o      | Sicherungsring 40x2,5 DIN 471.....                  | Snap ring.....  | Circlip extérieur  |
| 36   | 161888 | o      | o      | Kreiselachse.....                                   | Rotor axle.....   | Axe du rotor   |
| 37   | 108319 | o      | o      | Paßfeder A 12x8x56 DIN 6885 C45 K+V.....            | Fitting spring.....   | Ressort d'ajustage   |
| 38   | 163061 | o      | o      | Innenring Nadelhülse.....                           | Inner ring.....   | Anneau intérieur   |
| 39   | 105465 | o      | o      | Sicherungsring 75x2,5 DIN 471.....                  | Snap ring.....  | Circlip extérieur  |
| 40   | 163671 | o      | o      | Kurvenscheibe TS4.....                              | Cam plate.....  | Disque à came  |
| 41   | 161543 | o      | o      | Lagerflansch.....                                   | Bearing flange.....   | Bride de palier  |
| 42   | 127640 | o      | o      | Rillenkugellager 6015 2 RS DIN 625.....             | Grooved ball bearing.....   | Roulement rainuré à billes                                     |
| 44   | 160135 | o      | o      | Ring.....   | Ring.....   | Anneau   |
| 45   | 127641 | o      | o      | 6kt.-Schraube DIN 933-M 12x30-8.8-A0C.....          | Hexagonal bolt.....   | Boulon hexagonal   |
| 46   | 123595 | o      | o      | Gelenkstück.....                                    | Joint piece.....  | Pièce d'articulation   |
| 47   | 160141 | o      | o      | Nabe, rechtsdrehend.....                            | Hub, rotating clockwise.....  | Moyeu, tournant à droite                                       |
| 49   | 124506 | o      | o      | Paßfeder A 8x7x45 DIN 6885 C 45 K+V.....            | Fitting spring.....   | Ressort d'ajustage   |
| 50   | 127638 | o      | o      | Runddichtring 60x4 DIN 3770-NB 70.....              | Round seal.....   | Joint torique d'étanchéité                                     |
| 51   | 118602 | o      | o      | Sicherungsring 35x2,5 DIN 471.....                  | Snap ring.....  | Circlip extérieur  |
| 52   | 160438 | o      | o      | Nabe, linksdrehend.....                             | Hub, rotating anti-clockwise.....                                   | Moyeu, tournant à gauche                                       |
| 53   | 163465 | o      | o      | Radsatz linksdrehend.....                           | Wheel set rotating anti-clockwise.....                              | Jeu de roues tournant à gauche                                 |
| 54   | 162652 | o      | o      | Radsatz rechtsdrehend.....                          | Wheel set rotating clockwise.....                                   | Jeu de roues tournant à droite                                 |

# ERSATZTEILLISTE TAFEL - TABLE - PLAN - TAV. 6

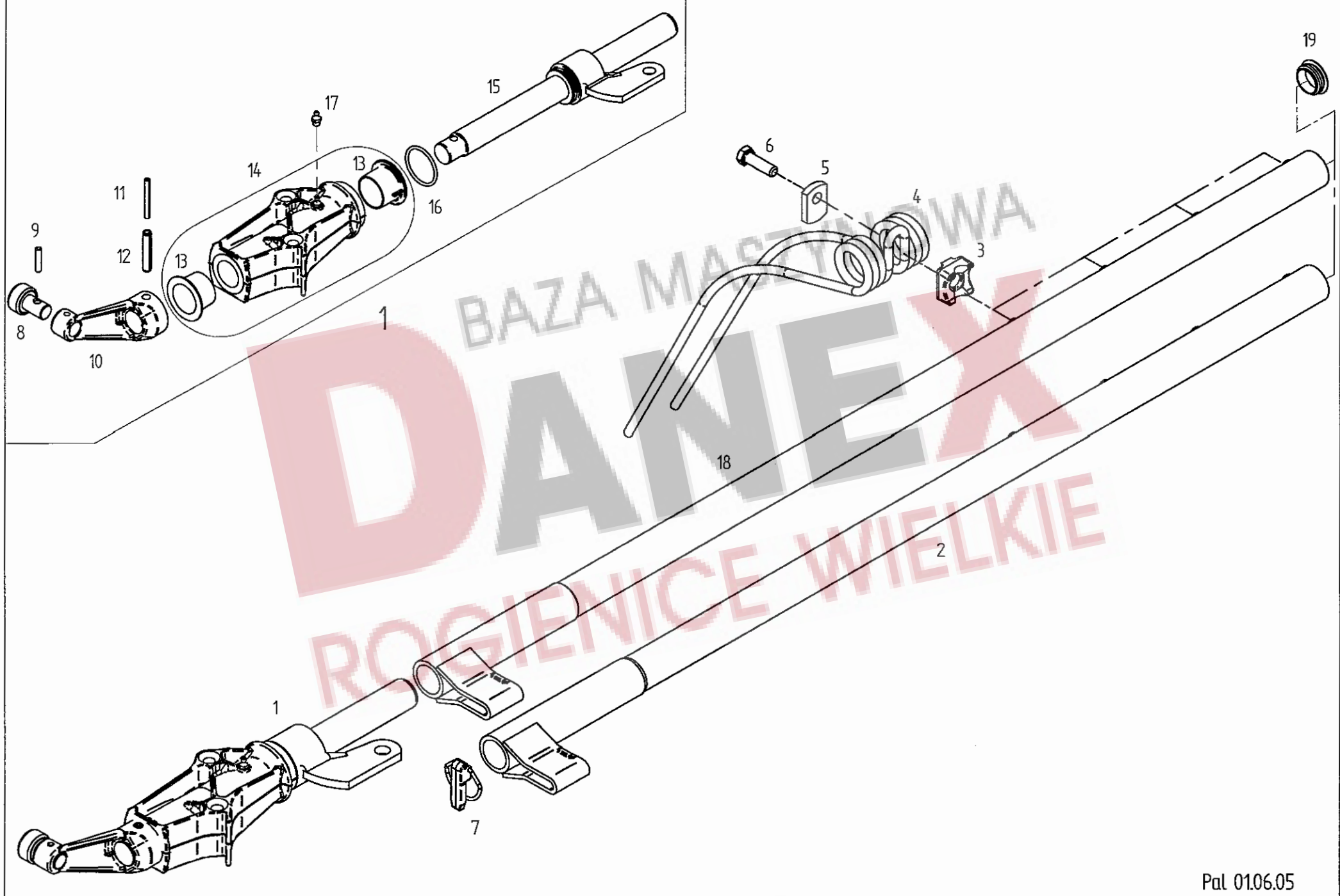

# Tafel, Table, Plan, Tav.

6

| Pos | Nr.    | TS 801 | TS 880 | x=Verschleißteil<br>x=Wear part<br>x=Pièces d'usure | *=kein Ersatzteil<br>*=no spare parts<br>*=pas de pièce de rechange | s=Sonderzubehör<br>s=Special equipment<br>s=Équipement special |
|-----|--------|--------|--------|---|---|--|
|     |        |        |        | Bezeichnung des Teiles                              | Description of the part   | Désignation de la pièce  |
|     |        |        |        | <b>Zinkenträger.....</b>                            | <b>Tine arm.....</b>  | <b>Support de dents</b>  |
| 1   | 498522 | o      | o      | Kreiselarm, kompl. ....                             | Rotor arm, cpl. ....  | Bras rotatif, cpl.   |
| 2   | 161628 | o      | o      | Zinkenträger 1240.....                              | Tine arm.....   | Support de dents   |
| 3   | 161379 | o      | o      | Klemmstück.....                                     | Clamp.....  | Collier  |
| 4   | 160111 | x      | x      | Federzinken.....                                    | Flexible tine.....  | Point flexible   |
| 5   | 160089 | o      | o      | Unterlage.....                                      | Support.....  | Support  |
| 6   | 126383 | o      | o      | 6kt.-Schraube DIN 933-M 12x40-10.9-A0C Vpl.....     | Hexagonal bolt.....   | Boulon hexagonal   |
| 7   | 163083 | o      | o      | Klappstecker 16.5x35.....                           | Folding plug.....   | Esses d'essieu   |
| 8   | 162071 | o      | o      | Laufrolle.....                                      | Roller.....   | Poulie   |
| 9   | 127607 | o      | o      | Spannstift 7x32 DIN 7346 Dacromet.....              | Tensioning pin.....   | Goupille de serrage  |
| 10  | 162154 | o      | o      | Steuerhebel.....                                    | Steering lever.....   | Levier de commande   |
| 11  | 127253 | o      | o      | Spannstift ISO 8752- 6x55-A-ST Dac.....             | Tensioning pin.....   | Goupille de serrage  |
| 12  | 127252 | o      | o      | Spannstift ISO 8752-10x55-A-ST Dac.....             | Tensioning pin.....   | Goupille de serrage  |
| 13  | 162153 | o      | o      | Bundbuchse 35 W 35/52x28.....                       | Flange sleeve.....  | Douille à collet   |
| 14  | 498439 | o      | o      | Lagerrohr mit 2 Lagerbuchsen.....                   | Bearing tube with 2 bearing bush.....                               | Tube de palier avec 2 coussinet                                |
| 15  | 163171 | o      | o      | Steuervelle.....                                    | Side shaft.....   | Arbre de commande  |
| 16  | 128103 | o      | o      | Runddichtring 45x3,5 DIN 3770-NB 90.....            | Round seal.....   | Joint torique d'étanchéité                                     |
| 17  | 108292 | o      | o      | Kegelschmiernippel AS 8x1 DIN 71412.....            | Conical grease nipple.....  | Graisseur conique  |
| 18  | 161631 | o      | o      | Zinkenträger 1340.....                              | Tine arm.....   | Support de dents   |
| 19  | 128426 | o      | o      | Lamellenstopfen.....                                | Lamellen plug.....  | Bouchon à lamelles   |

BAZA MASZYNOWA  
**DANEX**  
ROGIENICE WIELKIE

# ERSATZTEILLISTE TAFEL - TABLE - PLAN - TAV. 7

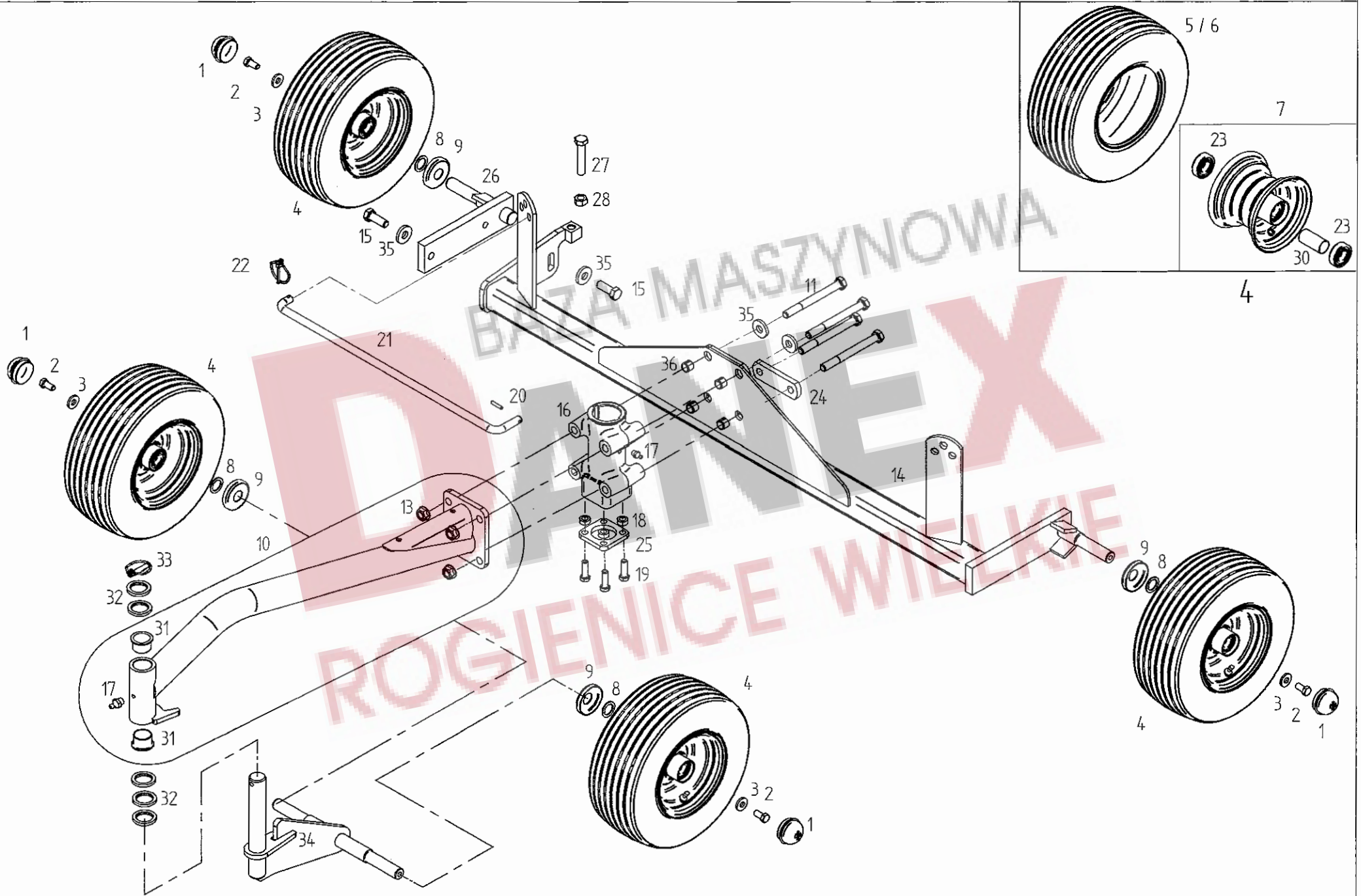

| Pos | Nr.    | TS 801 | TS 880 | x=Verschleißteil<br>x=Wear part<br>x=Pièces d'usure | *=kein Ersatzteil<br>*=no spare parts<br>*=pas de pièce de rechange | s=Sonderzubehör<br>s=Special equipment<br>s=Équipement special |
|-----|--------|--------|--------|---|---|--|
|     |        |        |        | Bezeichnung des Teiles                              | Description of the part   | Désignation de la pièce  |
|     |        |        |        | <b>Achsen, Laufräder.....</b>                       | <b>Axle, track wheel.....</b>                                       | <b>Essieu, roues</b>   |
| 1   | 121327 | o      | o      | Abschlußkappe.....                                  | Sealing hat.....  | Chapeau de fermeture   |
| 2   | 126662 | o      | o      | 6kt.-Schraube DIN 933-M 12x25-8.8-A0C Vpl.....      | Hexagonal bolt.....   | Boulon hexagonal   |
| 3   | 130655 | o      | o      | Scheibe.....  | Washer.....   | Rondelle   |
| 4   | 126667 | x      | x      | Laufrad, kompl. 16x6.50-8.....                      | Track wheel.....  | Roue   |
| 5   | 121091 | x      | x      | Decke 16/6,50-8 Impl. 4 PR-V 64.....                | Surface.....  | Couverture   |
| 6   | 121092 | x      | x      | Schlauch 16/6,50-8 TR 13.....                       | Hose.....   | Chambre à air  |
| 7   | 121090 | o      | o      | Felge 5,50 Ax8 mit 2 Ri. KL 6205-2 RS.....          | Rim with grooved ball bearing.....                                  | Jante avec roulement rainuré à billes                          |
| 8   | 127570 | o      | o      | Paßscheibe 25x36x2,0 DIN 988 ZN 3.....              | Adjusting washer.....   | Rondelle d'austage   |
| 9   | 150084 | o      | o      | Schutzscheibe, hinten.....                          | Protective plate, back.....   | Plaque de protection arrière                                   |
| 10  | 165415 | o      | o      | Achsausleger.....                                   | Axle bracket.....   | Bras levier  |
| 11  | 116484 | o      | o      | 6kt.-Schraube DIN 931-M 16x160-8.8-A0C .....        | Hexagonal bolt.....   | Boulon hexagonal   |
| 13  | 128708 | o      | o      | 6kt.-Mutter M 16-10 Dac. Vrp.....                   | Hexagonal nut.....  | Écrou hexagonal  |
| 14  | 166024 | o      | o      | Achse.....  | Axle.....   | Essieu   |
| 15  | 116587 | o      | o      | 6kt.-Schraube DIN 933-M 16x45-8.8-A0C .....         | Hexagonal bolt.....   | Boulon hexagonal   |
| 16  | 165156 | o      | o      | Achsführung.....                                    | Axle guide.....   | Guide d'essieu   |
| 17  | 108292 | o      | o      | Kegelschmiernippel AS 8x1 DIN 71412.....            | Conical grease nipple.....  | Graisser conique   |
| 18  | 161969 | o      | o      | Buchse.....   | Bushing.....  | Douille  |
| 19  | 126383 | o      | o      | 6kt.-Schraube DIN 933-M 12x40-10.9-A0C Vpl.....     | Hexagonal bolt.....   | Boulon hexagonal   |
| 20  | 107449 | o      | o      | Spannstift ISO 8752-6x30-A-ST Dac.....              | Tensioning pin.....   | Goupille de serrage  |
| 21  | 160120 | o      | o      | Stange.....   | Rod.....  | Barre  |
| 22  | 124053 | o      | o      | Klappstecker 6 DIN 11023 St 50 ZN 3.....            | Folding plug.....   | Esses d'essieu   |
| 23  | 117363 | o      | o      | Rillenkugellager 6205 2 RS DIN 625.....             | Grooved ball bearing.....   | Roulement rainuré à billes                                     |
| 24  | 161786 | o      | o      | Lasche.....   | Tongue.....   | Éclisse  |
| 25  | 162159 | o      | o      | Flanschplatte.....                                  | Flange.....   | Bride  |
| 26  | 163615 | o      | o      | Radträger.....                                      | Wheel guide.....  | Guide de roue  |
| 27  | 127608 | o      | o      | 6kt.-Schraube DIN 933-M 16x80-8.8-A0C .....         | Hexagonal bolt.....   | Boulon hexagonal   |
| 28  | 116688 | o      | o      | 6kt.-Mutter DIN 934-M 16-8-A0C .....                | Hexagonal nut.....  | Écrou hexagonal  |
| 30  | 128058 | o      | o      | Distanzrohr 30.....                                 | Distance pipe.....  | Tube d'écartement  |
| 31  | 151241 | o      | o      | Bundbuchse 35W39 / 47x26.....                       | Bush.....   | Douille à collet   |
| 32  | 162411 | o      | o      | Scheibe 35,25x50x6 A0C.....                         | Washer.....   | Rondelle   |
| 33  | 108671 | o      | o      | Klappstecker 10x45 DIN 11023 ZN3.....               | Folding plug.....   | Esses d'essieu   |
| 34  | 166568 | o      | o      | Radträger.....                                      | Wheel carrier.....  | Support de roue  |
| 35  | 124517 | o      | o      | Scheibe DIN7349-17-A0C .....                        | Washer.....   | Rondelle   |
| 36  | 128476 | o      | o      | Spannstift DIN 7346-21x16 Dac.....                  | Tensioning pin.....   | Goupille de serrage  |

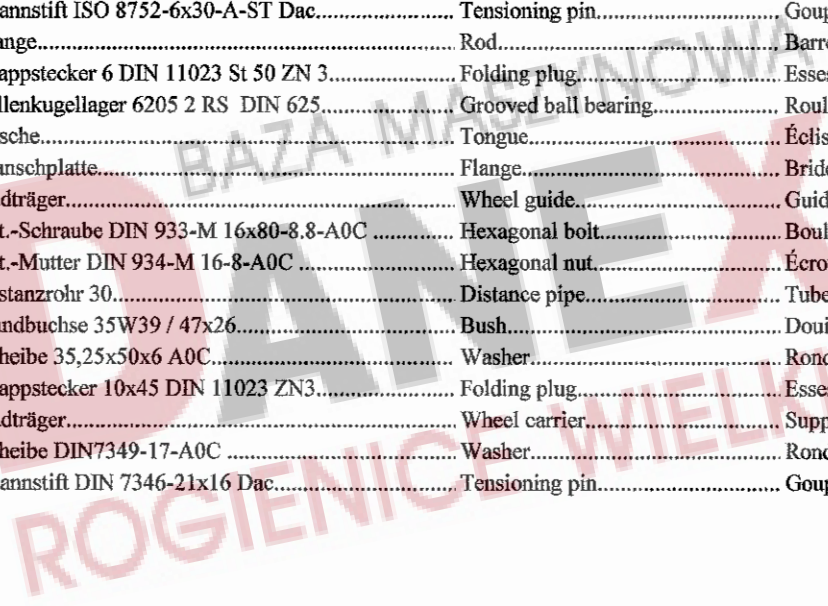



# ERSATZTEILLISTE TAFEL - TABLE - PLAN - TAV. 8

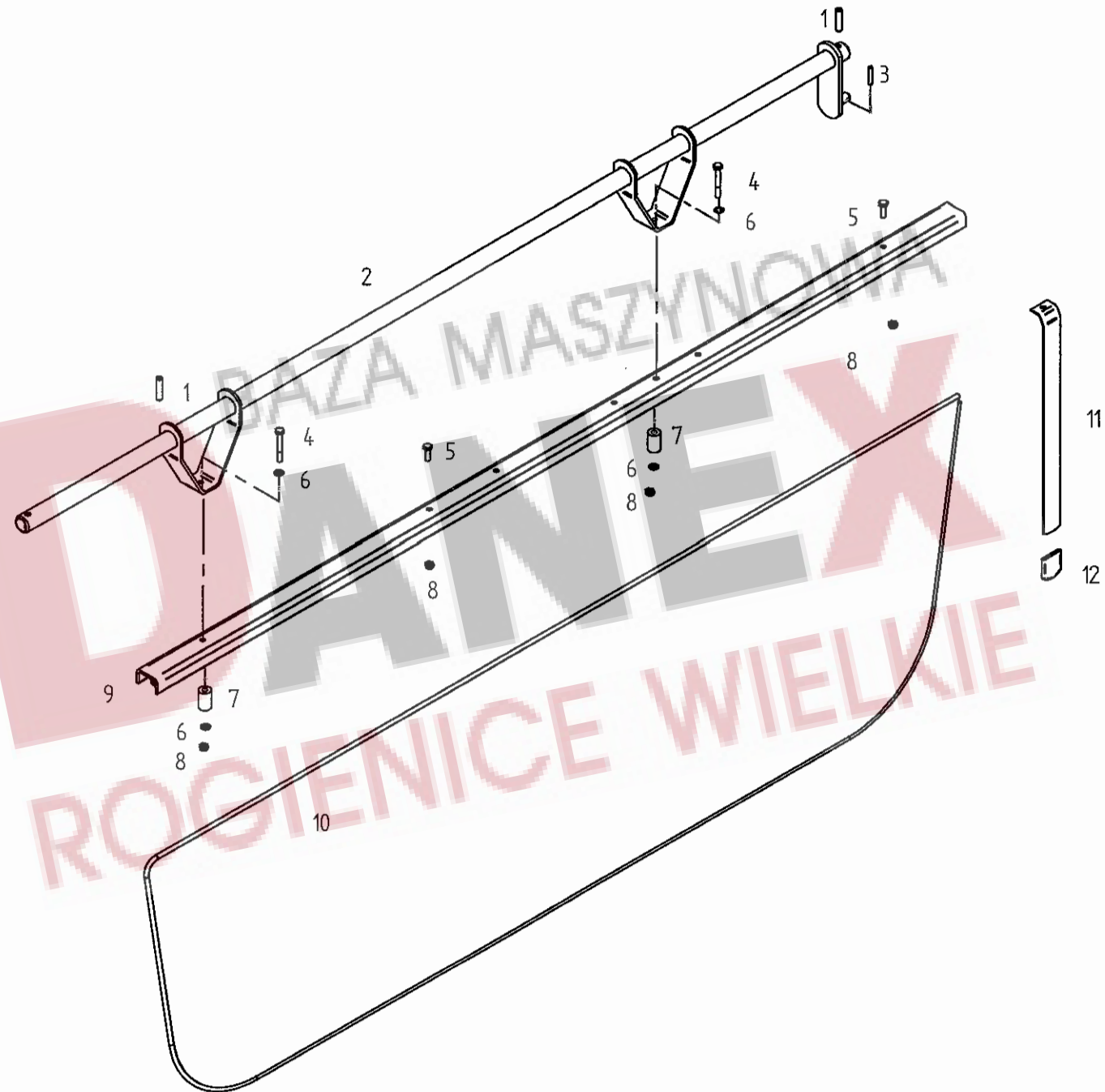

| Pos | Nr.    | TS 801 | TS 880 | x=Verschleißteil<br>x=Wear part<br>x=Pièces d'usure | *=kein Ersatzteil<br>*=no spare parts<br>*=pas de pièce de rechange | s=Sonderzubehör<br>s=Special equipment<br>s=Équipement special |
|-----|--------|--------|--------|---|---|--|
|     |        |        |        | Bezeichnung des Teiles                              | Description of the part   | Désignation de la pièce  |
|     |        |        |        | <b>Schwadformer.....</b>                            | <b>Swathformer.....</b>   | <b>Mouleur d'andains</b>                                       |
| 1   | 105464 | o      | o      | Spannstift ISO 8752-10x45-A-ST Dacromet.....        | Tensioning pin.....   | Goupille de serrage  |
| 2   | 164178 | o      | o      | Führungsrohr.....                                   | Guide tube.....   | Tube de guidage  |
| 3   | 107451 | o      | o      | Spannstift ISO 8752-6x36-A-ST Dacromet.....         | Tensioning pin.....   | Goupille de serrage  |
| 4   | 127222 | o      | o      | 6kt.-Schraube DIN 931-M 8x60-8.8-A0C .....          | Hexagonal bolt.....   | Boulon hexagonal   |
| 5   | 127569 | o      | o      | 6kt.-Schraube DIN 933-M 8x25-8.8-A2 .....           | Hexagonal bolt.....   | Boulon hexagonal   |
| 6   | 115972 | o      | o      | Scheibe DIN 125-8.4-A0C.....                        | Washer.....   | Rondelle   |
| 7   | 160069 | o      | o      | Distanzbuchse.....                                  | Distance bushing.....   | Douille d'écartement   |
| 8   | 108531 | o      | o      | 6kt.-Mutter DIN 985-M 8-8-A0C .....                 | Hexagonal nut.....  | Écrou hexagonal  |
| 9   | 160536 | o      | o      | Schwadformerprofil.....                             | Profile of swathforming tool.....                                   | Profilé de mouleur d'andains                                   |
| 10  | 160537 | x      | x      | Schwadtuch.....                                     | Cloth.....  | Drap d'andains   |
| 11  | 123609 | o      | o      | Schwadformerfeder.....                              | Flat spring.....  | Ressort plat   |
| 12  | 122103 | o      | o      | Schutzkappe.....                                    | Protective cap.....   | Chapeau de protection  |



# ERSATZTEILLISTE TAFEL - TABLE - PLAN - TAV. 9

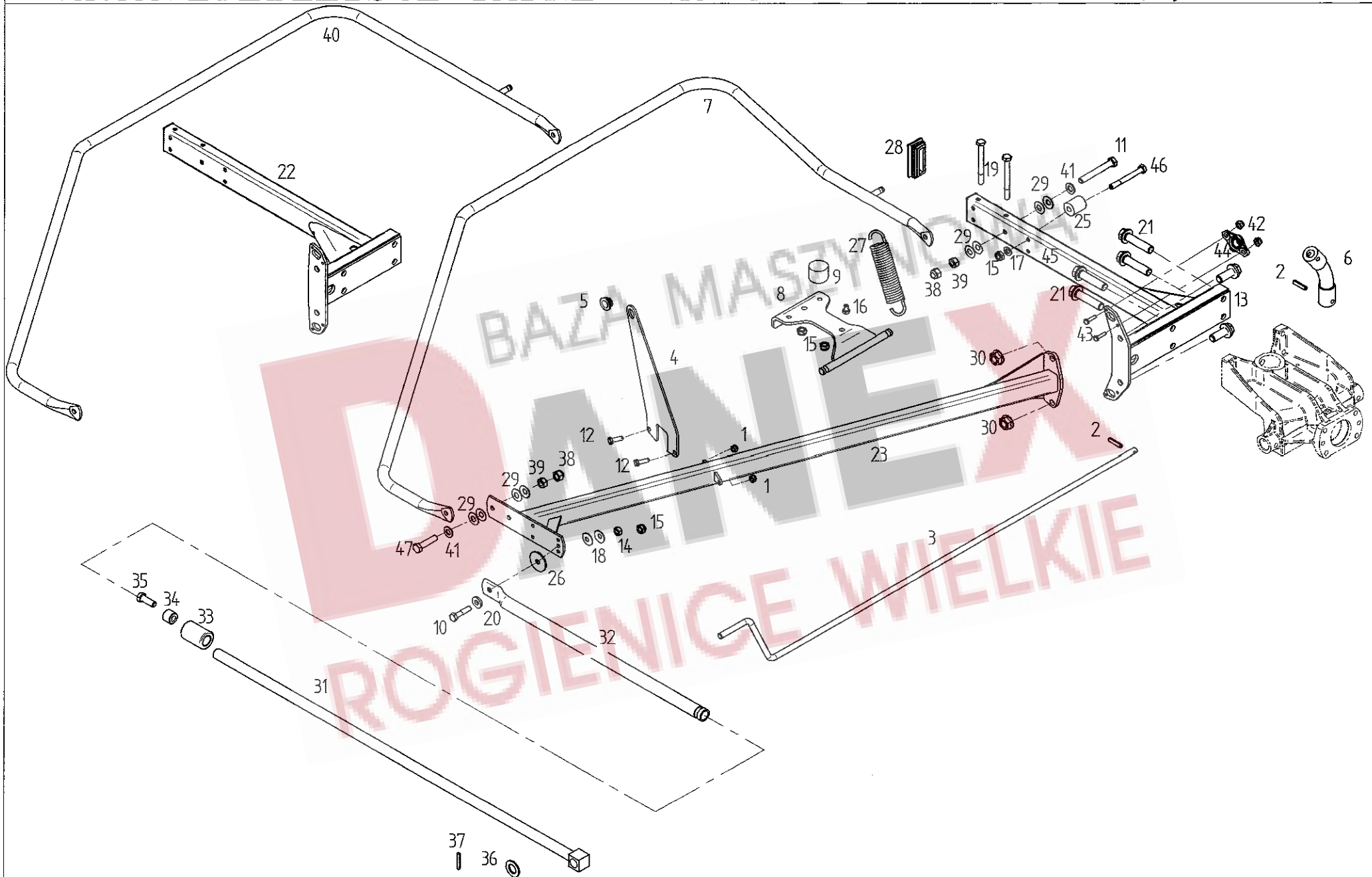

| Pos | Nr.    | TS 801 | TS 880 | x=Verschleißteil                             | *=kein Ersatzteil             | s=Sonderzubehör                 |
|-----|--------|--------|--------|--|-------------------------------|---------------------------------|
|     |        |        |        | x=Wear part                                  | *=no spare parts              | s=Special equipment             |
|     |        |        |        | x=Pièces d'usure                             | *=pas de pièce de rechange    | s=Équipement special            |
|     |        |        |        | Bezeichnung des Teiles                       | Description of the part       | Désignation de la pièce         |
|     |        |        |        | <b>Schutzvorrichtung.....</b>                | <b>Protective device.....</b> | <b>Dispositif de protection</b> |
| 1   | 108531 | o      | o      | 6kt.-Mutter DIN 985-M8-8-A0C .....           | Hexagonal nut.....            | Écrou hexagonal                 |
| 2   | 107464 | o      | o      | Spannstift ISO 8752- 8x36-A-ST Dac.....      | Tensioning pin.....           | Goupille de serrage             |
| 3   | 160214 | o      | o      | Kurbel.....                                  | Crank.....                    | Manivelle                       |
| 4   | 165326 | o      | o      | Kurbelhalter, vorn.....                      | Crank holder, front.....      | Support de manivelle, avant     |
| 5   | 162879 | o      | o      | Lagerbuchse.....                             | Bearing bush.....             | Coussinet                       |
| 6   | 121970 | o      | o      | Biegsame Welle.....                          | Shaft, flexible.....          | Arbre, flexible                 |
| 7   | 165810 | o      | o      | Schutzbogen.....                             | Arc-shaped guard.....         | Pièce de protection             |
| 8   | 165024 | o      | o      | Anschlag.....                                | Stop.....                     | Butée                           |
| 9   | 133810 | o      | o      | Gummipuffer.....                             | Rubber buffer.....            | Tampon en caoutchouc            |
| 10  | 116518 | o      | o      | 6kt.-Schraube DIN931-M10x45-8.8-A0C.....     | Hexagonal bolt.....           | Boulon hexagonal                |
| 11  | 128834 | o      | o      | 6kt.-Schraube DIN933-M12x90-8.8-A0C.....     | Hexagonal bolt.....           | Boulon hexagonal                |
| 12  | 116614 | o      | o      | 6kt.-Schraube DIN 933- M8x25-8.8-A0C .....   | Hexagonal bolt.....           | Boulon hexagonal                |
| 13  | 127987 | o      | o      | 6kt.-Schr.M16X 40- 100 Vrp.-Vpl. Dac.....    | Hexagonal bolt.....           | Boulon hexagonal                |
| 14  | 116685 | o      | o      | 6kt.-Mutter DIN 934-M10-8-A0C.....           | Hexagonal nut.....            | Écrou hexagonal                 |
| 15  | 108441 | o      | o      | 6kt.-Mutter DIN 985-M10-8-A0C.....           | Hexagonal nut.....            | Écrou hexagonal                 |
| 16  | 116611 | o      | o      | 6kt.-Schr.M8X12-8.8-A0C DIN933 Vpl.....      | Hexagonal bolt.....           | Boulon hexagonal                |
| 17  | 115973 | o      | o      | Scheibe DIN 125-10,5-A0C.....                | Washer.....                   | Rondelle                        |
| 18  | 126825 | o      | o      | Tellerfeder 28x10,2x1,5 verz.....            | Disc spring.....              | Ressort à disques               |
| 19  | 116459 | o      | o      | 6kt.-Schraube M10x100-8.8-A0C DIN 931 .....  | Hexagonal bolt.....           | Boulon hexagonal                |
| 20  | 116118 | o      | o      | Scheibe DIN 7349-10.5-A0C.....               | Washer.....                   | Rondelle                        |
| 21  | 127988 | o      | o      | 6kt.-Schraube M16x70-100 Vripp-plus Dac..... | Hexagonal bolt.....           | Boulon hexagonal                |
| 22  | 165321 | o      | o      | Konsole.....                                 | Bracket.....                  | Console                         |
| 23  | 165325 | o      | o      | Schutzträger.....                            | Guard support.....            | Support protecteur              |
| 25  | 165988 | o      | o      | Distanzbuchse.....                           | Distance bushing.....         | Douille d' écartement           |
| 26  | 164341 | o      | o      | Kunststoffscheibe.....                       | Washer.....                   | Rondelle                        |
| 27  | 132982 | o      | o      | Zugfeder.....                                | Pulling spring.....           | Ressort de Tension              |
| 28  | 128323 | o      | o      | Vierkantstopfen.....                         | Square plugscrew.....         | Bouchon carré                   |
| 29  | 107096 | o      | o      | Tellerfeder 28 x 12,2 x 1 MV8.....           | Disc spring.....              | Ressort à disques               |
| 30  | 128708 | o      | o      | 6kt.-Mutter M16x- 10 Vrp Dac.....            | Hexagonal nut.....            | Écrou hexagonal                 |
| 31  | 165804 | o      | o      | Stange.....                                  | Rod.....                      | Barre                           |
| 32  | 165674 | o      | o      | Rohrstrebe.....                              | Tubular strut.....            | Entetoise en tube               |
| 33  | 165765 | o      | o      | Führungsbuchse.....                          | Guide bushing.....            | Douille de guidage              |
| 34  | 163177 | o      | o      | Rolle.....                                   | Roller.....                   | Poulie                          |
| 35  | 128435 | o      | o      | 6kt.-Schr.M12X 35- 8.8-A0C DIN933 Vpl.....   | Hexagonal bolt.....           | Boulon hexagonal                |
| 36  | 108455 | o      | o      | Scheibe DIN 125- 21 -A0C .....               | Washer.....                   | Rondelle                        |
| 37  | 107452 | o      | o      | Spannstift ISO 8752- 6X 40-A-ST Dac.....     | Tension pin .....             | Goupille de serrage             |
| 38  | 127564 | o      | o      | 6kt.-Mutter DIN 982-M 12-10-A0C.....         | Hexagonal nut.....            | Écrou hexagonal                 |
| 39  | 116686 | o      | o      | 6kt.-Mutter DIN 934-M 12-8-A0C.....          | Hexagonal nut.....            | Écrou hexagonal                 |
| 40  | 165808 | o      | o      | Schutzbogen.....                             | Arc-shaped guard.....         | Pièce de protection             |
| 41  | 105186 | o      | o      | Scheibe DIN 125- 13 -A0C.....                | Washer.....                   | Rondelle                        |
| 42  | 106903 | o      | o      | 6kt.-Mutter DIN 985-M6-8-A0C .....           | Hexagonal nut.....            | Écrou hexagonal                 |
| 43  | 116609 | o      | o      | 6kt.-Schraube DIN933-M6x25-8.8-A0C .....     | Hexagonal bolt.....           | Boulon hexagonal                |
| 44  | 163293 | o      | o      | Flanschlager.....                            | Flange bearing.....           | Palier de bride                 |
| 45  | 165320 | o      | o      | Konsole.....                                 | Bracket.....                  | Console                         |
| 46  | 109180 | o      | o      | 6kt.-Schraube DIN931-M10x90-8.8-A0C.....     | Hexagonal bolt.....           | Boulon hexagonal                |
| 47  | 116572 | o      | o      | 6kt.-Schr.M12 x 50- 8.8 DIN933.....          | Hexagonal bolt.....           | Boulon hexagonal                |

# ERSATZTEILLISTE TAFEL - TABLE - PLAN - TAV. 10

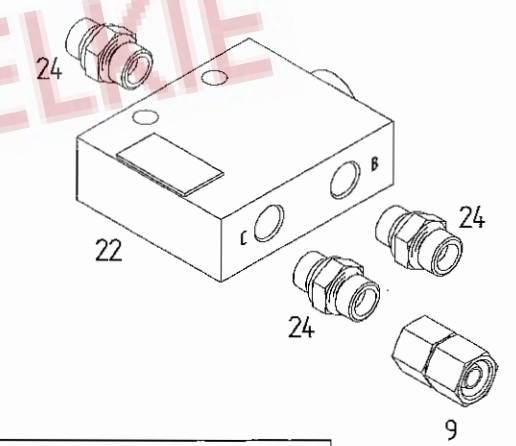
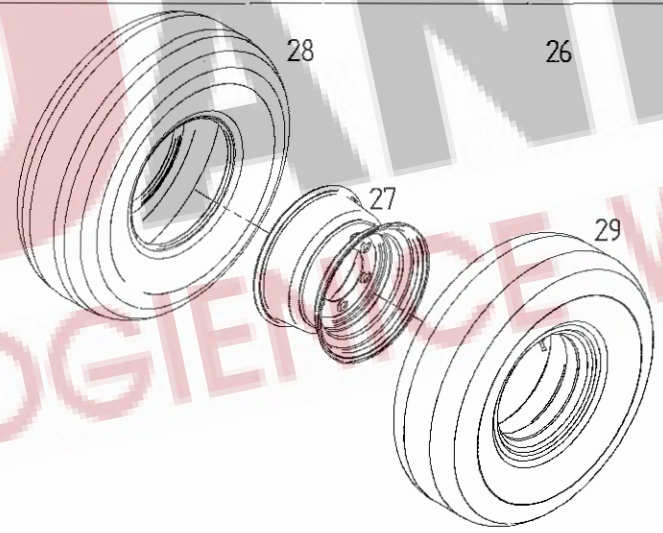
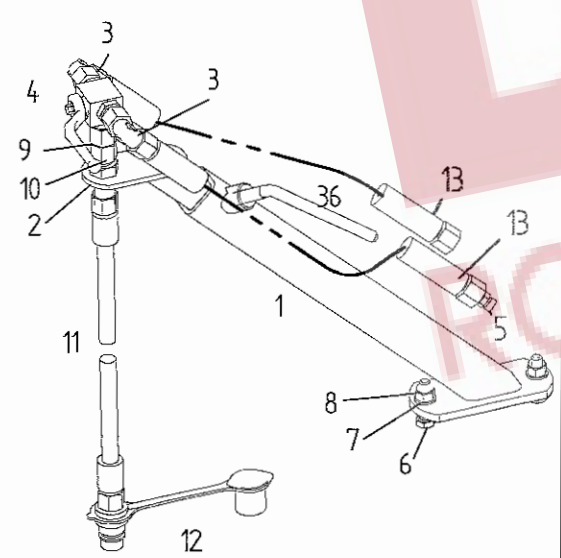
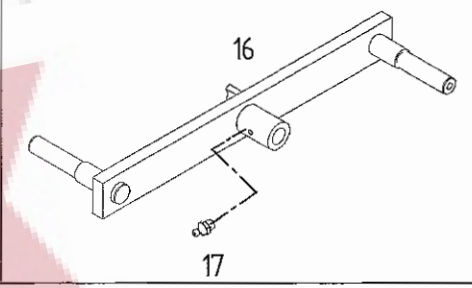
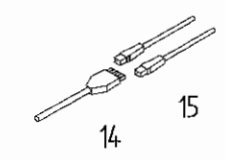
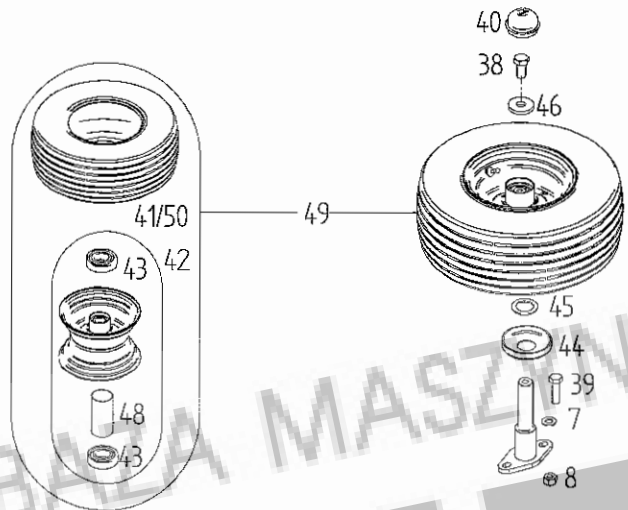
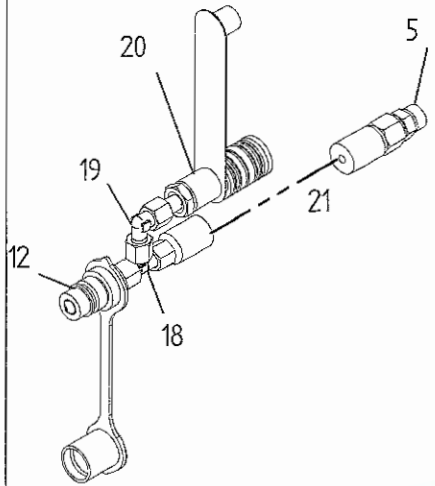

90 TS 880

TS 801 91

| Pos | Nr.    | TS 801 | TS 880 | x=Verschleißteil<br>x=Wear part<br>x=Pièces d'usure | *=kein Ersatzteil<br>*=no spare parts<br>*=pas de pièce de rechange | s=Sonderzubehör<br>s=Special equipment<br>s=Équipement special |
|-----|--------|--------|--------|---|---|--|
|     |        |        |        | Bezeichnung des Teiles                              | Description of the part   | Désignation de la pièce  |
|     |        |        |        | <b>Sonderzubehör.....</b>                           | <b>Special equipment.....</b>                                       | <b>Équipement special</b>                                      |
| 1   | 162625 | s      | s      | Halter.....   | Support.....  | Support  |
| 2   | 164304 | s      | s      | Halter.....   | Support.....  | Support  |
| 3   | 127902 | s      | s      | Einst. W-Verschraubung.EW10-S-0MD/A3C.....          | Adjustable screw fitting.....                                       | Raccord à vis en W réglable                                    |
| 4   | 162603 | s      | s      | Dreiwege-Kugelhahn BK3-DN 6/A3C.....                | Three way ball valve.....   | Robinet à boisseau spérique à trois voies                      |
| 5   | 127950 | s      | s      | Gerade Verschraubung G10-S/OMD/A3C.....             | Straight threded joint.....   | Raccord à vis droit  |
| 6   | 117772 | s      | s      | 6kt.-Schraube DIN 933- M10x40-8.8-A0C .....         | Hexagonal bolt.....   | Boulon hexagonal   |
| 7   | 115973 | s      | s      | Scheibe DIN 125-10.4-A0C.....                       | Washer.....   | Rondelle   |
| 8   | 127918 | s      | s      | 6kt.-Mutter DIN 982-M10-10-A0C .....                | Hexagonal nut.....  | Écrou hexagonal  |
| 9   | 128120 | s      | s      | Gerader Zwischenstutzen GZ10-S-A3C.....             | Straight bolting.....   | Raccord vissé  |
| 10  | 127978 | s      | s      | Gerade Schottverschr. SV10-S-A3C-OMD.....           | Straight bolting.....   | Raccord vissé  |
| 11  | 162557 | x      | x      | Hydraulikschlauch DIN20066-2SN6NP1400P.....         | Hydraulic hose.....   | Flexible hydraulique   |
| 12  | 128070 | s      | s      | SVK-Stecker 12.5/10S/ A3C ISO7241.....              | Plug with socket.....   | Fiche avec manchon   |
| 13  | 164326 | x      | x      | Hydraulikschlauch DIN20066-2SN6PP3700P.....         | Hydraulic hose.....   | Flexible hydraulique   |
| 14  | 161201 | o      | o      | Hauptkabel 6-pol. 6000 lang.....                    | Main cable.....   | Câble principal  |
| 15  | 127725 | o      | o      | Reparaturset Stecker 8-pol.....                     | Repairing set plug.....   | Connecteur de réparation                                       |
| 16  | 123686 | s      | s      | Schwinge.....                                       | Tappet lever.....   | Levier pivotant  |
| 17  | 108292 | s      | s      | Kegelschmiernippel AS 8x1 DIN 71412.....            | Conical grease nipple.....  | Graisser conique   |
| 18  | 127290 | s      | s      | Einst. L-Verschraubung EVL 8-PL A3C.....            | Adjustable screw fitting.....                                       | Raccord à vis en L réglable                                    |
| 19  | 127476 | s      | s      | Einst. L-Verschraubung EW 8-PL A3C.....             | Adjustable screw fitting.....                                       | Raccord à vis en L réglable                                    |
| 20  | 127951 | s      | s      | SVK-Muffe NW6/8-L.....                              | Socket.....   | Manchon  |
| 21  | 161322 | x      | x      | Hydraulikschlauch DIN20066-2SN6NP4500P.....         | Hydraulic hose.....   | Flexible hydraulique   |
| 22  | 165700 | s      | s      | Stromteiler.....                                    | Flow divider.....   | Deviseur de debit  |
| 24  | 128170 | s      | s      | Gerade Einschraubverschraubung.....                 | Straight screw fitting.....   | Droit raccord à vis  |
| 26  | 132600 | x      | x      | Lauftrad mont. 11.5/80-15.3 AW.....                 | Track wheel mounted.....  | Roue monté   |
| 27  | 122543 | s      | s      | Scheibenrad 9.00x15.3.....                          | Disc wheel.....   | Moyeu de roue  |
| 28  | 128148 | x      | x      | Reifen DIN7813 11.5/80-15.3 IMP.....                | Tire.....   | Pneu   |
| 29  | 128149 | x      | x      | Schlauch 11.5/80-15.3.....                          | Tube.....   | Chambre à air  |
| 36  | 122292 | s      | s      | Druckknebel.....                                    | Compression handle.....   | Garrot de pression   |
| 38  | 126662 | s      | s      | 6kt.-Schr. M12x25- 8.8-A0C DIN933 Vpl.....          | Hexagonal bolt.....   | Boulon hexagonal   |
| 39  | 116623 | s      | s      | 6kt.-Schr.M 10X 35- 8.8-A0C DIN933.....             | Hexagonal bolt.....   | Boulon hexagonal   |
| 40  | 121327 | s      | s      | Abschlußkappe.....                                  | Sealing hat.....  | Chapeau de fermeture   |
| 41  | 121092 | s      | s      | Schlauch 16/6,50-8 TR 13.....                       | Hose.....   | Chambre à air  |
| 42  | 121090 | s      | s      | Felge 5,50 Ax8 mit 2 Ri. KL 6205-2 RS.....          | Rim with grooved ball bearing.....                                  | Jante avec roulement rainuré à billes                          |
| 43  | 117363 | s      | s      | Rillenkugellager 6205 2 RS DIN 625.....             | Grooved ball bearing.....   | Roulement rainuré à billes                                     |
| 44  | 150084 | s      | s      | Schutzscheibe, hinten.....                          | Protective plate, back.....   | Plaque de protection, arrière                                  |
| 45  | 127570 | s      | s      | Paßscheibe 25x36x2,0 DIN 988 ZN 3.....              | Adjusting washer.....   | Rondelle d'austage   |
| 46  | 130655 | s      | s      | Scheibe.....  | Washer .....  | Rondelle   |
| 48  | 128058 | s      | s      | Distanzrohr.....                                    | Distance pipe.....  | Tube d'écartement  |
| 49  | 152996 | s      | s      | Lauftrad, kompl. 16 x 6.50-8 10PR.....              | Track wheel, cpl.....   | Roue, cpl.   |
| 50  | 128748 | s      | s      | Reifen 16 x 6.50-8 10PR.....                        | Tire.....   | Pneu   |
| 90  | 164305 | o      | o      | Abziehbildsatz TS801.....                           | Set of decals.....  | Jeu d'étiquettes   |
| 91  | 164306 | o      | o      | Abziehbildsatz TS880.....                           | Set of decals.....  | Jeu d'étiquettes   |

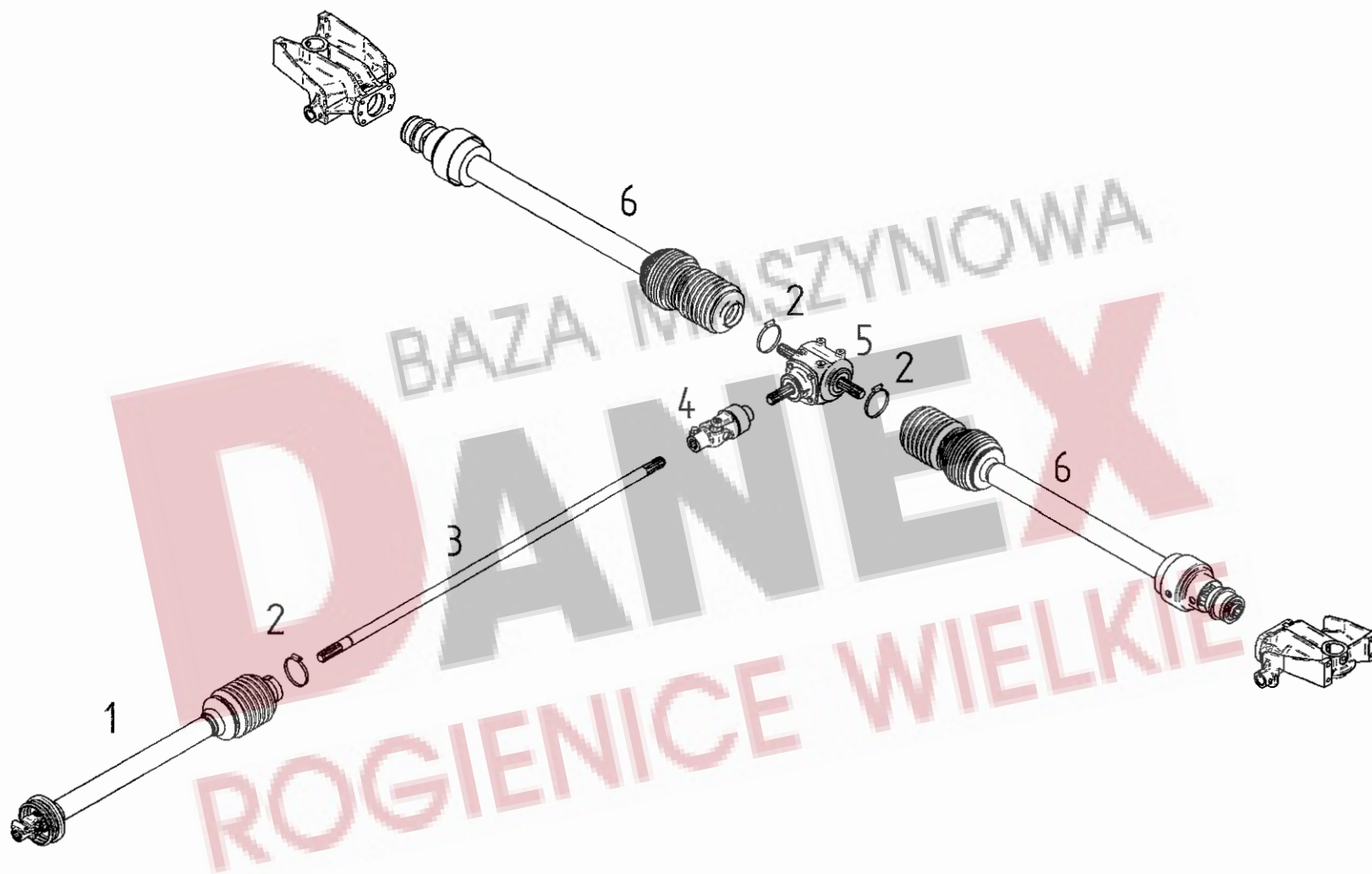

| Pos | Nr.    | TS 801 | TS 880 | x=Verschleißteil<br>x=Wear part<br>x=Pièces d'usure | *=kein Ersatzteil<br>*=no spare parts<br>*=pas de pièce de rechange | s=Sonderzubehör<br>s=Special equipment<br>s=Équipement special |
|-----|--------|--------|--------|---|---|--|
|     |        |        |        | Bezeichnung des Teiles                              | Description of the part   | Désignation de la pièce  |
|     |        |        |        | <b>Antriebsstrang.....</b>                          | <b>Driving gear.....</b>  | <b>Entraînement</b>  |
| 1   | 164661 | o      |        | Gelenkwelle (Tafel 13).....                         | P.t.o.-shaft.....   | Arbre de transmission  |
| 1   | 165946 | s      |        | Gelenkwelle (Tafel 14).....                         | P.t.o.-shaft.....   | Arbre de transmission  |
| 2   | 128083 | o      |        | Schlauchschelle A100-120x12-W1-2 DIN3017..          | Hose clip.....  | Collier pour chambre à air                                     |
| 3   | 165979 | o      |        | Antriebswelle.....                                  | Drive shaft.....  | Arbre d'entraînement   |
| 4   | 165945 | o      |        | Kreuzgelenk.....                                    | Universal joint.....  | Joint de cardan  |
| 5   | 162386 | o      |        | Getriebe GT30 1:1 (Tafel 12).....                   | Gearbox.....  | Engrenage  |
| 6   | 163990 | o      |        | Gelenkwelle (Tafel 15).....                         | P.t.o.-shaft.....   | Arbre de transmission  |

BAZA MASZYNOWA  
**DANEX**  
 ROGIENICE WIELKIE



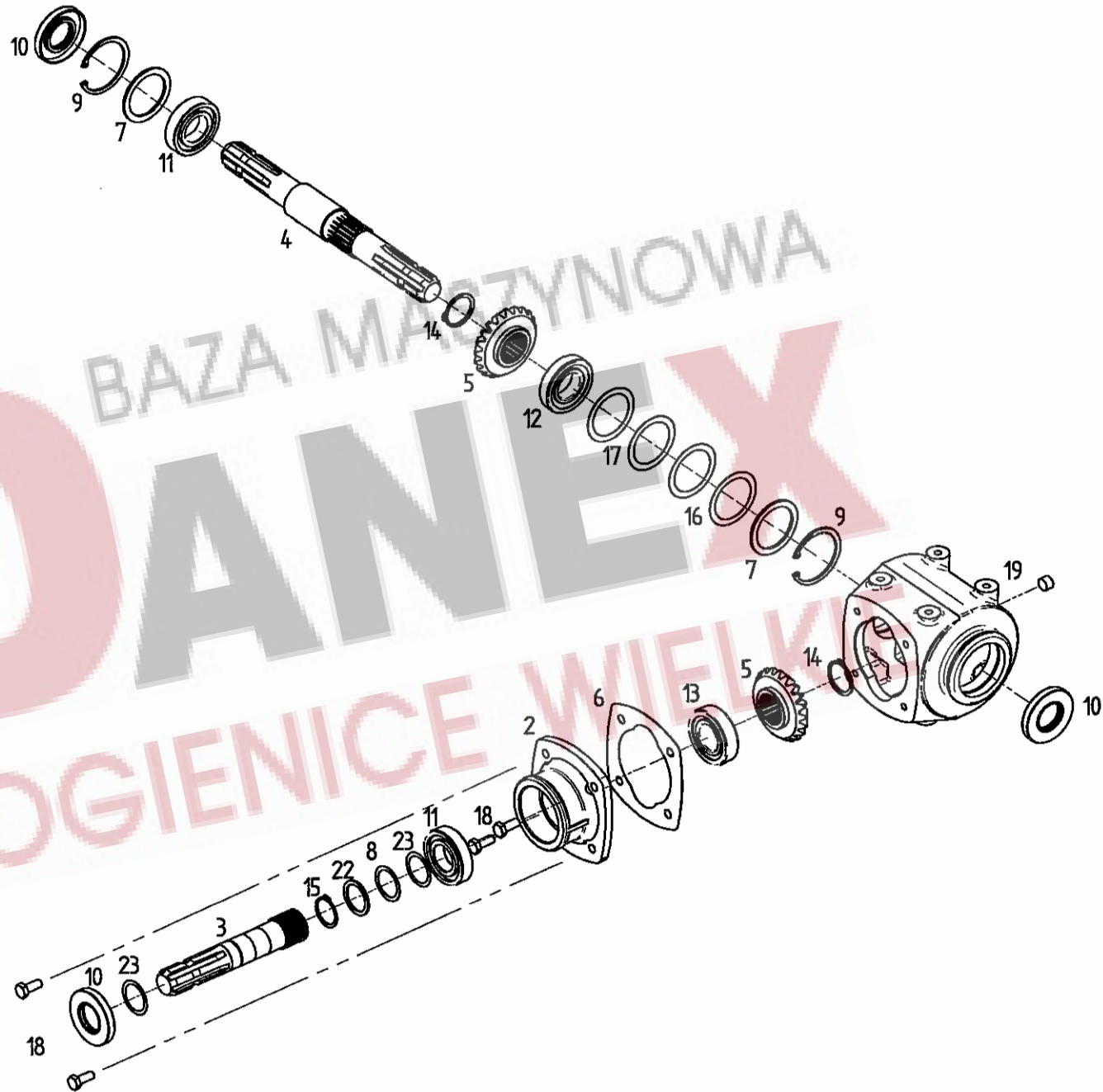

| Pos | Nr.    | TS 801 | TS 880 | x=Verschleißteil<br>x=Wear part<br>x=Pièces d'usure | *=kein Ersatzteil<br>*=no spare parts<br>*=pas de pièce de rechange | s=Sonderzubehör<br>s=Special equipment<br>s=Équipement special |
|-----|--------|--------|--------|---|---|--|
|     |        |        |        | Bezeichnung des Teiles                              | Description of the part   | Désignation de la pièce  |
|     | 162386 | 0      | 0      | <b>Getriebe GT30 1:1.....</b>                       | <b>Gearbox.....</b>   | <b>Engrenage</b>   |
| 2   | 132149 | 0      | 0      | Gehäusedeckel.....                                  | Gearbox cover.....  | Couvercls d'engrenage  |
| 3   | 132223 | 0      | 0      | Getriebewelle.....                                  | Gear shaft.....   | Arbre d'entraînement   |
| 4   | 132151 | 0      | 0      | Getriebewelle.....                                  | Gear shaft.....   | Arbre d'entraînement   |
| 5   | 132235 | 0      | 0      | Kegelrad.....                                       | Bevel wheel.....  | Pignon conique   |
| 6   | 132153 | 0      | 0      | Dichtung.....                                       | Gear gasket.....  | Joint d'engrenage  |
| 7   | 124151 | 0      | 0      | Stützscheibe 56x72x3 DIN 988.....                   | Supporting plate.....   | Rondelle de support  |
| 8   | 126375 | 0      | 0      | Passscheibe 35x45x0.5 DIN 988.....                  | Adjusting washer.....   | Rondelle d' austage  |
| 9   | 107385 | 0      | 0      | Sicherungsring 72x2.5 DIN 472.....                  | Snap Ring.....  | Circlip intérieur  |
| 10  | 128096 | 0      | 0      | Wellendichtring 35x72x10 DIN3760.....               | Seal.....   | Bague à l' vres avec ressort                                   |
| 11  | 109525 | 0      | 0      | Rillenkugellager 6207 DIN 625.....                  | Grooved ball bearing.....   | Roulement rainuré à billes                                     |
| 12  | 128098 | 0      | 0      | Kegelrollenlager 30207 DIN720.....                  | Tappered roller bearing.....  | Roulement à rouleaux coniques                                  |
| 13  | 128102 | 0      | 0      | Kegelrollenlager 32207 DIN720.....                  | Tappered roller bearing.....  | Roulement à rouleaux coniques                                  |
| 14  | 127789 | 0      | 0      | Sicherungsring 40x1.75 DIN 471.....                 | Snap ring.....  | Circlip extérieur  |
| 15  | 107367 | 0      | 0      | Sicherungsring 35x1.5 DIN 471.....                  | Snap ring.....  | Circlip extérieur  |
| 16  | 126368 | 0      | 0      | Passscheibe 56x72x0.3 DIN 988.....                  | Adjusting washer.....   | Rondelle d' austage  |
| 17  | 126369 | 0      | 0      | Passscheibe 56x72x0.5 DIN 988.....                  | Adjusting washer.....   | Rondelle d' austage  |
| 18  | 124508 | 0      | 0      | 6kt.-Schraube DIN 933- M10x25-8.8-A0C .....         | Hexagonal bolt.....   | Boulon hexagonal   |
| 19  | 128092 | 0      | 0      | Verschlusschraube M16x1.5 DIN 906.....              | Plug screw.....   | Bouchon fileté   |
| 22  | 126376 | 0      | 0      | Passscheibe 35x45x2 DIN 988.....                    | Adjusting washer.....   | Rondelle d' austage  |
| 23  | 124436 | 0      | 0      | Passscheibe 35x45x0.2 DIN 988.....                  | Adjusting washer.....   | Rondelle d' austage  |

BAZA MASZYNOWA  
**DANEX**  
ROGIENICE WIELKIE

**TEILLISTE TAFEL - TABLE - PLAN - TAV. 13**

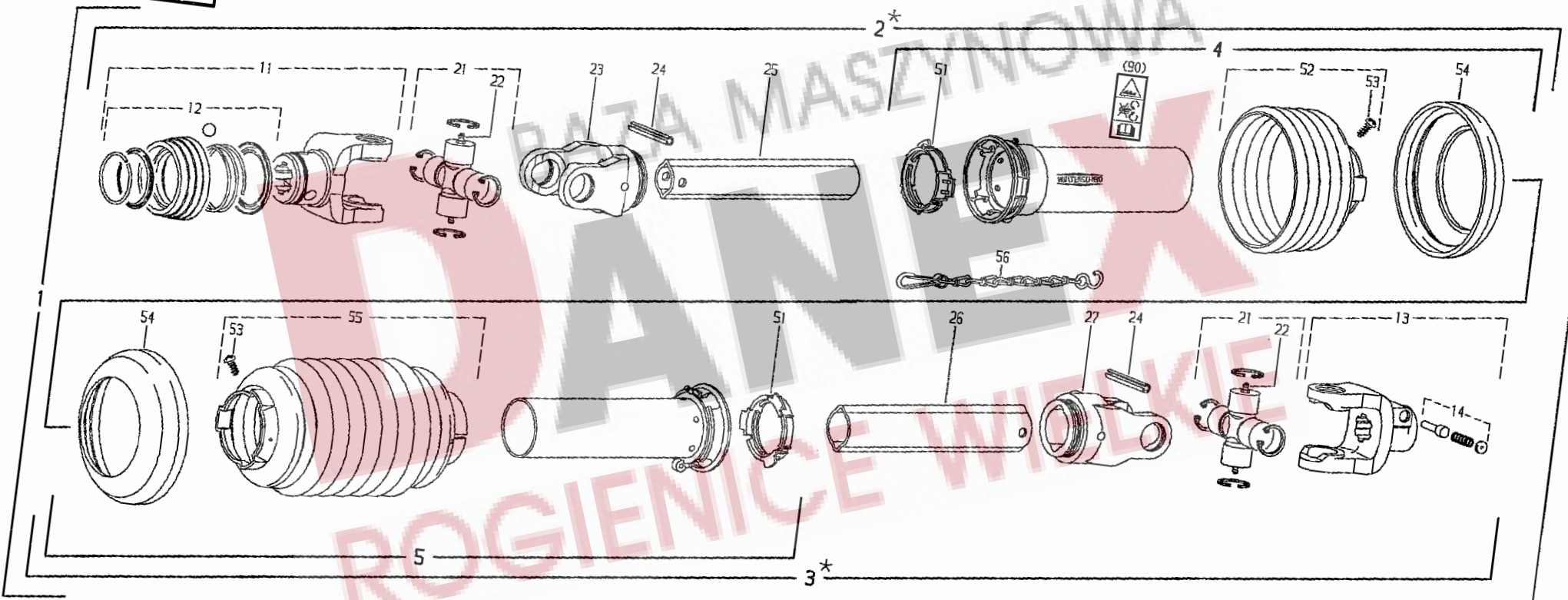
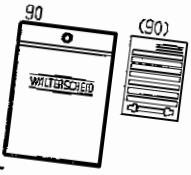

\* Bei Bestellung zusätzlich Bestell-Nr. der Position 1 angeben!  
 When ordering, part No. of item 1 must also be indicated!  
 En cas de commande, indiquer aussi la référence du repère 1!

| Pos | Nr.    | TS 801 | TS 880 | x=Verschleißteil<br>x=Wear part<br>x=Pieces d'usure  | *=kein Ersatzteil<br>*=no spare parts<br>*=pas de pièce de rechange | s=Sonderzubehör<br>s=Special equipment<br>s=Équipement special |
|-----|--------|--------|--------|--|---|--|
|     |        |        |        | Bezeichnung des Teiles   | Description of the part   | Désignation de la pièce  |
| 1   | 164661 | o      | o      | <b>Gelenkwelle W2300-SD15-860..... PTO-Shaft..... Transmission</b>   |   |  |
| 2   | 102198 | *      | *      | Innere Gelenkwelnhälfte mit äußerer..... Inner PTO drive shaft half with outer guard half with outer   |   |  |
| 3   | 102199 | *      | *      | Äußere Gelenkwelnhälfte mit innerer..... Outer PTO drive shaft half inner guard half with inner  |   |  |
| 4   | 102193 | o      | o      | Äußere Schutzhälfte SDH15-A1000-851506-K... Outer guard half..... Demi-protecteur extérieur  |   |  |
| 5   | 102200 | o      | o      | Innere Schutzhälfte SDH15-J1000-8515500..... Inner guard half..... Demi-protecteur intérieur   |   |  |
| 11  | 102448 | o      | o      | ASGE-Gabel komplett 2300-1 3/8" (6)..... ASGE-yoke complete..... Machoire ASGE complete  |   |  |
| 12  | 102492 | o      | o      | ASE-Verschluss komplett Größe B..... ASE-lock complete size B..... Verrouillage ASE complet type B   |   |  |
| 13  | 132553 | o      | o      | Aufsteckg. mit Schiebestift AG2300-1 3/8" (6).. Quick-disconnect yoke..... Mâchoire à verrouillage rapide  |   |  |
| 14  | 102066 | o      | o      | Schiebestift, kpl..... Quick-disconnect pin, cpl..... Pousoir de verrouillage rapide, cpl.   |   |  |
| 21  | 102419 | o      | o      | Kreuzgarnitur W2300 komplett ..... Cross and bearing kit, complete..... Bloc croisillon, complet   |   |  |
| 22  | 102068 | o      | o      | Kegel-Schmiernippel AM6..... Lubrication fitting..... Graisseur  |   |  |
| 23  | 102202 | o      | o      | Rillengabel RG 2300-0v..... Inboard yoke..... Mâchoire à gorge   |   |  |
| 24  | 102070 | o      | o      | Spannstift DIN 1481-10x65..... Spring type straight pin..... Goupille élastique  |   |  |
| 25  | 102203 | o      | o      | Profilrohr 0vGA-1000..... Profile tube..... Tube profilé   |   |  |
| 26  | 102204 | o      | o      | Profilrohr IG-800..... Profile tube..... Tube profilé  |   |  |
| 27  | 102205 | o      | o      | Rillengabel RG 2300-1..... Inboard yoke..... Mâchoire à gorge  |   |  |
| 51  | 102076 | o      | o      | Gleitring..... Bearing ring..... Bague de glissement   |   |  |
| 52  | 102306 | o      | o      | Schutztrichter n=RP6..... Guard cone..... Cone protecteur  |   |  |
| 53  | 102075 | o      | o      | Schraube 3,5 x 9,5..... Screw..... Vis   |   |  |
| 54  | 102102 | o      | o      | Stützring..... Reinforcing collar..... Bague de renfort  |   |  |
| 55  | 102074 | o      | o      | Schutztrichter..... Guard cone..... Cone protecteur  |   |  |
| 56  | 102101 | o      | o      | Haltekette..... Safety chain..... Chainette  |   |  |
| 90  | 102496 | o      | o      | Betriebsanleitung (West) und..... Service instructions (West) and..... Notice d'emploi (Quest) et<br>Gefahrenhinweis-Aufkleber..... Warning decal..... étiquette d'avertissement |   |  |

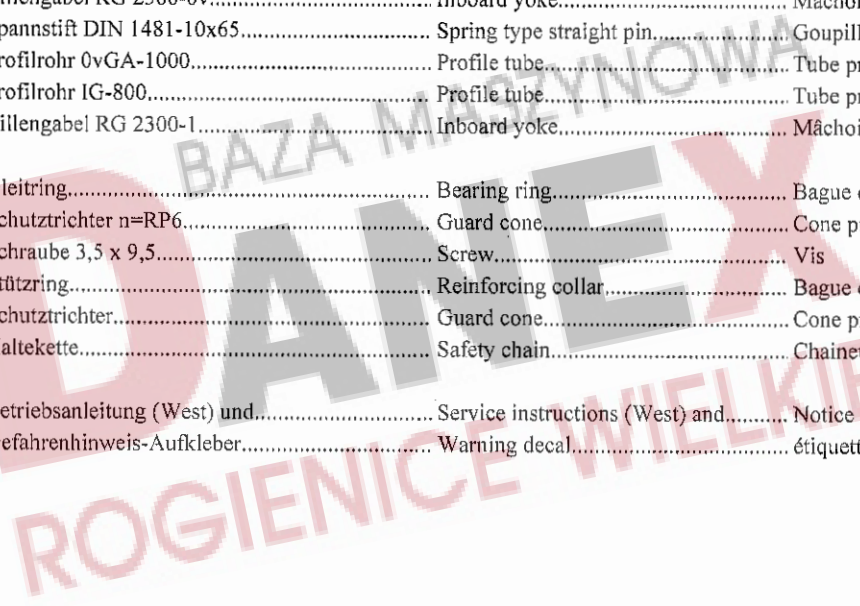

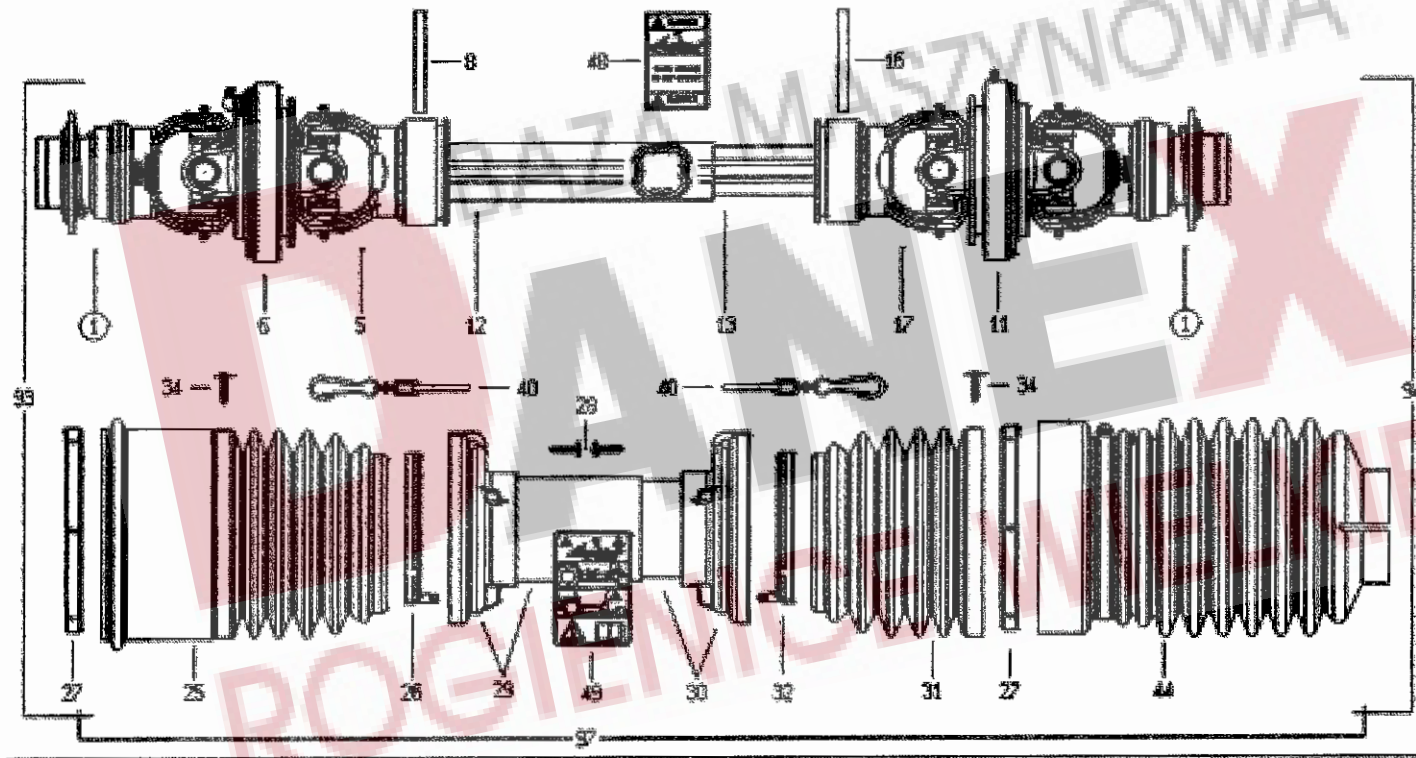
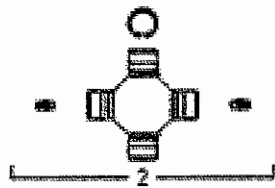

①



| Pos | Nr.    | TS 801 | TS 880 | x=Verschleißteil<br>x=Wear part<br>x=Pièces d'usure | *=kein Ersatzteil<br>*=no spare parts<br>*=pas de pièce de rechange | s=Sonderzubehör<br>s=Special equipment<br>s=Equipement special |
|-----|--------|--------|--------|---|---|--|
|     |        |        |        | Bezeichnung des Teiles                              | Description of the part   | Désignation de la pièce  |
|     | 165946 | s      |        | <b>Gelenkwelle.....</b>                             | <b>P.t.o.-shaft.....</b>  | <b>Arbre de transmission</b>                                   |
|     |        |        |        | <b>DS4R076CEWR7W02/b .....</b>                      | <b>DS4R076CEWR7W02/b .....</b>                                      | <b>DS4R076CEWR7W02/b</b>                                       |
| 1   | 102712 | o      |        | Aufsteckgabel mit Ziehverschluß.....                | Yoke with pull lock.....  | Fourche avec fermeture par tirage                              |
| 2   | 102658 | o      |        | Kreuzgarnitur, kompl.....                           | Cross and bearing kit, cpl.....                                     | Croisillon, cpl.   |
| 5   | 102716 | o      |        | Rillengabel für Außenrohr.....                      | Grooved fork for exterior tube.....                                 | Appui rainuré pour tube extérieur                              |
| 6   | 102717 | o      |        | Gabel.....  | Fork.....   | Fourche  |
| 8   | 127579 | o      |        | Spannstift ISO 8752-8x80-A-ST Dac.....              | Tensioning pin.....   | Goupille de serrage  |
| 11  | 102719 | o      |        | Gabel.....  | Fork.....   | Fourche  |
| 12  | 102472 | o      |        | Profilrohr außen.....                               | Profile tube outside.....   | Tube profilé extérieur   |
| 13  | 102471 | o      |        | Profilrohr innen.....                               | Profile tube inside.....  | Tube profilé intérieur   |
| 16  | 127579 | o      |        | Spannstift ISO 8752-8x80-A-ST Dac.....              | Tensioning pin.....   | Goupille de serrage  |
| 17  | 102718 | o      |        | Rillengabel für Innenrohr.....                      | Grooved fork for interior tube.....                                 | Appui rainuré pour tube intérieur                              |
| 25  | 102700 | o      |        | Schutztrichter.....                                 | Guard cone.....   | Cone protecteur  |
| 26  | 102641 | o      |        | Lauftring.....                                      | Race.....   | Bague de roulement   |
| 27  | 102661 | o      |        | Lauftring.....                                      | Race.....   | Bague de roulement   |
| 28  | 102642 | o      |        | Schraube.....                                       | Screw.....  | Vis  |
| 29  | 102720 | o      |        | Schutztrichter mir Außenrohr.....                   | Protective funnel with external tube....                            | Protecteur avec tube extérieur                                 |
| 30  | 102721 | o      |        | Schutztrichter mit Innenrohr.....                   | Protective funnel with internal tube....                            | Protecteur avec tube intérieur                                 |
| 31  | 102659 | o      |        | Schutztrichter.....                                 | Guard cone.....   | Cone protecteur  |
| 32  | 102643 | o      |        | Lauftring.....                                      | Race.....   | Bague de roulement   |
| 34  | 102664 | o      |        | Schraube.....                                       | Screw.....  | Vis  |
| 40  | 102665 | o      |        | Kette.....  | Chain.....  | Chaîne   |
| 44  | 102722 | o      |        | Schutztrichter.....                                 | Guard cone.....   | Cone protecteur  |
| 48  | 102763 | o      |        | Aufkleber.....                                      | Lable.....  | Autocollant  |
| 49  | 102764 | o      |        | Aufkleber.....                                      | Lable.....  | Autocollant  |
| 51  | 102669 | o      |        | Ziehverschluß komplett.....                         | Pull lock complete.....   | Fermeture par tirage complète                                  |

Von nicht angegebenen Positionen können die Ersatzteile nur von der Firma Bondioli bezogen werden.

Orders for spare parts of unmentioned items only to be placed with Bondioli.

Les pièces de rechange pour les postes non mentionnés sont fournies exclusivement par la Maison Bondioli.

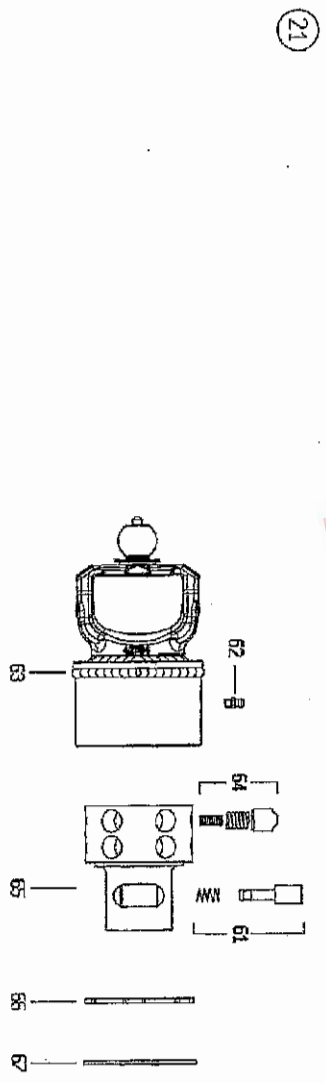
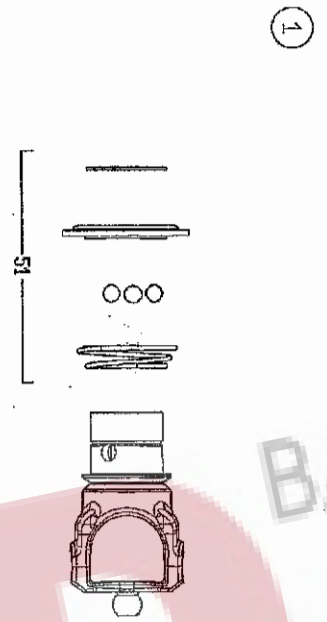
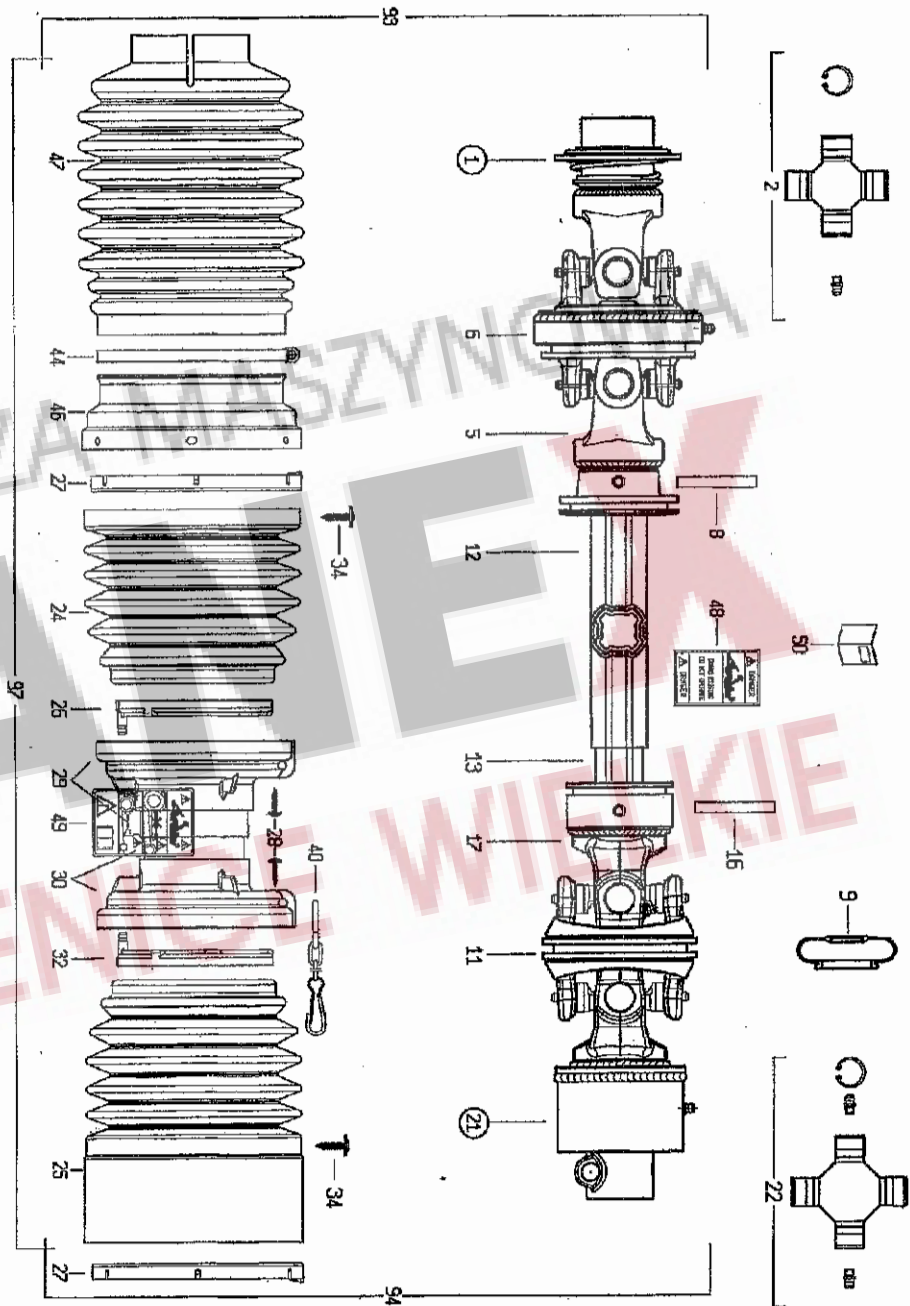

| Pos | Nr.    | TS 801 | TS 880 | x=Verschleißteil<br>x=Wear part<br>x=Pièces d'usure<br>Bezeichnung des Teiles                             | *=kein Ersatzteil<br>*=no spare parts<br>*=pas de pièce de rechange<br>Description of the part | s=Sonderzubehör<br>s=Special equipment<br>s=Équipement special<br>Désignation de la pièce                        |
|-----|--------|--------|--------|---|--|--|
|     | 163990 | o      | o      | <b>Gelenkwelle.....</b>   | <b>P.t.o.-shaft.....</b>   | <b>Arbre de transmission</b>   |
|     |        |        |        | <b>DS2R101CEWR7K01.....</b>   | <b>DS2R101CEWR7K01.....</b>  | <b>DS2R101CEWR7K01</b>   |
| 1   | 102140 | o      | o      | Aufsteckgabel mit Ziehverschluß.....  | Yoke with pull lock.....   | Fourche avec fermeture par tirage  |
| 2   | 102650 | o      | o      | Kreuzgarnitur, kompl.....   | Cross and bearing kit, cpl.....  | Croisillon, cpl.   |
| 5   | 102651 | o      | o      | Rillengabel für Außenrohr.....  | Grooved fork for exterior tube.....  | Appui rainuré pour tube extérieur  |
| 6   | 102652 | o      | o      | Gabel.....  | Fork.....  | Fourche  |
| 8   | 107469 | o      | o      | Spannstift ISO 8752-8x60-A-ST Dac.....  | Tensioning pin.....  | Goupille de serrage  |
| 9   | 102679 | o      | o      | Schutz.....   | Guard.....   | Protection   |
| 11  | 102653 | o      | o      | Gabel.....  | Fork.....  | Fourche  |
| 12  | 102654 | o      | o      | Profilrohr außen.....   | Profile tube outside.....  | Tube profilé extérieur   |
| 13  | 102655 | o      | o      | Profilrohr innen.....   | Profile tube inside.....   | Tube profilé intérieur   |
| 16  | 127579 | o      | o      | Spannstift ISO 8752-8x80-A-ST Dac.....  | Tensioning pin.....  | Goupille de serrage  |
| 17  | 102656 | o      | o      | Rillengabel für Innenrohr.....  | Grooved fork for interior tube.....  | Appui rainuré pour tube intérieur  |
| 21  | 102657 | o      | o      | Sperrkörperkupplung.....  | Stop device clutch.....  | Embrayage avec dispositif d'arrêt  |
| 22  | 102658 | o      | o      | Kreuzgarnitur, kompl.....   | Cross and bearing kit, cpl.....  | Croisillon, cpl.   |
| 24  | 102659 | o      | o      | Schutztrichter.....   | Guard cone.....  | Cone protecteur  |
| 25  | 102660 | o      | o      | Schutztrichter.....   | Guard cone.....  | Cone protecteur  |
| 26  | 102641 | o      | o      | Lauftring.....  | Race.....  | Bague de roulement   |
| 27  | 102661 | o      | o      | Lauftring.....  | Race.....  | Bague de roulement   |
| 28  | 102642 | o      | o      | Schraube.....   | Screw.....   | Vis  |
| 29  | 102662 | o      | o      | Schutztrichter mir Außenrohr.....   | Protective funnel with external tube.....  | Protecteur avec tube extérieur   |
| 30  | 102663 | o      | o      | Schutztrichter mit Innenrohr.....   | Protective funnel with internal tube.....  | Protecteur avec tube intérieur   |
| 32  | 102643 | o      | o      | Lauftring.....  | Race.....  | Bague de roulement   |
| 34  | 102664 | o      | o      | Schraube.....   | Screw.....   | Vis  |
| 40  | 102665 | o      | o      | Kette.....  | Chain.....   | Chaîne   |
| 44  | 128762 | o      | o      | Schlauchschele A130-150x9 DIN3017.....  | Hose clip.....   | Collier pour chambre à air   |
| 46  | 102667 | o      | o      | Metallring.....   | Ring.....  | Anneau   |
| 47  | 102668 | o      | o      | Schutztrichter.....   | Guard cone.....  | Cone protecteur  |
| 48  | 102763 | o      | o      | Aufkleber.....  | Lable.....   | Autocollant  |
| 49  | 102764 | o      | o      | Aufkleber.....  | Lable.....   | Autocollant  |
| 51  | 102669 | o      | o      | Ziehverschluß komplett.....   | Pull lock complete.....  | Fermeture par tirage complète  |
| 61  | 102670 | o      | o      | Schiebestift komplett.....  | Quick disconnect pin cpl.....  | Poussoir de verouillage rapide cpl.  |
| 62  | 102671 | o      | o      | Schmiernippel.....  | Rease nipple.....  | Graisseur  |
| 63  | 102672 | o      | o      | Kupplungsgehäuse.....   | Coupling housing.....  | Carter d'accouplement  |
| 64  | 102673 | o      | o      | Sperrkörper mit Feder.....  | Lock element with spring.....  | Corps de verrouillage avec ressort   |
| 65  | 102674 | o      | o      | Aufstecknabe.....   | Plug-in hub.....   | Moyeu  |
| 66  | 102675 | o      | o      | Abdeckring.....   | Ring.....  | Anneau   |
| 67  | 102676 | o      | o      | Sicherungsring.....   | Snap ring.....   | Circlip intérieur  |
| 93  | 102637 | o      | o      | Gelenkwellenhälfte mit Schutz.....  | Transmission shaft half with protection.....   | Moitié de l'arbre d'articulation avec protection   |
|     |        |        |        | <b>Von nicht angegebenen Positionen können die Ersatzteile nur von der Firma Bondioli bezogen werden.</b> | <b>Orders for spare parts of unmentioned items only to be placed with Bondioli.</b>            | <b>Les pièces de rechange pour les postes non mentionnés sont fournies exclusivement par la Maison Bondioli.</b> |



**NUMMERNVERZEICHNIS      INDEX OF NUMBERS      LIST NUMERIQUE**

| Bestell-Nr.<br>Part no<br>No de commande | Tafel<br>Table<br>Tableau | Bestell-Nr.<br>Part no<br>No de commande | Tafel<br>Table<br>Tableau | Bestell-Nr.<br>Part no<br>No de commande | Tafel<br>Table<br>Tableau | Bestell-Nr.<br>Part no<br>No de commande | Tafel<br>Table<br>Tableau | Bestell-Nr.<br>Part no<br>No de commande | Tafel<br>Table<br>Tableau |
|--|---------------------------|--|---------------------------|--|---------------------------|--|---------------------------|--|---------------------------|
| 102066                                   | 13,140                    | 102679                                   | 15,09                     | 109180                                   | 9,46                      | 123609                                   | 8,11                      | 127640                                   | 5,42                      |
| 102068                                   | 13,220                    | 102712                                   | 14,01                     | 109525                                   | 12,11                     | 123686                                   | 10,16                     | 127641                                   | 5,45                      |
| 102070                                   | 13,24                     | 102716                                   | 14,05                     | 111895                                   | 1,28                      | 123759                                   | 3,20                      | 127642                                   | 5,26                      |
| 102074                                   | 13,55                     | 102717                                   | 14,06                     | 115972                                   | 5,09                      | 124053                                   | 7,22                      | 127643                                   | 5,06                      |
| 102075                                   | 13,53                     | 102718                                   | 14,17                     | 115972                                   | 8,06                      | 124151                                   | 12,07                     | 127644                                   | 5,02                      |
| 102076                                   | 13,51                     | 102719                                   | 14,11                     | 115973                                   | 2,30                      | 124330                                   | 1,29                      | 127645                                   | 5,03                      |
| 102101                                   | 13,56                     | 102720                                   | 14,29                     | 115973                                   | 9,17                      | 124436                                   | 12,23                     | 127646                                   | 5,03                      |
| 102102                                   | 13,54                     | 102721                                   | 14,30                     | 115973                                   | 10,07                     | 124506                                   | 5,49                      | 127725                                   | 10,15                     |
| 102140                                   | 15,01                     | 102722                                   | 14,44                     | 115979                                   | 2,24                      | 124508                                   | 2,35                      | 127768                                   | 5,33                      |
| 102193                                   | 13,04                     | 102763                                   | 14,48                     | 115989                                   | 3,03                      | 124508                                   | 12,18                     | 127770                                   | 4,38                      |
| 102198                                   | 13,02                     | 102763                                   | 15,48                     | 116030                                   | 4,26                      | 124517                                   | 7,35                      | 127789                                   | 12,14                     |
| 102199                                   | 13,03                     | 102764                                   | 14,49                     | 116118                                   | 9,20                      | 124650                                   | 5,22                      | 127807                                   | 1,30                      |
| 102200                                   | 13,05                     | 102764                                   | 15,49                     | 116459                                   | 2,08                      | 124702                                   | 3,05                      | 127808                                   | 3,06                      |
| 102202                                   | 13,23                     | 105186                                   | 1,11                      | 116459                                   | 9,19                      | 126242                                   | 2,38                      | 127838                                   | 5,35                      |
| 102203                                   | 13,25                     | 105186                                   | 2,18                      | 116484                                   | 7,11                      | 126242                                   | 3,41                      | 127883                                   | 5,08                      |
| 102204                                   | 13,26                     | 105186                                   | 9,41                      | 116518                                   | 9,10                      | 126242                                   | 5,04                      | 127902                                   | 10,03                     |
| 102205                                   | 13,27                     | 105421                                   | 2,29                      | 116572                                   | 9,47                      | 126302                                   | 5,23                      | 127918                                   | 10,08                     |
| 102306                                   | 13,52                     | 105421                                   | 2,32                      | 116587                                   | 7,15                      | 126320                                   | 5,03                      | 127933                                   | 2,31                      |
| 102419                                   | 13,21                     | 105421                                   | 4,31                      | 116607                                   | 4,25                      | 126368                                   | 12,16                     | 127950                                   | 10,05                     |
| 102448                                   | 13,11                     | 105464                                   | 8,01                      | 116609                                   | 9,43                      | 126369                                   | 12,17                     | 127951                                   | 10,20                     |
| 102471                                   | 14,13                     | 105465                                   | 5,39                      | 116611                                   | 9,16                      | 126375                                   | 12,08                     | 127961                                   | 4,42                      |
| 102492                                   | 13,12                     | 106852                                   | 5,05                      | 116614                                   | 9,12                      | 126376                                   | 12,22                     | 127972                                   | 1,25                      |
| 102496                                   | 13,90                     | 106903                                   | 4,28                      | 116623                                   | 2,28                      | 126383                                   | 6,06                      | 127972                                   | 2,11                      |
| 102637                                   | 15,93                     | 106903                                   | 9,42                      | 116623                                   | 10,39                     | 126383                                   | 7,19                      | 127972                                   | 4,08                      |
| 102641                                   | 14,26                     | 107096                                   | 9,29                      | 116630                                   | 1,12                      | 126384                                   | 5,22                      | 127973                                   | 1,26                      |
| 102641                                   | 15,26                     | 107367                                   | 12,15                     | 116630                                   | 2,16                      | 126385                                   | 5,22                      | 127973                                   | 2,10                      |
| 102642                                   | 15,28                     | 107385                                   | 12,09                     | 116685                                   | 9,14                      | 126417                                   | 5,28                      | 127973                                   | 4,07                      |
| 102643                                   | 14,32                     | 107386                                   | 4,37                      | 116686                                   | 9,39                      | 126662                                   | 7,02                      | 127974                                   | 4,35                      |
| 102643                                   | 15,32                     | 107386                                   | 5,01                      | 116688                                   | 7,28                      | 126662                                   | 10,38                     | 127978                                   | 10,10                     |
| 102650                                   | 15,02                     | 107449                                   | 7,20                      | 116699                                   | 2,23                      | 126667                                   | 7,04                      | 127980                                   | 3,27                      |
| 102651                                   | 15,05                     | 107451                                   | 3,01                      | 116699                                   | 3,18                      | 126752                                   | 4,32                      | 127987                                   | 3,10                      |
| 102652                                   | 15,06                     | 107451                                   | 8,03                      | 116700                                   | 4,45                      | 126771                                   | 1,17                      | 127987                                   | 4,40                      |
| 102653                                   | 15,11                     | 107452                                   | 9,37                      | 116749                                   | 5,32                      | 126771                                   | 2,37                      | 127987                                   | 9,13                      |
| 102654                                   | 15,12                     | 107454                                   | 3,46                      | 117245                                   | 1,14                      | 126825                                   | 9,18                      | 127988                                   | 5,21                      |
| 102655                                   | 15,13                     | 107464                                   | 9,02                      | 117363                                   | 7,23                      | 126859                                   | 3,19                      | 127988                                   | 9,21                      |
| 102656                                   | 15,17                     | 107469                                   | 15,08                     | 117363                                   | 10,43                     | 126880                                   | 3,04                      | 127998                                   | 5,12                      |
| 102657                                   | 15,21                     | 107727                                   | 2,04                      | 117772                                   | 3,13                      | 127178                                   | 3,43                      | 128058                                   | 7,30                      |
| 102658                                   | 15,22                     | 108292                                   | 1,15                      | 117772                                   | 10,06                     | 127213                                   | 4,33                      | 128058                                   | 10,48                     |
| 102659                                   | 14,31                     | 108292                                   | 2,07                      | 118597                                   | 1,21                      | 127222                                   | 8,04                      | 128070                                   | 10,12                     |
| 102659                                   | 15,24                     | 108292                                   | 4,06                      | 118602                                   | 2,39                      | 127252                                   | 1,02                      | 128083                                   | 11,02                     |
| 102660                                   | 15,25                     | 108292                                   | 5,10                      | 118602                                   | 5,51                      | 127252                                   | 6,12                      | 128092                                   | 12,19                     |
| 102661                                   | 14,27                     | 108292                                   | 6,17                      | 118604                                   | 5,24                      | 127253                                   | 1,01                      | 128096                                   | 12,10                     |
| 102661                                   | 15,27                     | 108292                                   | 7,17                      | 120595                                   | 3,15                      | 127253                                   | 6,11                      | 128098                                   | 12,12                     |
| 102662                                   | 15,29                     | 108292                                   | 10,17                     | 121090                                   | 7,07                      | 127290                                   | 10,18                     | 128102                                   | 12,13                     |
| 102663                                   | 15,30                     | 108319                                   | 5,37                      | 121090                                   | 10,42                     | 127399                                   | 2,25                      | 128103                                   | 6,16                      |
| 102664                                   | 14,34                     | 108441                                   | 2,06                      | 121091                                   | 7,05                      | 127416                                   | 5,29                      | 128120                                   | 10,09                     |
| 102664                                   | 15,34                     | 108441                                   | 3,39                      | 121092                                   | 7,06                      | 127476                                   | 10,19                     | 128148                                   | 10,28                     |
| 102665                                   | 14,40                     | 108441                                   | 3,45                      | 121092                                   | 10,41                     | 127516                                   | 2,27                      | 128149                                   | 10,29                     |
| 102665                                   | 15,40                     | 108441                                   | 9,15                      | 121327                                   | 7,01                      | 127564                                   | 5,20                      | 128170                                   | 10,24                     |
| 102667                                   | 15,46                     | 108455                                   | 9,36                      | 121327                                   | 10,40                     | 127564                                   | 9,38                      | 128190                                   | 2,22                      |
| 102668                                   | 15,47                     | 108508                                   | 4,44                      | 121970                                   | 9,06                      | 127569                                   | 8,05                      | 128190                                   | 3,33                      |
| 102669                                   | 14,51                     | 108531                                   | 2,05                      | 121990                                   | 5,34                      | 127570                                   | 1,22                      | 128190                                   | 4,02                      |
| 102669                                   | 15,51                     | 108531                                   | 4,30                      | 122103                                   | 8,12                      | 127570                                   | 7,08                      | 128191                                   | 2,49                      |
| 102670                                   | 15,61                     | 108531                                   | 8,08                      | 122292                                   | 10,36                     | 127570                                   | 10,45                     | 128203                                   | 4,03                      |
| 102671                                   | 15,62                     | 108531                                   | 9,01                      | 122471                                   | 4,05                      | 127572                                   | 1,27                      | 128204                                   | 2,21                      |
| 102672                                   | 15,63                     | 108589                                   | 1,10                      | 122543                                   | 4,20                      | 127577                                   | 4,17                      | 128267                                   | 2,47                      |
| 102673                                   | 15,64                     | 108589                                   | 2,17                      | 122543                                   | 10,27                     | 127579                                   | 15,16                     | 128292                                   | 2,40                      |
| 102674                                   | 15,65                     | 108671                                   | 1,07                      | 123477                                   | 5,14                      | 127607                                   | 6,09                      | 128292                                   | 3,42                      |
| 102675                                   | 15,66                     | 108671                                   | 7,33                      | 123486                                   | 5,25                      | 127608                                   | 7,27                      | 128293                                   | 5,15                      |
| 102676                                   | 15,67                     | 108689                                   | 4,36                      | 123595                                   | 5,46                      | 127638                                   | 5,50                      | 128323                                   | 9,28                      |

**NUMMERNVERZEICHNIS    INDEX OF NUMBERS    LIST NUMERIQUE**

| Bestell-Nr.<br>Part no<br>No de commande | Tafel<br>Table<br>Tableau | Bestell-Nr.<br>Part no<br>No de commande | Tafel<br>Table<br>Tableau | Bestell-Nr.<br>Part no<br>No de commande | Tafel<br>Table<br>Tableau | Bestell-Nr.<br>Part no<br>No de commande | Tafel<br>Table<br>Tableau | Bestell-Nr.<br>Part no<br>No de commande | Tafel<br>Table<br>Tableau |
|--|---------------------------|--|---------------------------|--|---------------------------|--|---------------------------|--|---------------------------|
| 128411                                   | 4,14                      | 161628                                   | 6,02                      | 163671                                   | 5,40                      | 166116                                   | 3,37                      |  |                           |
| 128426                                   | 6,19                      | 161631                                   | 6,18                      | 163683                                   | 1,09                      | 166568                                   | 7,34                      |  |                           |
| 128435                                   | 9,35                      | 161763                                   | 3,38                      | 163797                                   | 2,41                      | 498111                                   | 5,11                      |  |                           |
| 128476                                   | 7,36                      | 161781                                   | 3,09                      | 163899                                   | 3,40                      | 498439                                   | 6,14                      |  |                           |
| 128708                                   | 7,13                      | 161786                                   | 7,24                      | 163909                                   | 2,15                      | 498501                                   | 4,01                      |  |                           |
| 128708                                   | 9,30                      | 161883                                   | 4,41                      | 163941                                   | 4,12                      | 498522                                   | 6,01                      |  |                           |
| 128748                                   | 10,50                     | 161888                                   | 5,36                      | 163942                                   | 4,11                      |  |                           |  |                           |
| 128762                                   | 15,44                     | 161893                                   | 5,30                      | 163945                                   | 4,09                      |  |                           |  |                           |
| 128834                                   | 9,11                      | 161969                                   | 7,18                      | 163985                                   | 5,16                      |  |                           |  |                           |
| 130655                                   | 7,03                      | 162071                                   | 6,08                      | 163986                                   | 2,46                      |  |                           |  |                           |
| 130655                                   | 10,46                     | 162078                                   | 2,13                      | 163990                                   | 11,06                     |  |                           |  |                           |
| 132149                                   | 12,02                     | 162090                                   | 4,46                      | 163990                                   | 15,00                     |  |                           |  |                           |
| 132151                                   | 12,04                     | 162091                                   | 4,47                      | 164171                                   | 2,19                      |  |                           |  |                           |
| 132153                                   | 12,06                     | 162092                                   | 4,48                      | 164178                                   | 8,02                      |  |                           |  |                           |
| 132223                                   | 12,03                     | 162109                                   | 5,17                      | 164181                                   | 2,20                      |  |                           |  |                           |
| 132235                                   | 12,05                     | 162111                                   | 5,18                      | 164184                                   | 2,42                      |  |                           |  |                           |
| 132553                                   | 13,13                     | 162112                                   | 5,19                      | 164203                                   | 3,34                      |  |                           |  |                           |
| 132600                                   | 10,26                     | 162134                                   | 2,45                      | 164295                                   | 2,50                      |  |                           |  |                           |
| 132982                                   | 9,27                      | 162153                                   | 6,13                      | 164299                                   | 1,05                      |  |                           |  |                           |
| 133711                                   | 4,43                      | 162154                                   | 6,10                      | 164304                                   | 10,02                     |  |                           |  |                           |
| 133810                                   | 9,09                      | 162159                                   | 7,25                      | 164305                                   | 10,90                     |  |                           |  |                           |
| 150084                                   | 7,09                      | 162173                                   | 1,06                      | 164306                                   | 10,91                     |  |                           |  |                           |
| 150084                                   | 10,44                     | 162195                                   | 3,08                      | 164323                                   | 1,04                      |  |                           |  |                           |
| 150530                                   | 3,23                      | 162245                                   | 3,17                      | 164325                                   | 3,36                      |  |                           |  |                           |
| 150581                                   | 4,27                      | 162249                                   | 3,16                      | 164326                                   | 10,13                     |  |                           |  |                           |
| 151014                                   | 3,44                      | 162250                                   | 3,14                      | 164341                                   | 9,26                      |  |                           |  |                           |
| 151241                                   | 7,31                      | 162257                                   | 3,28                      | 164363                                   | 4,18                      |  |                           |  |                           |
| 152996                                   | 10,49                     | 162314                                   | 4,29                      | 164596                                   | 2,12                      |  |                           |  |                           |
| 160069                                   | 8,07                      | 162315                                   | 4,49                      | 164640                                   | 1,08                      |  |                           |  |                           |
| 160089                                   | 6,05                      | 162316                                   | 4,50                      | 164661                                   | 11,01                     |  |                           |  |                           |
| 160111                                   | 6,04                      | 162386                                   | 2,36                      | 164661                                   | 13,01                     |  |                           |  |                           |
| 160120                                   | 7,21                      | 162386                                   | 11,05                     | 164674                                   | 4,21                      |  |                           |  |                           |
| 160135                                   | 5,44                      | 162386                                   | 12,00                     | 165024                                   | 9,08                      |  |                           |  |                           |
| 160141                                   | 5,47                      | 162411                                   | 7,32                      | 165150                                   | 3,12                      |  |                           |  |                           |
| 160214                                   | 9,03                      | 162427                                   | 4,16                      | 165156                                   | 7,16                      |  |                           |  |                           |
| 160215                                   | 5,13                      | 162557                                   | 10,11                     | 165320                                   | 9,45                      |  |                           |  |                           |
| 160365                                   | 5,31                      | 162603                                   | 10,04                     | 165321                                   | 9,22                      |  |                           |  |                           |
| 160438                                   | 5,52                      | 162607                                   | 1,20                      | 165325                                   | 9,23                      |  |                           |  |                           |
| 160536                                   | 8,09                      | 162614                                   | 3,29                      | 165326                                   | 9,04                      |  |                           |  |                           |
| 160537                                   | 8,10                      | 162619                                   | 1,18                      | 165415                                   | 7,10                      |  |                           |  |                           |
| 160629                                   | 5,27                      | 162625                                   | 10,01                     | 165674                                   | 9,32                      |  |                           |  |                           |
| 160756                                   | 4,39                      | 162652                                   | 5,54                      | 165689                                   | 2,02                      |  |                           |  |                           |
| 161049                                   | 3,02                      | 162672                                   | 2,09                      | 165700                                   | 10,22                     |  |                           |  |                           |
| 161055                                   | 2,33                      | 162672                                   | 4,13                      | 165765                                   | 9,33                      |  |                           |  |                           |
| 161062                                   | 3,22                      | 162765                                   | 1,16                      | 165804                                   | 9,31                      |  |                           |  |                           |
| 161077                                   | 3,25                      | 162879                                   | 9,05                      | 165808                                   | 9,40                      |  |                           |  |                           |
| 161079                                   | 3,26                      | 162886                                   | 3,11                      | 165810                                   | 9,07                      |  |                           |  |                           |
| 161080                                   | 1,24                      | 163051                                   | 3,21                      | 165945                                   | 2,34                      |  |                           |  |                           |
| 161098                                   | 1,13                      | 163061                                   | 5,38                      | 165945                                   | 11,04                     |  |                           |  |                           |
| 161098                                   | 4,04                      | 163083                                   | 6,07                      | 165946                                   | 11,01                     |  |                           |  |                           |
| 161149                                   | 3,07                      | 163171                                   | 6,15                      | 165946                                   | 14,00                     |  |                           |  |                           |
| 161159                                   | 2,03                      | 163177                                   | 9,34                      | 165978                                   | 2,44                      |  |                           |  |                           |
| 161168                                   | 1,19                      | 163222                                   | 3,30                      | 165979                                   | 2,43                      |  |                           |  |                           |
| 161201                                   | 10,14                     | 163293                                   | 9,44                      | 165979                                   | 11,03                     |  |                           |  |                           |
| 161322                                   | 3,24                      | 163352                                   | 4,10                      | 165988                                   | 9,25                      |  |                           |  |                           |
| 161322                                   | 10,21                     | 163372                                   | 2,14                      | 166016                                   | 2,01                      |  |                           |  |                           |
| 161363                                   | 4,19                      | 163465                                   | 5,53                      | 166017                                   | 2,26                      |  |                           |  |                           |
| 161379                                   | 6,03                      | 163614                                   | 3,32                      | 166024                                   | 7,14                      |  |                           |  |                           |
| 161459                                   | 1,23                      | 163615                                   | 7,26                      | 166027                                   | 2,51                      |  |                           |  |                           |
| 161543                                   | 5,41                      | 163645                                   | 3,31                      | 166114                                   | 3,35                      |  |                           |  |                           |



Notizen / Notes / Notes



BAZA MASZYNOWA  
**DANEX**  
ROGIENICE WIELKIE



Notizen / Notes / Notes



BAZA MASZYNOWA  
**DANEX**  
ROGIENICE WIELKIE



Notizen / Notes / Notes



BAZA MASZYNOWA  
**DANEX**  
ROGIENICE WIELKIE



**FELLA**

# Futterernte-Programm

**(D)**

Turbomäher  
Turbo-Scheibenmäher  
Turboheuer  
Turboschwader

Technische Änderungen  
vorbehalten.

**FELLA-Werke GmbH  
FELLA-Werke GmbH  
Telefax 00-49-9128/73-110**

**Zentraler Kundendienst:  
Zentrales Ersatzteillager:**

**www.fella.eu**

**(F)**

Turbofaucheuses à Tambours  
Turbofaucheuses à Disques  
Turbofaneurs  
Turboandaineurs

Sous reserves de modifications  
techniques.

**FELLA-Werke GmbH  
FELLA-Werke GmbH  
Telefax 00-49-9128/73-110**

**Zentraler Kundendienst:  
Zentrales Ersatzteillager:**

**www.fella.eu**

**(GB)**

Turbo-Drum-Mowers  
Turbo-Disc-Mowers  
Turbo-Tedders  
Turbo-Swather

Subject to technical  
modifications.

**Postfach 13 06  
Fellastraße 1-3  
Telefon 00-49-9128/73-0**

**Telefon 00-49-9128/73-229  
Telefon 00-49-9128/73-111**

**www.fella.eu**

**(NL)**

Trommelmaaiers  
Schijvenmaaiers  
Schudders  
Zwadharken

Technische veranderingen  
voorbehouden.

**Postfach 13 06  
Fellastraße 1-3  
Telefon 00-49-9128/73-0**

**Telefon 00-49-9128/73-229  
Telefon 00-49-9128/73-111**

**www.fella.eu**

**(I)**

Turbo-Falciatrici a tamburi  
Turbo-Falciatrici a dischi  
Turbo-Spandi-Voltafieno  
Turbo-Ranghinatori

Si fa riserva di modifiche tecniche.

**D-90533 Feucht  
D-90537 Feucht**

**E-Mail: Service@fella.eu  
E-Mail: ET@fella.eu**

**www.fella.eu**

**(E)**

Segadoras Turbo  
Segadoras a discos Turbo  
Henificadoras Turbo  
Hileradoras Turbo

Nos reservamos el derecho de  
modificaciones técnicas.

**D-90533 Feucht  
D-90537 Feucht**

**E-Mail: Service@fella.eu  
E-Mail: ET@fella.eu**

**www.fella.eu**