

FELLA

Turboheuer

Ersatzteilliste
Liste de Pièces de Rechange
Spare Parts List

TH 1100 Hydro

ab Masch.-Nr. 0239

TH 1300 Hydro

ab Masch.-Nr. 0123

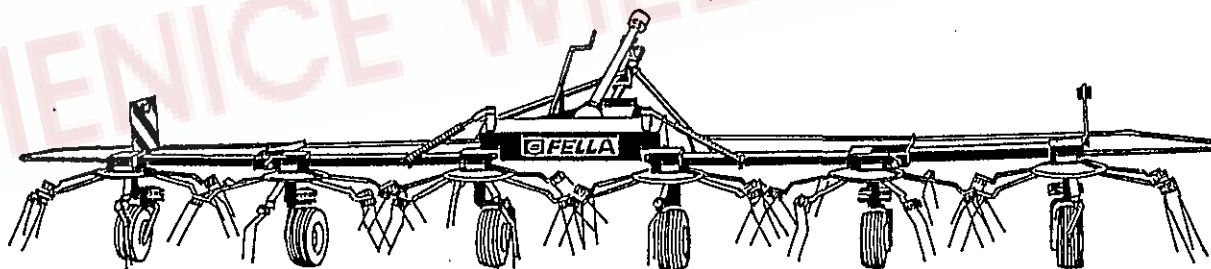

Ausgabe - Edition - Edition

049/1

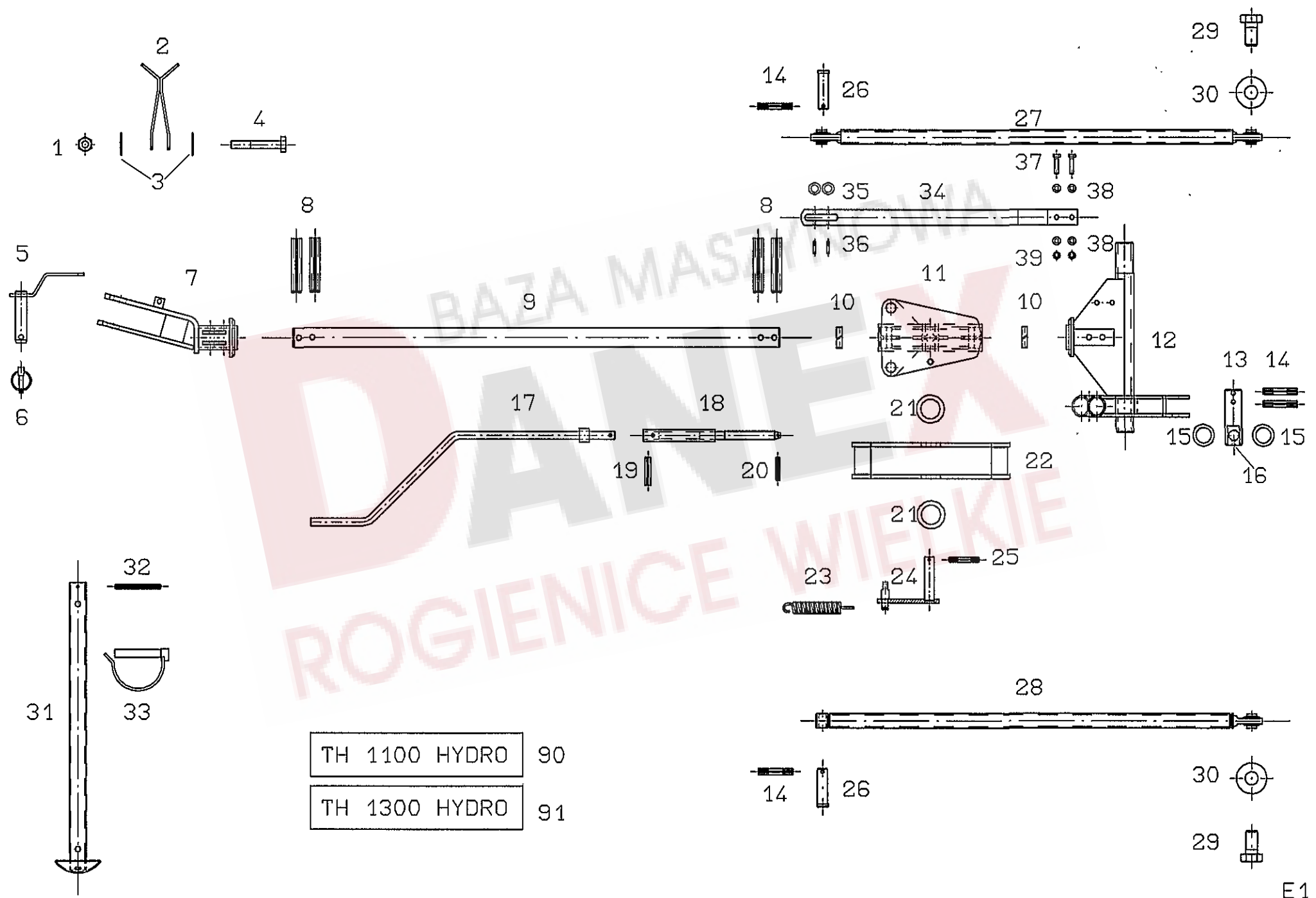

Pos.	Nr.	TH 1100Hydro		Bezeichnung des Teiles	Description of the part	Désignation de la pièce
			TH 1300 Hydro			
					x=Verschleißteil x=Wear part x=Pièces d'usure	*=kein Ersatzteil *=no spare parts *=pas de pièce de rechange
				Deichsel und Koppelstangen.....	Drawbar and connecting rod	Timon et barre de connection
1	108441	o	o	6kt.-Mutter DIN 985-M10-8-A3A	Hexagonal nut.....	Écrou hexagonal
2	150634	o	o	Stütze.....	Support.....	Support
3	126825	o	o	Tellerfeder 28x10,2x1,5 verz.....	Disc spring.....	Ressort à disques
4	116522	o	o	6kt.-Schraube DIN 931-M10x65-8.8-A3A	Hexagonal bolt.....	Boulon hexagonal
5	150686	o	o	Steckbolzen.....	Socket pin.....	Axe débrochable
6	108544	x	x	Klappstecker 12x45 DIN 11023 ZN 3.....	Folding plug.....	Esses d'essieu
7	151228	o	o	Deichselkopf.....	Drawbar head.....	Tête du timon
8	127919	o	o	Spannstift ISO 8752-13x70-A-ST Dacromet.....	Tensioning pin.....	Goupille de serrage
9	150561	o	o	Zugstange.....	Pull rod.....	Barre de traction
10	127959	o	o	Führungsring.....	Guide ring.....	Bague de guidage
11	151055	o	o	Schiebemuffe.....	Sliding sleeve.....	Manchon coulissant
12	150521	o	o	Deichselachse.....	Drawbar axle.....	Axe du timon
13	150559	o	o	Bolzen.....	Pin.....	Boulon
14	126880	o	o	Spannstift ISO 8752-8x45-A-ST Dacromet.....	Tensioning pin.....	Goupille de serrage
15	127842	o	o	Stützscheibe 20x28x2 ZN3 DIN 988.....	Supporting plate	Rondelle de support
16	108292	o	o	Kegelschmiernippel AS 8x1 DIN 71412.....	Conical grease nipple.....	Graisser conique
17	150905	o	o	Kurbel.....	Crank.....	Manivelle
18	150906	o	o	Spindel.....	Spindle.....	Broche
19	107464	o	o	Spannstift ISO 8752 8x36-A-ST Dacromet.....	Tensioning pin.....	Goupille de serrage
20	107449	o	o	Spannstift ISO 8752 6x30-A-ST Dacromet.....	Tensioning pin.....	Goupille de serrage
21	127570	o	o	Paßscheibe 25x36x2 DIN 988.....	Adjusting washer.....	Rondelle d'austage
22	150659	o	o	Arretierklappe.....	Locking flap.....	Clapet d'arrêt
23	110860	o	o	Zugfeder.....	Pulling spring.....	Ressort de tension
24	151277	o	o	Vorwahlhebel.....	Preselection lever.....	Levier de présélection
25	107452	o	o	Spannstift ISO 8752-6x40-A-ST Dacromet.....	Tensioning pin.....	Goupille de serrage
26	150566	o	o	Bolzen.....	Pin.....	Boulon
27	150448	o	o	Koppelstange.....	Connecting rod.....	Barre de connection
28	150564	o	o	Koppelstange mit Buchse.....	Connecting rod with bushing.....	Barre de connection avec douille
29	127859	o	o	6kt.-Schraube DIN 933-M16x30-8.8-A3A Verbus-plus.....	Hexagonal bolt.....	Boulon hexagonal
30	124517	o	o	Scheibe DIN 7349-17-A3A.....	Washer.....	Rondelle
31	151108	o	o	Stütze.....	Support.....	Support
32	107456	o	o	Spannstift ISO 8752-6x60-A-ST Dacromet.....	Tensioning pin.....	Goupille de serrage
33	118603	o	o	Rohrklappstecker 10x60 St 50 ZN 3.....	Folding plug for pipes.....	Esse d'essieu en tube
34	151287	o	o	Seilführung.....	Rope bracket.....	Guide de câble
35	127516	o	o	Seilrolle D=30.....	Rope pulley.....	Poulie de câble
36	128043	o	o	Paßkerbstift ISO8745 6x32 A3A.....	Grooved pin.....	Goupilles cannelées à cannelures
37	116615	o	o	6kt.-Schraube DIN 933-M 8x35-8.8-A3A.....	Hexagonal bolt.....	Boulon hexagonal
38	115972	o	o	Scheibe DIN 125-8.4-A3A.....	Washer.....	Rondelle
39	108531	o	o	6kt.-Mutter DIN 985-M 8-8-A3A.....	Hexagonal nut.....	Écrou hexagonal
90	151550	o		Satz Abziehbilder TH 1100 Hydro.....	Set of decals.....	Jeu d' étiquettes
91	151552	o		Satz Abziehbilder TH 1300 Hydro.....	Set of decals.....	Jeu d' étiquettes

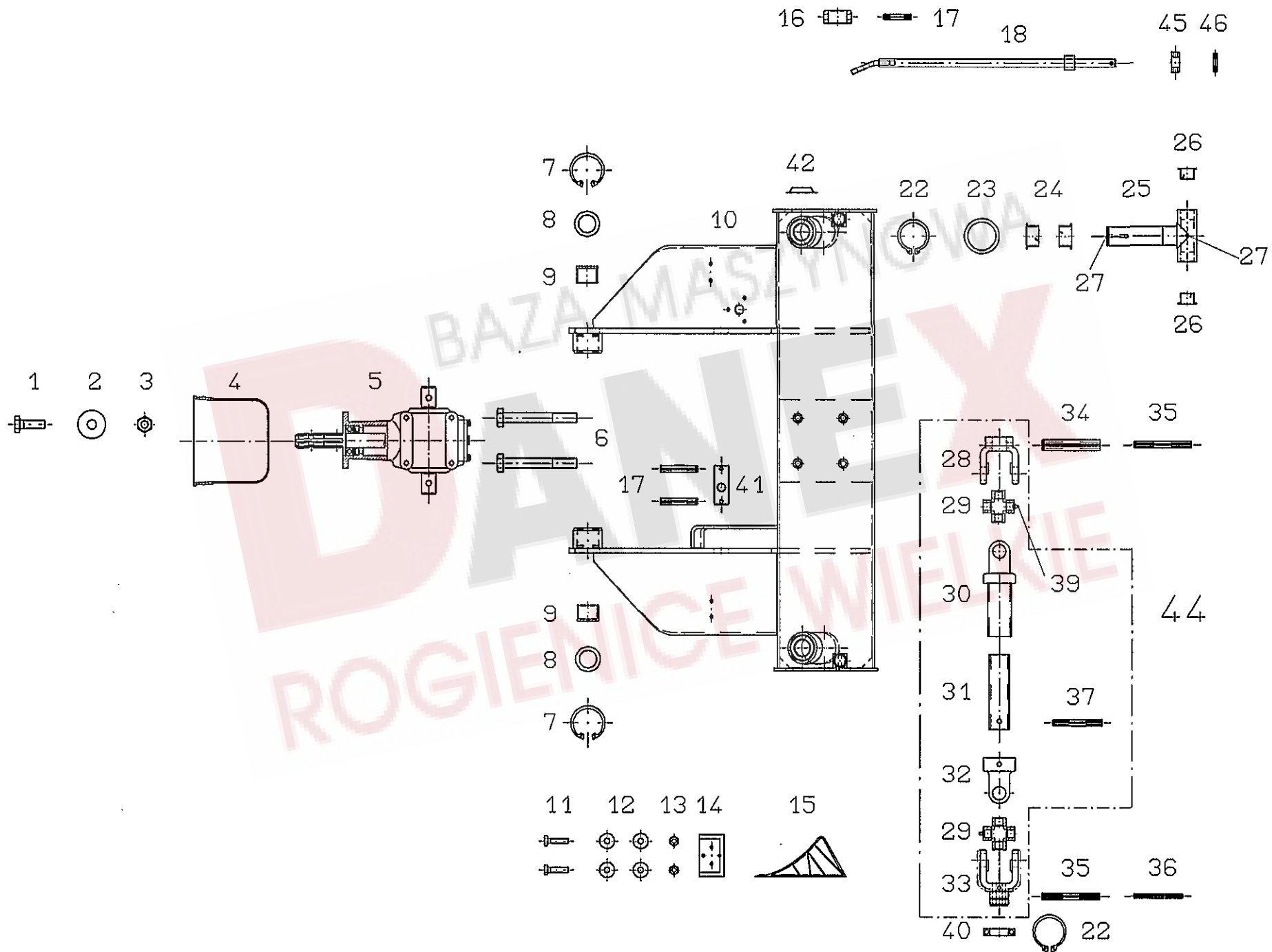

Pos.	Nr.	TH 1100Hydro		Bezeichnung des Teiles	Description of the part	Désignation de la pièce
		TH 1300 Hydro				
				Mittelkonsole/Hauptgetriebe.....	Center bracket/Main gearbox.....	Console centrale/Engrenage principal
1	107735	o	o	6kt.-Schraube DIN 933-M10x30-8.8 A3A	Hexagonal bolt.....	Boulon hexagonal
2	116007	o	o	Scheibe DIN 440-R11-A3A.....	Washer.....	Rondelle
3	108441	o	o	6kt.-Mutter DIN 985-M10-8-A3A.....	Hexagonal nut.....	Écrou hexagonal
4	150736	o		Schutztopf.....	Guard.....	Pot de protection
4	150439	o	o	Schutztopf.....	Guard.....	Pot de protection
5	151498	o	o	Winkelgetriebe (Tafel 13).....	Gearbox (Table 13).....	Engrenage angulaire (Plan 13)
6	116536	o	o	6kt.-Schraube DIN 931-M12x90-8.8-A3A	Hexagonal bolt.....	Boulon hexagonal
7	127715	o	o	Sicherungsring 52x2,5 DIN 472.....	Snap ring.....	Circlip intérieur
8	127571	o	o	Paßscheibe 28x40x1 DIN 988.....	Adjusting washer.....	Rondelle d'austage
9	150463	o	o	Lagerbuchse.....	Bearing bush.....	Coussinet
10	150882	o	o	Mittelkonsole.....	Center bracket.....	Console centrale
11	116609	o	o	6kt.-Schraube DIN 933-M6x25-8.8-A3A	Hexagonal bolt.....	Boulon hexagonal
12	124512	o	o	Scheibe DIN 9021 6,4-A3A.....	Washer.....	Rondelle
13	106903	o	o	6kt.-Mutter DIN 985-M6-8-A3A	Hexagonal nut.....	Écrou hexagonal
14	127850	o	o	Halter, Typ 200.....	Support.....	Support
15	127849	o	o	Unterlegkeil, Typ 200.....	Chock.....	Cale de freinage
16	150451	o	o	Stelling.....	Adjusting ring.....	Bague de réglage
17	126880	o	o	Spannstift ISO 8752-8x45-A-ST Dacromet.....	Tensioning pin.....	Goupille de serrage
18	151300	o	o	Anschlagstange.....	Guiding rod.....	Barre de guidage
22	118602	o	o	Sicherungsring 35x2,5 DIN 471.....	Snap ring.....	Circlip extérieur
23	126242	o	o	Stützscheibe 35x45x2,5 DIN 988 A3A.....	Supporting plate.....	Rondelle de support
24	150530	o	o	Bundbuchse 35W39/50x30.....	Flange sleeve.....	Douille à collet
24	151231	o	o	Bundbuchse GFM 5560 -30R.....	Flange sleeve.....	Douille à collet
25	150879	o	o	Scharnierachse.....	Hinge axle.....	Axe de charnière
26	160600	o	o	Bundbuchse 30W34/45x25.....	Flange sleeve.....	Douille à collet
27	126821	o	o	Kegelschmiernippel AM 8x1 DIN 71412.....	Conical grease nipple.....	Graisser conique
28	151360	o	o	Nabengabel (2400).....	Hub fork.....	Fourche de moyeu
29	151219	o	o	Kreuzgarnitur, komplett (2400).....	Cross and bearing kit, cpl.....	Croisillon, cpl.
30	151218	o	o	Rillengabel mit Profilrohr.....	Inboard yoke with profile tube.....	Fourche à rainures avec tube profilé
31	151222	o	o	Inneres Profilrohr 1bH.....	Profile tube, inside.....	Tube profilé, intérieur
32	151221	o	o	Rillengabel (2400).....	Inboard yoke.....	Fourche à rainures
33	151220	o	o	Nabengabel SW27 (2400).....	Hub fork.....	Fourche de moyeu
34	127919	o	o	Spannstift ISO 8752-13x70-A-ST Dacromet.....	Tensioning pin.....	Goupille de serrage
35	107469	o	o	Spannstift ISO 8752- 8x60-A-ST Dacromet.....	Tensioning pin.....	Goupille de serrage
36	107444	o	o	Spannstift ISO 8752- 5x60-A-ST Dacromet.....	Tensioning pin.....	Goupille de serrage
37	127861	o	o	Spannstift ISO 8752-10x80-A-ST Dacromet.....	Tensioning pin.....	Goupille de serrage
39	124608	o	o	Kegelschmiernippel AS 8x1x3,5.....	Conical grease nipple.....	Graisser conique
40	108601	o	o	Rillenkugellager 6009 2 RS DIN 625.....	Grooved ball bearing.....	Roulement rainuré à billes
41	150560	o	o	Bolzen mit Gewinde.....	Pin with thread.....	Boulon avec ileet
42	150909	o	o	Schutzdeckel.....	Guard cover.....	Couvercle de protection
44	151358	o	o	Gelenkwelle kompl.(Pos 28-33).....	PTO - Drive (Pos 28-33).....	Transmission (Pos 28-33)
45	130256	o	o	Stelling.....	Adjusting ring.....	Bague de réglage
46	107464	o	o	Spannstift ISO 8752-8x36-A-ST Dacromet.....	Tensioning pin.....	Goupille de serrage

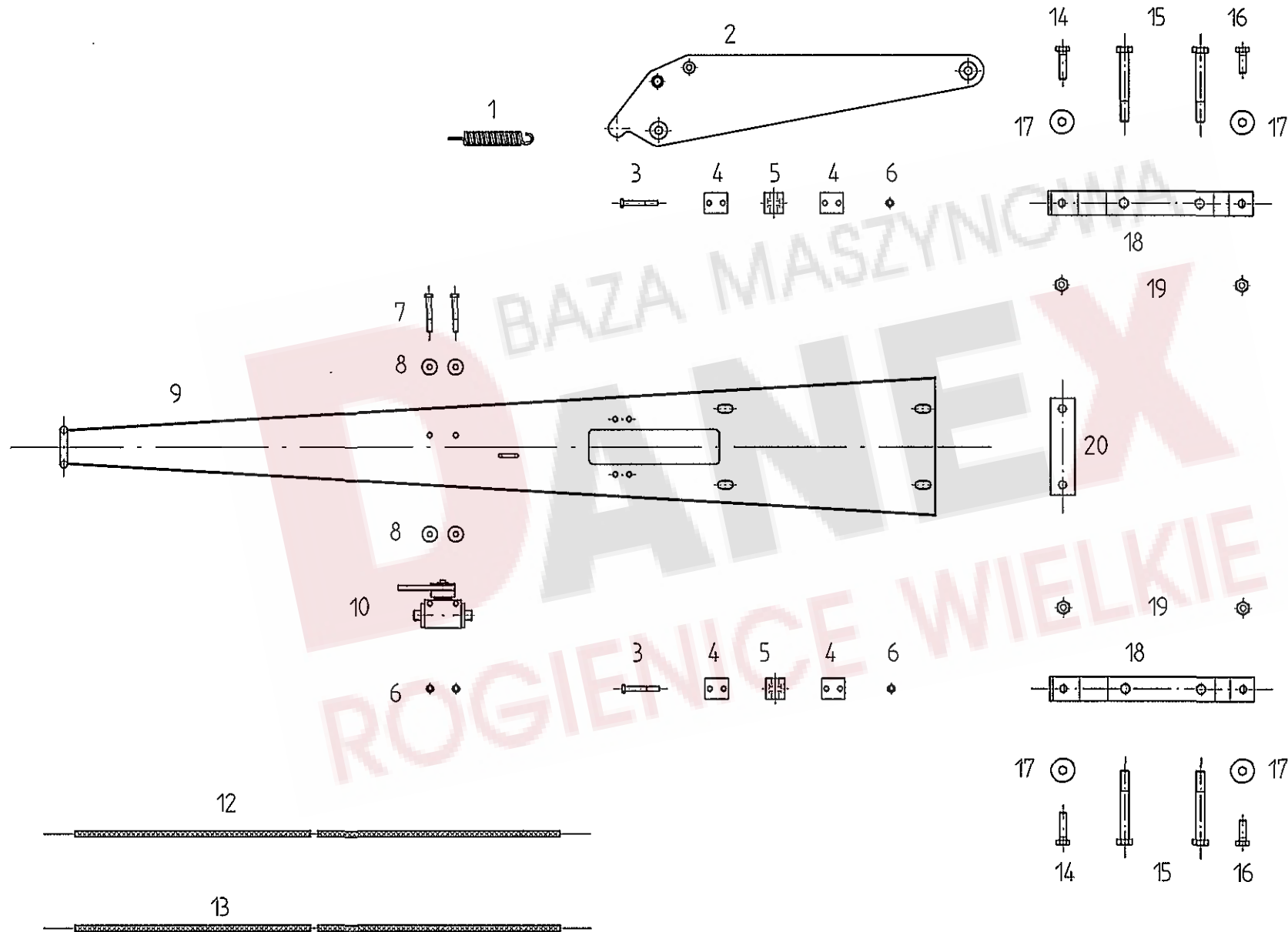

Pos.	Nr.	TH 1100Hydro		Bezeichnung des Teiles	Description of the part	Désignation de la pièce
		TH 1300 Hydro				
				Schlauchführung.....		
1	110860	o	o	Zugfeder.....	Pulling spring.....	Ressort de tension
2	151292	o	o	Seilzughebel.....	Handle.....	Levier
3	127289	o	o	6kt.-Schraube DIN 931-M 6x50-8.8 A3A	Hexagonal bolt.....	Boulon hexagonal
4	127583	o	o	Deckplatte.....	Cover plate.....	Plaque de couverture
5	127582	o	o	Klemmbackenpaar.....	Set of 2 clamping jaws.....	Lot de 2 mâchoires de serrage
6	106903	o	o	6kt.-Mutter DIN 985-M 6-8-A3A.....	Hexagonal nut.....	Écrou hexagonal
8	116030	o	o	Scheibe DIN 9021-7.4-A3A.....	Washer.....	Rondelle
9	151294	o	o	Schlauchkanal.....	Cover plate.....	Plaque de couverture
10	151508	o	o	Absperrhahn HBKH-8L.....	Stop valve.....	Robine d'arrêt
12	123389	o	o	Seil 8x7000 schwarz.....	Rope black.....	Câble noir
13	123775	o	o	Seil 8x5000 rot.....	Rope red.....	Câble rouge
14	117772	o	o	6kt.-Schraube DIN 933-M10x40-8.8 A3A	Hexagonal bolt.....	Boulon hexagonal
15	116538	o	o	6kt.-Schraube DIN 931-M12x100-8.8 A3A	Hexagonal bolt.....	Boulon hexagonal
16	107735	o	o	6kt.-Schraube DIN 933-M10x30-8.8 A3A	Hexagonal bolt.....	Boulon hexagonal
17	116007	o	o	Scheibe DIN 440-R11-A3A.....	Washer.....	Rondelle
18	151453	o	o	Leiste.....	Strip.....	Barre
19	108441	o	o	6kt.-Mutter DIN 985-M10-8-A3A.....	Hexagonal nut.....	Écrou hexagonal
20	151270	o	o	Lasche.....	Bracket.....	Tongue

ERSATZTEILLISTE TAFEL - TABLE - PLAN - TAV. 4

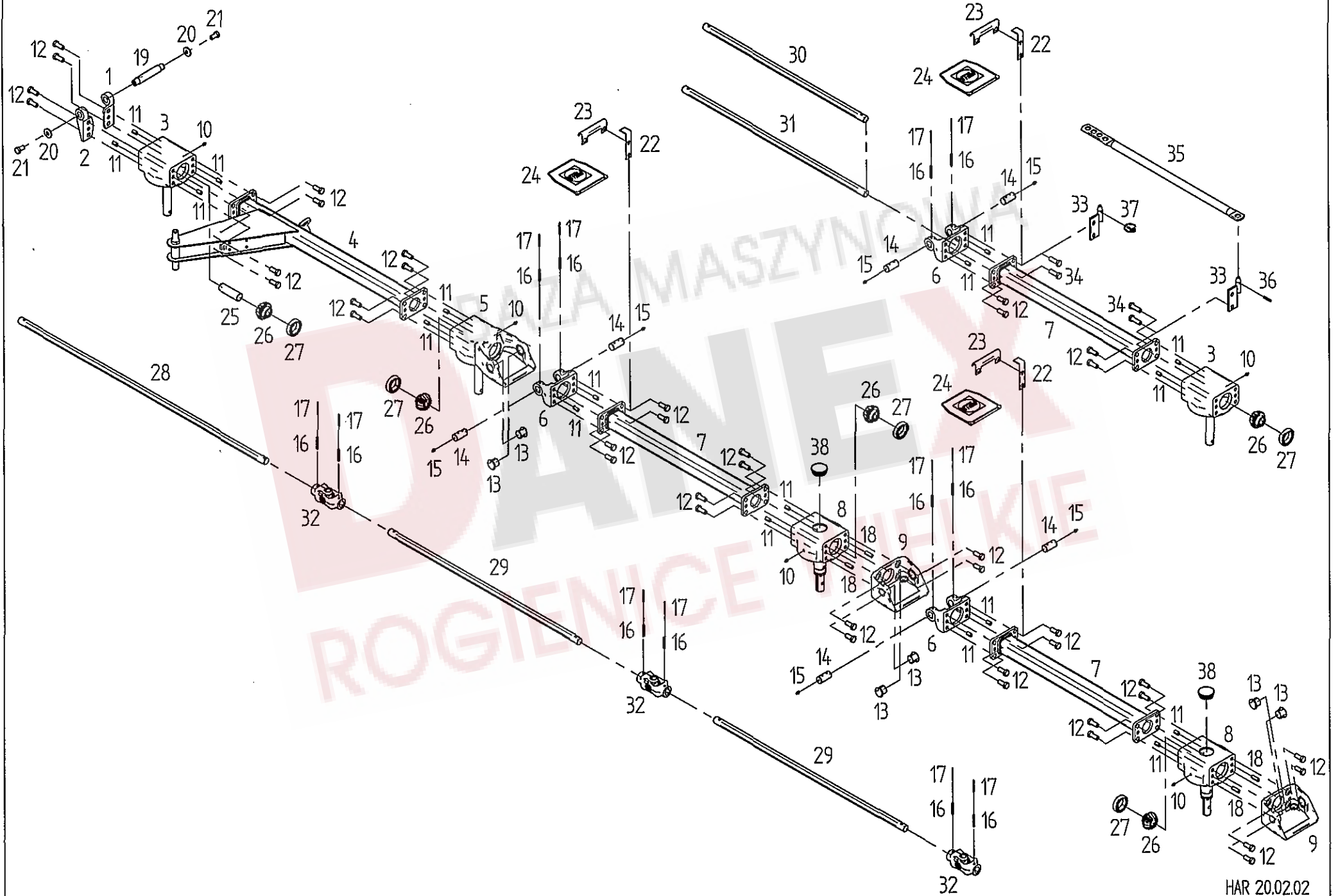

Tafel, Table, Plan, Tav.

Pos	Nr.	TH1100 Hyd	TH1300 Hyd	x=Verschleißteil	*=kein Ersatzteil	s=Sonderzubehör
				x=Wear part	*=no spare parts	s=Special equipment
				x=Pièces d'usure	*=pas de pièce de rechange	s=Équipement special
				Bezeichnung des Teiles	Description of the part	Désignation de la pièce
				Rahmen.....	Frame.....	Châssis
1	151208	o	o	Rahmenscharnier, rechts.....	Frame hinge, right.....	Charnière de châssis, droit
2	151209	o	o	Rahmenscharnier, links.....	Frame hinge, left.....	Charnière de châssis, gauche
3	489353	o	o	Kreiselkopf, vormontiert.....	Rotor head.....	Boîtier
4	151278	o	o	Rahmen, innen.....	Frame, inside.....	Châssis, intérieur
5	489422	o	o	Scharnierkopf vormont.....	Hinge.....	Charnière
6	151109	o	o	Scharnierhälfte.....	Hinge half.....	Demi-charnière
7	150492	o	o	Rahmenrohr 884.....	Frame pipe.....	Tube de châssis
8	489468	o	o	Kreiselkopf, vormontiert (siehe Tafel 5).....	Rotor head (see table 5).....	Boîtier (voir tableau 5)
9	150423	o	o	Scharnierhälfte außen.....	Hinge half.....	Demi-charnière
10	108292	o	o	Kegelschmiernippel AS 8x1 DIN 71412.....	Conical grease nipple.....	Graisseur conique
11	128063	o	o	Spannstift ISO 8752-13x24-A-ST Dacromet.....	Tensioning pin.....	Goupille de serrage
12	126377	o	o	6kt.-Schraube DIN 933-M16x40-8.8-A3A Verb	Hexagonal bolt.....	Boulon hexagonal
13	122913	o	o	Bundbuchse 30W34/45x30.....	Flange sleeve.....	Douille à collet
14	150839	o	o	Scharnierbolzen.....	Hinge bolt.....	Boulon de charnière
15	126821	o	o	Kegelschmiernippel AM 8x1 DIN 71412.....	Conical grease nipple.....	Graisseur conique
16	107469	o	o	Spannstift ISO 8752-8x60-A-ST Dacromet.....	Tensioning pin.....	Goupille de serrage
17	107444	o	o	Spannstift ISO 8752-5x60-A-ST Dacromet.....	Tensioning pin.....	Goupille de serrage
18	127291	o	o	Spannstift ISO 8752-13x40-A-ST Dacromet.....	Tensioning pin.....	Goupille de serrage
19	150654	o	o	Scharnierbolzen.....	Hinge bolt.....	Boulon de charnière
20	124517	o	o	Scheibe DIN 7349-17-A3A.....	Washer.....	Rondelle
21	127859	o	o	6kt.-Schraube DIN 933-M16x30-8.8-A3A Verbi	Hexagonal bolt.....	Boulon hexagonal
22	150913	o	o	Anschlagwinkel.....	Buffer angle.....	Équerre
23	150093	o	o	Scharnierblech.....	Hinge plate.....	Plaque de charnière
24	122823	o	o	Scharnierabdeckung.....	Cover plate for hinge.....	Plaque de fermeture pour charnière
25	150947	o	o	Distanzrohr 108.....	Distance pipe.....	Tube d'écartement
26	122753	o	o	Kegelrad Z=15.....	Bevel wheel.....	Pignon conique
27	108601	o	o	Rillenkugellager 6009 2RS DIN 625.....	Grooved ball bearing.....	Roulement rainuré à billes
28	150672	o	o	6kt.-Welle 1498.....	Hexagonal shaft.....	Arbre hexagonal
29	150001	o	o	6kt.-Welle 1160.....	Hexagonal shaft.....	Arbre hexagonal
30	123788	o		6kt.-Welle 980.....	Hexagonal shaft.....	Arbre hexagonal
31	150502	o		6kt.-Welle 1108.....	Hexagonal shaft.....	Arbre hexagonal
32	150952	o	o	Kreuzgelenk.....	Universal joint.....	Joint de cardan
33	151328	o	o	Lasche.....	Tongue.....	Éclisse
34	127274	o	o	6kt.-Schraube DIN 933-M16x50-8.8-A3A.....	Hexagonal bolt.....	Boulon hexagonal
35	151479	o	o	Verbindungsstange.....	Connecting bar.....	Barre de raccordement
36	107465	o	o	Spannstift ISO 8752-8x40-A-ST Dacromet.....	Tensioning pin.....	Goupille de serrage
37	124053	o	o	Klappstecker 6x42 DIN11023.....	Folding plug.....	Esses d' essieu
38	127791	o	o	Lammellenstopfen GPN320 G1703.....	Lamellar plug.....	Bouchon à lamelles

ERSATZTEILLISTE TAFEL - TABLE - PLAN - TAV. 5

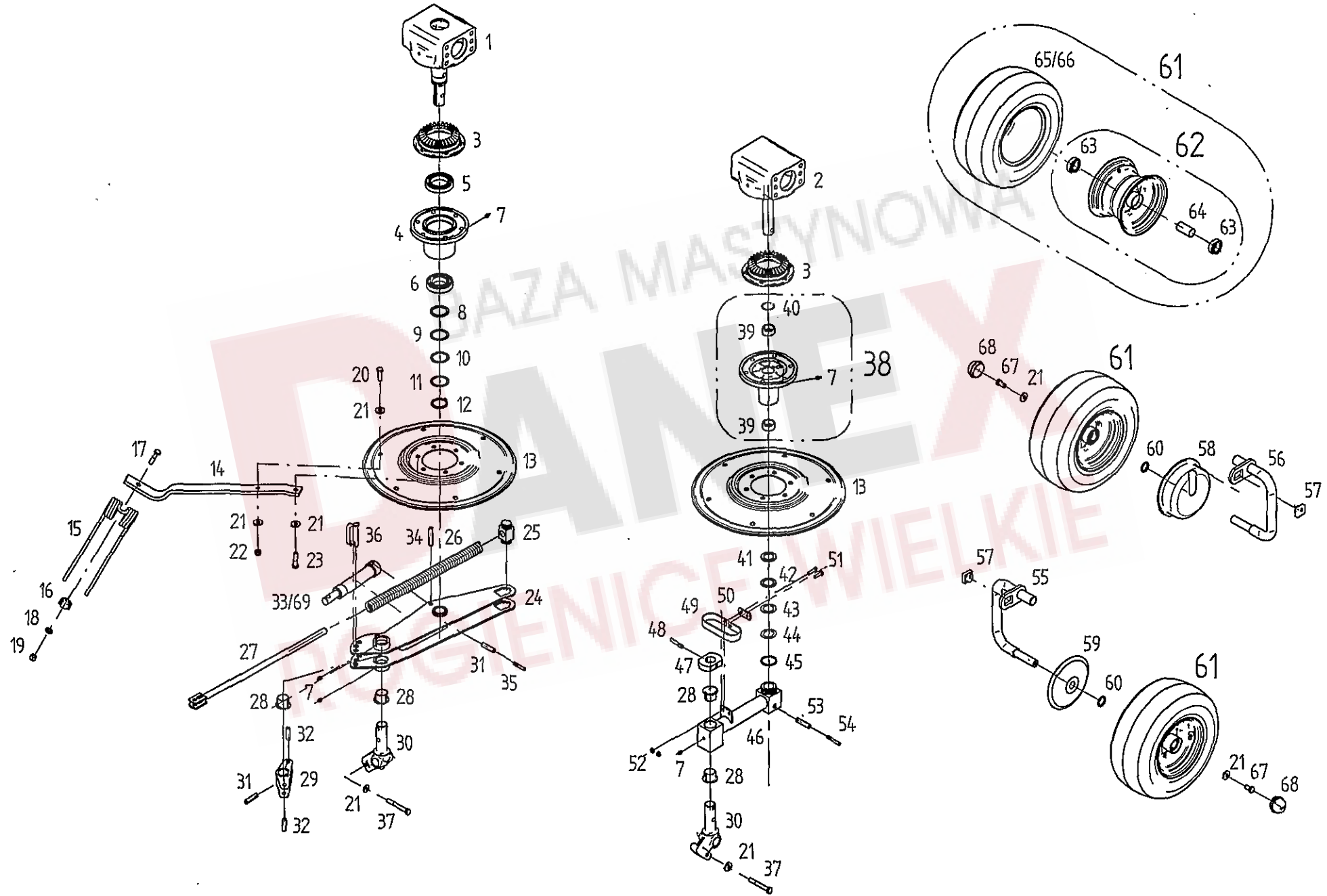

Pos	Nr.	TH1100 Hy	TH300 Hy	x=Verschleißteil x=Wear part x=Pièces d'usure	*=kein Ersatzteil *=no spare parts *=pas de pièce de rechange	s=Sonderzubehör s=Special equipment s=Equipement special
				Bezeichnung des Teiles	Description of the part	Désignation de la pièce
				Kreisel/Laufräder.....	Rotor/Track wheel.....	Rotor/Roues
1	489468	o	o	Kreiselkopf, vormontiert.....	Rotor head.....	Boîtier
2	489353	o	o	Kreiselkopf, vormontiert.....	Rotor head.....	Boîtier
3	150840	o	o	Kegelrad Z=30.....	Bevel wheel.....	Pignon conique
4	150322	o	o	Kreiselnabe.....	Rotor hub.....	Moyeu du rotor
5	127806	o	o	Rillenkugellager 6212-Z DIN 625.....	Grooved ball bearing.....	Roulement rainuré à billes
6	128121	o	o	Rillenkugellager 6210-2RS DIN 625.....	Grooved ball bearing.....	Roulement rainuré à billes
7	108292	o	o	Kegelschmiernippel AS 8x1 DIN 71412.....	Conical grease nipple.....	Graisseur conique
8	124330	o	o	Stützscheibe 50x62x3 DIN 988.....	Supporting plate.....	Rondelle de support
9	127807	o	o	Paßscheibe 50x62x1.....	Adjusting washer.....	Rondelle d'austage
10	124811	o	o	Paßscheibe 50x62x0.5.....	Adjusting washer.....	Rondelle d'austage
11	124810	o	o	Paßscheibe 50x62x0.2 DIN 988.....	Adjusting washer.....	Rondelle d'austage
12	127764	o	o	Sicherungsring 50x 3 DIN 471.....	Snap ring.....	Ciroclip extérieur
13	123753	o	o	Zinkenteller.....	Tine plate.....	Plaque de dents
14	123756	o	o	Zinkenarm.....	Tine arm.....	Bras à dents
15	150862	x	x	Federzinken.....	Flexible tine.....	Point flexible
16	150094	o	o	Unterlage.....	Support.....	Support
17	127752	o	o	6kt.-Schraube DIN 931-M12x50-10.9.....	Hexagonal bolt.....	Boulon hexagonal
18	105186	o	o	Scheibe DIN 125-13-A3A.....	Washer.....	Rondelle
19	127564	o	o	6kt.-Mutter DIN 982-M12-10-A3A.....	Hexagonal nut.....	Écrou hexagonal
20	116630	o	o	6kt.-Schraube DIN 933-M12x40-8.8-A3A.....	Hexagonal bolt.....	Boulon hexagonal
21	122712	o	o	Scheibe 13/30/4.....	Washer.....	Rondelle
22	108589	o	o	6kt.-Mutter DIN 985-M12-8-A3A.....	Hexagonal nut.....	Écrou hexagonal
23	116530	o	o	6kt.-Schraube DIN 931-M12x50-8.8-A3A.....	Hexagonal bolt.....	Boulon hexagonal
24	151353	o	o	Achsausleger.....	Axle bracket.....	Bras levier
25	151224	o	o	Führung.....	Bracket.....	Étrier
26	151507	o	o	Druckfeder.....	Compression spring.....	Ressort de pression
27	151216	o	o	Führungsstange.....	Guiding rod.....	Barre de guidage
28	150530	o	o	Bundbuchse 35W39/50x30.....	Flange sleeve.....	Douille à collet
29	151226	o	o	Arretierstück.....	Locking unit.....	Pièce d'arrêt
30	151084	o	o	Drehzapfen.....	Turning pin.....	Pivot
31	127808	o	o	Spannstift ISO 8752 13x55-A-ST.....	Tensioning pin.....	Goupille de serrage
32	128036	o	o	Spannstift ISO 8752-13x45-A-ST Dacromet.....	Tensioning pin.....	Goupille de serrage
33	151553	o	o	Hydraulikzylinder.....	Hydraulic cylinder.....	Vérin hydraulique
34	127919	o	o	Spannstift ISO 8752 17x70-A-ST.....	Tensioning pin.....	Goupille de serrage
35	124702	o	o	Spannstift ISO 8752 8x55-A-ST.....	Tensioning pin.....	Goupille de serrage
36	151225	o	o	Federbolzen.....	Clip-on bolt.....	Axe de ressort
37	116536	o	o	6kt.-Schraube DIN 931-M12x90-8.8-A3A.....	Hexagonal bolt.....	Boulon hexagonal
38	489401	o	o	Kreiselnabe montiert.....	Rotor hub mounted.....	Moyeu du rotor monté
39	127204	o	o	Nadelhülse HK 3520 DIN 618.....	Needle bush.....	Roulement à aiguilles
40	127937	o	o	Sprengring BR42.....	Snap ring.....	Jonc
41	127203	o	o	Axiallagerscheibe LS 3552 INA.....	Thrust bearing plate.....	Plaque de palier butée
42	127201	o	o	Axialnadellager AXK 3552.....	Needle thrust bearing.....	Palier de butée à aiguilles
43	127202	o	o	Axialscheibe AS 3552 DIN3047.....	Thrust plate.....	Plaque de palier
44	122903	o	o	Paßscheibe 35x52x0.2 DIN 988.....	Adjusting washer.....	Rondelle d'austage
45	127254	o	o	O-Ring 47x3,5-N-NBR70 DIN 3770.....	Ring.....	Anneau torique d'étanchéité
46	151148	o	o	Achsausleger, lose.....	Axle bracket, loose.....	Bras levier, axe
47	150972	o	o	Druckstück.....	Pressure Piece.....	Pièce de pression
48	127252	o	o	Spannstift ISO 8752-10x55-A-ST Dacromet.....	Tensioning pin.....	Goupille de serrage
49	150927	o	o	Federbügel.....	Bracket.....	Étrier
50	150969	o	o	Lasche.....	Tongue.....	Éclisse
51	105483	o	o	6kt.-Schraube DIN 933-M 8x30-8.8-A3A.....	Hexagonal bolt.....	Boulon hexagonal
52	108531	o	o	6kt.-Mutter DIN 985-M8-8-A3A.....	Hexagonal nut.....	Écrou hexagonal
53	107483	o	o	Spannstift ISO 8752-13x60-A-ST Dacromet.....	Tensioning pin.....	Goupille de serrage
54	107469	o	o	Spannstift ISO 8752- 8x60-A-ST Dacromet.....	Tensioning pin.....	Goupille de serrage
55	151363	o	o	Laufachse, rechts.....	Traversing axle, right.....	Axe de roulement, droit
56	151364	o	o	Laufachse, links.....	Traversing axle, left.....	Axe de roulement, gauche
57	150519	o	o	Exzentermutter.....	Eccentric nut.....	Écrou d'excentrique
58	151282	o	o	Wickelschutz.....	Protection device against winding up.....	Protection d'enroulement
59	150083	o	o	Schutzscheibe, hinten.....	Protective plate, back.....	Plaque de protection, arrière
60	127570	o	o	Paßscheibe 25x36x2 DIN 988.....	Adjusting washer.....	Rondelle d'austage
61	126667	x	x	Laufrad 16x6,50-8.....	Track wheel.....	Roue
62	121090	o	o	Felge 5,50 Ax8.....	Rim.....	Jante
63	117363	o	o	Rillenkugellager 6205-2RS DIN 625.....	Grooved ball bearing.....	Roulement rainuré à billes
64	128058	o	o	Distanzrohr.....	Distance pipe.....	Tube d'écartement
65	121091	x	x	Decke 16x6,50-8 Impl. 4PRV64.....	Surface.....	Couverture
66	121092	x	x	Schlauch 16x6,50-8 TR13.....	Hose.....	Chambre à air
67	126662	o	o	6kt.-Schraube DIN 933-M12x25-8.8-A3A Verbu.....	Hexagonal bolt.....	Bouillon hexagonal
68	121327	o	o	Abschlußkappe.....	Sealing hat.....	Chapeau de fermeture
69	151554	o	o	Dichtungssatz für 151553.....	Set of seals.....	Jeu de joints

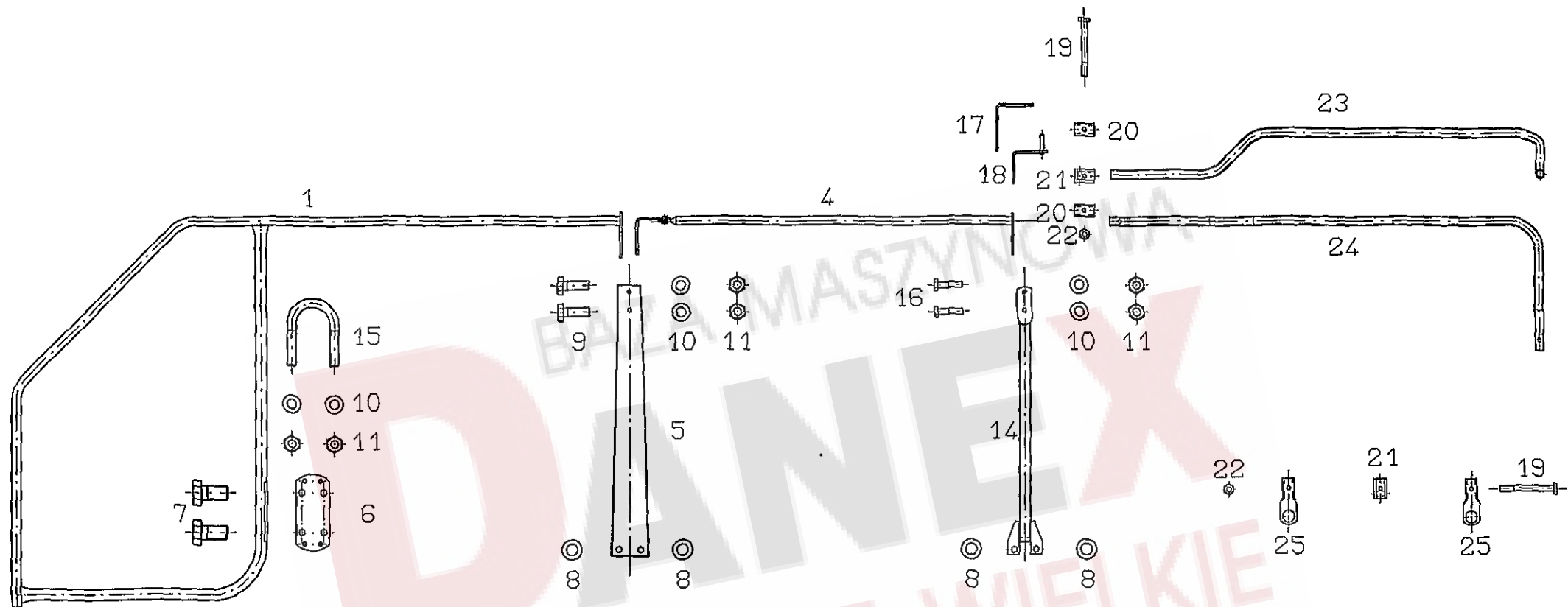

BAWA MASTYNIA
DANEK
ROGIENICE WIELKIE

Ersatzteilliste

Tafel, Table, Plan, Tav.

Pos.	Nr.	TH 1100 Hydro		Bezeichnung des Teiles	Description of the part	Désignation de la pièce
		TH 1300 Hydro				
				Schutzvorrichtung.....	Protective device.....	Dispositif de protection
1	150876	o	o	Schutzbogen 875.....	Arc-shaped guard.....	Pièce de protection
3	151265	o	o	Schutzrohr, lang.....	Protective tube, long.....	Tube de protection, long
4	150574	o	o	Schutzrohr.....	Protective tube.....	Tube de protection
5	150926	o	o	Träger 815.....	Carrier.....	Support
6	150856	o	o	Platte.....	Plate.....	Plaque
7	124451	o	o	6kt.-Schraube DIN 933-M16x30-8.8-A3A.....	Hexagonal bolt.....	Boulon hexagonal
8	115979	o	o	Scheibe DIN 125-17-A3A.....	Washer.....	Rondelle
9	107735	o	o	6kt.-Schraube DIN 933-M10x30-8.8-A3A.....	Hexagonal bolt.....	Boulon hexagonal
10	115973	o	o	Scheibe DIN 125-10,5-A3A.....	Washer.....	Rondelle
11	108441	o	o	6kt.-Mutter DIN 985-M10-8-A3A.....	Hexagonal nut.....	Écrou hexagonal
14	151266	o	o	Rohrstrebe.....	Tubular strut.....	Entetoise en tube
15	150915	o	o	Rundstahlbügel A38 9.8 A3A.....	Round-steel bracket.....	Étrier en acier rond
16	116518	o	o	6kt.-Schraube DIN 933-M10x45-8.8-A3A.....	Hexagonal bolt.....	Boulon hexagonal
17	151256	o	o	Winkel außen.....	Outer angle.....	Angle extérieur
18	151259	o	o	Winkel innen.....	Inner angle.....	Angle intérieur
19	116459	o	o	6kt.-Schraube DIN 931-M10x100-8.8-A3A.....	Hexagonal bolt.....	Boulon hexagonal
20	151260	o	o	Leiste.....	Strip.....	Barre
21	151261	o	o	Klemmstück.....	Clamp.....	Collier
23	151284	o	o	Schutzbogen 1724 links.....	Arc-shaped guard left.....	Pièce de protection gauche
23	152283	o	o	Schutzbogen 1724 rechts.....	Arc-shaped guard right.....	Pièce de protection droite
24	151265	o	o	Schutzbogen 16S2.....	Arc-shaped guard.....	Pièce de protection
25	151263	o	o	Lasche.....	Tongue.....	Éclisse

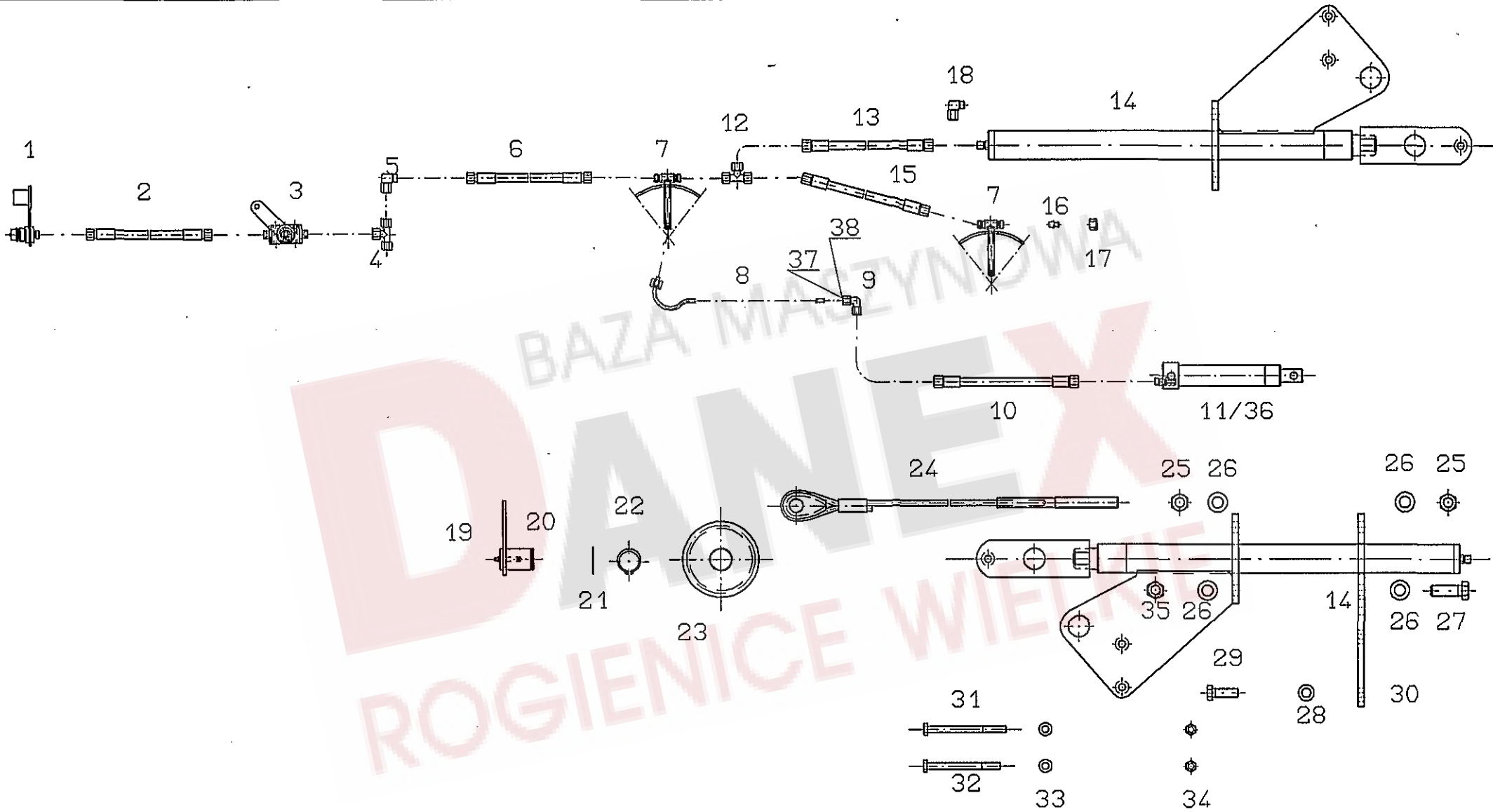

Pos.	Nr.	TH 1100Hydro		Bezeichnung des Teiles	Description of the part	Désignation de la pièce
		TH 1300 Hydro				
				Hydraulik.....	Hydraulic.....	Hydraulique
1	126859	o	o	SVK-Stecker mit Staubkappe 8L.....	Plug with dust cap.....	Fiche avec chapeau pare-poussière
2	151235	o	o	Hydraulikschlauch 2500 mm.....	Hydraulic hose.....	Flexible hydraulique
3	151508	o	o	Absperrhahn 45 Grd. HBKH-8L.....	Stop valve.....	Robinet d'arrêt
4	128032	o	o	Einstellbare T-Verschraubung ET 8-PL/A3C.....	Adjustable screw fitting.....	Raccord à vis en T réglable
5	127476	o	o	Einstellbare W-Verschraubung EW 8 PL- A3C.....	Adjustable screw fitting.....	Raccord à vis en W réglable
6	151235	o	o	Hydraulikschlauch 2500 mm.....	Hydraulic hose.....	Flexible hydraulique
6	151325	o	o	Hydraulikschlauch 3750 mm.....	Hydraulic hose.....	Flexible hydraulique
7	151255	o	o	Hydraulikrohr.....	Tube hydraulic.....	Tube hydraulique
8	151253	o	o	Hydraulikrohr.....	Tube hydraulic.....	Tube hydraulique
9	128035	o	o	Winkelverschraubung W6-PL-A3C.....	Elbow union.....	Raccord à vis coudé
10	151454	o	o	Hydraulikschlauch 300 mm.....	Hydraulic hose.....	Flexible hydraulique
11	151553	o	o	Hydraulikzylinder.....	Hydraulic cylinder.....	Vérin hydraulique
12	128040	o	o	Einstellbare L-Verschraubung EL 8-PL/A3C.....	Adjustable screw fitting.....	Raccord à vis en L réglable
13	151455	o	o	Hydraulikschlauch 580 mm.....	Hydraulic hose.....	Flexible hydraulique
14	151201	o	o	Hydraulikzylinder.....	Hydraulic cylinder.....	Vérin hydraulique
15	151234	o	o	Hydraulikschlauch 1250 mm.....	Hydraulic hose.....	Flexible hydraulique
16	128038	o	o	Verschlußkegel VKA8/A3C.....	Plug.....	Bouchon de fermeture
17	128039	o	o	Überwurfmutter M8-L/A3C.....	Nut.....	Écrou-raccord
18	127476	o	o	Einstellbare W-Verschraubung EW 8 PL- A3C.....	Adjustable screw fitting.....	Raccord à vis en W réglable
19	108292	o	o	Kegelschmiernippel AS 8x1 DIN 71412.....	Conical grease nipple.....	Graisser conique
20	151206	o	o	Bolzen.....	Pin.....	Boulon
21	121108	o	o	Paßscheibe 40x50x1 DIN 988.....	Adjusting washer.....	Rondelle d'austage
22	127838	o	o	Sicherungsring 40x2.5 DIN 471.....	Snap ring.....	Circlip extérieur
23	121752	o	o	Seilrolle.....	Rope pulley.....	Poulie de câble
24	151203	o	o	Drahtseil.....	Wire rope.....	Câble métallique
25	127141	o	o	6kt.-Mutter DIN 934-M20-8-A3A.....	Hexagonal nut.....	Écrou hexagonal
26	108455	o	o	Scheibe DIN 125-21-A3A.....	Washer.....	Rondelle
27	116641	o	o	6kt.-Schraube DIN 933-M20x60-8.8-A3A.....	Hexagonal bolt.....	Boulon hexagonal
28	115979	o	o	Scheibe DIN 125-17-A3A.....	Washer.....	Rondelle
29	116637	o	o	6kt.-Schraube DIN 933-M16x50-8.8-A3A.....	Hexagonal bolt.....	Boulon hexagonal
30	151244	o	o	Flanschplatte.....	Plate.....	Plaque
31	116540	o	o	6kt.-Schraube DIN 931-M12x150-8.8-A3A.....	Hexagonal bolt.....	Boulon hexagonal
32	127271	o	o	6kt.-Schraube DIN 931-M12x140-8.8-A3A.....	Hexagonal bolt.....	Boulon hexagonal
33	105186	o	o	Scheibe DIN 125-13-A3A.....	Washer.....	Rondelle
34	108589	o	o	6kt.-Mutter DIN 985-M12-8-A3A.....	Hexagonal nut.....	Écrou hexagonal
35	127267	o	o	6kt.-Mutter DIN 985-M20-8-A3A.....	Hexagonal nut.....	Écrou hexagonal
36	151554	o	o	Dichtungssatz für 151553.....	Set of seals.....	Jeu de joints
37	128030	o	o	Überwurfmutter M6-L/A3C DIN3870.....	Nut.....	Écrou raccord
38	128031	o	o	Schneidring DPR06 L X DIN3861 BL 6 ST.....	Cutting ring.....	Bague coupante

ERSATZTEILLISTE TAFEL - TABLE - PLAN - TAV.

8

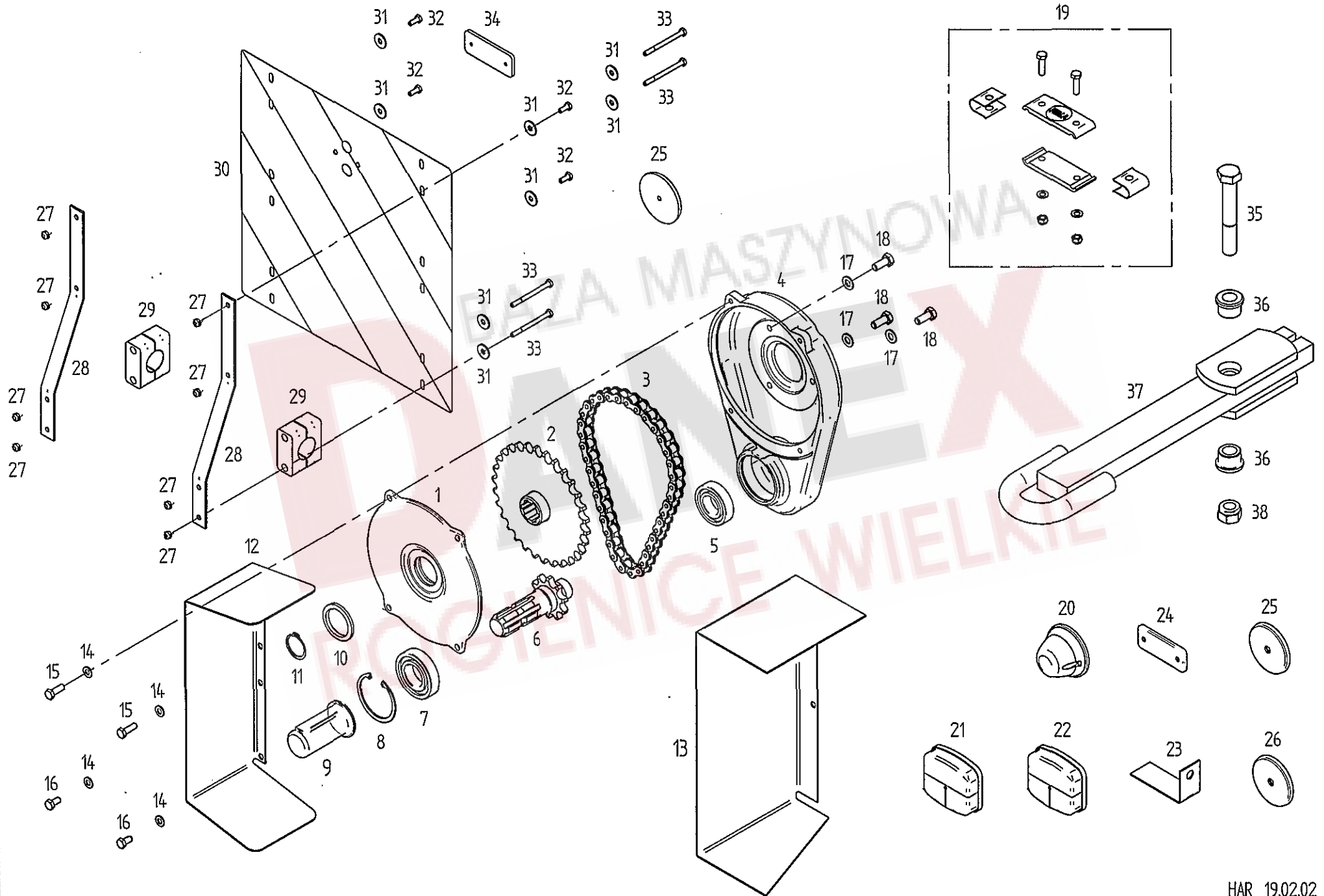

Pos	Nr.	TH1100 Hyd	TH1300 Hyd	x=Verschleißteil x=Wear part x=Pièces d'usure	*=kein Ersatzteil *=no spare parts *=pas de pièce de rechange	s=Sonderzubehör s=Special equipment s=Équipement special
				Bezeichnung des Teiles	Description of the part	Désignation de la pièce
				Sonderzubehör.....	Special equipment.....	Équipement special
1	486113	o	o	Schwadgetriebe mit Schutz.....	Swath gearbox with guard.....	Engrenage à andains avec protection
				Getriebedeckel.....	Gearbox cover.....	Couvercle d'engrenage
2	486107	o	o	Kettenrad, geschw. Z=30.....	Sprocket wheel, welded.....	Roue à chaîne, soudé
3	111172	x	x	Präzisionsrollenkette 3/4"x7/16" t=19,05.....	Link chain.....	Chaîne à rouleaux de précision avec
				39 Glieder einschl. 1 gekröpftes Glied und.....	39 links incl.1 cranked link +.....	39 maillons + 1 maillon contrecoudé +
				1 gerades Verschlussstück.....	1 straight closing link.....	1 maillon de fermeture droit
4	487639	o	o	Getriebegehäuse.....	Gearbox housing.....	Boîte de vitesse
5	105327	o	o	Rillenkugellager 6206 2 RS DIN 625.....	Grooved ball bearing.....	Roulement rainuré à billes
6	486103	o	o	Wellenstummel m. Kettenrad Z=10, geschw.....	Stub shaft with sprocket wheel, weld.....	Bout d'arbre avec roue à chaîne, soudé
7	108570	o	o	Rillenkugellager 6207 2RS DIN 625.....	Grooved ball bearing.....	Roulement rainuré à billes
8	107385	o	o	Sicherungsring 72x2,5 DIN 472.....	Snap ring.....	Circlip intérieur
9	124292	o	o	Zapfwellenschutz.....	PTO-shaft protection device.....	Protection de la prise de force
10	108606	o	o	Filzring.....	Ring.....	Rondelle en feutre
11	107367	o	o	Sicherungsring 35x1,5 DIN 471.....	Snap ring.....	Circlip extérieur
12	150802	o		Schutzblech.....	Wheel guard.....	Tôle de protection
13	151184	o	o	Schutzblech.....	Wheel guard.....	Tôle de protection
14	115972	o	o	Scheibe DIN 125-8,4-A3A.....	Washer.....	Rondelle
15	116614	o	o	6kt.-Schraube DIN 933-M 8x25-8.8-A3A.....	Hexagonal bolt.....	Boulon hexagonal
16	116612	o	o	6kt.-Schraube DIN 933-M8x16-8.8-A3A.....	Hexagonal bolt.....	Boulon hexagonal
17	115973	o	o	Scheibe DIN 125-10,5-A3A.....	Washer.....	Rondelle
18	124508	o	o	6kt.-Schraube DIN 933-M10x25-8.8-A3A Verbu.....	Hexagonal bolt.....	Boulon hexagonal
19	488320	x	x	Zinkensicherung, vollst.....	Protection device for tines, cpl.	Dispositif de sécurité pour les dents, cpl.
20	162092	o	o	Beleuchtung und Rückstrahler.....	Lights and reflectors.....	Éclairage et catadioptr
21	162090	o	o	Positionslampe weiss PL86.....	Position lamp, white.....	Feu de position, blanc
22	162091	o	o	Dreikammerleuchte BBS 95 links.....	Three - unit lamp, left - hand sided.....	Feu trois lampes, à gauche
23	150731	o	o	Dreikammerleuchte BBS 95 rechts.....	Three - unit lamp, right - hand sided... ..	Feu trois lampes, à droite
24	126039	o	o	Winkel.....	Angle.....	Angle
25	127213	o	o	Rückstrahler, rot.....	Reflector, red.....	Catadioptr, rouge
26	127214	o	o	Rückstrahler, rot.....	Reflector, red.....	Catadioptr, rouge
				Rückstrahler, weiß.....	Reflector, white.....	Catadioptr, blanc
27	106903	o	o	Warntafelsatz.....	Set of warning signs.....	Jeu de tableaux d'avertissement
28	150569	o	o	6kt.-Mutter DIN 985-M6-8-A3A.....	Hexagonal nut.....	Écrou hexagonal
29	127844	o	o	Stütze.....	Support.....	Support
30	150581	o	o	Klemmbackenpaar.....	Set of 2 clamping jaws.....	Lot de 2 mâchoires de serrage
31	116030	o	o	Warntafel.....	Warning sign.....	Tableau d'avertissement
32	116607	o	o	Scheibe DIN 9021-7,4-A3A.....	Washer.....	Rondelle
33	127814	o	o	6kt.-Schraube DIN 933-M6x16-8.8-A3A.....	Hexagonal bolt.....	Boulon hexagonal
34	124687	o	o	6kt.-Schraube DIN 931-M6x75-8.8-A3A.....	Hexagonal bolt.....	Boulon hexagonal
				Rückstrahler, gelb.....	Reflector, yellow.....	Catadioptr, jaune
		*	*	Zügöse für Hitch-Haken.....	Drawbar eye for hitch-hook.....	Anneau d'attelage pour crochet "hitch"
35	127823	o	o	6kt.-Schraube DIN 931-M20x130-8.8-A3A.....	Hexagonal bolt.....	Boulon hexagonal
36	150664	o	o	Buchse.....	Bushing.....	Douille
37	150666	o	o	Zugöse.....	Drawbar eye.....	Anneau d'attelage
38	127267	o	o	6kt.-Mutter DIN 985-M20-8-A3A.....	Hexagonal nut.....	Écrou hexagonal

ERSATZTEILLISTE TAFEL - TABLE - PLAN - TAV. 9

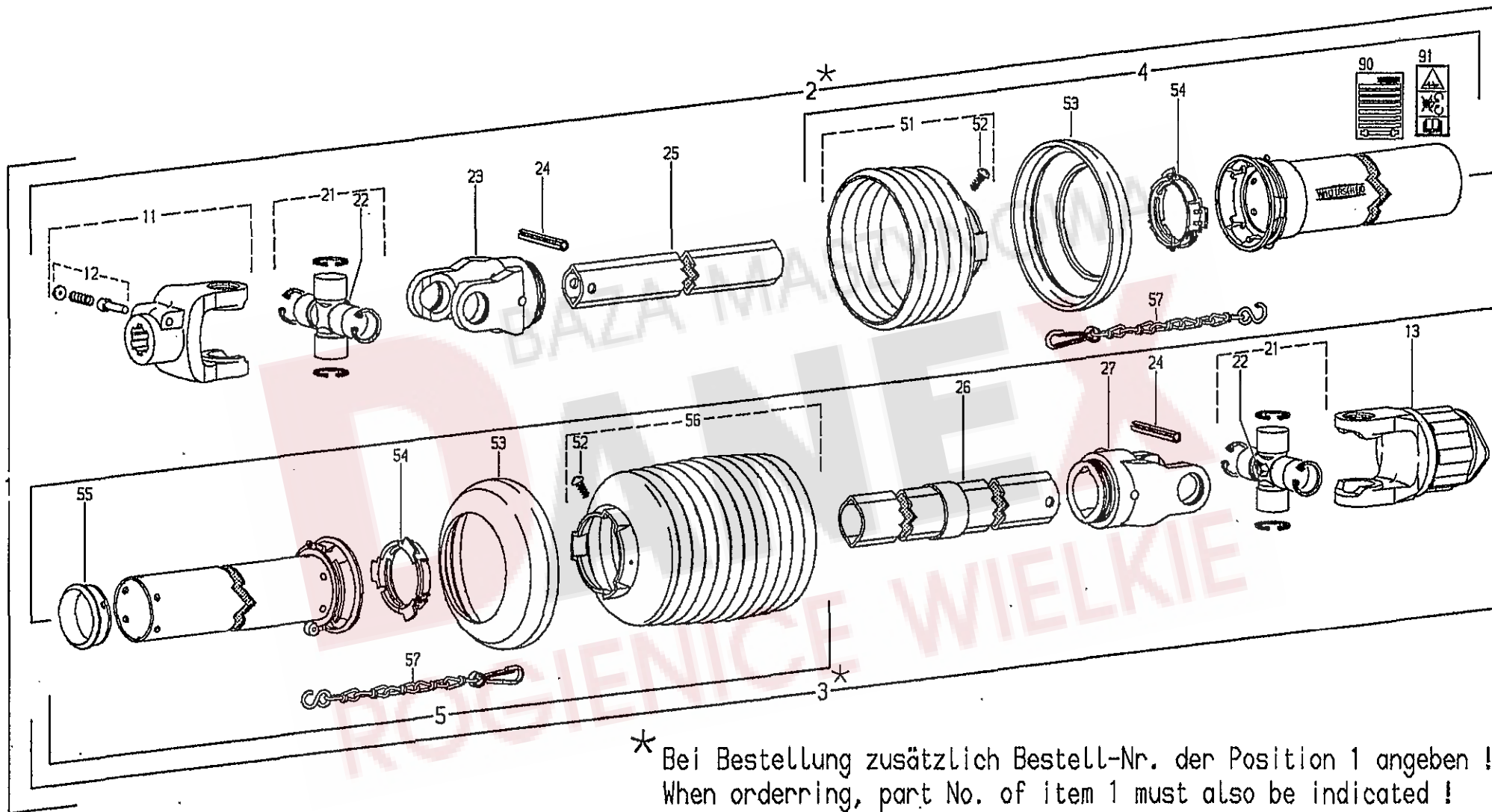

* Bei Bestellung zusätzlich Bestell-Nr. der Position 1 angeben !
 When ordering, part No. of item 1 must also be indicated !
 En cas de commande, indiquer aussi la référence du repère 1 !

Pos.	Walterscheid-Nr.	FELLA-Nr.	TH 1100 Hydro	x=Verschleißteil x=Wear part x=Pièces d'usure			*kein Ersatzteil *no spare parts *pas de pièce de rechange		
				Bezeichnung des Teiles	Description of the part	Désignation de la pièce			
	106174	150421	o	Gelenkwelle.....	PTO-shaft.....	Arbre de transmission			
				W2300-SD25Z-1810-K34B.....					
				Diese Ersatzteile können nur über..... These parts can only be..... Cettes pièces peuvent seulement être achetées de chez la					
				werden..... scheid company..... maison Walterscheid					
1	106174		o	Gelenkwelle mit Schutz W2300-SD25Z-1810-K34B.....	PTO drive shaft with guard.....	Transmission avec protecteur			
2			o	Innere Gelenkwellenhälfte mit äußerer Schutz- hälfte WH2300-SD25-1730.....	Inner PTO drive shaft half with outer guard half.....	Demi-transmission intérieure avec demi-protecteur extérieur			
3			o	Äußere Gelenkwellenhälfte mit innerer Schutz- hälfte WH2300-SD25Z-1725-K34B.....	Outer PTO drive shaft half with inner guard half.....	Demi-transmission extérieure avec demi-protecteur intérieur			
4	108367		o	Äußere Schutzhälfte SDH25-A1620-RP5-K.....	Outer guard half.....	Demi-protecteur extérieur			
5	108368		o	Innere Schutzhälfte SDH25-J1000-RP10-K.....	Inner guard half.....	Demi-protecteur intérieur			
11	041378		o	Aufsteckgabel mit Schiebepin AG2300-1 3/8" (6).....	Quick-disconnect yoke.....	Mâchoire à verrouillage rapide			
12	339107		o	Schiebestift, kpl.....	Quick-disconnect pin, cpl.....	Poussoir de verrouillage rapide, cpl.			
13	364628		o	Sternratsche; drehsinnunabhängig K34B-2300-1 3/8" (6) ZV; M=1200 Nm.....	Radial pin clutch; independent of direction of rotation.....	Limiteur à cames en étoile; indépendant du sens de rotation			
21	044444		o	Kreuzgarnitur, komplett.....	Cross and bearing kit, complete.....	Bloc croisillon, complet			
22	084099		o	Kegel-Schmiernippel BM 8x1.....	Lubrication fitting.....	Graisseur			
23	041576		o	Rillengabel RG2300-1b.....	Inboard yoke.....	Mâchoire à gorge			
24	020616		o	Spannstift DIN 1481-10x75.....	Spring type straight pin.....	Goupille élastique			
25	117216		o	Profilrohr 1bH-1680.....	Profile tube.....	Tube profilé			
26	107606		o	Profilrohr 2a-1675.....	Profile tube.....	Tube profilé			
27	041577		o	Rillengabel RG2300-2a.....	Inboard yoke.....	Mâchoire à gorge			
51	365365		o	Schutztrichter; n=Rippenanzahl, n=RP5.....	Guard cone; n=Number of ribs, n=RP5.....	Cone protecteur; n=Nombre d'ondes, n=RP5			
52	365305		o	Schraube 4x10.....	Screw.....	Vis			
53	359471		o	Stützring.....	Reinforcing collar.....	Bague de renfort			
54	087276		o	Gleitring.....	Bearing ring.....	Bague de glissement			
55	355155		o	Gleitring SC25Z.....	Bearing ring.....	Bague de glissement			
56	365370		o	Schutztrichter; n=Rippenanzahl, n=RP10.....	Guard cone; n=Number of ribs, n=RP10.....	Cone protecteur; n=Nombre d'ondes, n=RP10			
57	044321		o	Haltekette.....	Safety chain.....	Chainette			

ERSATZTEILLISTE TAFEL - TABLE - PLAN - TAV. 10

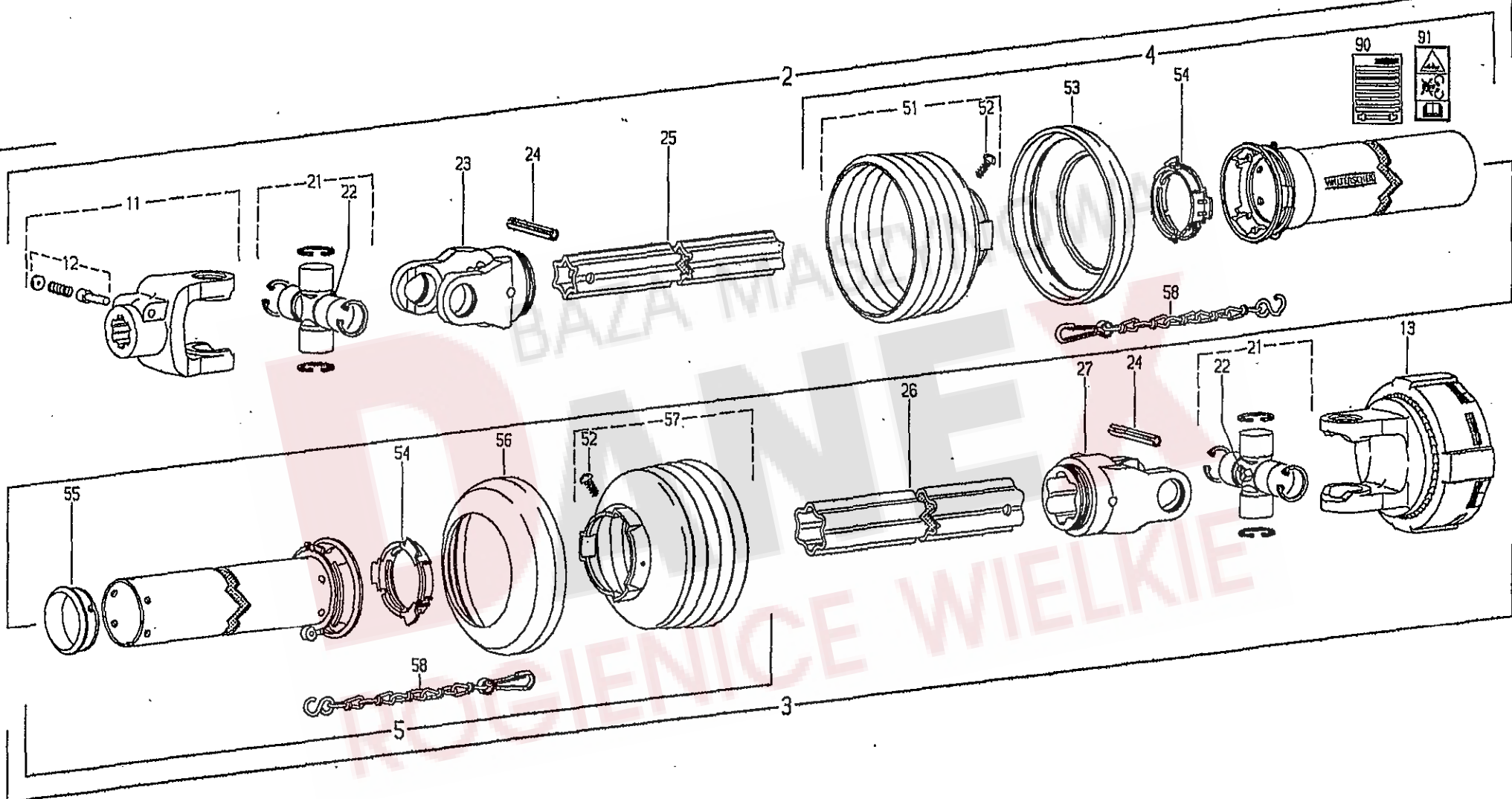

Pos.	Walterscheid-Nr.	FELLA-Nr.	TH 1300 Hydro	Bezeichnung des Teiles	Description of the part	Désignation de la pièce
					x=Verschleißteil x=Wear part x=Pièces d'usure	*=kein Ersatzteil *=no spare parts *=pas de pièce de rechange
	114007	150852	o	Gelenkwelle..... PTO-shaft..... W2400-SD25Z-1810-K92/4.....		Arbre de transmission
				Diese Ersatzteile können nur über..... These parts can only be..... Cettes pièces peuvent seulement être achetées de chez la die Firma Walterscheid bezogen..... purchased from the Walter-..... scheid company..... maison Walterscheid werden.....		
1	114007		o	Gelenkwelle mit Schutz W2400-SD25Z-1810-K92/4.....	PTO drive shaft with guard.....	Transmission avec protecteur
2	111809		o	Innere Gelenkwellenhälfte mit äußerer Schutz- hälfte WH2400-SD25-1530.....	Inner PTO drive shaft half with outer guard half.....	Demi-transmission intérieure avec demi-protecteur extérieur
3	111808		o	Äußere Gelenkwellenhälfte mit innerer Schutz- hälfte WH2400-SD25Z-1715-K92/4.....	Outer PTO drive shaft half with inner guard half.....	Demi-transmission extérieure avec demi-protecteur intérieur
4	368761		o	Äußere Schutzhälfte SDH25-A1500-RP7-K.....	Outer guard half.....	Demi-protecteur extérieur
5	182061		o	Innere Schutzhälfte SDH25Z-J1000-RP6-K.....	Inner guard half.....	Demi-protecteur intérieur
11	056699		o	Aufsteckgabel mit Schiebepin AG2400-1 3/8" (6).....	Quick-disconnect yoke.....	Mâchoire à verrouillage rapide
12	339107		o	Schiebestift, kpl.....	Quick-disconnect pin, cpl.....	Poussoir de verrouillage rapide, cpl.
13	333919		o	Reibkupplung; drehsinnunabhängig K92/4-2400-1 3/8" (6) ZV; M=1200 Nm.....	Friction clutch; independent of direction of rotation.....	Limiteur à friction; indépendant du sens de rotation
21	312410		o	Kreuzgarnitur, komplett.....	Cross and bearing kit, complete.....	Bloc croisillon, complet
22	084099		o	Kegel-Schmiernippel BM 8x1.....	Lubrication fitting.....	Graisseur
23	356905		o	Rillengabel RG2400-S4.....	Inboard yoke.....	Mâchoire à gorge
24	020616		o	Spannstift DIN 1481-10x75.....	Spring type straight pin.....	Goupille élastique
25	111806		o	Profilrohr S4L-1480.....	Profile tube.....	Tube profilé
26	199792		o	Profilrohr S5-1665.....	Profile tube.....	Tube profilé
27	356906		o	Rillengabel RG2400-S5.....	Inboard yoke.....	Mâchoire à gorge
51	365366		o	Schutztrichter; n=Rippenanzahl, n=RP6.....	Guard cone; n=Number of ribs, n=RP5.....	Cone protecteur; n=Nombre d'ondes, n=RP5
52	365305		o	Schraube 4x10.....	Screw.....	Vis
53	359471		o	Stützring Ø 165.....	Reinforcing collar.....	Bague de renfort
54	087276		o	Gleitring.....	Bearing ring.....	Bague de glissement
55	355155		o	Gleitring SC25Z.....	Bearing ring.....	Bague de glissement
56	359474		o	Stützring Ø 191.....	Reinforcing collar.....	Bague de renfort
57	365386		o	Schutztrichter; n=Rippenanzahl, n=RP6.....	Guard cone; n=Number of ribs, n=RP10.....	Cone protecteur; n=Nombre d'ondes, n=RP10
58	044321		o	Haltekette.....	Safety chain.....	Chainette
90	705066		o	Bedienungsanleitung (West).....	Service instructions (West).....	Notice d'emploi (Owest)
91	104689		o	Aufkleber - Gefahrenhinweis.....	Warning decal.....	Étiquette d'avertissement

ERSATZTEILLISTE TAFEL - TABLE - PLAN - TAV.

11

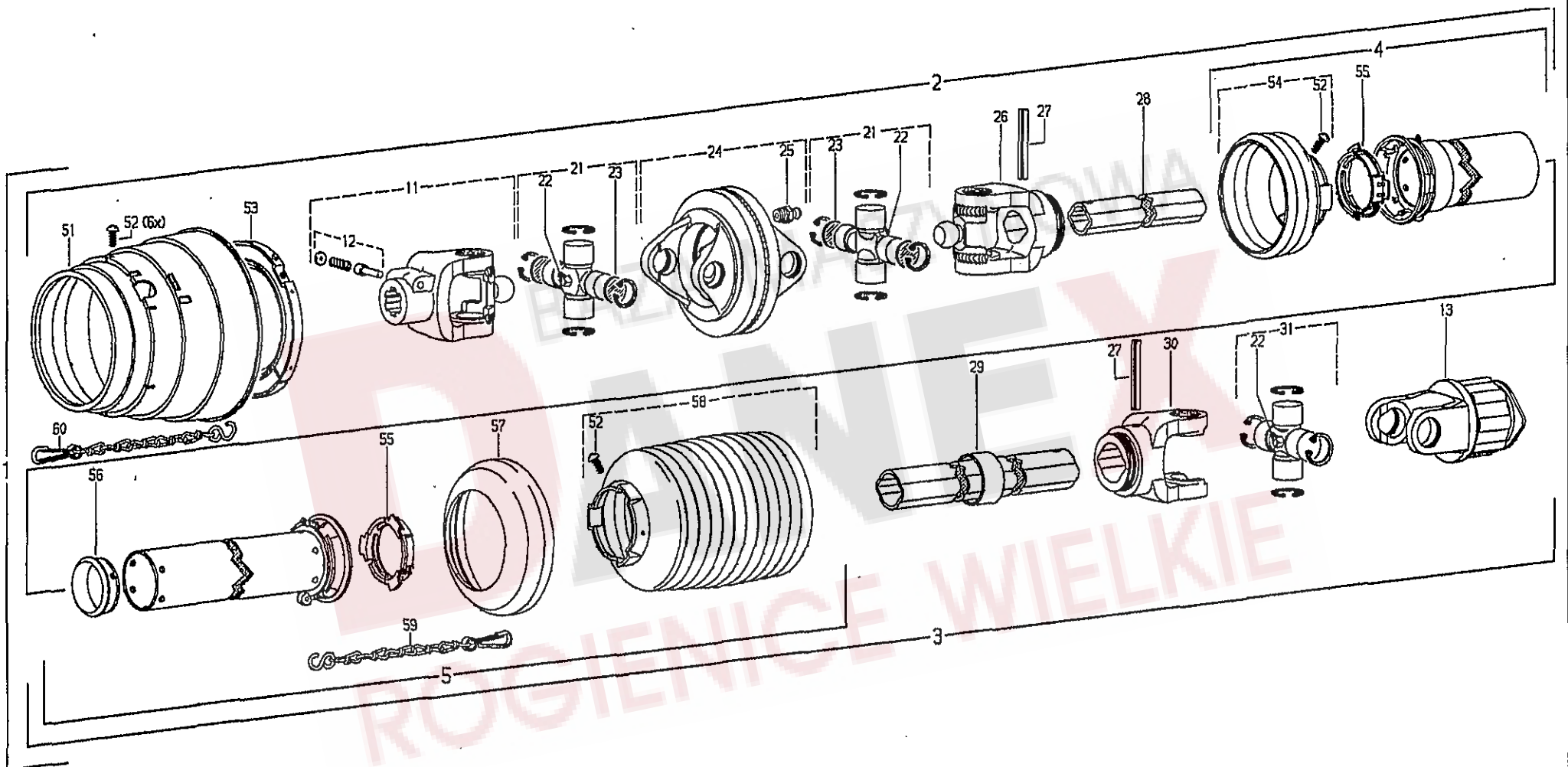

Pós.	Walter- scheid- Nr.	FELLA- Nr.	TH 1100 Hydro	Bezeichnung des Teiles	Description of the part	Désignation de la pièce
					x=Verschleißteil x=Wear part x=Pièces d'usure	*=kein Ersatzteil *=no spare parts *=pas de pièce de rechange
	110974	150849	o	Gelenkwelle..... WWE 2380-SD25Z-1810-K34B.....	PTO-shaft.....	Arbre de transmission
				Sonderzubehör.....	Special equipment.....	Equipement special
				Diese Ersatzteile können nur über.....	These parts can only be.....	Cettes pièces peuvent seule-
				die Firma Walterscheid bezogen.....	purchased from the Walter-.....	ment être achetées de chez la
				werden.....	scheid company.....	maison Walterscheid
1	110974		o	Weitwinkel-Gleichlauf-Gelenkwelle mit Schutz.....	Wide-angle CV PTO drive shaft with guard.....	Transmission avec JDH et protecteur
				WWE 2380-SD25Z-1810-K34B.....		
2	184431		o	Innere Weitwinkel-Gleichlauf-Gelenkwellenhälfte mit.....	Inner wide-angle CV PTO drive shaft half	Demi-transmission avec JDH intérieure
				äußerer Schutzhälfte WWH2380-SD25-1525.....	with outer guard half.....	et demi-protecteur extérieur
3	111034		o	Äußere Gelenkwellenhälfte mit innerer Schutzhälfte	Outer PTO drive shaft half with inner guard half.....	Demi-transmission extérieure avec
				WH 2300-SD25Z-1630-K34B.....		demi-protecteur intérieur
4	109840		o	Äußere Schutzhälfte SCH25-A1500-RP3.....	Outer guard half.....	Demi-protecteur extérieur
5	108368		o	Innere Schutzhälfte SDH25Z-J1000-RP10-K.....	Inner guard half.....	Demi-protecteur intérieur
11	366838		o	Aufsteckgabel mit Schiebestift AG2380-1 3/8" (6).....	Quick-disconnect yoke.....	Mâchoire à verrouillage rapide
12	339107		o	Schiebestift, kpl.....	Quick-disconnect pin, cpl.....	Poussoir de verrouillage rapide, cpl.
13	364628		o	Sternratsche; drehsinnunabhängig.....	Radial pin clutch; independent of direction.....	Limiteur à cames en étoile; indépendant du
				K34B-2300-1 3/8" (6) ZV; M=1200 Nm.....	of rotation.....	sens de rotation
21	382701		o	Kreuzgarnitur, komplett WW 2380.....	Cross and bearing kit, complete.....	Bloc croisillon, complet
22	084099		o	Kegel-Schmiernippel BM 8x1.....	Lubrication fitting.....	Graisseur
23	164466		o	Ronde 23,75x2.....	Plate.....	Rondelle
24	384517		o	Doppelgabel mit Schmiernippel DOPG 2380.....	Double yoke with lubrication fitting.....	Mâchoire double avec graisseur
25	020672		o	Kegel-Schmiernippel DIN 71412-AM 8x1.....	Lubrication fitting.....	Graisseur
26	366862		o	Rillengabel RG 2380-1b.....	Inboard yoke.....	Mâchoire à gorge
27	020616		o	Spannstift DIN 1481-10x75.....	Spring type straight pin.....	Goupille élastique
28	084060		o	Profilrohr, beschichtet 1bGA-1380.....	Profile tube; coated.....	Tube profilé; couvert
29	110976		o	Profilrohr 2aG-1580.....	Profile tube.....	Tube profilé
30	041577		o	Rillengabel RG 2300-2a.....	Inboard yoke.....	Mâchoire à gorge
31	044444		o	Kreuzgarnitur, komplett.....	Cross and bearing kit, cpl.....	Bloc croisillon, cpl.
51	365715		o	Schutztrichter SD15/25-2380.....	Guard cone.....	Cône protecteur
52	365305		o	Schraube 4x10.....	Screw.....	Vis
53	365717		o	Gleitring SD15/25-2380.....	Bearing ring.....	Bague de glissement
54	172760		o	Schutztrichter n=RP3; n= Rippenanzahl.....	Guard cone; n=Number of ribs.....	Cône protecteur; n=Nombre d'ondes
55	087276		o	Gleitring.....	Bearing ring.....	Bague de glissement
56	355155		o	Gleitring SC25Z.....	Bearing ring.....	Bague de glissement
57	359471		o	Stützring.....	Reinforcing collar.....	Bague de renfort
58	365370		o	Schutztrichter n=RP10; n=Rippenanzahl.....	Guard cone; n=Number of ribs.....	Cône protecteur; n=Nombre d'ondes
59	044321		o	Haltekette 400.....	Safety chain.....	Chaînette
60	382078		o	Haltekette 600.....	Safety chain.....	Chaînette

ERSATZTEILLISTE TAFEL - TABLE - PLAN - TAV. 12

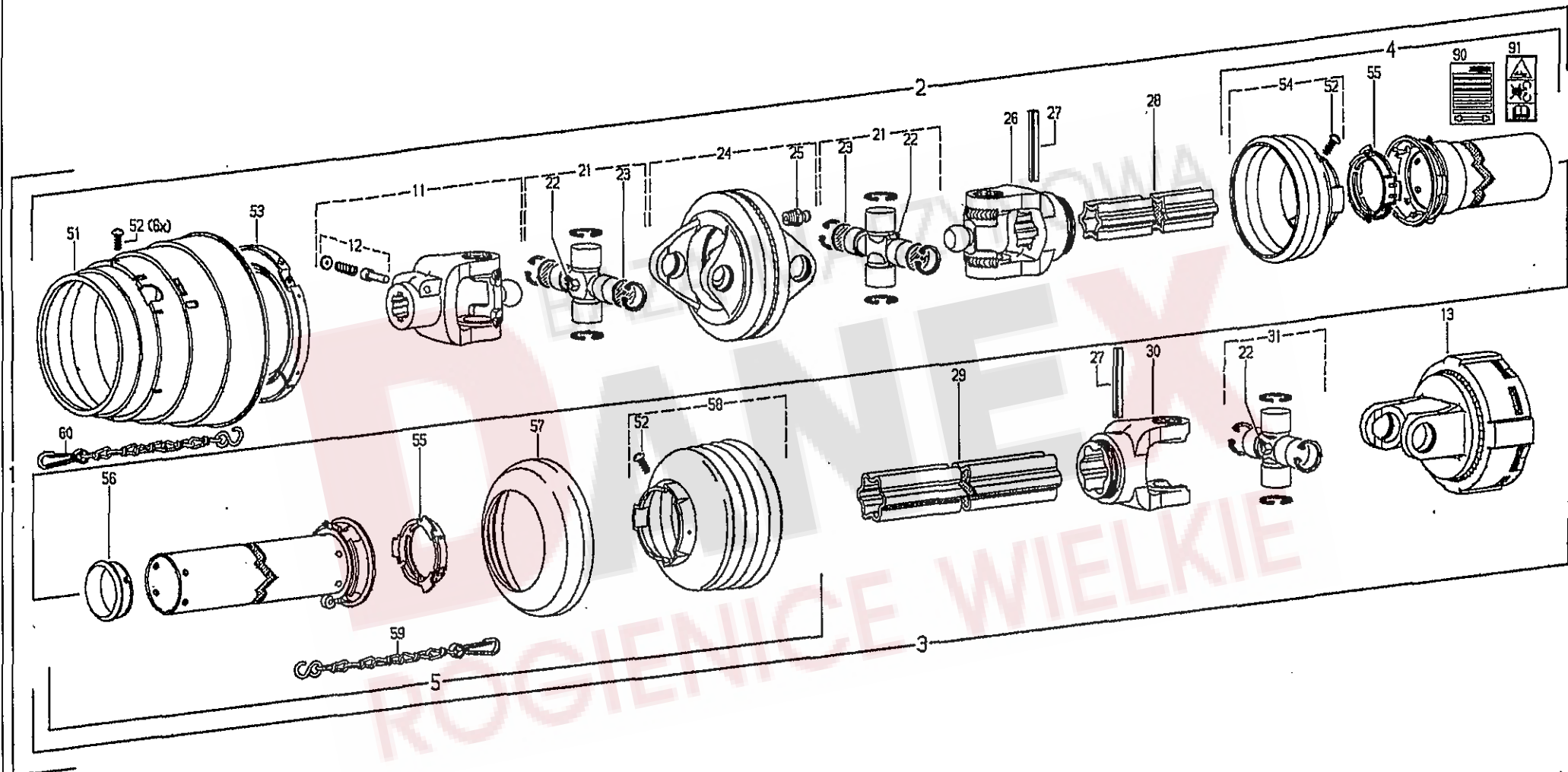

Pos.	Walter- scheid- Nr.	FELLA- Nr.	TH 1300 Hydro	Bezeichnung des Teiles		
				Description of the part	Désignation de la pièce	
	112213	150951	o	Gelenkwelle.....	PTO-shaft.....	Arbre de transmission
				WWE 2480-SD25Z-1810-K92/4.....		
				Sonderzubehör.....	Special equipment.....	Equipement special
				Diese Ersatzteile können nur über... die Firma Walterscheid bezogen..... werden.....	These parts can only be..... purchased from the Walter-..... scheid company.....	Cettes pièces peuvent seule- ment être achetées de chez la maison Walterscheid
1	112213		o	Weitwinkel-Gleichlauf-Gelenkwelle mit Schutz..... WWE 2480-SD25Z-1810-K92/4.....	Wide-angle CV PTO drive shaft with guard.....	Transmission avec JDH et protecteur
2	112214		o	Innere Weitwinkel-Gleichlauf-Gelenkwelnhälfte mit..... äußerer Schutzhälfte WWH2480-SD25-1534.....	Inner wide-angle CV PTO drive shaft half with outer guard half.....	Demi-transmission avec JDH intérieure et demi-protecteur extérieur
3	112215		o	Äußere Gelenkwelnhälfte mit innerer Schutzhälfte WH 2400-SD25Z-1615-K92/4.....	Outer PTO drive shaft half with inner guard half.....	Demi-transmission extérieure avec demi-protecteur intérieur
4	190010		o	Äußere Schutzhälfte SCH25-A1300-RP3.....	Outer guard half.....	Demi-protecteur extérieur
5	182061		o	Innere Schutzhälfte SDH25Z-J1000-RP6-K.....	Inner guard half.....	Demi-protecteur intérieur
11	341579		o	Aufsteckgabel mit Schiebestift AG2480-1 3/8" (6).....	Quick-disconnect yoke.....	Mâchoire à verrouillage rapide
12	339107		o	Schiebestift, kpl.....	Quick-disconnect pin, cpl.....	Poussoir de verrouillage rapide, cpl.
13	333919		o	Reibkupplung; drehsinnunabhängig..... K92/4-2400-1 3/8" (6) ZV; M=1200 Nm.....	Friction clutch; independent of direction..... of rotation.....	Limiteur à friction; indépendant du sens de rotation
21	342221		o	Kreuzgarnitur, komplett WW 2480.....	Cross and bearing kit, complete.....	Bloc croisillon, complet
22	084099		o	Kegel-Schmiernippel BM 8x1.....	Lubrication fitting.....	Graisser
23	365545		o	Ronde 26,95x2.....	Plate.....	Rondelle
24	365722		o	Doppelgabel mit Schmiernippel DOPG 2480.....	Double yoke with lubrication fitting.....	Mâchoire double avec graisseur
25	020672		o	Kegel-Schmiernippel DIN 71412-AM 8x1.....	Lubrication fitting.....	Graisser
26	161287		o	Rillengabel RG 2480-S4.....	Inboard yoke.....	Mâchoire à gorge
27	020617		o	Spannstift DIN 1481-10x80.....	Spring type straight pin.....	Goupille élastique
28	191800		o	Profilrohr; beschichtet S4LGA-1380.....	Profile tube; coated.....	Tube profilé; couvert
29	112218		o	Profilrohr S5G-1565.....	Profile tube.....	Tube profilé
30	356906		o	Rillengabel RG 2400-S5.....	Inboard yoke.....	Mâchoire à gorge
31	312410		o	Kreuzgarnitur, komplett.....	Cross and bearing kit, cpl.....	Bloc croisillon, cpl.
51	172717		o	Schutztrichter SD25-2480.....	Guard cone.....	Cône protecteur
52	365305		o	Schraube 4x10.....	Screw.....	Vis
53	172715		o	Gleitring SD25-2480.....	Bearing ring.....	Bague de glissement
54	160012		o	Schutztrichter n=RP3; n=Rippenanzahl.....	Guard cone; n=Number of ribs.....	Cône protecteur; n=Nombre d'ondes
55	087276		o	Gleitring.....	Bearing ring.....	Bague de glissement
56	355155		o	Gleitring SC25Z.....	Bearing ring.....	Bague de glissement
57	359474		o	Stützring.....	Reinforcing collar.....	Bague de renfort
58	365386		o	Schutztrichter n=RP6; n=Rippenanzahl.....	Guard cone; n=Number of ribs.....	Cône protecteur; n=Nombre d'ondes
59	044321		o	Haltekette 400.....	Safety chain.....	Chaînette
60	382078		o	Haltekette 600.....	Safety chain.....	Chaînette
90	705066		o	Bedienungsanleitung (West).....	Service instructions (West).....	Notice d'emploi (Owest)
91	104689		o	Aufkleber - Gefahrenhinweis.....	Warning decal.....	Étiquette d'avertissement

ERSATZTEILLISTE TAFEL - TABLE - PLAN - TAV. 13

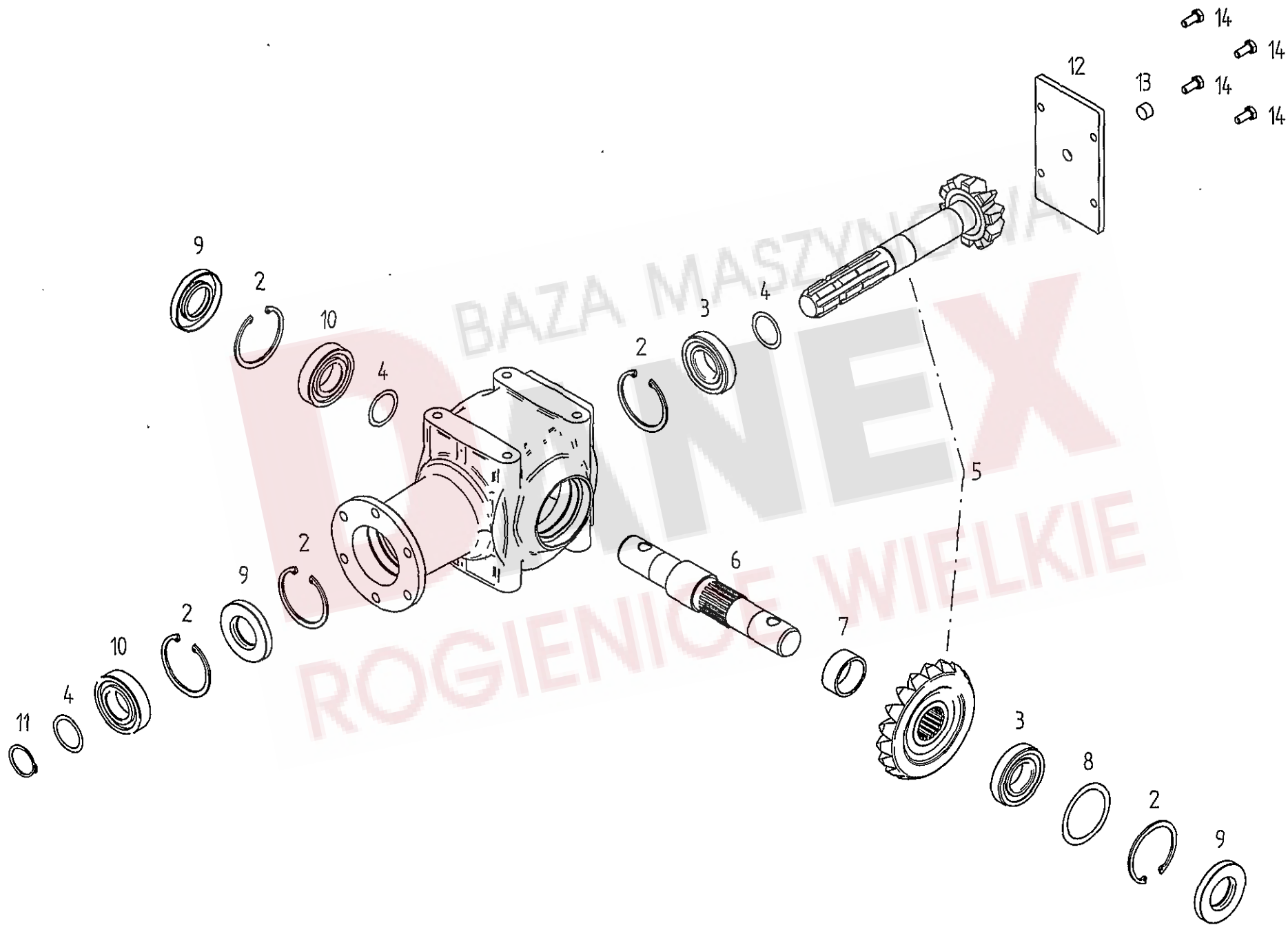

Pos	Nr.	TH1100 Hyd	TH1300 Hyd	x=Verschleißteil	*=kein Ersatzteil	s=Sonderzubehör
				x=Wear part	*=no spare parts	s=Special equipment
				x=Pièces d'usure	*=pas de pièce de rechange	s=Équipement special
				Bezeichnung des Teiles	Description of the part	Désignation de la pièce
	151498			Winkelgetriebe.....	Gearbox.....	Engrenage angulaire
2	107385	o	o	Sicherungsring 72x2.5 DIN 472.....	Snap ring.....	Circlip intérieur
3	128098	o	o	Kegelrollenlager 30207 DIN 720.....	Tapered roller bearing.....	Roulement à rouleaux coniques
4	120593	o	o	Passscheibe 35x45x0.1 DIN 988.....	Adjusting washer.....	Rondelle d' austage
5	151377	o	o	Kegelradsatz z=10/z=19.....	Bevel wheel set.....	Jeu de pignon conique
6	151368	o	o	Welle.....	Shaft.....	Arbre
7	151369	o	o	Distanzring.....	Distance ring.....	Bague d' écartement
8	124650	o	o	Passscheibe 60x75x0.1 DIN 988.....	Adjusting washer.....	Rondelle d' austage
9	108392	o	o	Wellendichtring A35x72x10 DIN3760.....	Seal.....	Bague à lèvres avec ressort
10	108570	o	o	Rillenkugellager 6207 2RS DIN 625.....	Grooved roller bearing.....	Roulement rainuré à billes
11	107367	o	o	Sicherungsring 35x1.5 DIN 471.....	Snap ring.....	Circlip extérieur
12	151370	o	o	Deckel.....	Cover.....	Couvercle
13	128112	o	o	Verschlusschraube 3/8" DIN 906.....	Plug screw.....	Bouchon fileté
14	127102	o	o	6kt.-Schraube DIN 933-M 8x20-8.8-A3A	Hexagonal bolt.....	Boulon hexagonal

BAZA MASZYNOWA
DANEX
 ROGIENICE WIELKIE

Ersatzteilliste

NUMMERNVERZEICHNIS

LIST NUMERIQUE

INDEX OF NUMBERS

Bestell-Nr.	Tafel	Bestell-Nr.	Tafel	Bestell-Nr.	Tafel	Bestell-Nr.	Tafel	Bestell-Nr.	Tafel	Bestell-Nr.	Tafel	Bestell-Nr.	Tafel
Part no	Table	Part no	Table	Part no	Table	Part no	Table	Part no	Table	Part no	Table	Part no	Table
No de commande	Tableau	No de commande	Tableau	No de commande	Tableau	No de commande	Tableau	No de commande	Tableau	No de commande	Tableau	No de commande	Tableau
105186	5,18	108601	4,27	122913	4,13	127289	3,03	128098	13,03	150876	6,01	151260	6,20
105186	7,33	110860	1,23	123389	3,12	127291	4,18	128112	13,13	150879	2,25	151261	6,21
105327	8,05	110860	3,01	123753	5,13	127476	7,05	128121	5,06	150882	2,10	151263	6,25
105483	5,51	111172	8,03	123756	5,14	127476	7,18	150001	4,29	150905	1,17	151265	6,03
106903	2,13	115972	1,38	123775	3,13	127516	1,35	150083	5,59	150906	1,18	151265	6,24
106903	3,06	115972	8,14	123788	4,30	127564	5,19	150093	4,23	150909	2,42	151266	6,14
106903	8,27	115973	6,10	124053	4,37	127570	1,21	150094	5,16	150913	4,22	151270	3,20
107367	8,11	115973	8,17	124330	5,08	127570	5,60	150322	5,04	150915	6,15	151277	1,24
107367	13,11	115979	6,08	124451	6,07	127571	2,08	150421	9,00	150926	6,05	151278	4,04
107385	8,08	115979	7,28	124508	8,18	127582	3,05	150423	4,09	150927	5,49	151282	5,58
107385	13,02	116007	2,02	124512	2,12	127583	3,04	150439	2,04	150947	4,25	151284	6,23
107444	2,36	116007	3,17	124517	1,30	127715	2,07	150448	1,27	150951	12,00	151287	1,34
107444	4,17	116030	3,08	124517	4,20	127752	5,17	150451	2,16	150952	4,32	151292	3,02
107449	1,20	116030	8,31	124608	2,39	127764	5,12	150463	2,09	150969	5,50	151294	3,09
107452	1,25	116459	6,19	124650	13,08	127791	4,38	150492	4,07	150972	5,47	151300	2,18
107456	1,32	116518	6,16	124687	8,34	127806	5,05	150502	4,31	151055	1,11	151325	7,06
107464	1,19	116522	1,04	124702	5,35	127807	5,09	150519	5,57	151084	5,30	151328	4,33
107464	2,46	116530	5,23	124810	5,11	127808	5,31	150521	1,12	151108	1,31	151353	5,24
107465	4,36	116536	2,06	124811	5,10	127814	8,33	150530	2,24	151109	4,06	151360	2,28
107469	2,35	116536	5,37	126039	8,24	127823	8,35	150530	5,28	151148	5,46	151363	5,55
107469	4,16	116538	3,15	126242	2,23	127838	7,22	150559	1,13	151184	8,13	151364	5,56
107469	5,54	116540	7,31	126377	4,12	127842	1,15	150560	2,41	151201	7,14	151368	13,06
107483	5,53	116607	8,32	126662	5,67	127844	8,29	150561	1,09	151203	7,24	151369	13,07
107735	2,01	116609	2,11	126667	5,61	127849	2,15	150564	1,28	151206	7,20	151370	13,12
107735	3,16	116612	8,16	126821	2,27	127850	2,14	150566	1,26	151208	4,01	151377	13,05
107735	6,09	116614	8,15	126821	4,15	127859	1,29	150569	8,28	151209	4,02	151453	3,18
108292	1,16	116615	1,37	126825	1,03	127859	4,21	150574	6,04	151216	5,27	151454	7,10
108292	4,10	116630	5,20	126859	7,01	127861	2,37	150581	8,30	151218	2,30	151455	7,13
108292	5,07	116637	7,29	126880	1,14	127919	1,08	150634	1,02	151219	2,29	151479	4,35
108292	7,19	116641	7,27	126880	2,17	127919	2,34	150654	4,19	151220	2,33	151498	2,05
108392	13,09	117363	5,63	127102	13,14	127919	5,34	150659	1,22	151221	2,32	151498	13,00
108441	1,01	117772	3,14	127141	7,25	127937	5,40	150664	8,36	151222	2,31	151507	5,26
108441	2,03	118602	2,22	127201	5,42	127959	1,10	150666	8,37	151224	5,25	151508	3,10
108441	3,19	118603	1,33	127202	5,43	128030	7,37	150672	4,28	151225	5,36	151508	7,03
108441	6,11	120593	13,04	127203	5,41	128031	7,38	150686	1,05	151226	5,29	151550	1,90
108455	7,26	121090	5,62	127204	5,39	128032	7,04	150731	8,23	151228	1,07	151552	1,91
108531	1,39	121091	5,65	127213	8,25	128035	7,09	150736	2,04	151231	2,24	151553	5,33
108531	5,52	121092	5,66	127214	8,26	128036	5,32	150802	8,12	151234	7,15	151553	7,11
108544	1,06	121108	7,21	127252	5,48	128038	7,16	150839	4,14	151235	7,02	151554	5,69
108570	8,07	121752	7,23	127254	5,45	128039	7,17	150840	5,03	151244	7,30	151554	5,69
108570	13,10	122712	5,21	127267	7,35	128040	7,12	150849	11,00	151253	7,08	151554	7,36
108589	5,22	122753	4,26	127267	8,38	128043	1,36	150852	10,00	151255	7,07	152283	6,23
108589	7,34	122823	4,24	127271	7,32	128058	5,64	150856	6,06	151256	6,17	160600	2,26
108601	2,40	122903	5,44	127274	4,34	128063	4,11	150862	5,15	151259	6,18	162090	8,21

Ersatzteilliste

NUMMERNVERZEICHNIS

LIST NUMERIQUE

INDEX OF NUMBERS

Bestell-Nr.	Tafel	Bestell-Nr.	Tafel	Bestell-Nr.	Tafel	Bestell-Nr.	Tafel	Bestell-Nr.	Tafel	Bestell-Nr.	Tafel	Bestell-Nr.	Tafel
Part no	Table	Part no	Table	Part no	Table	Part no	Table	Part no	Table	Part no	Table	Part no	Table
No de commande	Tableau	No de commande	Tableau	No de commande	Tableau	No de commande	Tableau	No de commande	Tableau	No de commande	Tableau	No de commande	Tableau
162091	8, 22			111809	10, 02	364628	11, 13						
162092	8, 20			112213	12, 00	365305	9, 52						
486103	8, 06			112213	12, 01	365305	10, 52						
486107	8, 02			112214	12, 02	365305	11, 52						
486113	8, 01			112215	12, 03	365305	12, 52						
487639	8, 04			112218	12, 29	365365	9, 51						
488320	8, 19			114007	10, 00	365366	10, 51						
489353	4, 03			114007	10, 01	365370	9, 56						
489353	5, 02			117216	9, 25	365370	11, 58						
489401	5, 38			160012	12, 54	365386	10, 57						
489422	4, 05			161287	12, 26	365386	12, 58						
489468	4, 08			164466	11, 23	365545	12, 23						
489468	5, 01			172715	12, 53	365715	11, 51						
				172717	12, 51	365717	11, 53						
				172760	11, 54	365722	12, 24						
				182061	10, 05	366838	11, 11						
				182061	12, 05	366862	11, 26						
				184431	11, 02	368761	10, 04						
				190010	12, 04	382078	11, 60						
				191800	12, 28	382078	12, 60						
				199792	10, 26	382701	11, 21						
				312410	10, 21	384517	11, 24						
				312410	12, 31	705066	10, 90						
				333919	10, 13	705066	12, 90						
				333919	12, 13								
				087276	9, 54	339107	9, 12						
				087276	10, 54	339107	10, 12						
				087276	11, 55	339107	11, 12						
				087276	12, 55	339107	12, 12						
				104689	10, 91	341579	12, 11						
				104689	12, 91	342221	12, 21						
				106174	9, 00	355155	9, 55						
				106174	9, 01	355155	10, 55						
				107606	9, 26	355155	11, 56						
				108367	9, 04	355155	12, 56						
				108368	9, 05	356905	10, 23						
				108368	11, 05	356906	10, 27						
				109840	11, 04	356906	12, 30						
				110974	11, 00	359471	9, 53						
				110974	11, 01	359471	10, 53						
				110976	11, 29	359471	11, 57						
				111034	11, 03	359474	10, 56						
				111806	10, 25	359474	12, 57						
				111808	10, 03	364628	9, 13						