

FELLA

Turboheuer

- Ⓓ Ersatzteilliste
- Ⓕ Liste de Pièces de Rechange
- ⒼⒷ Spare Parts List

TH 901 Trans

ab Masch.-Nr. JZ 00101

TH 1101 Trans

ab Masch.-Nr. JY 00101

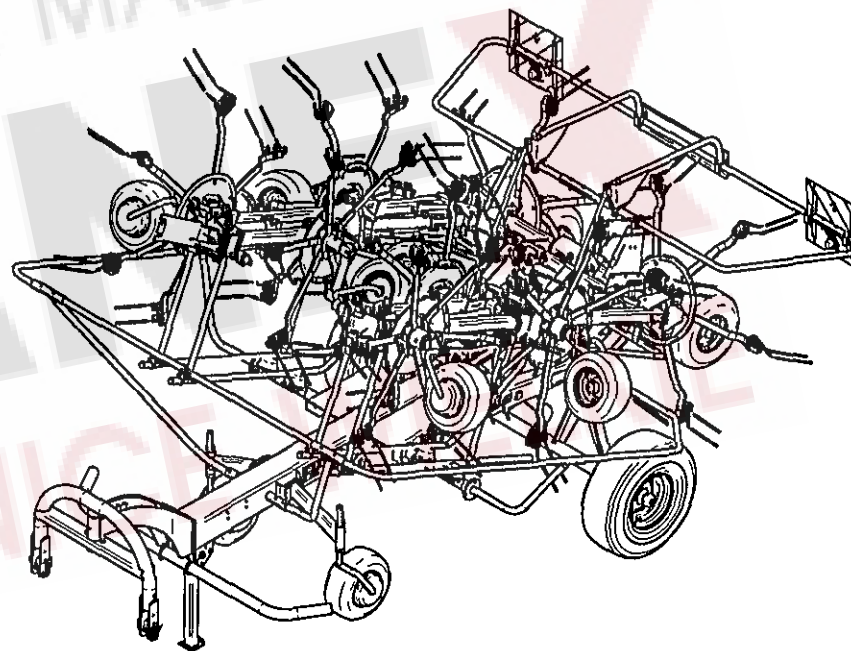

Ausgabe - Edition - Edition

016/1

D ERSATZTEILLISTE

WICHTIG BEI BESTELLUNG VON ERSATZTEILEN

Für das zu ersetzende Teil ist anhand der nachfolgenden Ersatzteilliste die genaue Bestell-Nummer und die Bezeichnung festzustellen.

Besonders aber bitten wir um Angabe des auf dem Typenschild eingepprägten Maschinen-Typen und der Maschinen-Nummer, um Fehllieferungen von Ersatzteilen zu vermeiden. Die genaue Anschrift sowie Versandart (per Post, Paketdienst, Nachtexpress oder Spedition Ihrer Wahl) ist unbedingt anzugeben.

Die in der Ersatzteilliste mit "X" gekennzeichneten Ersatzteile unterliegen während des Betriebes natürlichem Verschleiß und sind daher von der Garantie ausgenommen. Vor jedem Einsatz ist die Überprüfung der Funktionsfähigkeit dieser Teile erforderlich. Gegebenenfalls muss der Austausch erfolgen. Für Folgeschäden, die durch nicht rechtzeitiges Auswechseln von Verschleißteilen entstehen, besteht kein Garantieanspruch.

F CATALOGUE DES PIÈCES DE RECHANGE

NOTE IMPORTANTE RELATIVE AUX COMMANDES DE PIÈCES DÉTACHÉES

Déterminez le numéro exact de référence et la désignation de la pièce à échanger, en consultant la liste suivante des pièces de rechange, s.v.p.

Nous vous demandons en particulier, pour éviter les erreurs dans les livraisons en pièces détachées, de bien indiquer le numéro de la série du type de la machine, qui est marqué sur la plaque du constructeur, ainsi que le numéro de la machine. Toujours indiquer l'adresse avec précision, ainsi que le mode d'expédition choisi (par voie postale, par petit paquet, par colis postal, en service express de nuit, ou par un autre mode d'expédition que ceux ci-dessus cités).

Les pièces de rechange marquées "X" dans la liste des pièces de rechange sont soumises à l'usure par détérioration naturelle pendant le service, et pour cela ne sont pas couvertes par notre garantie. Avant toute utilisation, il faut contrôler le bon fonctionnement de ces pièces. Si nécessaire, il faut les remplacer. Nous ne pouvons pas accepter de garantie pour dommages consécutifs résultant du fait que les pièces d'usure n'ayent pas été remplacées au bon moment.

GB SPARE PARTS CATALOGUE

IMPORTANT NOTE CONCERNING ORDERS ON SPARE PARTS

Please use the following spare parts list in order to identify the part to be replaced, and quote its exact part number and description. In particular, you are requested to quote machine type and machine no. indicated marked on the nameplate, in order to prevent supply of wrong parts. Please always mention your complete address as well as kind of transport (post parcel, parcel service, over-night express or forwarding agency according to your choice).

The spare parts marked "X" in the spare parts list are subject to normal wear and tear during operation, and therefore are not covered by our warranty. Prior to every work these parts must be checked for perfect operation. If necessary, they have to be replaced. We cannot accept any warranty for consequential damage which is due to the fact that wear parts have not replaced in proper time.

NL ONDERDELENLIJST

BELANGRIJK VOOR HET BESTELLEN VAN ONDERDELEN

Volgens bijgaande onderdelenlijst is het juiste bestelnummer en de omschrijving van het te vervangen deel vast te stellen.

In het bijzonder vragen wij U, het op het typeplaatje ingestempelde machinetype en machinenummer op te geven, om foutieve leveringen van onderdelen te vermijden. Beslist noodzakelijk is het vermelden van het juiste adres, met postkantoor of NS-station en postcode, alsmede de verzendingswijze (pakje, postpakket, vracht-, ij- of expresgoed).

De onderdelen, die in de onderdelenlijst met een "X" zijn gemerkt, zijn tijdens het gebruik onderhevig aan normale slijtage en vallen daarom niet onder de garantieregelingen. De toestand van deze delen dient, telkens vóór het werk begint, te worden gecontroleerd op hun goede werking. Zonodig versleten delen vervangen. Eventuele schade, tengevolge van niet tijdige vervanging van versleten onderdelen, wordt niet door de garantie gedekt.

I LISTINO RICAMBI MACCHINE FELLA

NOTE IMPORTANTI PER ORDINI DI RICAMBI

Individuare l'esatto codice ricambi composto da 6 cifre e la denominazione del ricambio da ordinare consultando il seguente listino ricambi.

Per evitare inconvenienti, Vi preghiamo di indicare inoltre la matricola della macchina e l'anno di costruzione. Ogni macchina ha una targhetta, dove sono incisi questi dati. Indispensabile per ogni ordine sono anche il Vs. indirizzo completo e la modalità di trasporto (tramite poste, corriere espresso, notturno oppure una ditta di spedizione ai Vostra scelta).

I ricambi contraddistinti con la lettera "x" sono ricambi a largo consumo e soggette a naturale usura. Per questi ricambi non è prevista alcuna garanzia. Preghiamo controllare con attenzione la funzionalità dei ricambi a largo consumo prima di iniziare il lavoro. In caso necessario procedere all'immediata sostituzione. La ditta FELLA WERKE GmbH & Co. KG non si assume alcuna responsabilità per danni sorti per la non tempestiva sostituzione di questi ricambi.

E LISTA DE PIEZAS DE RECAMBIO

IMPORTANTE PARA PEDIR PIEZAS DE RECAMBIO

Averiguar nº ref. y denominación exacta de la pieza a recambiar usando la lista de recambio siguiente.

Les rogamos especialmente indicarnos tipo y número de la máquina, estampados en la placa indicador para evitar el suministro de piezas de recambio incorrectas. Siempre mencionar la dirección exacta y el modo de envío (correo, servicio de paquetes, reparto urgente o agencia de expedición según su deseo).

Las piezas marcadas por "X" en la lista de recambio son piezas de desgaste y por eso no forman parte de nuestra garantía. Antes de cada empleo de la máquina hay que revisar la función de estas piezas. En caso de necesidad hay que reemplazarlas. Daños que resultan del recambio retrasado de estas piezas no forman parte de nuestra garantía.

ERSATZTEILLISTE TAFEL - TABLE - PLAN - TAV. 1

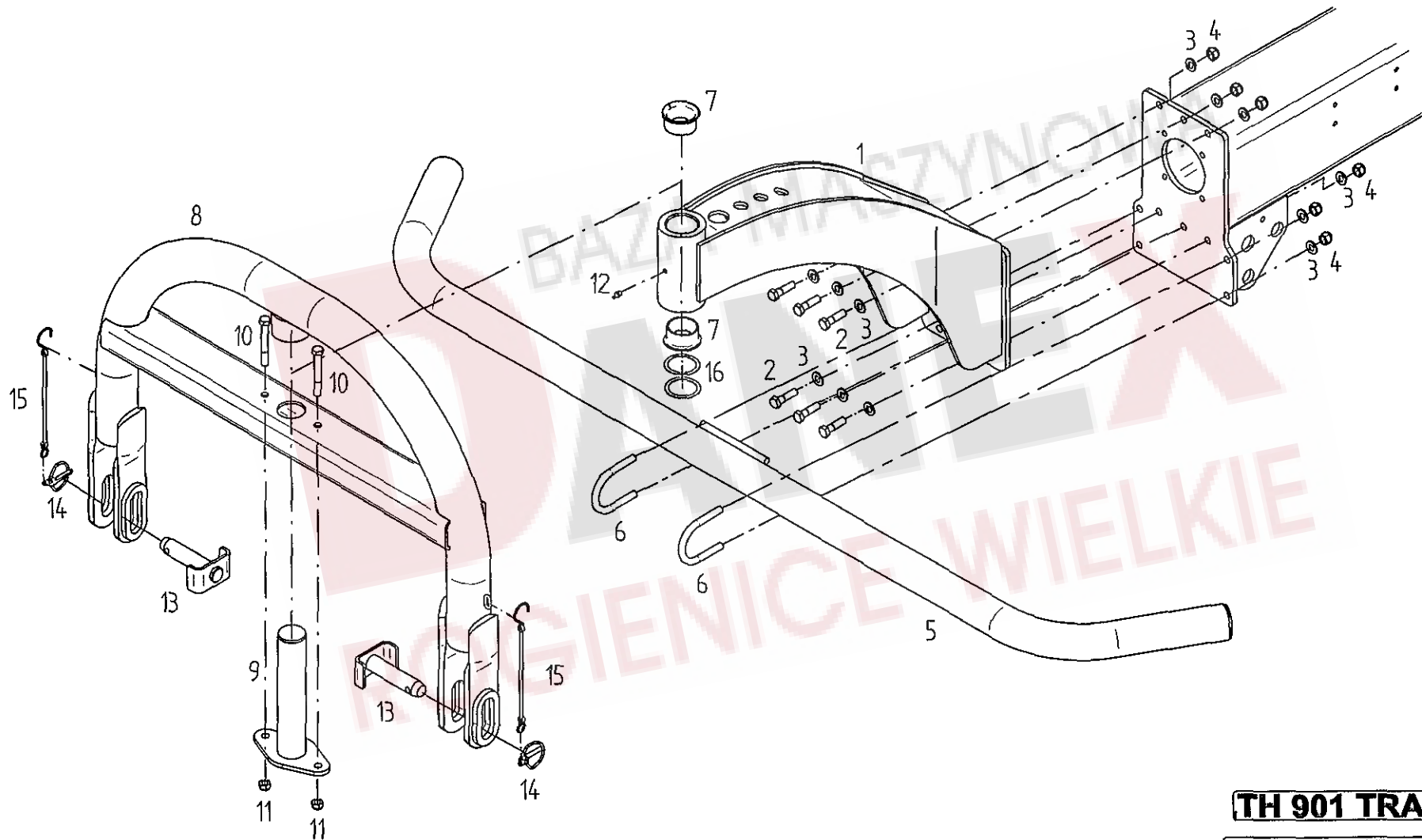

TH 901 TRANS 90

TH 1101 TRANS 91

Tafel, Table, Plan, Tav.

1

Pos	Nr.	TH 901 Trans	TH 1101 Trans	x=Verschleißteil	*=kein Ersatzteil	s=Sonderzubehör
				x=Wear part	*=no spare parts	s=Special equipment
				x=Pièces d'usure	*=pas de pièce de rechange	s=Équipement special
				Bezeichnung des Teiles	Description of the part	Désignation de la pièce
				Schwenkbock.....	Swiveling device.....	Dispositif de pivotement
1	152628	o	o	Anhängerahmen.....	Tow frame.....	Bâti d'attelage
2	118203	o	o	6kt-Schr.M12X 45- 10.9 DIN 931 DAC.....	Hexagonal bolt.....	Boulon hexagonal
3	105186	o	o	Scheibe DIN 125- 13 -A3A.....	Washer	Rondelle
4	127564	o	o	6kt-Mutter M12-10-A3A DIN 985.....	Hexagonal nut.....	Écrou hexagonal
5	152623	o	o	Schutzträger.....	Guard support.....	Support protecteur
6	162260	o	o	Bügelschraube M 12-648.8 A3A.....	Stirrup bolt.....	Boulon étrier
7	161098	o	o	Bundbuchse 50W55 / 65x30.....	Flange sleeve.....	Douille à collet
8	152617	o	o	Unterlenkeranhängung.....	Mounting to lower links	Accrochage aux bras de guidage inférieurs
9	152620	o	o	Bolzen.....	Pin.....	Boulon
10	116536	o	o	6kt-Schr.M12X 90- 8.8 DIN 931 A3A.....	Hexagonal bolt.....	Boulon hexagonal
11	108589	o	o	6kt-Mutter M12-8-A3A DIN 985.....	Hexagonal nut.....	Écrou hexagonal
12	126821	o	o	Kegelschmiernip. A M8X1 DIN71412.....	Conical grease nipple.....	Graisser conique
13	152634	o	o	Unterlenkerbolzen.....	Lower link bolt	Boulon du bras de guidage inférieur
14	109179	o	o	Klappstecker 8x42 DIN 11023 ZN3.....	Folding plug.....	Esses d'essieu
15	111895	o	o	Sicherungsschnur mit Haken.....	Safety cord.....	Cordon d'arrêt
16	127807	o	o	Pass-Scheibe 50X 62X 1 DIN988.....	Adjusting washer.....	Rondelle d' austage
90	152660	o		Satz Abziehbilder TH 901 Trans.....	Set of decals.....	Jeu d' étiquettes
91	152662	o	o	Satz Abziehbilder TH 1101 Trans.....	Set of decals.....	Jeu d' étiquettes

BAZA MASZYNOWA
DANEX
 ROGIENICE WIELKIE

ERSATZTEILLISTE TAFEL - TABLE - PLAN - TAV. 2

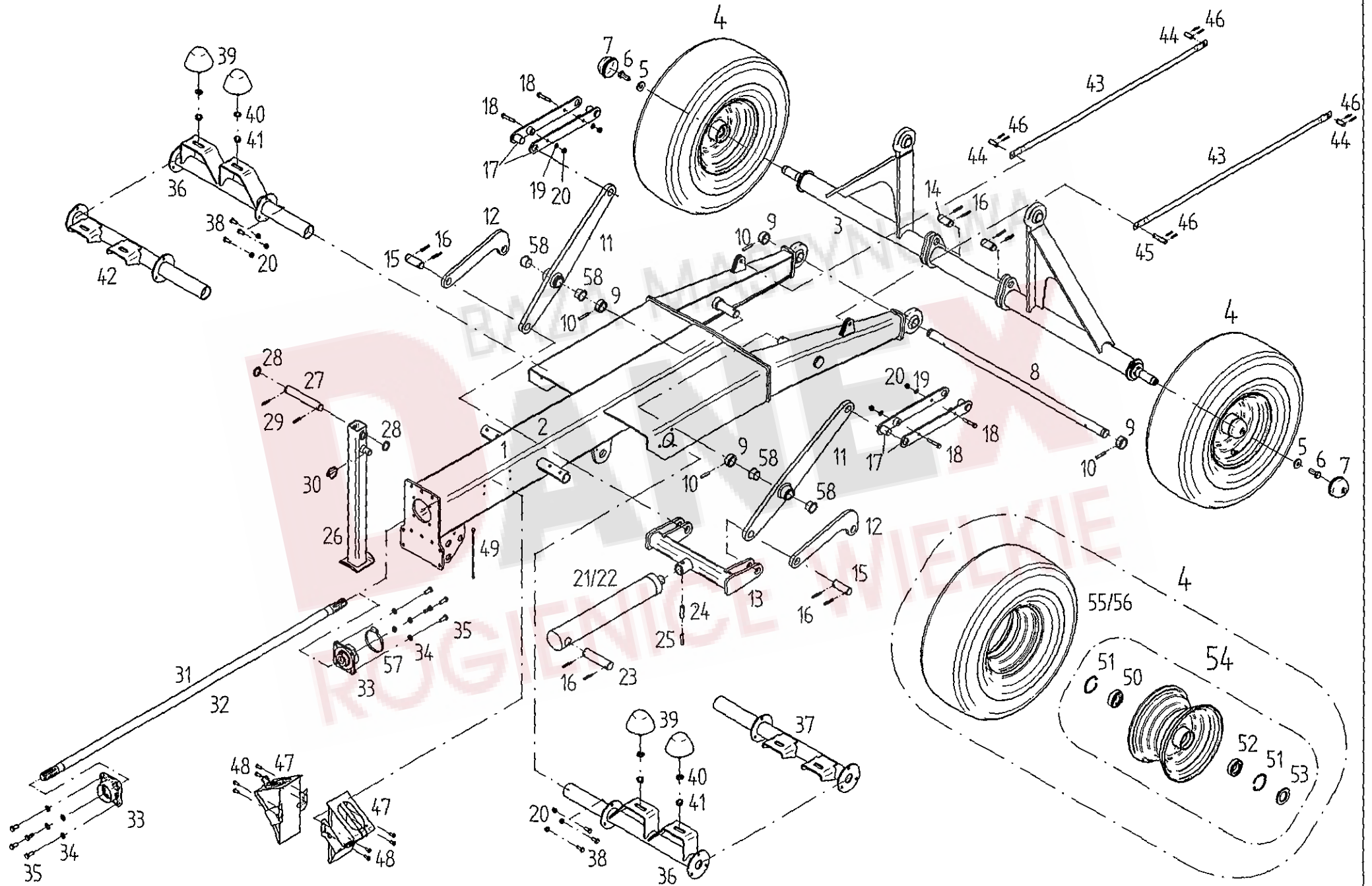

Pos	Nr.	TH 901 Trans	TH 1101 Trans	x=Verschleißteil x=Wear part x=Pièces d'usure	*=kein Ersatzteil *=no spare parts *=pas de pièce de rechange	s=Sonderzubehör s=Special equipment s=Équipement special
				Bezeichnung des Teiles	Description of the part	Désignation de la pièce
				Fahrwerk.....	Chassis.....	Châssis
1	152645	o		Hauptrahmen.....	Main frame.....	Châssis principal
2	152608		o	Hauptrahmen.....	Main frame.....	Châssis principal
3	151904	o	o	Achse.....	Axle.....	Essieu
4	162287	x	x	Lauftrad 10.0/80-12.....	Track wheel cpl.....	Roue cpl.
5	124517	o	o	Scheibe DIN 7349- 17 -A3A	Washer.....	Rondelle
6	126377	o	o	6kt-Schr.M16X 40- 8.8-A3A DIN933 Vplus.....	Hexagonal bolt.....	Boulon hexagonal
7	161883	o	o	Abschlußkappe.....	Sealing hat.....	Chapeau de fermeture
8	151960	o	o	Achse Brücke.....	Axle.....	Essieu
9	150459	o	o	Stelling.....	Adjusting ring	Bague de réglage
10	107475	o	o	Spannstift ISO 8752- 10x 50-A-ST Dacromet.....	Tensioning pin.....	Goupille de serrage
11	151945	o	o	Hauptschwinge.....	Main link.....	Bras oscillant principal
12	151935	o	o	Untere Koppelstange.....	Connecting rod bottom	Barre de connection en bas
13	151930	o	o	Querträger.....	Crossbar	Poutre transversale
14	151941	o	o	Bolzen Achse.....	Pin Axle.....	Boulon Essieu
15	151940	o	o	Bolzen Querträger.....	Pin.....	Boulon
16	127178	o	o	Spannstift ISO 8752- 8x 50-A-ST Dacromet.....	Tensioning pin.....	Goupille de serrage
17	151936	o	o	Obere Koppelstange.....	Connecting rod upper	Barre de connection supérieur
18	116521	o	o	6kt-Schr.M10X 60- 8.8-A3A DIN931.....	Hexagonal bolt.....	Boulon hexagonal
19	115973	o	o	Scheibe DIN 125- 10,5 -A3A	Washer.....	Rondelle
20	108441	o	o	6kt-Mutter M10- 8 -A3A DIN985.....	Hexagonal nut.....	Écrou hexagonal
21	151929	o	o	Hydraulikzylinder	Hydraulic cylinder.....	Vérin hydraulique
22	151944	o	o	Dichtsatz für 151 929.....	Set of seals for 151 929.....	Jeu de joints pour 151 929
23	151943	o	o	Bolzen Zylinder.....	Pin.....	Boulon
24	128354	o	o	Spannstift ISO 8752- 16x 55-A-ST Dacromet.....	Tensioning pin.....	Goupille de serrage
25	127252	o	o	Spannstift ISO 8752- 10x 55-A-ST Dacromet.....	Tensioning pin.....	Goupille de serrage
26	151974	o	o	Stützfuß.....	Land support.....	Pied d' appui
27	151959	o	o	Bolzen Stützfuß.....	Pin.....	Boulon
28	124797	o	o	Stützscheibe 30x42x2,5 DIN 988 ZN3.....	Supporting plate.....	Rondelle de support
29	107465	o	o	Spannstift ISO 8752- 8x 40-A-ST Dacromet.....	Tensioning pin.....	Goupille de serrage
30	108671	o	o	Klappstecker 10x45 DIN 11023 ZN3.....	Folding plug.....	Esses d'essieu
31	152639	o		Antriebswelle.....	Drive shaft.....	Arbre d'entraînement
32	152621	o		Antriebswelle.....	Drive shaft.....	Arbre d'entraînement
33	163797	o	o	Lagergehäuseeinheit GGF 35.....	Bearing assembly.....	Ensemble de palier
34	105186	o	o	Scheibe DIN 125- 13 -A3A	Washer.....	Rondelle
35	127641	o	o	6kt-Schr.M12X 30- 8.8-A3A DIN933 Vplus.....	Hexagonal bolt.....	Boulon hexagonal
36	151970	o		Auflage.....	Support.....	Support
37	152034	o		Auflage links.....	Support left.....	Support gauche
38	116622	o	o	6kt-Schr.M10X 25- 8.8-A3A DIN933.....	Hexagonal bolt.....	Boulon hexagonal
39	152136	o	o	Parabelfeder KP 118x77 NR60 60 SHORE.....	Parabola spring.....	Ressort parabole
40	115979	o	o	Scheibe DIN 125- 17 -A3A	Washer.....	Rondelle
41	116699	o	o	6kt-Mutter M16- 8 -A3A DIN985.....	Hexagonal nut.....	Écrou hexagonal
42	152036	o		Auflage rechts.....	Support right.....	Support droit
43	151942	o	o	Rohrstrebe.....	Tubular strut	Entretoise en tube
44	152032	o	o	Bolzen Rohrstrebe.....	Pin tubular strut.....	Boulon entretoise en tube
45	152033	o	o	Bolzen Rohrstrebe.....	Pin tubular strut.....	Boulon entretoise en tube
46	107449	o	o	Spannstift ISO 8752- 6x 30-A-ST Dacromet.....	Tensioning pin.....	Goupille de serrage
47	163372	o	o	Unterlegkeil G36 mit Halter.....	Chock with holder.....	Cale de freinageavec support
48	127102	o	o	6kt-Schr.M8X 20- 8.8-A3A DIN933 Vplus.....	Hexagonal bolt.....	Boulon hexagonal
49	122466	x	x	Halteschnur 240 lg.	Holding rope.....	Corde de retenue
50	127976	o	o	Rillenkugellager 6306-2RS DIN 625.....	Grooved ball bearing.....	Roulement rainuré à billes
51	107385	o	o	Sicherungsring 72x2,5 DIN 472.....	Snap ring.....	Circclip intérieur
52	108570	o	o	Rillenkugellager 6207-2RS DIN 625.....	Grooved ball bearing.....	Roulement rainuré à billes
53	127925	o	o	Wellendichtring A 40x62x7-NB DIN 3760.....	Seal.....	Bague à lèvres avec ressort
54	162261	o	o	Tiefbettfelge 7.00x12.....	Drop base rim.....	Jante creuse
55	128020	x	x	Reifen 10.0/80-12 Imp 6PR AW.....	Tire.....	Pneu
56	128021	x	x	Schlauch 10.0/80-12.....	Tube.....	Chambre à air
57	118555	o	o	Schlauchschelle SG 80-100/13 DIN 3017.....	Hose clip.....	Collier pour chambre à air
58	151241	o	o	Bundbuchse GFM-3539-26.....	Flange sleeve.....	Douille à collet

ERSATZTEILLISTE TAFEL - TABLE - PLAN - TAV. 3

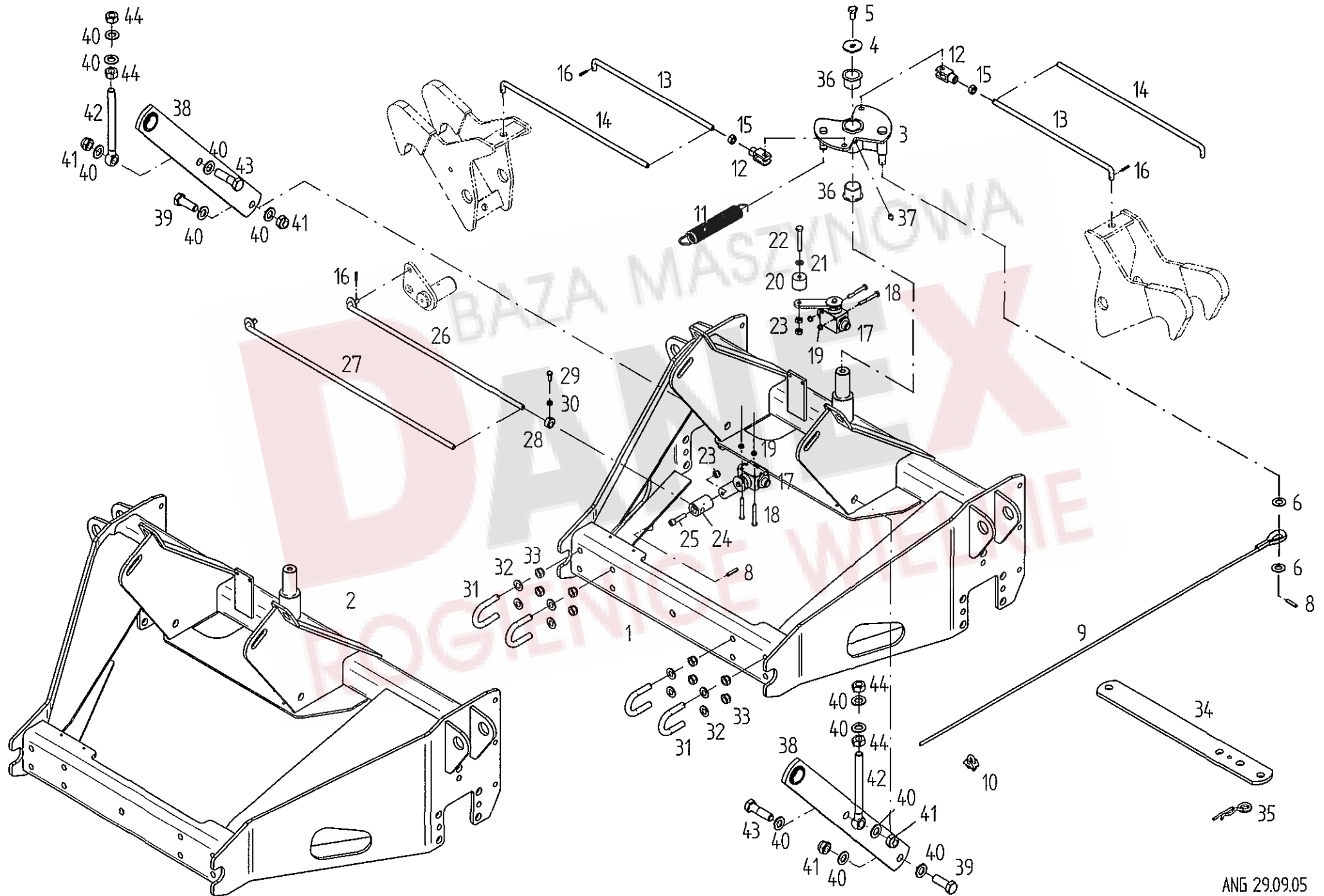

Pos	Nr.	TH 901 Trans	TH1101 Trans	x=Verschleißteil x=Wear part x=Pièces d'usure	*=kein Ersatzteil *=no spare parts *=pas de pièce de rechange	s=Sonderzubehör s=Special equipment s=Equipement special
				Bezeichnung des Teiles	Description of the part	Désignation de la pièce
				Brücke.....	Carrier.....	Bras portant
1	152646	o		Brücke.....	Carrier.....	Bras portant
2	152597		o	Brücke.....	Carrier.....	Bras portant
3	152020	o	o	Schaltkulissee.....	Gear shifting plate.....	Coulisse d'accouplement
4	140052	o	o	Scheibe.....	Washer.....	Rondelle
5	126561	o	o	6kt-Schr.M10X 20- 8.8-A3A DIN933 Vplus.....	Hexagonal bolt.....	Boulon hexagonal
6	115986	o	o	Scheibe DIN 126- 15.5 -A3A.....	Washer.....	Rondelle
7	128223	o	o	Kausche DIN 3090 - N6.....	Shackle.....	Manille
8	107449	o	o	Spannstift ISO 8752- 6x 30-A-ST Dacromet.....	Tensioning pin.....	Goupille de serrage
9	152247	o	o	Drahtseil 6/1080.....	Wire rope.....	Câble métallique
10	108428	o	o	Drahtseilklemme DIN1142 - S 6.5.....	Wire rope clamp.....	Borne de câble métallique
11	163222	o	o	Zugfeder 3.5x26.5x195.....	Pulling spring.....	Ressort de tension
12	128347	o	o	Gabelgelenk.....	Joint fork	fourche d'articulation
13	152030	o		Gestänge.....	Linkage.....	Tiges
14	152109		o	Gestänge.....	Linkage.....	Tiges
15	116685	o	o	6kt-Mutter M10- 8 -A3A DIN934.....	Hexagonal nut.....	Écrou hexagonal
16	115945	o	o	Spannstift ISO 8752- 4x 20-A-ST Dacromet.....	Tensioning pin.....	Goupille de serrage
17	133400	o	o	Absperrhahn 45GRD HBKH-10S.....	Stop valve.....	Robine d'arrêt
18	127289	o	o	6KT-SCHR.M6X 50- 8.8-A3A DIN931.....	Hexagonal bolt.....	Boulon hexagonal
19	106903	o	o	6kt-Mutter M6- 8 -A3A DIN985.....	Hexagonal nut.....	Écrou hexagonal
20	123256	o	o	Rolle.....	Roller.....	Poulie
21	115972	o	o	Scheibe DIN 125- 8.4 -A3A	Washer.....	Rondelle
22	116618	o	o	6kt-Schr.M 8X 55- 8.8-A3A DIN933.....	Hexagonal bolt.....	Boulon hexagonal
23	116684	o	o	6kt-Mutter M 8- 8 -A3A DIN985.....	Hexagonal nut.....	Écrou hexagonal
24	152027	o	o	Buchse.....	Bushing.....	Douille
25	128357	o	o	Zyl-Schr.M8X 40-8.8-A3A DIN912.....	Cheese head.....	Vis à tête conique
26	152024	o		Ventilstange.....	Valve rod.....	Tige de soupape
27	152123		o	Ventilstange.....	Valve rod.....	Tige de soupape
28	152026	o	o	Stellring.....	Adjusting ring	Bague de réglage
29	116607	o	o	6kt-Schr.M 6X 16- 8.8-A3A DIN933.....	Hexagonal bolt.....	Boulon hexagonal
30	128358	o	o	6kt-Mutter M 6- 8 -A3A DIN934.....	Hexagonal nut.....	Écrou hexagonal
31	151982	o	o	Bügelsschraube M12-36.....	Stirrup bolt.....	Boulon étrier
32	105186	o	o	Scheibe DIN 125- 13 -A3A.....	Washer.....	Rondelle
33	108589	o	o	6kt-Mutter M12- 8 -A3A DIN985.....	Hexagonal nut.....	Écrou hexagonal
34	150838	o	o	Lasche.....	Tongue.....	Eclisse
35	115916	o	o	Federstecker 5 DIN11024 Zn3.....	Plug.....	Connecteur à ressort
36	160600	o	o	Bundbuchse 30W34/45x25.....	Flange sleeve.....	Douille à collet
37	108292	o	o	Kegelschmiernip. A S8X1 DIN71412.....	Conical grease nipple.....	Graisser conique
38	152600	o	o	Schwinge.....	Tappet lever.....	Levier pivotant
39	116587	o	o	6KT-SCHR.M 16X 45- 8.8-A3A DIN933.....	Hexagonal bolt.....	Boulon hexagonal
40	115979	o	o	Scheibe DIN 125- 17 -A3A.....	Washer.....	Rondelle
41	116699	o	o	6kt-Mutter M16- 8 -A3A DIN985.....	Hexagonal nut.....	Écrou hexagonal
42	123372	o	o	Augenschraube LAM 16x180 DIN 444.....	Hexagonal bolt.....	Boulon hexagonal
43	107631	o	o	6KT-SCHR.M 16X 60- 8.8-A3A DIN931.....	Hexagonal bolt.....	Boulon hexagonal
44	116688	o	o	6kt-Mutter M16- 8 -A3A DIN934.....	Hexagonal nut.....	Écrou hexagonal

ERSATZTEILLISTE TAFEL - TABLE - PLAN - TAV. 4

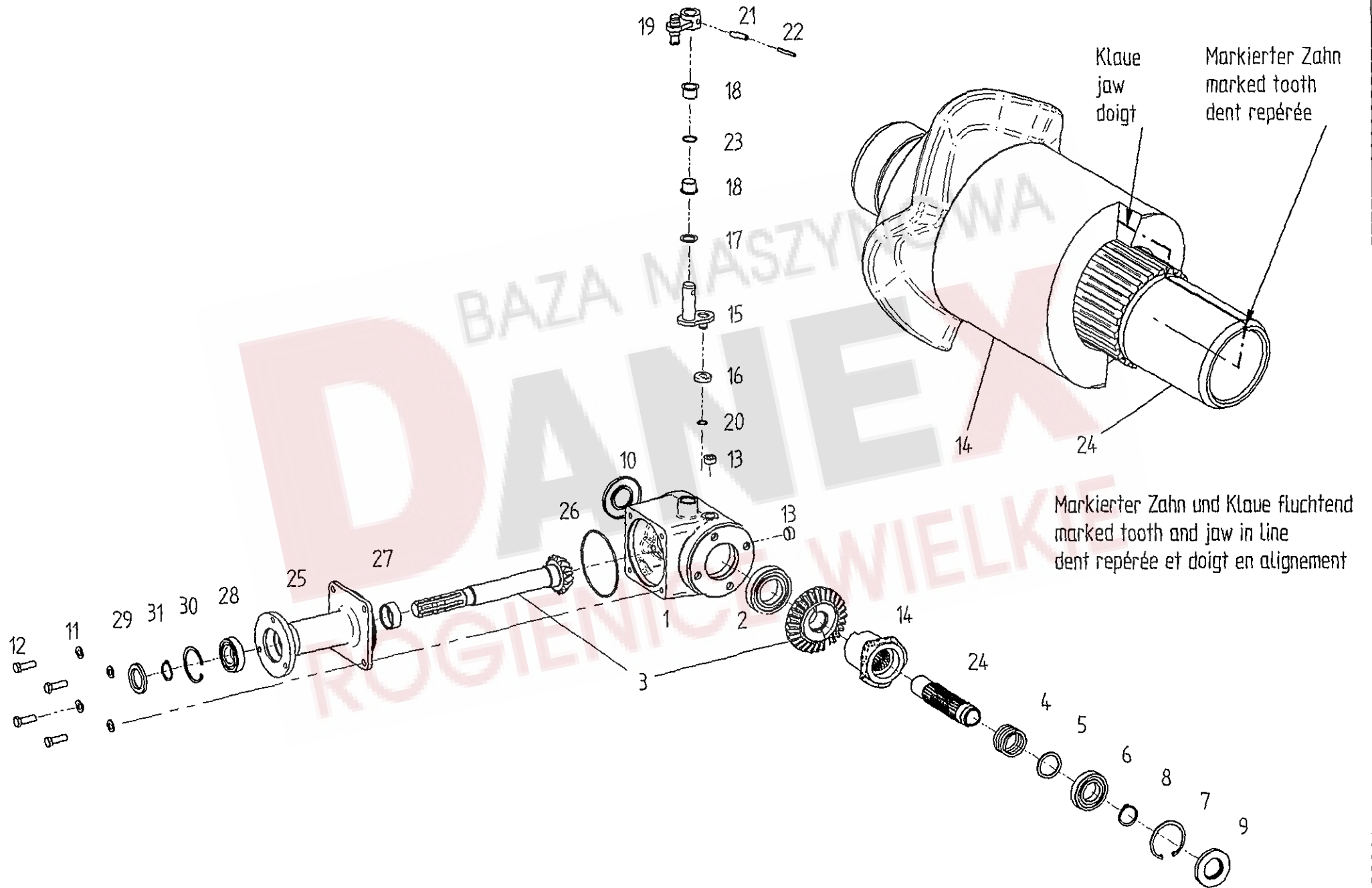

Pos	Nr.	TH 901 Trans	TH 1101 Trans	x=Verschleißteil	*=kein Ersatzteil	s=Sonderzubehör
				x=Wear part	*=no spare parts	s=Special equipment
				x=Pièces d'usure	*=pas de pièce de rechange	s=Équipement spécial
				Bezeichnung des Teiles	Description of the part	Désignation de la pièce
Mittelgetriebe und Lagerrohr..... Center gearbox and tube.... Engrenage central et bourreau						
0	152086	o	o	Mittelgetriebe und Lagerrohr.....	Center gearbox and tube.....	Engrenage central et bourreau
1	151783	*	*	Getriebegehäuse.....	Gearbox housing.....	Boîte de vitesse
2	127683	o	o	Rillenkugellager 6211 DIN 625.....	Grooved ball bearing.....	Roulement rainuré à billes
3	152118	o	o	Radsatz 151785/152117.....	Wheel set.....	Jeu de roues
4	150029	o	o	Druckfeder 52x5,6x60.....	Compression spring.....	Ressort de pression
5	127541	o	o	Stützscheibe S45x56x3 DIN 988.....	Supporting plate.....	Rondelle de support
6	105328	o	o	Rillenkugellager 6208 DIN 625.....	Grooved ball bearing.....	Roulement rainuré à billes
7	107386	o	o	Sicherungsring 80x2,5 DIN 472.....	Snap ring.....	Circlip intérieur
8	107369	o	o	Sicherungsring 40x1,75 DIN 471.....	Snap ring.....	Circlip extérieur
9	127268	o	o	Wellendichtring AS 40x80x10-NB DIN 3760.....	Seal.....	Bague à lèvres avec ressort
10	127682	o	o	Wellendichtring AS 40x90x 8-NB DIN 3760.....	Seal.....	Bague à lèvres avec ressort
11	105186	o	o	Scheibe DIN 125-13-A3A.....	Washer.....	Rondelle
12	116630	o	o	6kt.-Schraube DIN 933-M 12x40-8.8-A3A.....	Hexagonal bolt.....	Boulon hexagonal
13	127493	o	o	Verschlußschraube DIN 906-M 24x1,5 A3A.....	Plug screw.....	Bouchon fileté
14	151557	o	o	Schaltklaue.....	Shifter fork.....	Griffe d'accouplement
15	151795	o	o	Schalthebel.....	Gear shift lever.....	Levier de changement de vitesse
16	151841	o	o	Rolle.....	Roller.....	Poulie
17	116017	o	o	Stützscheibe 25x35x2 DIN 988.....	Supporting plate.....	Rondelle de support
18	162619	o	o	Bundbuchse GFM-2528-21.....	Flange sleeve.....	Douille à collet
19	151799	o	o	Hebel.....	Handle.....	Levier
20	116032	o	o	Sicherungsring 16x1 DIN 471.....	Snap ring.....	Circlip extérieur
21	105464	o	o	Spannstift ISO 8752-10x45-A-ST Dacromet.....	Tensioning pin.....	Goupille de serrage
22	107453	o	o	Spannstift ISO 8752- 6x45-A-ST Dacromet.....	Tensioning pin.....	Goupille de serrage
23	128285	o	o	Runddichtring 25x2 N-NBR70 DIN 3770.....	Round seal.....	Joint torique d'étanchéité
24	151800	o	o	Hohlwelle.....	Hollow shaft.....	Arbre creux
25	151230	o	o	Lagerrohr.....	Bearing tube.....	Tube de palier
26	127264	o	o	Runddichtring 133x3,5 -N-NBR70 DIN 3770.....	Round seal.....	Joint torique d'étanchéité
27	127773	o	o	Nadelhülse HK 4520 DIN 618.....	Needle bush.....	Roulement à aiguilles
28	108570	o	o	Rillenkugellager 6207-2RS DIN 625.....	Grooved ball bearing.....	Roulement rainuré à billes
29	127925	o	o	Wellendichtring A 40x62x7-NB DIN 3760.....	Seal.....	Bague à lèvres avec ressort
30	107385	o	o	Sicherungsring 72x2,5 DIN 472.....	Snap ring.....	Circlip intérieur
31	107367	o	o	Sicherungsring 35x1,5 DIN 471.....	Snap ring.....	Circlip extérieur

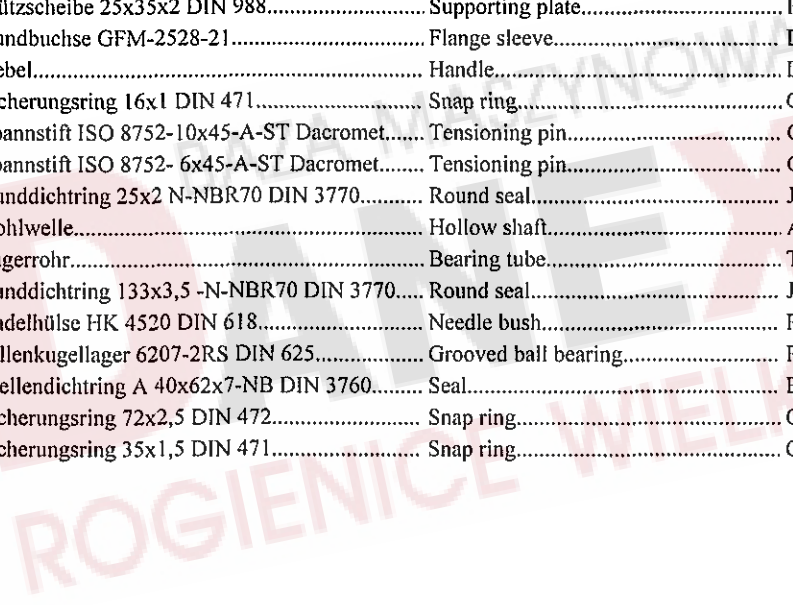

ERSATZTEILLISTE TAFEL - TABLE - PLAN - TAV. 5

TH 901 TRANS

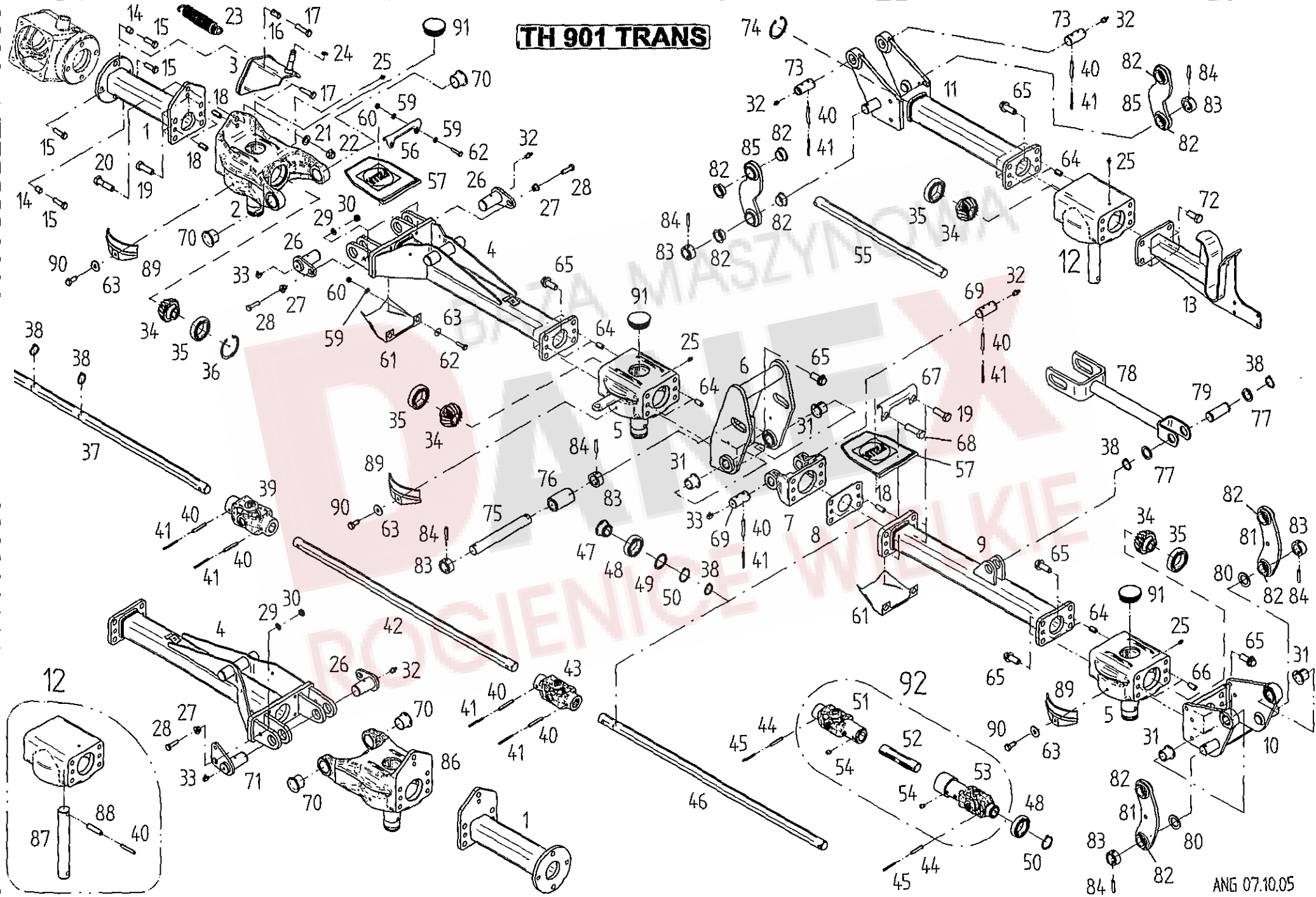

ANG 07.10.05

Pos	Nr.	TH 901 Trans	TH 1101 Trans	x=Verschleißteil x=Wear part x=Pièces d'usure	*=kein Ersatzteil *=no spare parts *=pas de pièce de rechange	s=Sonderzubehör s=Special equipment s=Équipement special
				Bezeichnung des Teiles	Description of the part	Désignation de la pièce
				Rahmen.....	Frame.....	Chassis
1	151805	o		Rahmenrohr-mitte	Center frame pipe.....	Tube de châssis centre
1	152065		o	Rahmenrohr-mitte	Center frame pipe.....	Tube de châssis centre
2	151782	o	o	Scharnierkopf verstärkt links.....	Case, left.....	Boîtier, gauche
3	152285	o	o	Zylinderhalterung.....	Holder.....	Attache
4	151680	o		Rahmenrohr innen.....	Inside frame pipe.....	Tube de châssis intérieur
4	152067		o	Rahmenrohr innen.....	Inside frame pipe.....	Tube de châssis intérieur
5	151750	o	o	Kreiselkopf	Rotor head.....	Boîtier
6	151679	o		Rahmenverriegelung mit Lagerbuchsen.....	Lock assembly with bushings.....	Verrouillage avec douille
6	152082		o	Rahmenverriegelung mit Lagerbuchsen.....	Lock assembly with bushings.....	Verrouillage avec douille
7	151109	o	o	Scharnierhälfte innen	Hinge half inside.....	Demi-charnière intérieur
8	151677	o	o	Lagerstützblech	Supporting plate.....	Tôle de support
9	151618	o		Rahmenrohr mitte.....	Center frame pipe.....	Tube de châssis centre
9	152070		o	Rahmenrohr mitte.....	Center frame pipe.....	Tube de châssis centre
10	152099	o	o	Scharnierhälfte aussen mit Lagerbuchsen	Hinge half outside with bushings.....	Demi-charnière extérieur avec douille
11	151768	o		Rahmenrohr aussen.....	Frame pipe outside.....	Tube de châssis extérieur
11	152073		o	Rahmenrohr aussen.....	Frame pipe outside.....	Tube de châssis extérieur
12	489353	o	o	Kreiselkopf vormontiert	Rotor head.....	Boîtier
13	152625	o	o	Arretierträger.....	Locking device.....	Dispositif d'arrêt
14	126387	o	o	Spannstift DIN 7346- 16x 18 Dacromet.....	Tensioning pin.....	Goupille de serrage
15	126383	o	o	6kt-Schr.M12X40-10.9-A3A DIN933 Vpl.....	Hexagonal bolt.....	Boulon hexagonal
16	128389	o	o	Spannstift DIN 7346- 16x 28-A-ST Dacromet....	Tensioning pin.....	Goupille de serrage
17	126656	o	o	6kt-Schr.M12X50-10.9-MV8 DIN931 Vpl.....	Hexagonal bolt.....	Boulon hexagonal
18	126773	o	o	Spannstift ISO 8752- 13x 32-A-ST Dacromet....	Tensioning pin.....	Goupille de serrage
19	127274	o	o	6kt-Schr.M16X50-8.8-A3A DIN933 Vpl.....	Hexagonal bolt.....	Boulon hexagonal
20	107631	o	o	6kt-Schr.M16X 60- 8.8-A3A DIN931.....	Hexagonal bolt.....	Boulon hexagonal
21	115979	o	o	Scheibe DIN 125- 17 -A3A	Washer.....	Rondelle
22	116699	o	o	6kt-Mutter M16- 8 -A3A DIN985.....	Hexagonal nut.....	Écrou hexagonal
23	132982	o	o	Zugfeder 5 X 37 X 180	Pulling spring.....	Ressort de tension
24	116032	o	o	Sicherungsring 16x1 DIN 471.....	Snap ring.....	Circlip extérieur
25	108292	o	o	Kegelschmiernip. A S8X1 DIN71412.....	Conical grease nipple.....	Graisseur conique
26	151671	o	o	Scharnierbolzen	Hinge bolt.....	Boulon de charnière
27	162245	o	o	Bundbuchse	Flange sleeve.....	Douille à collet
28	117772	o	o	6kt-Schr.M10X 40- 8.8-A3A DIN933.....	Hexagonal bolt.....	Boulon hexagonal
29	115973	o	o	Scheibe DIN 125- 10.5-A3A	Washer.....	Rondelle
30	108441	o	o	6kt-Mutter M10- 8 -A3A DIN985.....	Hexagonal nut.....	Écrou hexagonal
31	122913	o	o	Bundbuchse 30W34/45X30.....	Flange sleeve.....	Douille à collet
32	126821	o	o	Kegelschmiernip. A M8X1 DIN71412.....	Conical grease nipple.....	Graisseur conique
33	127971	o	o	Kegelschmiernip. C M8X1 DIN71412.....	Conical grease nipple.....	Graisseur conique
34	122753	o	o	Kegelrad 4.5/15.....	Bevel wheel.....	Pignon conique
35	108601	o	o	Rillenkugell. 6009 2RS DIN625.....	Grooved ball bearing.....	Roulement rainuré à billes
36	108420	o	o	Sicherungsring 75X2.5 DIN 472.....	Snap ring.....	Circlip extérieur
37	152261	o		Sechskantwelle 1334/SW27.....	Hexagonal shaft.....	Arbre hexagonal
37	152265		o	Sechskantwelle 1514/SW27.....	Hexagonal shaft.....	Arbre hexagonal
38	124504	o	o	Sicherungsring 30X2 DIN 471.....	Snap ring.....	Circlip extérieur
39	151555	o	o	Kreuzgelenk G4.....	Universal joint.....	Joint de cardan
40	107469	o	o	Spannstift ISO 8752- 8x 60-A-ST Dacro.....	Tensioning pin.....	Goupille de serrage
41	107444	o	o	Spannstift ISO 8752- 5x 60-A-ST Dacro.....	Tensioning pin.....	Goupille de serrage
42	152262	o		Sechskantwelle 959/SW27.....	Hexagonal shaft.....	Arbre hexagonal
42	152266		o	Sechskantwelle 1139/SW27.....	Hexagonal shaft.....	Arbre hexagonal
43	489466	o	o	Kreuzgelenk.....	Universal joint.....	Joint de cardan
44	127178	o	o	Spannstift ISO 8752- 8x 50-A-ST Dacro.....	Tensioning pin.....	Goupille de serrage
45	127399	o	o	Spannstift ISO 8752- 5x 50-A-ST Dacro.....	Tensioning pin.....	Goupille de serrage
46	152263	o		Sechskantwelle 972,5/SW27.....	Hexagonal shaft.....	Arbre hexagonal
46	152267		o	Sechskantwelle 1152,5/SW28.....	Hexagonal shaft.....	Arbre hexagonal
47	151678	o	o	Sechskantnabe.....	Hub.....	Moyeu
48	127761	o	o	Rillenkugell. 6008-2RS DIN625.....	Grooved ball bearing.....	Roulement rainuré à billes

Fortsetzung nächste Seite..... Continued on next page..... Continué sur la page suivante

ERSATZTEILLISTE TAFEL - TABLE - PLAN - TAV. 6

TH 1101 TRANS

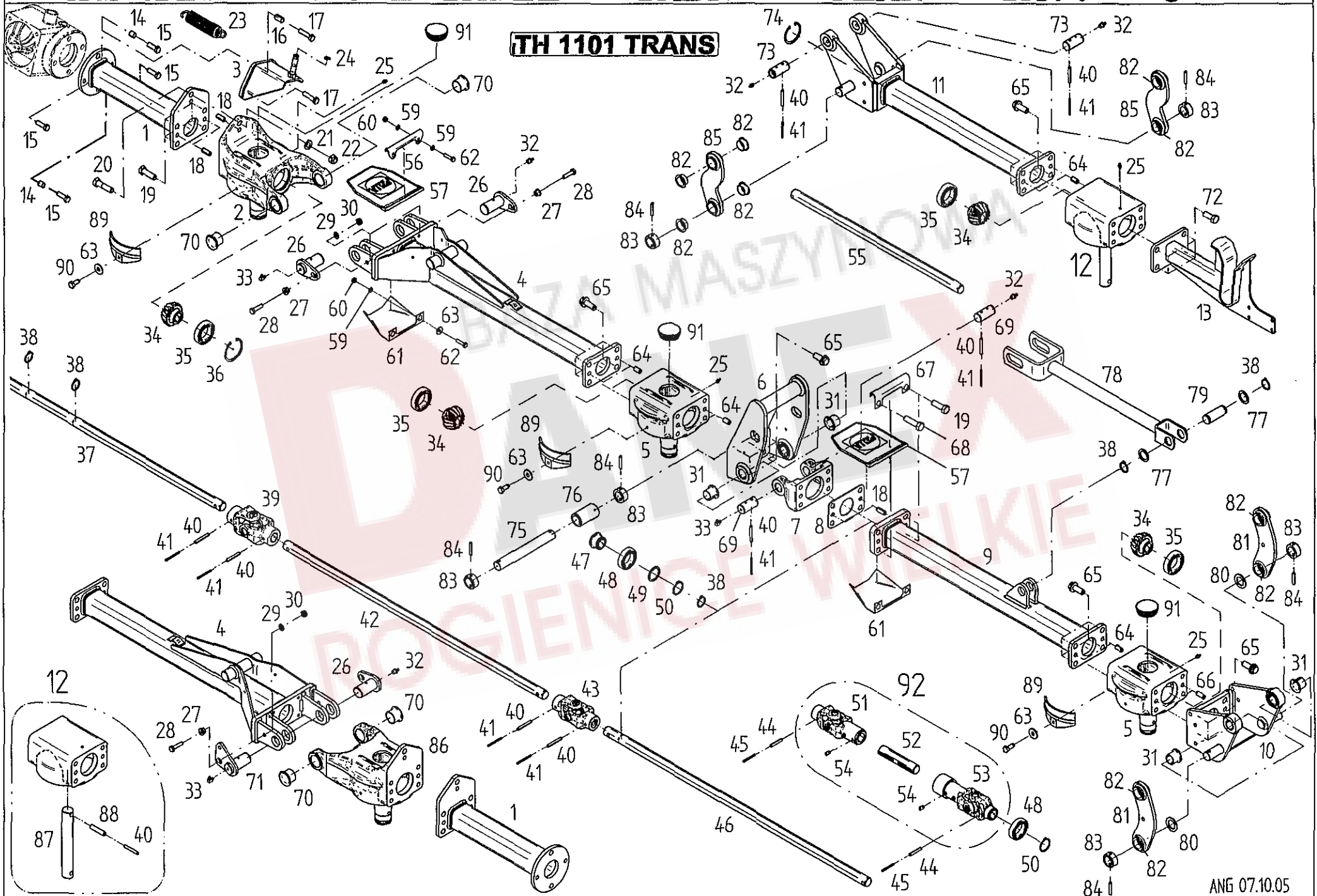

Pos.	Nr.	TH 901 Trans	TH 101 Trans	x=Verschleißteil	*=kein Ersatzteil	s=Sonderzubehör
				x=Wear part	*=no spare parts	s=Special equipment
				x=Pièces d'usure	*=pas de pièce de rechange	s=Équipement special
				Bezeichnung des Teiles	Description of the part	Désignation de la pièce
				Rahmen.....	Frame.....	Chassis
				Fortsetzung von Tafel 5.....	Continued from table 5.....	Continué de la plan 5
49	124955	o	o	Stütz-Scheibe 40X50X 2.5 DIN988.....	Supporting plate.....	Rondelle de support
50	127789	o	o	Sicherungsring 40X1.75A3ADIN 471.....	Snap ring.....	Circlip extérieur
51	151824	o	o	Kreuzgelenk G2200 innen.....	Universal joint inside.....	Joint de cardan intérieur
52	151640	o	o	Sechskantwelle 154/SW27.....	Hexagonal shaft.....	Arbre hexagonal
53	151825	o	o	Kreuzgelenk G2200 aussen.....	Universal joint outside.....	Joint de cardan extérieur
54	128272	o	o	Gew.stift DIN 915-M10x16-45H A3A.....	Threaded bolt.....	Oulon fileté
55	152264	o		Sechskantwelle 552/SW27.....	Hexagonal shaft.....	Arbre hexagonal
55	152268		o	Sechskantwelle 732/SW27.....	Hexagonal shaft.....	Arbre hexagonal
56	151813	o	o	Scharnierblech.....	Hinge plate.....	Plaque de charnière
57	152063	o	o	Scharnierabdeckung.....	Cover plate for winge.....	Plaque de fermeture pour charnière
59	115972	o	o	Scheibe DIN 125- 8.4-A3A.....	Washer.....	Rondelle
60	108531	o	o	6kt-Mutter M 8- 8 -A3A DIN985.....	Hexagonal nut.....	Écrou hexagonal
61	151136	o	o	Scharnierabdeckung unten.....	Cover plate for winge.....	Plaque de fermeture pour charnière
62	116615	o	o	6kt-Schr.M 8X 35- 8.8-A3A DIN933.....	Hexagonal bolt.....	Boulon hexagonal
63	105421	o	o	Scheibe DIN9021- 8.4-A3A.....	Washer.....	Rondelle
64	128063	o	o	Spannstift ISO 8752-13x24-A-ST Dacromet.....	Tensioning pin.....	Goupille de serrage
65	127987	o	o	6kt-Schr.M16X 40- 100-A3A Vripp/plus.....	Hexagonal bolt.....	Boulon hexagonal
66	127373	o	o	Spannstift ISO 8752- 13x 28-A-ST Dacro.....	Tensioning pin.....	Goupille de serrage
67	150093	o	o	Scharnierblech.....	Hinge plate.....	Plaque de charnière
68	128075	o	o	6kt-Schr.M16X 60- 8.8-A3A DIN933 Vplus.....	Hexagonal bolt.....	Boulon hexagonal
69	150839	o	o	Scharnierbolzen.....	Hinge bolt.....	Boulon de charnière
70	150530	o	o	Bundbuchse 35W39/50X30.....	Flange sleeve.....	Douille à collet
71	152049	o	o	Scharnierbolzen.....	Hinge bolt.....	Boulon de charnière
72	126377	o	o	6kt-Schr.M16X 40- 8.8-A3A DIN933 Vplus.....	Hexagonal bolt.....	Boulon hexagonal
73	151821	o	o	Scharnierbolzen.....	Hinge bolt.....	Boulon de charnière
74	128245	o	o	Sicherungsring 68x2,5 DIN 472.....	Snap ring.....	Circlip extérieur
75	152649	o	o	Bolzen.....	Pin.....	Boulon
76	151696	o	o	Rolle.....	Roller.....	Poulie
77	124797	o	o	Stütz-Scheibe 30X42X 2.5 DIN988.....	Supporting plate.....	Rondelle de support
78	151713	o		Zugstange.....	Pull rod.....	Barre de traction
78	152084		o	Zugstange.....	Pull rod.....	Barre de traction
79	151607	o	o	Schwenkbolzen.....	Pin.....	Boulon
80	151822	o	o	Scheibe 30,5x 47x 2,99 verzinkt.....	Washer.....	Rondelle
81	151900	o	o	Hebel 190 mit Bundbuchsen.....	Handle with bushings.....	Levier avec douille
82	151609	o	o	Bundbuchse GFM-3034-16.....	Flange sleeve.....	Douille à collet
83	150451	o	o	Stellring 30x45x20.....	Adjusting ring.....	Bague de réglage
84	126880	o	o	Spannstift ISO 8752- 8x 45-A-ST Dacromet.....	Tensioning pin.....	Goupille de serrage
85	151760	o	o	Hebel 170 mit Bundbuchsen.....	Handle with bushings.....	Levier avec douille
86	151781	o	o	Scharnierkopf verstärkt rechts.....	Case, right.....	Boiter, droit
87	150512	o	o	Kreiselachse.....	Rotor axle.....	Axe du rotor
88	107483	o	o	Spannstift ISO 8752-13x 60-A-ST Dacromet.....	Tensioning pin.....	Goupille de serrage
89	123018	o	o	Bürstenleiste.....	Brush strip.....	Barre à brosse
90	118714	o	o	Schneidschr..AM 8X20-A3A DIN7513.....	Tapping screw.....	Vis autotaraudeuse
91	127791	o	o	Lamellenstopfen GPN320 GL703.....	Lamellar plug.....	Bouchon à lamelles
92	489592	o	o	Gelenkwelle W 2200-232.....	P.t.o-shaft.....	Arbre de transmission

ERSATZTEILLISTE TAFEL - TABLE - PLAN - TAV. 7

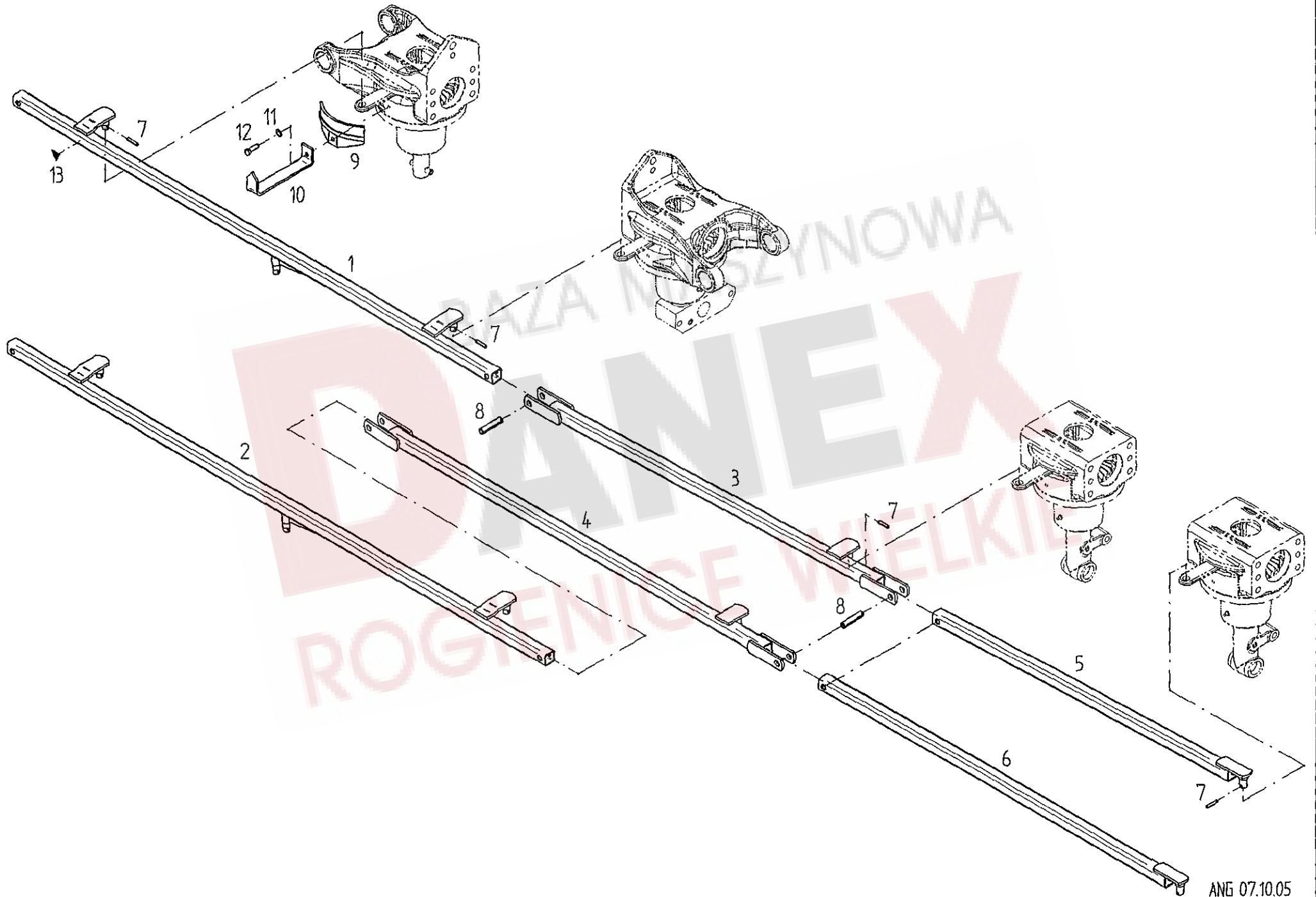

Pos	Nr.	TH 901 Trans	TH 101 Trans	x=Verschleißteil	*=kein Ersatzteil	s=Sonderzubehör
				x=Wear part	*=no spare parts	s=Special equipment
				x=Pièces d'usure	*=pas de pièce de rechange	s=Équipement special
				Bezeichnung des Teiles	Description of the part	Désignation de la pièce
				Gestänge.....	Linkage.....	Tiges
1	152060	o		Gestänge mitte.....	Linkage, center.....	Tiges, centre
2	152062	o		Gestänge mitte.....	Linkage, center.....	Tiges, centre
3	152119	o		Gestänge innen 1053.....	Inner linkage.....	Tiges, intérieur
4	152120	o		Gestänge innen 1232,5.....	Inner linkage.....	Tiges, intérieur
5	150628	o		Gestänge 882.....	Linkage.....	Tiges
6	123675	o		Gestänge 1062.....	Linkage.....	Tiges
7	107449	o	o	Spannstift ISO 8752- 6x 30-A-ST Dacromet.....	Tensioning pin.....	Goupille de serrage
8	107483	o	o	Spannstift ISO 8752-13x 60-A-ST Dacromet.....	Tensioning pin.....	Goupille de serrage
9	123018	o	o	Bürstenleiste.....	Brush strip.....	Barre à brosse
10	152512	o	o	Zeiger.....	Pointer.....	Aiguille
11	115972	o	o	Scheibe DIN 125- 8.4-A3A.....	Washer.....	Rondelle
12	128498	o	o	Schneidschr..AM 8X30-A3A DIN7513.....	Tapping screw.....	Vis autotaraudeuse
13	152511	o	o	Aufkleber.....	Label.....	Autocollant



ERSATZTEILLISTE TAFEL - TABLE - PLAN - TAV. 8

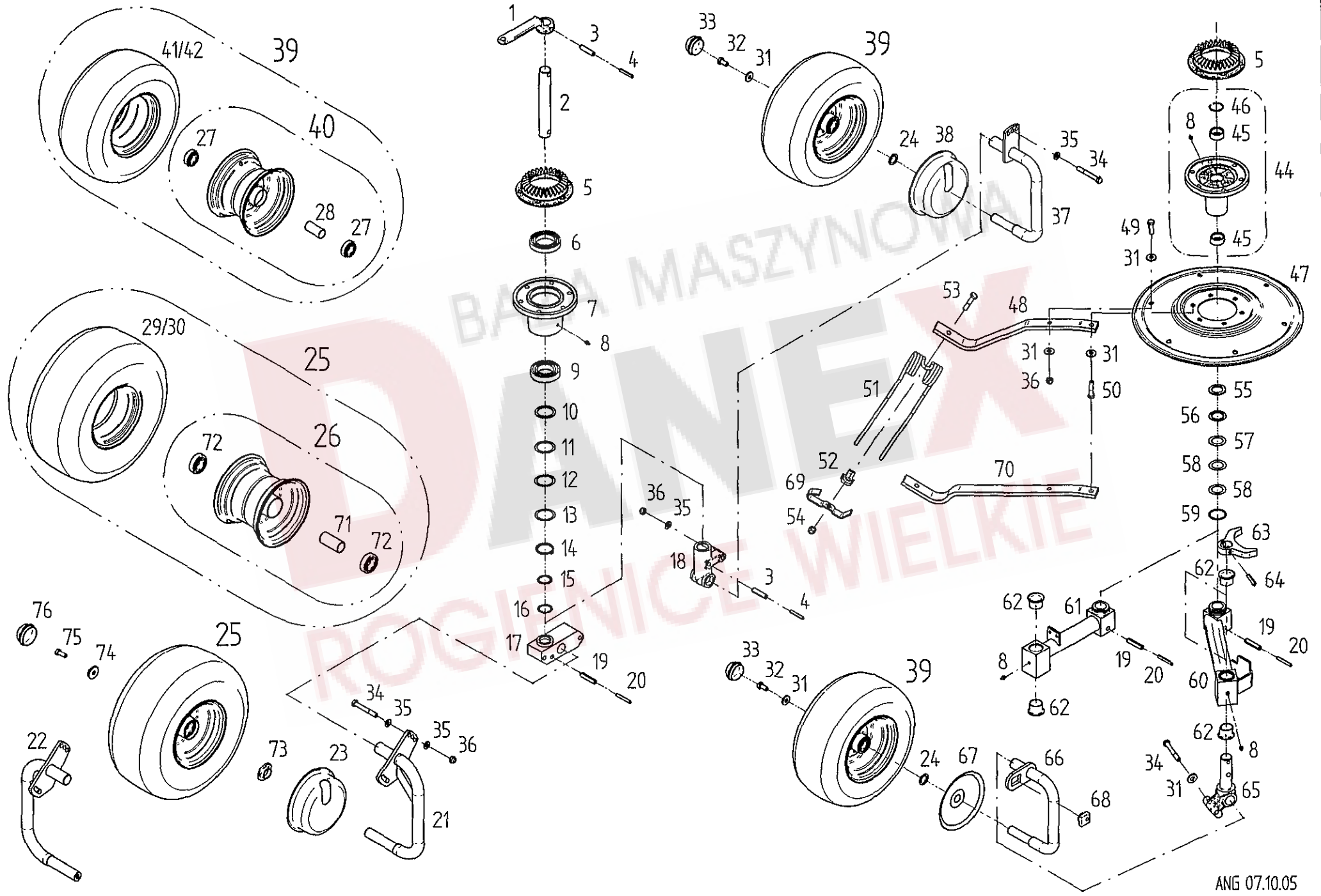

Pos	Nr.	TH 901 Trans	TH 1101 Trans	x=Verschleißteil	*=kein Ersatzteil	s=Sonderzubehör
				x=Wear part	*=no spare parts	s=Special equipment
				x=Pièces d'usure	*=pas de pièce de rechange	s=Équipement special
				Bezeichnung des Teiles	Description of the part	Désignation de la pièce
Kreisel mit Laufradachse..... Rotor with track wheel axle Rotor avec essieu roue						
1	150334	o	o	Schwenkhebel.....	Pivoting lever.....	Levier pivotant
2	150333	o	o	Steuerwelle.....	Side shaft.....	Arbre de command
3	127808	o	o	Spannstift ISO 8752- 13x 55-A-ST.....	Tensioning pin.....	Goupille de serrage
4	124702	o	o	Spannstift ISO 8752- 8x 55-A-ST.....	Tensioning pin.....	Goupille de serrage
5	151852	o	o	Kegelrad 4,5/30.....	Bevel wheel.....	Pignon conique
6	127806	o	o	Rillenkugell. 6012-Z DIN625.....	Grooved ball bearing.....	Roulement rainuré à billes
7	150322	o	o	Kreiselnabe.....	Rotor hub.....	Moyeu du rotor
8	108292	o	o	Kegelschmiernip. A S8X1 DIN71412.....	Conical grease nipple.....	Graisseur conique
9	128121	o	o	Rillenkugell. 6210 2RS DIN625.....	Grooved ball bearing.....	Roulement rainuré à billes
10	124330	o	o	Stütz-Scheibe 50X62X 3 DIN988.....	Supporting plate.....	Rondelle de support
11	127807	o	o	Pass-Scheibe 50X 62X 1 DIN988.....	Adjusting washer.....	Rondelle d' austage
12	124811	o	o	Pass-Scheibe 50X 62X 0,5 DIN988.....	Adjusting washer.....	Rondelle d' austage
13	124810	o	o	Pass-Scheibe 50X 62X 0,2 DIN988.....	Adjusting washer.....	Rondelle d' austage
14	127764	o	o	Sicherungsring 50X3 DIN 471.....	Snap ring.....	Circlip extérieur
15	120595	o	o	Pass-Scheibe 35X 45X 1 DIN988.....	Adjusting washer.....	Rondelle d' austage
16	126375	o	o	Pass-Scheibe 35X 45X 0,5 DIN988.....	Adjusting washer.....	Rondelle d' austage
17	152480	o	o	Achsaufnahme.....	Receiver.....	Leveur
18	150834	o	o	Achsaufnahme.....	Receiver.....	Leveur
19	107483	o	o	Spannstift ISO 8752-13x60-A-ST Dacromet.....	Tensioning pin.....	Goupille de serrage
20	107469	o	o	Spannstift ISO 8752- 8x 60-A-ST Dacromet.....	Tensioning pin.....	Goupille de serrage
21	152294	o	o	Laufachse links.....	Traversing axle left.....	Axe de roulement gauche
22	152295	o	o	Laufachse rechts.....	Traversing axle right.....	Axe de roulement droit
23	164212	o	o	Wickelschutztopf.....	Protection device against winding up.....	Protection d' enroulement
24	127570	o	o	Pass-Scheibe 25X 36X 2 DIN988.....	Adjusting washer.....	Rondelle d' austage
25	152365	x	x	Laufrad 18,5x8.50-8 6PR C-834.....	Track wheel.....	Roue
26	163810	o	o	Tiefbettfelge 7.001 x 8.....	Rim.....	Jante
27	117363	o	o	Rillenkugell. 6205 2RS DIN625.....	Grooved ball bearing.....	Roulement rainuré à billes
28	128058	o	o	Distanzrohr 30.....	Distance pipe.....	Tube d' écartement
29	128422	x	x	Reifen 18,5x8.50-8 6PR.....	Tire.....	Pneu
30	128421	x	x	Schlauch 18,5x8.50-8.....	Tube.....	Chambre à air
31	122712	o	o	Scheibe 13 / 30/4 VERZ.....	Washer.....	Rondelle
32	126662	o	o	6kt-Schr.M12X 25- 8.8-A3A DIN933 Vpl.....	Hexagonal bolt.....	Boulon hexagonal
33	121327	o	o	Abschlußkappe D=52.....	Sealing hat for rim.....	Chapeau de fermeture pour jante
34	116536	o	o	6kt-Schr.M12X90- 8.8-A3A DIN931.....	Hexagonal bolt.....	Boulon hexagonal
35	105186	o	o	Scheibe DIN 125- 13 -A3A.....	Washer.....	Rondelle
36	108589	o	o	6kt-Mutter M12- 8 -A3A DIN985.....	Hexagonal nut.....	Écrou hexagonal
37	152354	o	o	Laufachse.....	Traversing axle.....	Axe de roulement
38	151282	o	o	Wickelschutz für 16x6.50-8 geschw.....	Protection device against winding up.....	Protection d' enroulement
39	126667	x	x	Laufrad 16x6.50-8.....	Track wheel.....	Roue
40	121090	o	o	Felge 5.50AX8.....	Rim.....	Jante
41	121091	x	x	Decke 16X6.50-8 IMP 4PR V64.....	Surface.....	Couverture
42	121092	x	x	Schlauch 16X6.50-8 TR13.....	Tube.....	Chambre à air
44	489401	o	o	Kreiselnabe mit Lager mont.....	Rotor hub with bearing.....	Moyeu du rotor palier
45	127204	o	o	Nadelhülse HK 3520 DIN 618.....	Needle bush.....	Roulement à aiguilles
46	127937	o	o	Sprengring BR42.....	Snap ring.....	Jonc
47	123753	o	o	Zinkenteller 6LO.....	Tine plate.....	Plaque de dents
48	123755	o	o	Zinkenarm.....	Tine arm.....	Bras à dents
49	116630	o	o	6kt-Schr.M12X 40- 8.8-A3A DIN933.....	Hexagonal bolt.....	Boulon hexagonal
50	116530	o	o	6kt-Schr.M12X 50- 8.8-A3A DIN931.....	Hexagonal bolt.....	Boulon hexagonal
51	150862	x	x	Federzinken.....	Flexible tine.....	Pointe flexible
52	150094	o	o	Unterlage.....	Support.....	Support
53	126663	o	o	6kt-Schr.M12X 60-10.9-Dacromet DIN931.....	Hexagonal bolt.....	Boulon hexagonal
54	127564	o	o	6kt-Mutter M12-10 -A3A DIN982.....	Hexagonal nut.....	Écrou hexagonal

Fortsetzung nächste Seite..... Continued on next page..... Continué sur la page suivante

ERSATZTEILLISTE TAFEL - TABLE - PLAN - TAV. 9

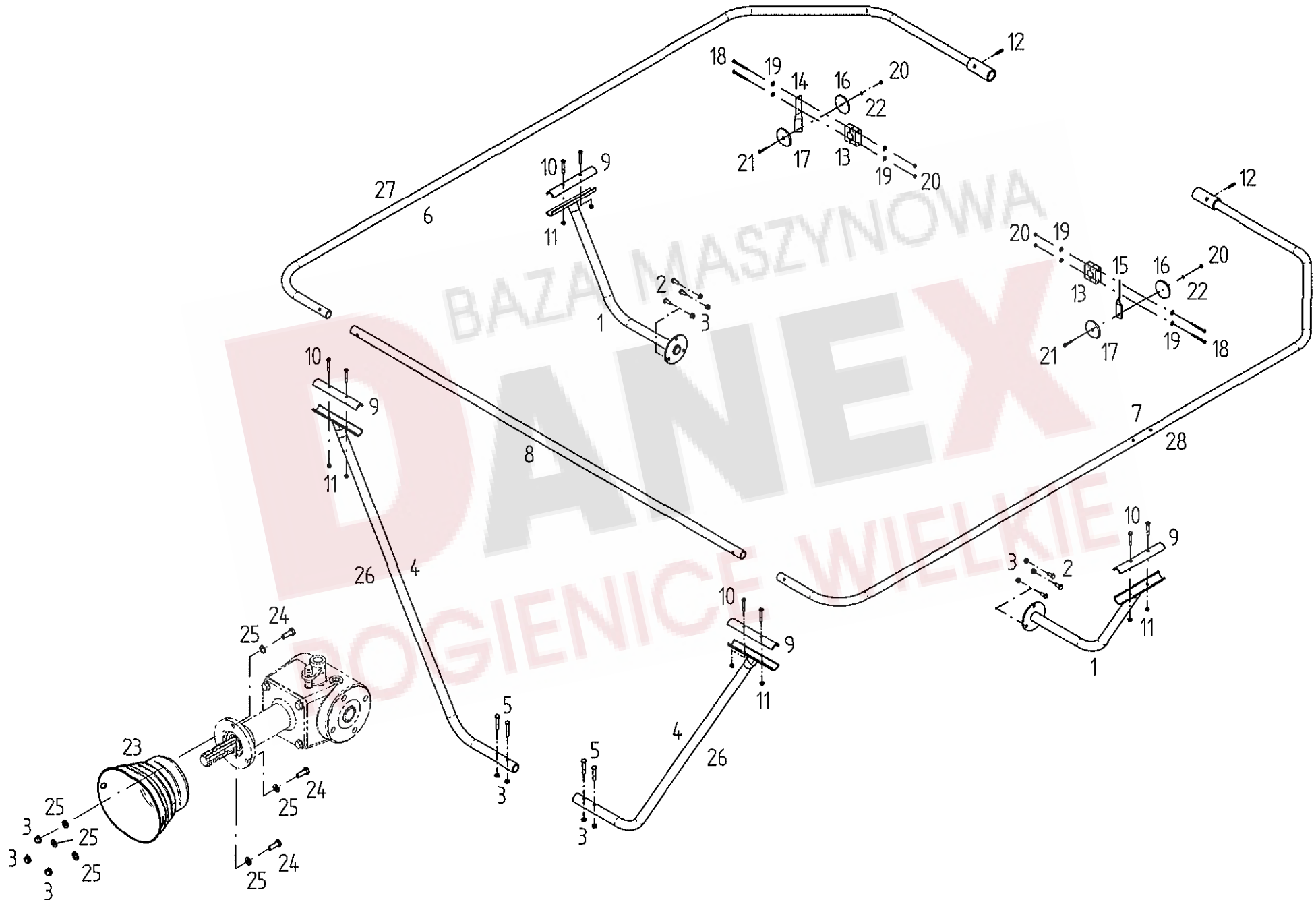

Pos	Nr.	TH 901 Trans	TH 1101 Trans	x=Verschleißteil x=Wear part x=Pièces d'usure	*=kein Ersatzteil *=no spare parts **=pas de pièce de rechange	s=Sonderzubehör s=Special equipment s=Équipement special
				Bezeichnung des Teiles	Description of the part	Désignation de la pièce
				Schutzvorrichtung 1.....	Protective device 1.....	Dispositif de protection 1
1	151985	o	o	Stützstrebe mitte.....	Strut center.....	Entretoise centre
2	116622	o	o	6kt-Schr.M10X 25- 8.8-A3A DIN933.....	Hexagonal bolt.....	Boulon hexagonal
3	108441	o	o	6kt-Mutter M10- 8 -A3A DIN985.....	Hexagonal nut.....	Écrou hexagonal
4	151987	o	o	Stützstrebe vorn.....	Strut front.....	Entretoise avant
5	127774	o	o	6kt-Schr.M10X 60- 8.8-A3A DIN931 Vpl.....	Hexagonal bolt.....	Boulon hexagonal
6	151992	o	o	Schutzbügel rechts.....	Guard bracket right.....	étrier de protection droit
7	151989	o	o	Schutzbügel links.....	Guard bracket left.....	étrier de protection gauche
8	151995	o	o	Schutzrohr.....	Protective tube.....	Tube de protection
9	151983	o	o	Leiste 250.....	Strip.....	Barre
10	116516	o	o	6kt-Schr.M8X 55- 8.8-A3A DIN931.....	Hexagonal bolt.....	Boulon hexagonal
11	127510	o	o	6kt-Mutter M 8- 10 -A3A DIN985.....	Hexagonal nut.....	Écrou hexagonal
12	107464	o	o	Spannstift ISO 8752- 8x 36-A-ST Dacromet....	Tensioning pin.....	Goupille de serrage
13	128339	o	o	Klemmbackenpaar.....	Set of 2 clamping jaws.....	Lot de 2 mâchoires de serrage
14	152089	o	o	Halteblech.....	Support plate.....	Tôle de support
15	152090	o	o	Halteblech.....	Support plate.....	Tôle de support
16	127213	o	o	Rückstrahler, rot.....	Reflector, red.....	Catadioptre, rouge
17	127214	o	o	Rückstrahler, weiß.....	Reflector, white.....	Catadioptre, blanc
18	128356	o	o	Zyl-Schraube M6x70-8.8-A3A DIN 912.....	Hexagonal bolt.....	Boulon hexagonal
19	124512	o	o	Scheibe DIN 7349- 17 -A3A.....	Washer.....	Rondelle
20	106903	o	o	6kt-Mutter M 6- 8 -A3A DIN985.....	Hexagonal nut.....	Écrou hexagonal
21	128037	o	o	6kt-Schr.M6X 35- 8.8-A3A DIN931.....	Hexagonal bolt.....	Boulon hexagonal
22	115970	o	o	Scheibe DIN 125- 6,4 -A3A.....	Washer.....	Rondelle
23	150095	o	o	Schutztopf.....	Guard.....	Pot de protection
24	107735	o	o	6kt-Schr.M10X 30- 8.8-A3A DIN933.....	Hexagonal bolt.....	Boulon hexagonal
25	115973	o	o	Scheibe DIN 125- 10,5 -A3A.....	Washer.....	Rondelle
26	152638	o	o	Stützstrebe vorn.....	Strut front.....	Entretoise avant
27	152641	o	o	Schutzbügel rechts.....	Guard bracket right.....	étrier de protection droit
28	152643	o	o	Schutzbügel links.....	Guard bracket left.....	étrier de protection gauche
				Fortsetzung von Tafel 8.....	Continued from table 8.....	Continué de la plan 8
55	127203	o	o	Axiallagerscheibe LS 3552 INA.....	Thrust bearing plate.....	Plaque de palier de butée
56	127201	o	o	Axialnadellager AXK 3552.....	Needle thrust bearing.....	Palier de butée à aiguilles
57	127202	o	o	Axiall.Scheibe AS 3552 DIN3047.....	Thrust bearing plate.....	Plaque de palier de butée
58	122903	o	o	Pass-Scheibe 35x52x0,2.....	Adjusting washer.....	Rondelle d' austage
59	127254	o	o	O-Ring 47x 3.5 -N-NBR70 DIN3770.....	Ring.....	Anneau torique d'étanchéité
60	151611	o	o	Achsausleger li. mit Buchsen & Schmiernippel	Axle bracket left with bushings and nipple	Axe gauche avec douille et graisseur
61	151148	o	o	Achsausleger lose.....	Axle bracket left.....	Bras levier, axe
62	150530	o	o	Bundbuchse 35W39/50x30.....	Flange sleeve.....	Douille à collet
63	151564	o	o	Radanschlag.....	Stop.....	Butée
64	127252	o	o	Spannstift ISO 8752- 10x 55-A-ST Dacromet....	Tensioning pin.....	Goupille de serrage
65	151084	o	o	Drehzapfen.....	Turning pin.....	Pivot
66	151364	o	o	Laufachse 255 links.....	Traversing axle left.....	Axe de roulement gauche
67	150083	o	o	Schutzscheibe hinten.....	Protective plate.....	Chapeau de protection
68	150519	o	o	Exzentermutter.....	Eccentric nut.....	Écrou d'excentrique
69	152584	o	o	Zinkenverlustsicherung.....	Antiloss tine securing assembly.....	Securite antiperte des dents
70	123756	o	o	Zinkenarm.....	Tine arm.....	Bras à dents
71	163819	o	o	Distanzrohr.....	Distance pipe.....	Tube d'écartement
72	105327	o	o	Rillenkugellager 6206 2 RS DIN 625.....	Grooved ball bearing.....	Roulement rainuré à billes
73	163820	o	o	Dichtring.....	Seal ring.....	Bague d'étanchéité
74	164333	o	o	Scheibe.....	Washer.....	Rondelle
75	127641	o	o	6kt-Schr.M12X30-8.8-A3A DIN933 Vpl.....	Hexagonal bolt.....	Boulon hexagonal
76	126920	o	o	Abschlusskappe D=62.....	Sealing hat.....	Chapeau de fermeture

ERSATZTEILLISTE TAFEL - TABLE - PLAN - TAV. 10

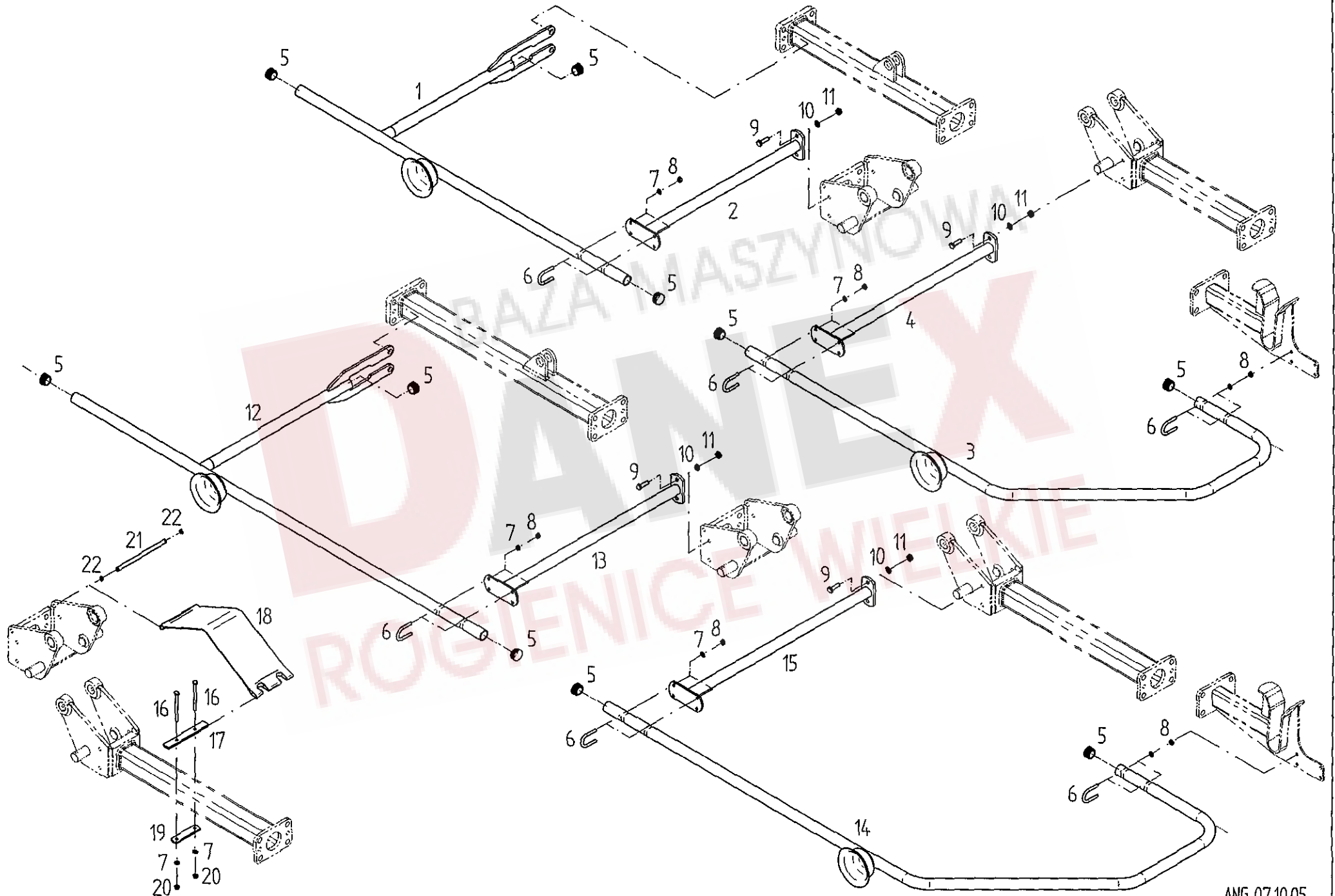

Pos	Nr.	TH 901 Trans	TH1101 Trans	x=Verschleißteil	*=kein Ersatzteil	s=Sonderzubehör
				x=Wear part	*=no spare parts	s=Special equipment
				x=Pièces d'usure	*=pas de pièce de rechange	s=Équipement special
				Bezeichnung des Teiles	Description of the part	Désignation de la pièce
				Schutzvorrichtung 2.....	Protective device 2.....	Dispositif de protection 2
1	151966	o		Schutzstange.....	Protective rod.....	Barre de protection
2	151962	o		Schutzbogenhalter.....	Support.....	Support
3	151965	o		Schutzbügel.....	Guard bracket.....	étrier de protection
4	152044	o		Schutzbogenhalter.....	Support.....	Support
5	128188	o	o	Lamellenstopfen.....	Lamellar plug.....	Bouchon à lamelles
6	164245	o	o	Bügelsschraube M8-31.....	Stirrup bolt.....	Boulon étrier
7	115972	o	o	Scheibe DIN 125-8,4-A3A.....	Washer.....	Rondelle
8	116684	o	o	6kt.-Mutter DIN 934-M 8-8-A3A.....	Hexagonal nut.....	Écrou hexagonal
9	116623	o	o	6kt.-Schr.M10X 35- 8.8-A3A DIN933.....	Hexagonal bolt.....	Boulon hexagonal
10	115973	o	o	Scheibe DIN 125-10,5-A3A.....	Washer.....	Rondelle
11	108441	o	o	6kt.-Mutter M10- 8 -A3A DIN985.....	Hexagonal nut.....	Écrou hexagonal
12	152252	o		Schutzstange.....	Protective rod.....	Barre de protection
13	152040	o		Schutzbogenhalter.....	Support.....	Support
14	152106	o		Schutzbogen.....	Arc-shaped guard.....	Pièce de protection
15	152101	o		Schutzbogenhalter.....	Support.....	Support
16	128276	o	o	6kt.-Schr.M8X 100- 8.8-A3A DIN931.....	Hexagonal bolt.....	Boulon hexagonal
17	151777	o	o	Lasche.....	Tongue.....	Eclisse
18	151893	o	o	Schutztuch	Textile guard.....	Toile de protection
19	151729	o	o	Lasche.....	Tongue.....	Eclisse
20	108531	o	o	6kt.-Mutter DIN 985-M 8-8-A3A.....	Hexagonal nut.....	Écrou hexagonal
21	151778	o	o	Schutztuchstange	Rod.....	Barre
22	128237	o	o	Sicherungsring 12x1 DIN 471.....	Snap ring.....	Circlip extérieur

ERSATZTEILLISTE TAFEL - TABLE - PLAN - TAV. 11

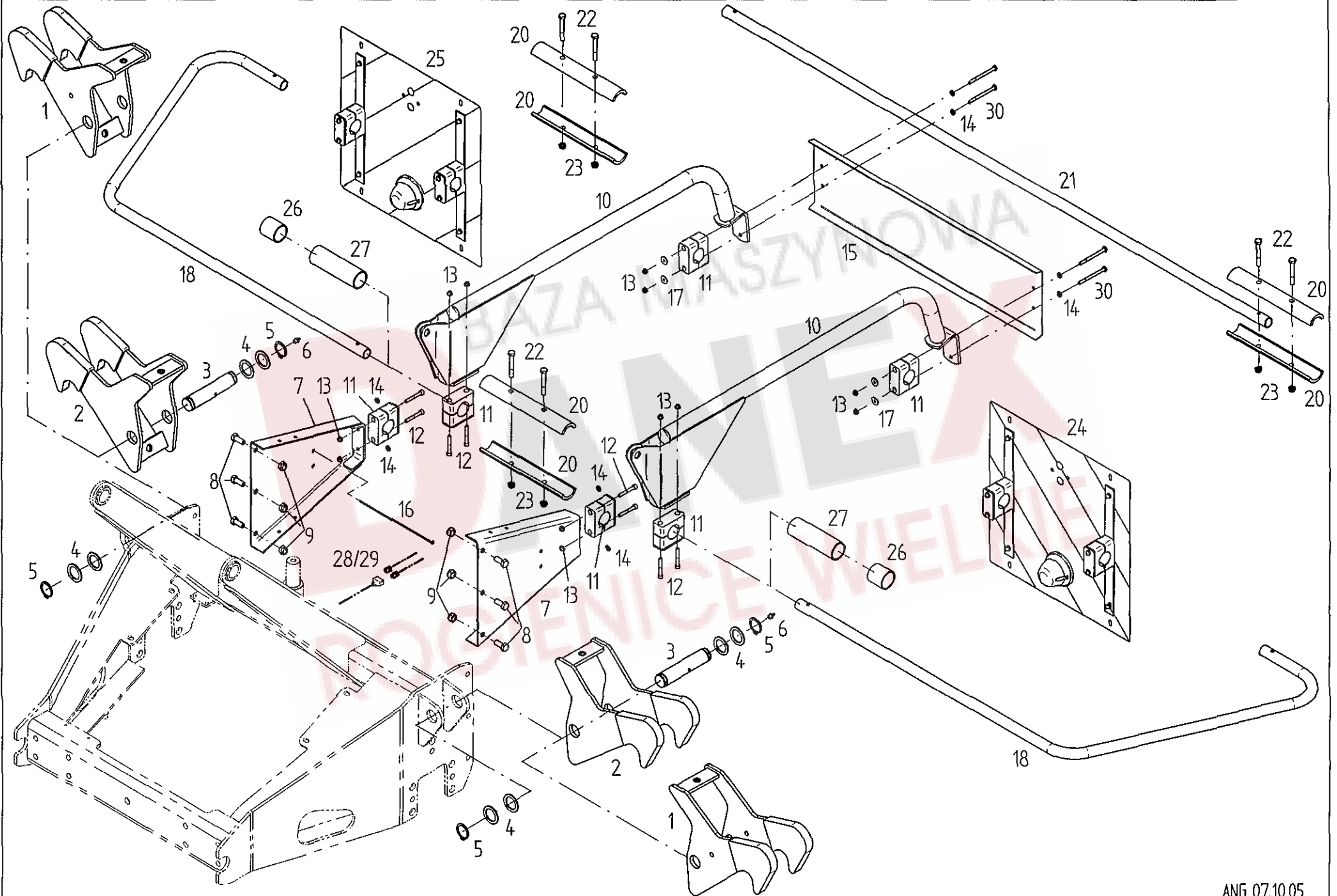

Pos	Nr.	TH 901 Trans	TH 101 Trans	x=Verschleißteil	*=kein Ersatzteil	s=Sonderzubehör
				x=Wear part	*=no spare parts	s=Special equipment
				x=Pièces d'usure	*=pas de pièce de rechange	s=Équipement special
				Bezeichnung des Teiles	Description of the part	Désignation de la pièce
				Sicherung.....	Safety device	Dispositif de sécurité
1	152069		o	Sicherungshaken.....	Safety hook	Crochet de sûreté
2	152094		o	Sicherungshaken.....	Safety hook	Crochet de sûreté
3	152091		o o	Scharnierachse.....	Hinge axle.....	Axe de charnière
4	124797		o o	Stützscheibe 30x42x2,5 DIN 988.....	Supporting plate.....	Rondelle de support
5	124504		o o	Sicherungsring 30x 2 DIN 471.....	Snap ring.....	Circlip extérieur
6	126821		o o	Kegelschmiernip. A M8X1 DIN71412 A3F.....	Conical grease nipple.....	Graisseur conique
7	151979		o o	Halter.....	Support.....	Support
8	116622		o o	6kt-Schr.M10X 25- 8.8-A3A DIN933.....	Hexagonal bolt.....	Boulon hexagonal
9	108441		o o	6kt.-Mutter DIN 985-M 10-8-A3A.....	Hexagonal nut.....	Écrou hexagonal
10	152260		o o	Stützstrebe.....	Strut.....	Entretoise
11	128339		o o	Klemmbackenpaar.....	Set of 2 clamping jaws.....	Lot de 2 mâchoires de serrage
12	128356		o o	Zyl-Schraube M6x70-8.8-A3A DIN 912.....	Hexagonal bolt.....	Boulon hexagonal
13	106903		o o	6kt.-Mutter DIN 985-M 6-8-A3A.....	Hexagonal nut.....	Écrou hexagonal
14	115970		o o	Scheibe DIN 125-6,4-A3A.....	Washer.....	Rondelle
15	152250		o o	Aufkleberblech.....	Lable carrier.....	Support pour autocollants
16	124326		o o	Kabelbinder PLT3H-DO PAND. 360LG.....	Operating cable.....	Câble
17	124512		o o	Scheibe DIN 9021-6,4-A3A.....	Washer.....	Rondelle
18	152162		o o	Schutzbogen.....	Arc-shaped guard.....	Pièce de protection
20	151983		o o	Leiste 250.....	Strip.....	Barre
21	151898		o o	Schutzbogenrohr.....	Protective arc tube.....	Tube courbé de protection
22	127222		o o	6kt-Schr.M8X 60- 8.8-A3A DIN931.....	Hexagonal bolt.....	Boulon hexagonal
23	108531		o o	6kt.-Mutter DIN 985-M 8-8-A3A.....	Hexagonal nut.....	Écrou hexagonal
24	152087	x	x	Warntafel, links.....	Warning sign, left.....	Tableau d'avertissement, gauche
25	152088	x	x	Warntafel, rechts.....	Warning sign, right.....	Tableau d'avertissement, droit
26	151984		o	Distanzrohr.....	Distance pipe.....	Tube d'écartement
27	152146		o	Distanzrohr.....	Distance pipe.....	Tube d'écartement
28	123088	x	x	Hauptkabel 7 Pol 7000 mm.....	Main cable.....	Câble principal
29	127775	x	x	Reparatursetstecker 8-pol.....	Repairing set plug.....	Connecteur de lot de réparation
30	127814		o o	6kt-Schr.M6X 75- 8.8-A3A DIN931.....	Hexagonal bolt.....	Boulon hexagonal

ERSATZTEILLISTE TAFEL - TABLE - PLAN - TAV. 12

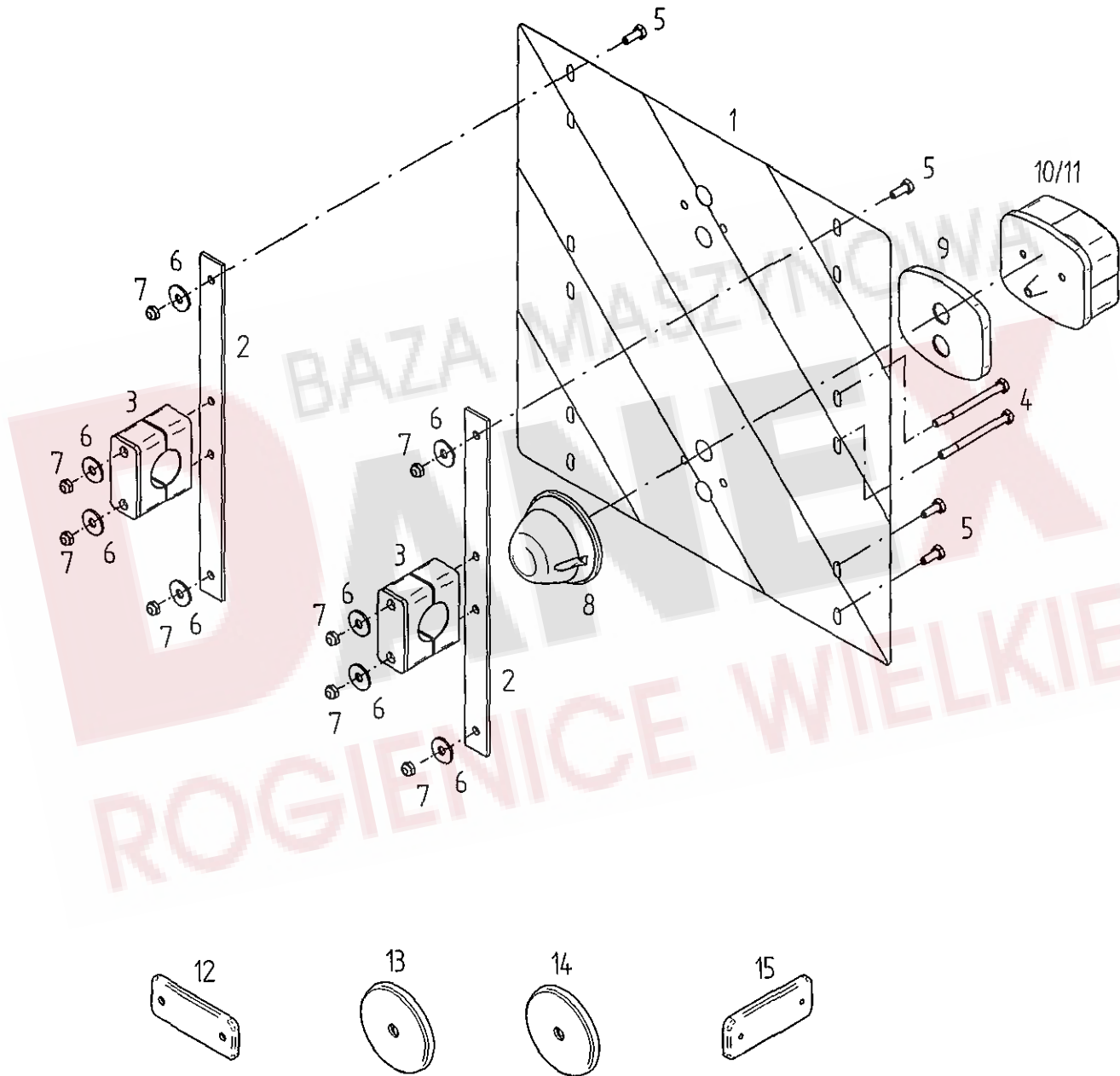

Pos	Nr.	TH 901 Trans	TH 101 Trans	x=Verschleißteil	*=kein Ersatzteil	s=Sonderzubehör
				x=Wear part	*=no spare parts	s=Special equipment
				x=Pièces d'usure	*=pas de pièce de rechange	s=Équipement special
				Bezeichnung des Teiles	Description of the part	Désignation de la pièce
				Warntafel und Beleuchtung.....	Warning sign and lighting.....	Tableau d'avertissement
1	150581	o	o	Warntafel.....	Warning sign.....	Tableau d'avertissement
2	151899	o	o	Leiste.....	Strip.....	Barre
3	128339	o	o	Klemmbackenpaar.....	Set of 2 clamping jaws.....	Lot de 2 mâchoires de serrage
4	127814	o	o	6kt-Schr.M6X 75- 8.8-A3A DIN931.....	Hexagonal bolt.....	Boulon hexagonal
5	116607	o	o	6kt-Schr.M6X 16- 8.8-A3A DIN933.....	Hexagonal bolt.....	Boulon hexagonal
6	116030	o	o	Scheibe DIN 9021-7,4-A3A.....	Washer.....	Rondelle
7	106903	o	o	6kt.-Mutter DIN 985-M 6-8-A3A.....	Hexagonal nut.....	Écrou hexagonal
8	162092	o	o	Positionsleuchte weiss PL86.....	Position lamp, white.....	Feu de position, blanc
9	161792	o	o	Abstandssockel AS95 /G.....	Distance base.....	Socle de garde
10	162090	o	o	Dreikammerleuchte BBS 95 links.....	Three - unit lamp, left - hand sided.....	Feu trois lampes, à gauche
11	162091	o	o	Dreikammerleuchte BBS 95 rechts.....	Three - unit lamp, right - hand sided...	Feu trois lampes, à droite
12	126039	o	o	Rückstrahler, rot.....	Reflector, red.....	Catadioptr, rouge
13	127213	o	o	Rückstrahler, rot.....	Reflector, red.....	Catadioptr, rouge
14	127214	o	o	Rückstrahler, weiß.....	Reflector, white.....	Catadioptr, blanc
15	124687	o	o	Rückstrahler,	Reflector, yellow.....	Catadioptr, jaune



ERSATZTEILLISTE TAFEL - TABLE - PLAN - TAV. 13

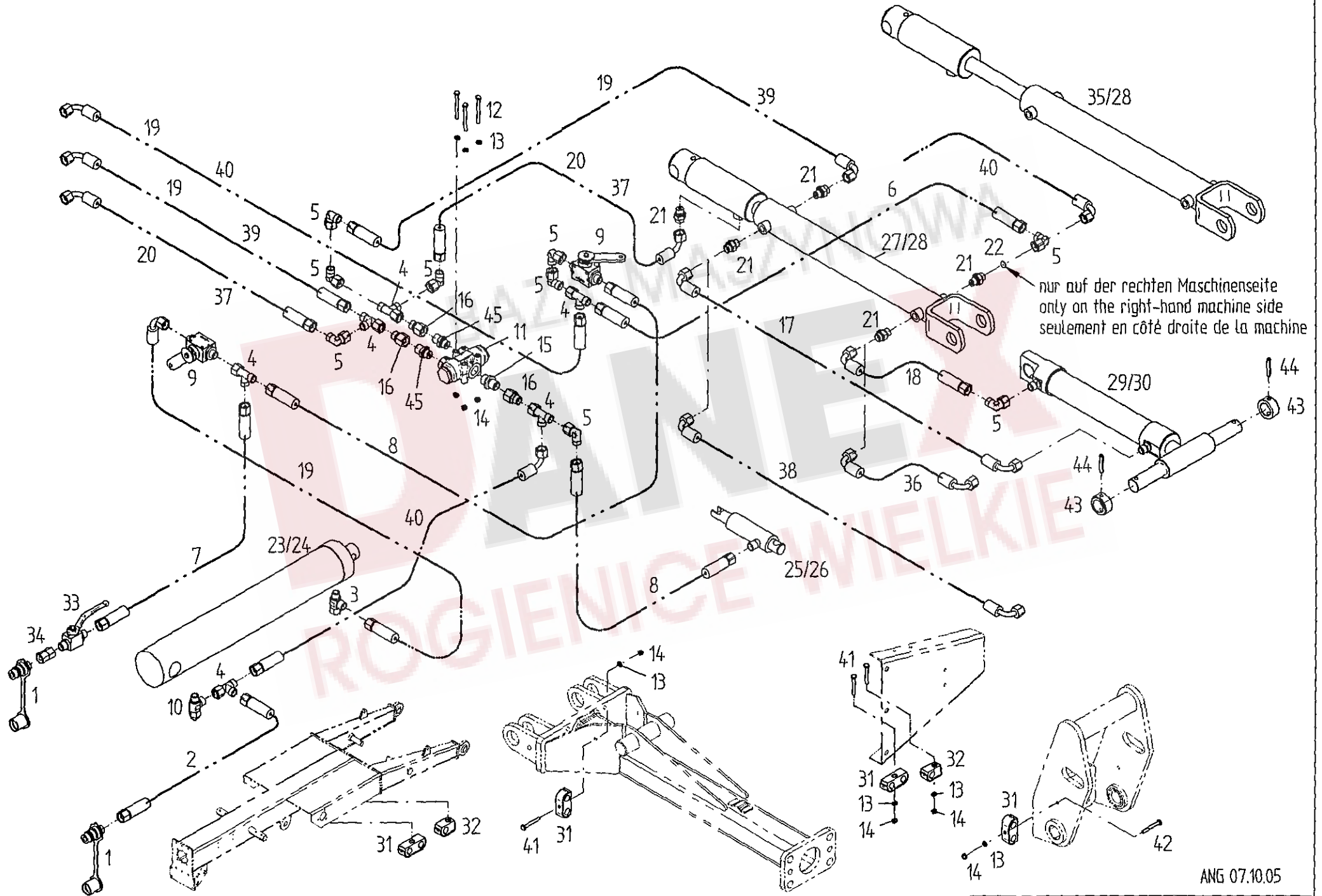

Pos	Nr.	TH 901 Trans	TH 1101 Trans	x=Verschleißteil	*=kein Ersatzteil	s=Sonderzubehör
				x=Wear part	*=no spare parts	s=Special equipment
				x=Pièces d'usure	*=pas de pièce de rechange	s=Équipement special
				Bezeichnung des Teiles	Description of the part	Désignation de la pièce
				Hydraulik.....	Hydraulic	Hydraulique
1	128070	o	o	SVK-Stecker ISO7241-12.5/10S/A3C.....	SVk - plug.....	Fiche SVK
2	164354	x	x	HD-Schlauch DIN20066-2SN6PP 4700P.....	Hydraulic hose.....	Flexible hydraulique
3	126862	o	o	W-Schw-Versch. WHI0SM/OMD/A3C.....	Pivoting bolting.....	Raccord à vis coudé pivotant
4	127980	o	o	L-Verschraubung mit Dichtkegel	Screw fitting	Raccord à vis
5	127902	o	o	Winkelverschraubung m.Dichtkegel.....	Adjustable elbow union.....	Raccord à vis coudé réglable
6	162203	x		HD-Schlauch DIN20066-2SN6PP2100P.....	Hydraulic hose.....	Flexible hydraulique
7	152248	x	x	HD-Schlauch DIN20066-2SN6PP 6500P.....	Hydraulic hose.....	Flexible hydraulique
8	132494	x	x	HD-Schlauch DIN20066-2SN6PP600P.....	Hydraulic hose.....	Flexible hydraulique
9	133400	o	o	Absperrhahn 45GRD HBKH-10S.....	Stop valve.....	Robine d'arrêt
10	123760	o	o	Drosselventil m. Versch.....	Throttle valve with threaded joint.....	Soupape d'étranglement et raccord à vis
11	163776	o	o	Stromteiler MTDA 08-050 M.....	Partition.....	Partage
12	128404	o	o	6kt-Schr.M 6X 65- 8.8-A3A DIN931.....	Hexagonal bolt.....	Boulon hexagonal
13	115970	o	o	Scheibe DIN 125- 6.4-A3A	Washer.....	Rondelle
14	106903	o	o	6kt-Mutter M 6- 8 -A3A DIN985.....	Hexagonal nut.....	Écrou hexagonal
15	128282	o	o	Gerade Einschraubverschraubung.....	Straight screw fitting.....	Raccord à vis, droit
16	128283	o	o	Konus-Reduzieranschluss m. Dicht.....	Reducing coupling.....	Raccord de réduction
17	151818	x		HD-Schlauch DIN20066-2SN6PP1520P.....	Hydraulic hose.....	Flexible hydraulique
18	162202	x		HD-Schlauch DIN20066-2SN6PP 800P.....	Hydraulic hose.....	Flexible hydraulique
19	152100	x	x	HD-Schlauch DIN20066-2SN6PP1900P.....	Hydraulic hose.....	Flexible hydraulique
20	161323		x	HD-Schlauch DIN20066-2SN6PP1200P.....	Hydraulic hose.....	Flexible hydraulique
21	126129	o	o	Gerade Einschraubverschraubung	Straight screw fitting.....	Raccord à vis, droit
22	128321	o	o	Drosselscheibe 10x1,5.....	Throttle plate.....	Écran d'étranglement
23	151929	o	o	Hydraulikzylinder 75/40 Hub 370.....	Hydraulic cylinder.....	Vérin hydraulique
24	151944	o	o	Dichtsatz für 151929.....	Set of seals for 151929.....	Jeu des joints pour 151929
25	151802	o	o	Druckzylinder 25/ 55.....	Pressure cylinder.....	Vérin de pression
26	132768	o	o	Dichtsatz für 151802.....	Set of seals for 151802.....	Jeu des joints pour 151802
27	151747	o		Hydraulikzyl. 55x30x426/60x30x80.....	Hydraulic cylinder.....	Vérin hydraulique
28	151724	o	o	Dichtsatz für 151747 / 152144.....	Set of seals for 151747.....	Jeu des joints pour 151747
29	151582	o	o	Hydraulikzylinder HZDU 50x30x269.....	Hydraulic cylinder.....	Vérin hydraulique
30	162869	o	o	Dichtsatz für 151582.....	Set of seals for 151582.....	Jeu des joints pour 151582
31	163075	o	o	Rohrschelle HRBGS 2 A1 15-15	Bracket.....	Bride
32	151817	o	o	Rohrschelle HRBGS 0B A1 15.....	Bracket.....	Bride
33	162745	o	o	Block-Kugelhahn DN 6/10S/A3C.....	Ball valve.....	Robinet à boisseau sphérique
34	128120	o	o	Gerader Zwischenstutzen GZ10-S-A3C.....	Straight bolting.....	Raccord vissé
35	152144	o		Hydraulikzylinder 55x30x435 / 60x30x80.....	Hydraulic cylinder.....	Vérin hydraulique
36	152130		x	HD-Schlauch DIN20066-2SN6PP1000P.....	Hydraulic hose.....	Flexible hydraulique
37	152145	x		HD-Schlauch DIN20066-2SN6PP 1300P.....	Hydraulic hose.....	Flexible hydraulique
38	152131		x	HD-Schlauch DIN20066-2SN6PP1700P.....	Hydraulic hose.....	Flexible hydraulique
39	152255		x	HD-Schlauch DIN20066-2SN6PP2100P.....	Hydraulic hose.....	Flexible hydraulique
40	152135	x	x	HD-Schlauch DIN20066-2SN6PP2300P.....	Hydraulic hose.....	Flexible hydraulique
41	127581	o	o	6kt-Schr.M 6X 45- 8.8-A3A DIN933.....	Hexagonal bolt.....	Boulon hexagonal
42	127289	o	o	6kt-Schr.M 6X 50- 8.8-A3A DIN931.....	Hexagonal bolt.....	Boulon hexagonal
43	150451	o	o	Stellring 30x45x20.....	Adjusting ring.....	Bague de réglage
44	126880	o	o	Spannstift ISO 8752- 8x 45-A-ST Dacromet.....	Tensioning pin.....	Goupille de serrage
45	128281	o	o	Gerade Einschraubverschraubung.....	Straight screw fitting.....	Droit raccord à vis

ERSATZTEILLISTE TAFEL - TABLE - PLAN - TAV. 14

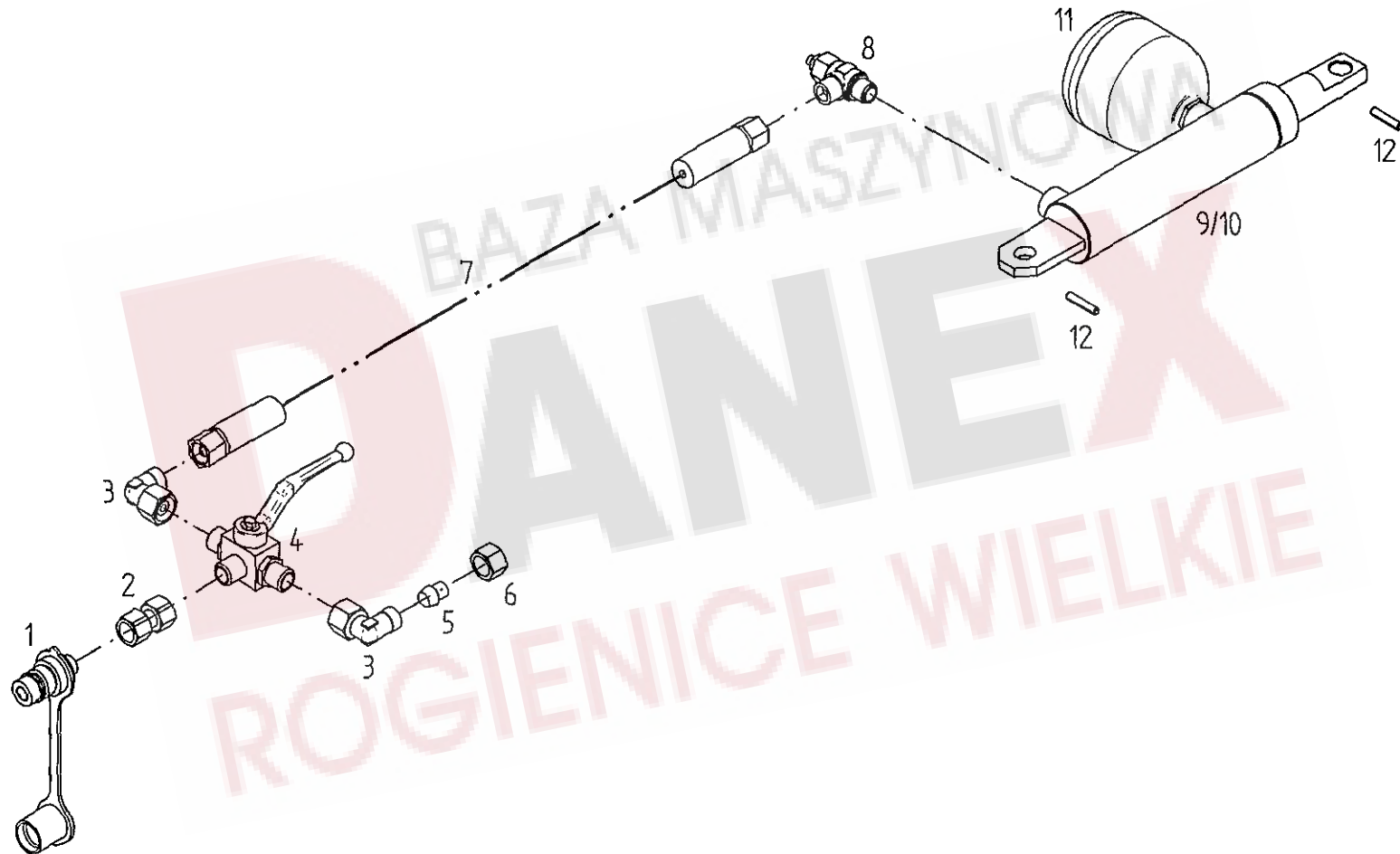

Pos	Nr.	TH 901 Trans	TH1101 Trans	x=Verschleißteil	*=kein Ersatzteil	s=Sonderzubehör
				x=Wear part	*=no spare parts	s=Special equipment
				x=Pièces d'usure	*=pas de pièce de rechange	s=Equipement special
				Bezeichnung des Teiles	Description of the part	Désignation de la pièce
				Sonderzubehör.....	Special equipment.....	Equipement special
				Hydr. Randstreuverstellung.....	Hydraulic adjusting device.....	Roues directionnelles à commande hydraulique
1	121071	s	s	SVK-Stecker mit Staubmuffe M+D 12 L.....	Plug with socket.....	Fiche avec manchon
2	127437	s	s	Ger. Verbindung GVO 12-L/12-L A2K.....	Straight combination.....	Raccordement droit
3	124299	s	s	Einstellbare W-Vers. EW 12L/OMD/A3C.....	Adjustable bolting.....	Vissage réglable
4	127436	s	s	Dreiweg-Kugelhahn BK-12L-08-1123-L.....	Three-way ball valves.....	Robinets a boisseau sphérique
5	124369	s	s	Verschlußkegel für Verschr. VKA 12 A3C.....	Sealing conical.....	Cône d'obturation
6	124371	s	s	Überwurfmutter DIN 3870 AL12- A3C.....	Nut.....	Ecrou-raccord
7	150392	x	x	Hydraulikschlauch NW10/6300.....	Hydraulic hose.....	Flexible hydraulique
8	123759	s	s	Drossel-Ventil.....	Throttle valve.....	Arret-Soupape
9	128006	s	s	Hydraulikzylinder ohne Hydrospeicher.....	Hydraulic cylinder without accumulati	Vérin hydraulique sans accumulateur
10	127684	s	s	Dichtsatz für 128006.....	Set of seals for 128006.....	Jeu des joints pour 128006
11	127686	s	s	Membranspeicher	Diaphragm accumulator.....	Accumulateur á membrane
12	107449	s	s	Spannstift ISO 8752- 6x 30-A-ST Dacromet.....	Tensioning pin.....	Goupille de serrage



ERSATZTEILLISTE TAFEL - TABLE - PLAN - TAV. 15

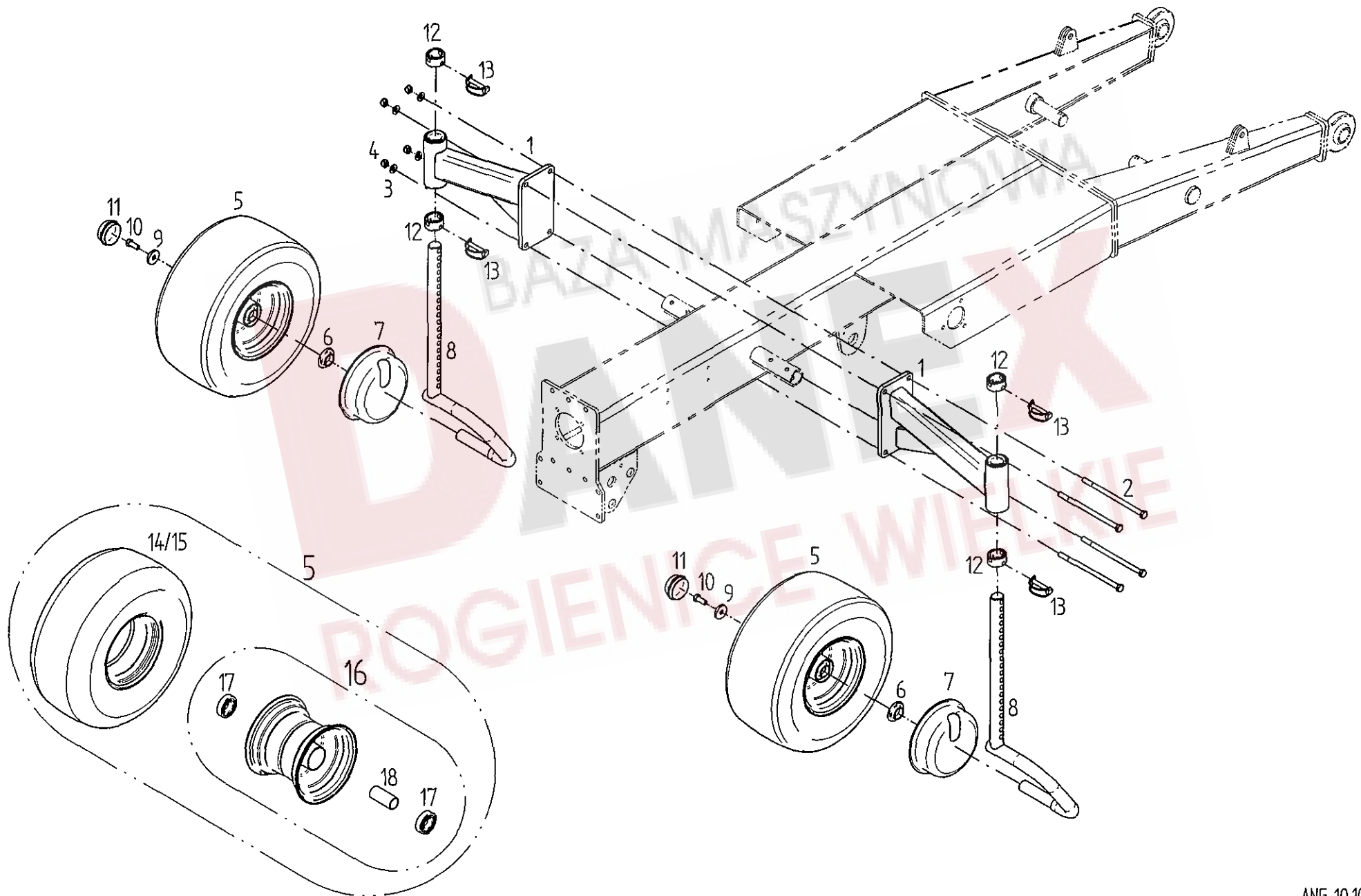

Pos	Nr.	TH 901 Trans	TH 1101 Trans	x=Verschleißteil x=Wear part x=Pièces d'usure	*=kein Ersatzteil *=no spare parts *=pas de pièce de rechange	s=Sonderzubehör s=Special equipment s=Equipement special
				Bezeichnung des Teiles	Description of the part	Désignation de la pièce
				Sonderzubehör.....	Special equipment.....	Equipement special
				Tastrad.....	Contact wheel.....	Roulette tâteur
1	152672	s	s	Halter.....	Support.....	Support
2	128155	s	s	6KT-SCHR.M 12X 220- 8.8-A3A DIN931.....	Hexagonal bolt.....	Boulon hexagonal
3	105186	s	s	Scheibe DIN 125-13-3A.....	Washer.....	Rondelle
4	108589	s	s	6kt.-Mutter DIN 985-M12- 8-A3A.....	Hexagonal nut.....	Écrou hexagonal
5	152365	x	x	Lauftrad 18,5x8.50-8 6PR C-834.....	Track wheel.....	Roue
6	163820	s	s	Dichtring.....	Seal ring	Bague d'étanchéité
7	164212	s	s	Wickelschutztopf.....	Protection device against winding up..	Protection d'enroulement
8	152671	s	s	Laufachse.....	Traversing axle	Axe de roulement
9	164333	s	s	Scheibe.....	Washer.....	Rondelle
10	127641	s	s	6kt-Schr.M12X 30- 8.8-A3A DIN933 Vpl.....	Hexagonal bolt.....	Boulon hexagonal
11	126920	s	s	Abschlußkappe D=62.....	Sealing hat for rim.....	Chapeau de fermeture pour jante
12	152669	s	s	Stelling.....	Adjusting ring.....	Bague de réglage
13	118603	s	s	Rohrklappstecker 10x60.....	Folding plug for pipes.....	Esse d'essieu en tube
14	128422	x	x	Reifen 18,5x8.50-8 6PR.....	Tire.....	Pneu
15	128421	x	x	Schlauch 18,5x8.50-8.....	Tube.....	Chambre à air
16	163810	s	s	Tiefbettfelge 7.00I x 8	Rim.....	Jante
17	105327	s	s	Rillenkugell. 6206 2RS DIN625.....	Grooved ball bearing.....	Roulement rainuré à billes
18	163819	s	s	Distanzrohr.....	Distance pipe.....	Tube d'écartement

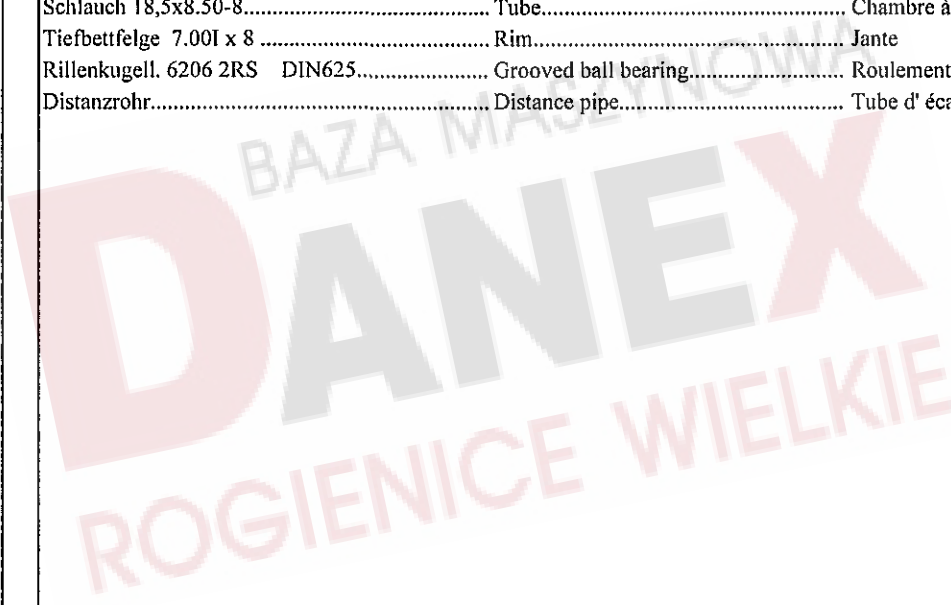

ERSATZTEILLISTE TAFEL - TABLE - PLAN - TAV. 16

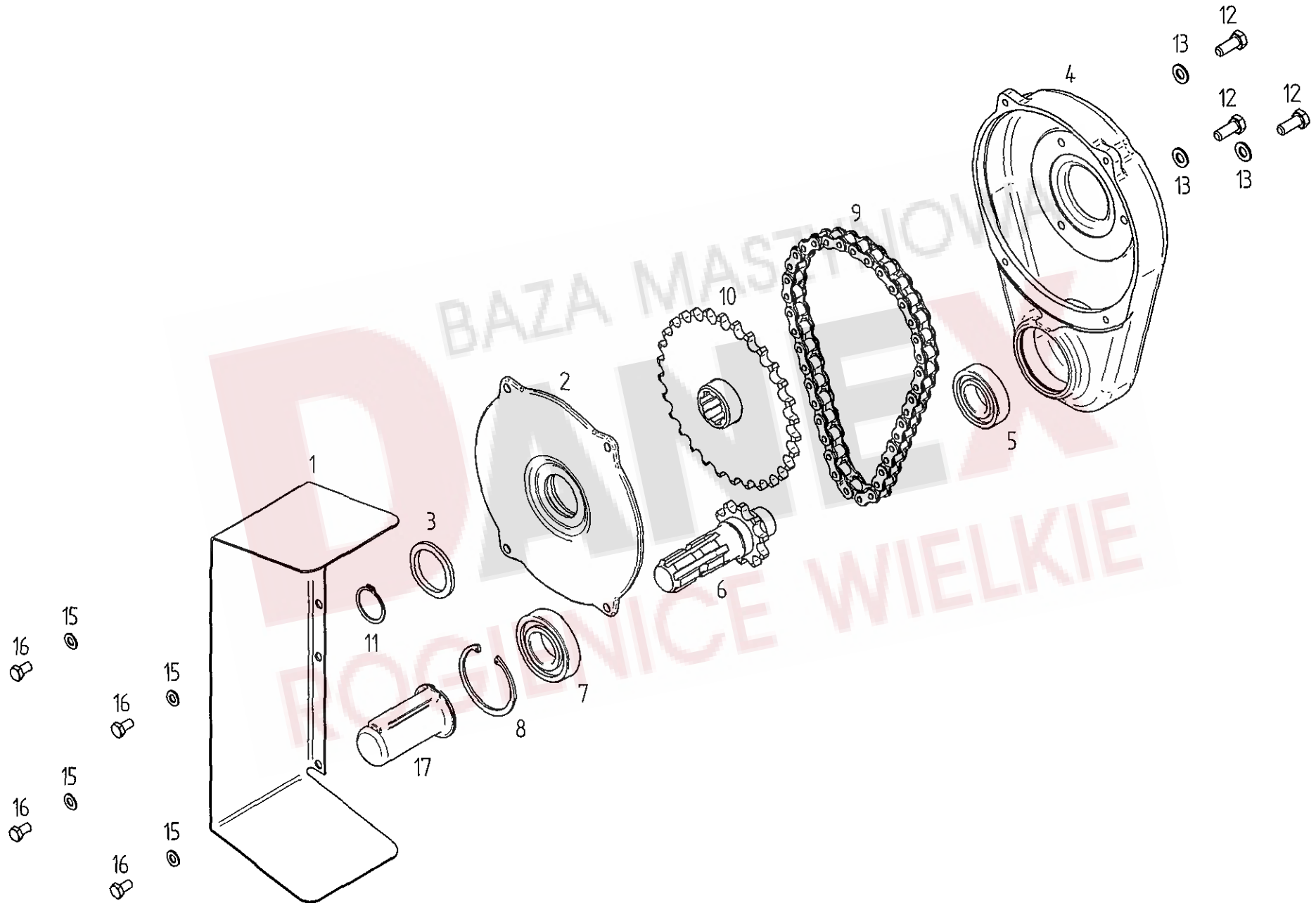

Pos.	Nr.	TH 901 Trans	TH 1101 Trans	x=Verschleißteil	*=kein Ersatzteil	s=Sonderzubehör
				x=Wear part	*=no spare parts	s=Special equipment
				x=Pièces d'usure	*=pas de pièce de rechange	s=Équipement special
				Bezeichnung des Teiles	Description of the part	Désignation de la pièce
				Sonderzubehör.....	Special equipment.....	Équipement special
				Schwadgetriebe mit Schutz.....	Swath gearbox with guard.....	Engrenage à andains avec prot.
1	150802	s	s	Schutzblech.....	Wheel guard.....	Tole de protection
2	151858	s	s	Getriebedeckel.....	Gearbox cover.....	Couvercle d'engrenage
3	108606	s	s	Filzring 45 F2 DIN5419.....	Ring.....	Rondelle en feutre
4	151857	s	s	Getriebegehäuse.....	Gearbox housing.....	Boîte à vitesse
5	105327	s	s	Rillenkugellager 6206 2 RS DIN 625.....	Grooved ball bearing.....	Roulement rainuré à billes
6	486103	s	s	Wellenstummel m. Kettenrad Z=10.....	Stub shaft with sprocket wheel.....	Bout d'arbre avec roue à chaîne
7	108570	s	s	Rillenkugellager 6207 2RS DIN 625.....	Grooved ball bearing.....	Roulement rainuré à billes
8	107385	s	s	Sicherungsring 72x2,5 DIN 472.....	Snap ring.....	Circlip intérieur
9	111172	x	x	Rollenkette DIN8187-12B-1X39 L.....	Roller chain.....	Chaîne à rouleaux
10	486107	s	s	Kettenrad Z=30.....	Sprocket wheel.....	Roue à chaîne
11	107367	s	s	Sicherungsring 35x1,5 DIN 471.....	Snap ring.....	Circlip extérieur
12	124508	s	s	6kt.-Schr. M10x25-8.8-A3ADIN933 Vplus.....	Hexagonal bolt.....	Boulon hexagonal
13	115973	s	s	Scheibe DIN 125-10,5-A3A.....	Washer.....	Rondelle
14	116614	s	s	6kt.-Schraube M8x25-8.8-A3A DIN 933.....	Hexagonal bolt.....	Boulon hexagonal
15	115972	s	s	Scheibe DIN 125-8,4-A3A.....	Washer.....	Rondelle
16	116612	s	s	6kt.-Schraube M8x16-8.8-A3A DIN 933.....	Hexagonal bolt.....	Boulon hexagonal
17	124292	s	s	Wellenschutz GPN 290/035.....	PTO-shaft protection device.....	Protecteur de la prise de force



ERSATZTEILLISTE TAFEL - TABLE - PLAN - TAV. 17

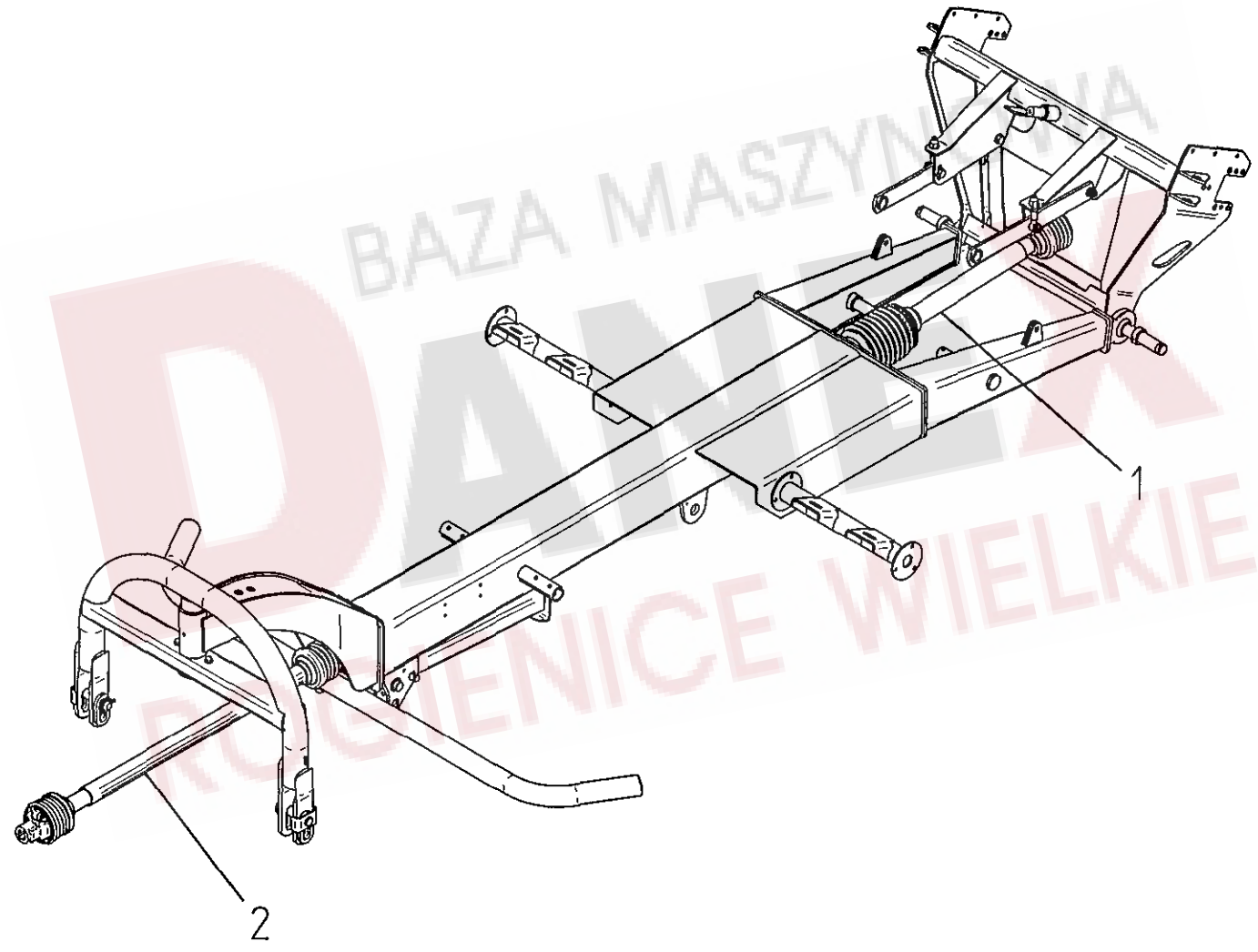

Pos	Nr.	TH 901 Trans	TH 101 Trans		x=Verschleißteil x=Wear part x=Pièces d'usure	*=kein Ersatzteil *=no spare parts *=pas de pièce de rechange	s=Sonderzubehör s=Special equipment s=Equipement special
					Bezeichnung des Teiles	Description of the part	Désignation de la pièce
1	152047	o	o		Gelenkwelle W2300-SC25-560-K34B.....	PTO-shaft.....	Arbre de transmission
2	152344	o	o		Gelenkwelle W2300-SD25-1210.....	PTO-shaft.....	Arbre de transmission



NUMMERNVERZEICHNIS INDEX OF NUMBERS LIST NUMERIQUE

Bestell-Nr. Part no No de commande	Tafel Table Tableau	Bestell-Nr. Part no No de commande	Tafel Table Tableau	Bestell-Nr. Part no No de commande	Tafel Table Tableau	Bestell-Nr. Part no No de commande	Tafel Table Tableau	Bestell-Nr. Part no No de commande	Tafel Table Tableau
105186	1,03	108589	15,04	118714	6,90	126880	6,84	127980	13,04
105186	2,34	108601	5,35	120595	8,15	126880	13,44	127987	6,65
105186	3,32	108606	16,03	121071	14,01	126920	8,76	128006	14,09
105186	4,11	108671	2,30	121090	8,40	126920	15,11	128020	2,55
105186	8,35	109179	1,14	121091	8,41	127102	2,48	128021	2,56
105186	15,03	111172	16,09	121092	8,42	127178	2,16	128037	9,21
105327	8,72	111895	1,15	121327	8,33	127178	5,44	128058	8,28
105327	15,17	115916	3,35	122466	2,49	127201	8,56	128063	6,64
105327	16,05	115945	3,16	122712	8,31	127202	8,57	128070	13,01
105328	4,06	115970	9,22	122753	5,34	127203	8,55	128075	6,68
105421	6,63	115970	11,14	122903	8,58	127204	8,45	128120	13,34
105464	4,21	115970	13,13	122913	5,31	127213	9,16	128121	8,09
106903	3,19	115972	3,21	123018	6,89	127213	12,13	128155	15,02
106903	9,20	115972	6,59	123018	7,09	127214	9,17	128188	10,05
106903	11,13	115972	7,11	123088	11,28	127214	12,14	128223	3,07
106903	12,07	115972	10,07	123256	3,20	127222	11,22	128237	10,22
106903	13,14	115972	16,15	123372	3,42	127252	2,25	128245	6,74
107367	4,31	115973	2,19	123675	7,06	127252	8,64	128272	6,54
107367	16,11	115973	5,29	123753	8,47	127254	8,59	128276	10,16
107369	4,08	115973	9,25	123755	8,48	127264	4,26	128281	13,45
107385	2,51	115973	10,10	123756	8,70	127268	4,09	128282	13,15
107385	4,30	115973	16,13	123759	14,08	127274	5,19	128283	13,16
107385	16,08	115979	2,40	123760	13,10	127289	3,18	128285	4,23
107386	4,07	115979	3,40	124292	16,17	127289	13,42	128321	13,22
107444	5,41	115979	5,21	124299	14,03	127373	6,66	128339	9,13
107449	2,46	115986	3,06	124326	11,16	127399	5,45	128339	11,11
107449	3,08	116017	4,17	124330	8,10	127436	14,04	128339	12,03
107449	7,07	116030	12,06	124369	14,05	127437	14,02	128347	3,12
107449	14,12	116032	4,20	124371	14,06	127493	4,13	128354	2,24
107453	4,22	116032	5,24	124504	5,38	127510	9,11	128356	9,18
107464	9,12	116516	9,10	124504	11,05	127541	4,05	128356	11,12
107465	2,29	116521	2,18	124508	16,12	127564	1,04	128357	3,25
107469	5,40	116530	8,50	124512	9,19	127570	8,24	128358	3,30
107469	8,20	116536	1,10	124512	11,17	127581	13,41	128389	5,16
107475	2,10	116536	8,34	124517	2,05	127641	2,35	128404	13,12
107483	6,88	116587	3,39	124687	12,15	127641	8,75	128421	8,30
107483	7,08	116607	3,29	124702	8,04	127641	15,10	128421	15,15
107483	8,19	116607	12,05	124797	2,28	127682	4,10	128422	8,29
107631	3,43	116612	16,16	124797	6,77	127683	4,02	128422	15,14
107631	5,20	116614	16,14	124797	11,04	127684	14,10	128498	7,12
107735	9,24	116615	6,62	124810	8,13	127686	14,11	132494	13,08
108292	3,37	116618	3,22	124811	8,12	127761	5,48	132768	13,26
108292	5,25	116622	2,38	124955	6,49	127764	8,14	132982	5,23
108292	8,08	116622	9,02	126039	12,12	127773	4,27	133400	3,17
108420	5,36	116622	11,08	126129	13,21	127774	9,05	133400	13,09
108428	3,10	116623	10,09	126375	8,16	127775	11,29	140052	3,04
108441	2,20	116630	4,12	126377	2,06	127789	6,50	150029	4,04
108441	5,30	116630	8,49	126377	6,72	127791	6,91	150083	8,67
108441	9,03	116684	3,23	126383	5,15	127806	8,06	150093	6,67
108441	10,11	116684	10,08	126387	5,14	127807	1,16	150094	8,52
108441	11,09	116685	3,15	126561	3,05	127807	8,11	150095	9,23
108531	6,60	116688	3,44	126656	5,17	127808	8,03	150322	8,07
108531	10,20	116699	2,41	126662	8,32	127814	11,30	150333	8,02
108531	11,23	116699	3,41	126663	8,53	127814	12,04	150334	8,01
108570	2,52	116699	5,22	126667	8,39	127902	13,05	150392	14,07
108570	4,28	117363	8,27	126773	5,18	127925	2,53	150451	6,83
108570	16,07	117772	5,28	126821	1,12	127925	4,29	150451	13,43
108589	1,11	118203	1,02	126821	5,32	127937	8,46	150459	2,09
108589	3,33	118555	2,57	126821	11,06	127971	5,33	150512	6,87
108589	8,36	118603	15,13	126862	13,03	127976	2,50	150519	8,68

NUMMERNVERZEICHNIS		INDEX OF NUMBERS		LIST NUMERIQUE					
Bestell-Nr.	Tafel	Bestell-Nr.	Tafel	Bestell-Nr.	Tafel	Bestell-Nr.	Tafel	Bestell-Nr.	Tafel
Part no	Table	Part no	Table	Part no	Table	Part no	Table	Part no	Table
No de commande	Tableau	No de commande	Tableau	No de commande	Tableau	No de commande	Tableau	No de commande	Tableau
150530	6,70	151893	10,18	152089	9,14	152645	2,01		
150530	8,62	151898	11,21	152090	9,15	152646	3,01		
150581	12,01	151899	12,02	152091	11,03	152649	6,75		
150628	7,05	151900	6,81	152094	11,02	152660	1,90		
150802	16,01	151904	2,03	152099	5,10	152662	1,91		
150834	8,18	151929	2,21	152100	13,19	152669	15,12		
150838	3,34	151929	13,23	152101	10,15	152671	15,08		
150839	6,69	151930	2,13	152106	10,14	152672	15,01		
150862	8,51	151935	2,12	152109	3,14	160600	3,36		
151084	8,65	151936	2,17	152118	4,03	161098	1,07		
151109	5,07	151940	2,15	152119	7,03	161323	13,20		
151136	6,61	151941	2,14	152120	7,04	161792	12,09		
151148	8,61	151942	2,43	152123	3,27	161883	2,07		
151230	4,25	151943	2,23	152130	13,36	162090	12,10		
151241	2,58	151944	2,22	152131	13,38	162091	12,11		
151282	8,38	151944	13,24	152135	13,40	162092	12,08		
151364	8,66	151945	2,11	152136	2,39	162202	13,18		
151555	5,39	151959	2,27	152144	13,35	162203	13,06		
151557	4,14	151960	2,08	152145	13,37	162245	5,27		
151564	8,63	151962	10,02	152146	11,27	162260	1,06		
151582	13,29	151965	10,03	152162	11,18	162261	2,54		
151607	6,79	151966	10,01	152247	3,09	162287	2,04		
151609	6,82	151970	2,36	152248	13,07	162619	4,18		
151611	8,60	151974	2,26	152250	11,15	162745	13,33		
151618	5,09	151979	11,07	152252	10,12	162869	13,30		
151640	6,52	151982	3,31	152255	13,39	163075	13,31		
151671	5,26	151983	9,09	152260	11,10	163222	3,11		
151677	5,08	151983	11,20	152261	5,37	163372	2,47		
151678	5,47	151984	11,26	152262	5,42	163776	13,11		
151679	5,06	151985	9,01	152263	5,46	163797	2,33		
151680	5,04	151987	9,04	152264	6,55	163810	8,26		
151696	6,76	151989	9,07	152265	5,37	163810	15,16		
151713	6,78	151992	9,06	152266	5,42	163819	8,71		
151724	13,28	151995	9,08	152267	5,46	163819	15,18		
151729	10,19	152020	3,03	152268	6,55	163820	8,73		
151747	13,27	152024	3,26	152285	5,03	163820	15,06		
151750	5,05	152026	3,28	152294	8,21	164212	8,23		
151760	6,85	152027	3,24	152295	8,22	164212	15,07		
151768	5,11	152030	3,13	152344	17,02	164245	10,06		
151777	10,17	152032	2,44	152354	8,37	164333	8,74		
151778	10,21	152033	2,45	152365	8,25	164333	15,09		
151781	6,86	152034	2,37	152365	15,05	164354	13,02		
151782	5,02	152036	2,42	152480	8,17	486103	16,06		
151783	4,01	152040	10,13	152511	7,13	486107	16,10		
151795	4,15	152044	10,04	152512	7,10	489353	5,12		
151799	4,19	152047	17,01	152584	8,69	489401	8,44		
151800	4,24	152049	6,71	152597	3,02	489466	5,43		
151802	13,25	152060	7,01	152600	3,38	489592	6,92		
151805	5,01	152062	7,02	152608	2,02				
151813	6,56	152063	6,57	152617	1,08				
151817	13,32	152065	5,01	152620	1,09				
151818	13,17	152067	5,04	152621	2,32				
151821	6,73	152069	11,01	152623	1,05				
151822	6,80	152070	5,09	152625	5,13				
151824	6,51	152073	5,11	152628	1,01				
151825	6,53	152082	5,06	152634	1,13				
151841	4,16	152084	6,78	152638	9,26				
151852	8,05	152086	4,00	152639	2,31				
151857	16,04	152087	11,24	152641	9,27				
151858	16,02	152088	11,25	152643	9,28				