

FELLA

Turboheuer

- Ⓓ Ersatzteilliste
- Ⓕ Liste de Pièces de Rechange
- ⒼⒸ Spare Parts List

TH 800 Trans

ab Masch.-Nr. JK 01476

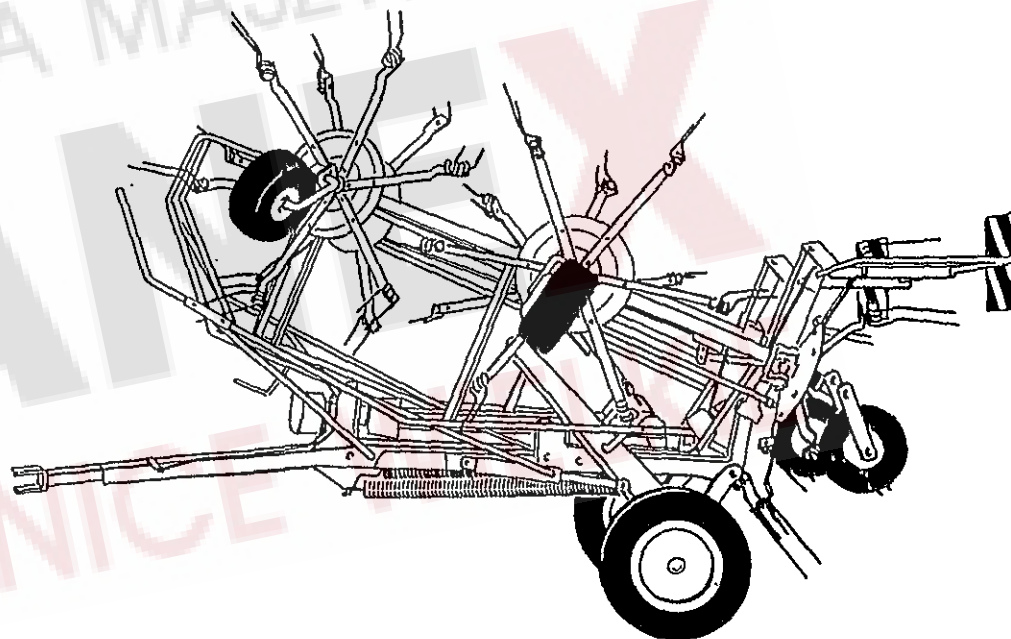

Ausgabe - Edition - Edition

105/5

10/06

127 699

D ERSATZTEILLISTE

WICHTIG BEI BESTELLUNG VON ERSATZTEILEN

Für das zu ersetzende Teil ist anhand der nachfolgenden Ersatzteilliste die genaue Bestell-Nummer und die Bezeichnung festzustellen.

Besonders aber bitten wir um Angabe des auf dem Typenschild eingprägten Maschinen-Typen und der Maschinen-Nummer, um Fehllieferungen von Ersatzteilen zu vermeiden. Die genaue Anschrift sowie Versandart (per Post, Paketdienst, Nachtexpress oder Spedition Ihrer Wahl) ist unbedingt anzugeben.

Die in der Ersatzteilliste mit "X" gekennzeichneten Ersatzteile unterliegen während des Betriebes natürlichem Verschleiß und sind daher von der Garantie ausgenommen. Vor jedem Einsatz ist die Überprüfung der Funktionsfähigkeit dieser Teile erforderlich. Gegebenenfalls muss der Austausch erfolgen. Für Folgeschäden, die durch nicht rechtzeitiges Auswechseln von Verschleißteilen entstehen, besteht kein Garantieanspruch.

F CATALOGUE DES PIÈCES DE RECHANGE

NOTE IMPORTANTE RELATIVE AUX COMMANDES DE PIÈCES DÉTACHÉES

Déterminez le numéro exact de référence et la désignation de la pièce à échanger, en consultant la liste suivante des pièces de rechange, s.v.p.

Nous vous demandons en particulier, pour éviter les erreurs dans les livraisons en pièces détachées, de bien indiquer le numéro de la série du type de la machine, qui est marqué sur la plaque du constructeur, ainsi que le numéro de la machine. Toujours indiquer l'adresse avec précision, ainsi que le mode d'expédition choisi (par voie postale, par petit paquet, par colis postal, en service express de nuit, ou par un autre mode d'expédition que ceux ci-dessus cités).

Les pièces de rechange marquées "X" dans la liste des pièces de rechange sont soumises à l'usure par détérioration naturelle pendant le service, et pour cela ne sont pas couvertes par notre garantie. Avant toute utilisation, il faut contrôler le bon fonctionnement de ces pièces. Si nécessaire, il faut les remplacer. Nous ne pouvons pas accepter de garantie pour dommages consécutifs résultant du fait que les pièces d'usure n'ayent pas été remplacées au bon moment.

GB SPARE PARTS CATALOGUE

IMPORTANT NOTE CONCERNING ORDERS ON SPARE PARTS

Please use the following spare parts list in order to identify the part to be replaced, and quote its exact part number and description. In particular, you are requested to quote machine type and machine no. indicated marked on the nameplate, in order to prevent supply of wrong parts. Please always mention your complete address as well as kind of transport (post parcel, parcel service, over-night express or forwarding agency according to your choice).

The spare parts marked "X" in the spare parts list are subject to normal wear and tear during operation, and therefore are not covered by our warranty. Prior to every work these parts must be checked for perfect operation. If necessary, they have to be replaced. We cannot accept any warranty for consequential damage which is due to the fact that wear parts have not replaced in proper time.

NL ONDERDELENLIJST

BELANGRIJK VOOR HET BESTELLEN VAN ONDERDELEN

Volgens bijgaande onderdelenlijst is het juiste bestelnummer en de omschrijving van het te vervangen deel vast te stellen.

In het bijzonder vragen wij U, het op het typeplaatje ingestempelde machinetype en machinenummer op te geven, om foutieve leveringen van onderdelen te vermijden. Bestel noodzakelijk is het vermelden van het juiste adres, met postkantoor of NS-station en postcode, alsmede de verzendingswijze (pakje, postpakket, vracht-, ijl- of expresgoed).

De onderdelen, die in de onderdelenlijst met een "X" zijn gemerkt, zijn tijdens het gebruik onderhevig aan normale slijtage en vallen daarom niet onder de garantiebepalingen. De toestand van deze delen dient, telkens vóór het werk begint, te worden gecontroleerd op hun goede werking. Zonodig versleten delen vervangen. Eventuele schade, tengevolge van niet tijdige vervanging van versleten onderdelen, wordt niet door de garantie gedekt.

I LISTINO RICAMBI MACCHINE FELLA

NOTE IMPORTANTI PER ORDINI DI RICAMBI

Individuare l'esatto codice ricambi composto da 6 cifre e la denominazione del ricambio da ordinare consultando il seguente listino ricambi.

Per evitare inconvenienti, Vi preghiamo di indicare inoltre la matricola della macchina e l'anno di costruzione. Ogni macchina ha una targhetta, dove sono incisi questi dati. Indispensabile per ogni ordine sono anche il Vs. indirizzo completo e la modalità di trasporto (tramite poste, corriere espresso, notturno oppure una ditta di spedizione a Vostra scelta).

I ricambi contraddistinti con la lettera "x" sono ricambi a largo consumo e soggette a naturale usura. Per questi ricambi non è prevista alcuna garanzia. Preghiamo controllare con attenzione la funzionalità dei ricambi a largo consumo prima di iniziare il lavoro. In caso necessario procedere all'immediata sostituzione. La ditta FELLA WERKE GmbH & Co. KG non si assume alcuna responsabilità per danni sorti per la non tempestiva sostituzione di questi ricambi.

E LISTA DE PIEZAS DE RECAMBIO

IMPORTANTE PARA PEDIR PIEZAS DE RECAMBIO

Averiguar nº ref. y denominación exacta de la pieza a recambiar usando la lista de recambio siguiente.

Les rogamos especialmente indicarnos tipo y número de la máquina, estampados en la placa indicador para evitar el suministro de piezas de recambio incorrectas. Siempre mencionar la dirección exacta y el modo de envío (correo, servicio de paquetes, reparto urgente o agencia de expedición según su deseo).

Las piezas marcadas por "X" en la lista de recambio son piezas de desgaste y por eso no forman parte de nuestra garantía. Antes de cada empleo de la máquina hay que revisar la función de estas piezas. En caso de necesidad hay que reemplazarlas. Daños que resultan del recambio retrasado de estas piezas no forman parte de nuestra garantía.

ERSATZTEILLISTE TAFEL - TABLE - PLAN - TAV. 1

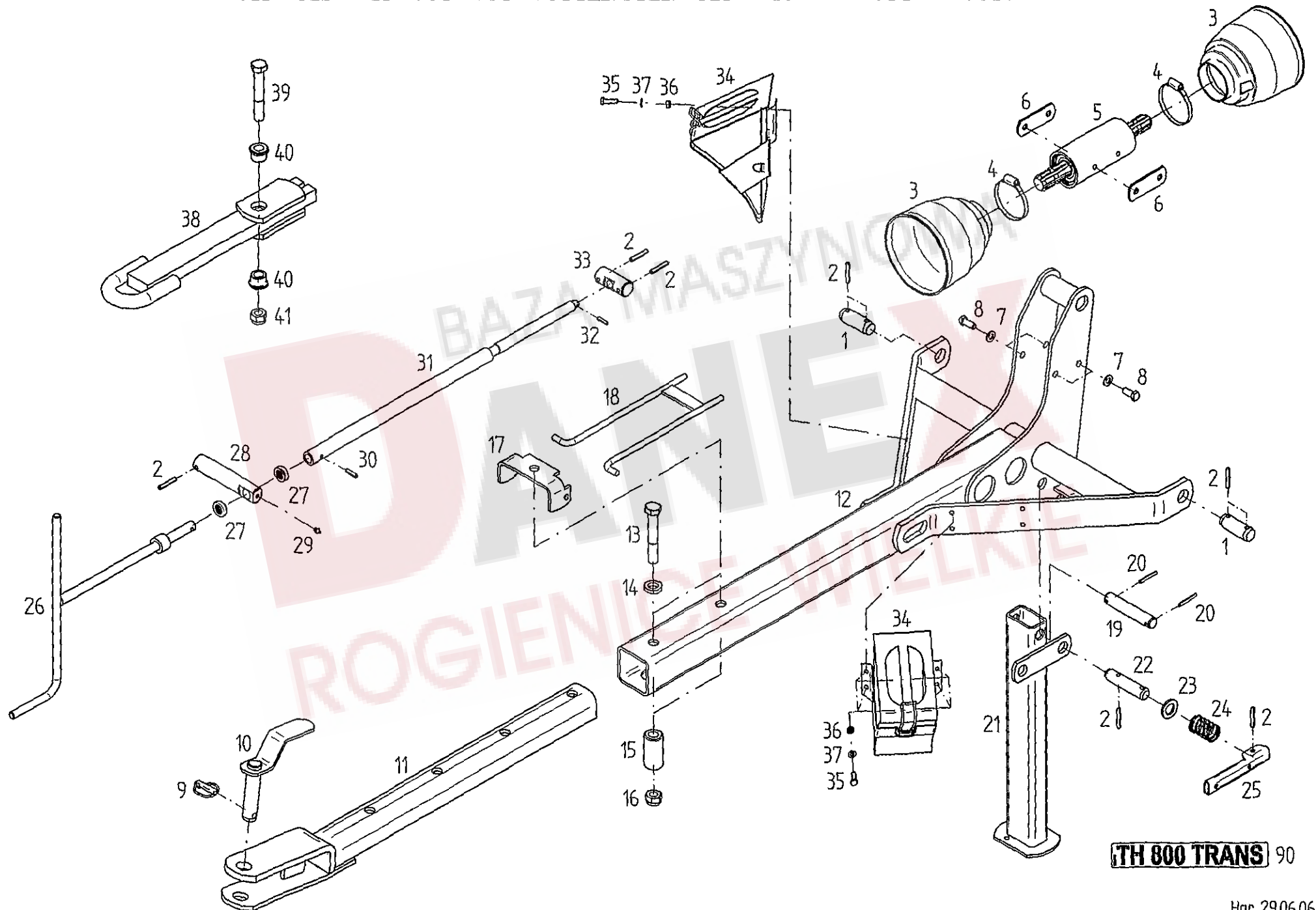

Tafel, Table, Plan, Tav.

Pos	Nr.	TH 800 Trans	x=Verschleißteil x=Wear part x=Pièces d'usure	*=kein Ersatzteil *=no spare parts *=pas de pièce de rechange	s=Sonderzubehör s=Special equipment s=Équipement special
			Bezeichnung des Teiles	Description of the part	Désignation de la pièce
Deichsel und Kurbel..... Drawbar and crank..... Drawbar and crank					
1	150522	o	Bolzen.....	Pin.....	Boulon
2	127178	o	Spannstift ISO 8752-8x50-A-ST Dacromet.....	Tensioning pin.....	Goupille de serrage
3	117999	o	Schutztopf WS 82.84.0.....	Guard.....	Pot de protection
4	117831	o	Schlauchscheile SA 70-90 SKZ.....	Hose clip.....	Collier pour chambre à air
5	163660	o	Zwischenlager, montiert	Intermediate bearing, mounted.....	Palier intermédiaire, monté
6	150116	o	Beilage.....	Annex.....	Cale
7	105186	o	Scheibe DIN 125-13-A3A.....	Washer.....	Rondelle
8	127641	o	6kt.-Schraube DIN 933-M 12x30-8.8-A3A Verb.....	Hexagonal bolt.....	Boulon hexagonal
9	108544	x	Klappstecker 12x45 DIN 11023 ZN3.....	Folding plug.....	Esses d'essieu
10	150686	o	Steckbolzen.....	Socket pin.....	Axe débrochable
11	152717	o	Deichselprofil.....	Drawbar profile.....	Profil timon
12	150727	o	Deichsel.....	Drawbar.....	Timon
13	127823	o	6kt.-Schraube DIN 931-M 20x130-8.8-A3A	Hexagonal bolt.....	Boulon hexagonal
14	127441	o	Scheibe DIN 7989-22-A3A.....	Washer.....	Rondelle
15	150419	o	Buchse.....	Bushing.....	Douille
16	127267	o	6kt.-Mutter DIN 985-M 20-8-A3A.....	Hexagonal nut.....	Écrou hexagonal
17	150118	o	Bügel.....	Bracket.....	Étrier
18	150119	o	Stütze.....	Support.....	Support
19	121779	o	Bolzen.....	Pin.....	Boulon
20	107454	o	Spannstift ISO 8752-6x50-A-ST Dacromet.....	Tensioning pin.....	Goupille de serrage
21	150120	o	Stützfuß.....	Land support.....	Pied d'appui
22	123269	o	Bolzen.....	Pin.....	Boulon
23	115989	o	Scheibe DIN 126-26-A3A	Washer.....	Rondelle
24	123154	x	Druckfeder.....	Compression spring.....	Ressort de pression
25	150121	o	Rasthebel.....	Stop lever.....	Levier d'arrêt
26	150908	o	Spindelgriff.....	Spindle handle.....	Manche pivot
27	127416	o	Axialrillenkugellager 11-119 Rolax.....	Grooved ball thrust bearing.....	Butée à rainure à billes
28	123057	o	Bolzen.....	Pin.....	Boulon
29	108292	o	Kegelschmiernippel AS 8x1 DIN 71412.....	Conical grease nipple.....	Graisser conique
30	108745	o	Spannstift ISO 8752-8x30-A-ST Dacromet.....	Tensioning pin.....	Goupille de serrage
31	151876	o	Spindel.....	Spindle.....	Broche
32	107449	o	Spannstift ISO 8752-6x30-A-ST Dacromet.....	Tensioning pin.....	Goupille de serrage
33	123058	o	Bolzen.....	Pin.....	Boulon
34	163372	o	Unterlegkeil komplett.....	Chock complete.....	Cale de freinage complet
35	105483	o	6kt.-Schraube DIN 933-M 8x 30-8.8-A3A.....	Hexagonal bolt.....	Boulon hexagonal
36	108531	o	6kt.-Mutter DIN 985-M 8-8-A3A.....	Hexagonal nut.....	Écrou hexagonal
37	115972	o	Scheibe DIN 125-8.4-A3A.....	Washer.....	Rondelle
38	150666	s	Zugöse.....	Drawbar eye.....	Anneau d'attelage
39	127823	s	6kt.-Schraube DIN 931-M20x130-8.8-A3A	Hexagonal bolt.....	Boulon hexagonal
40	150664	s	Buchse.....	Bushing.....	Douille
41	127267	s	6kt.-Mutter DIN 985-M20-8-A3A	Hexagonal nut.....	Écrou hexagonal
90	151544	o	Satz Abziehbilder TH 800 Trans.....	Set of decals.....	Jeu d'étiquettes

ERSATZTEILLISTE TAFEL - TABLE - PLAN - TAV. 2

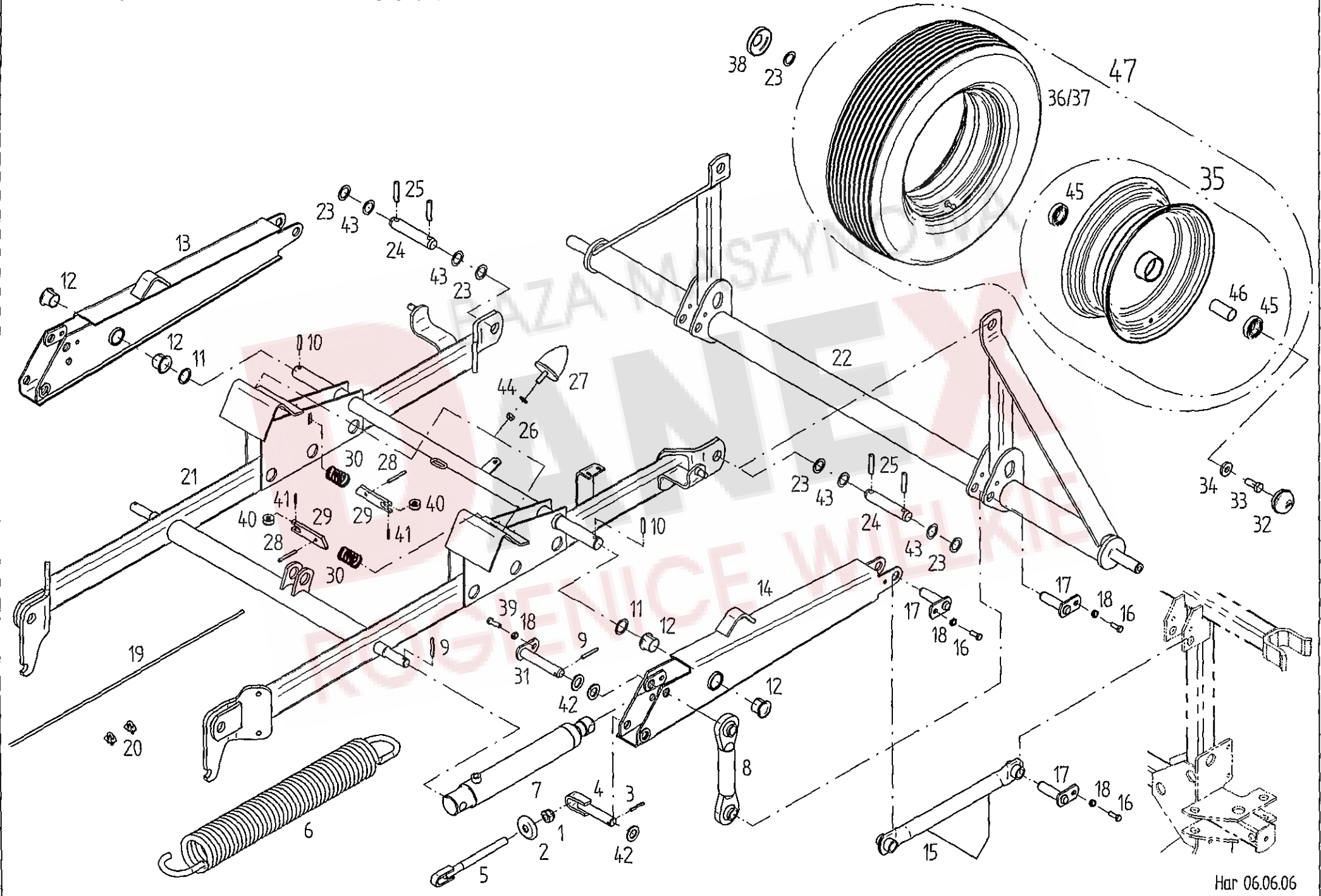

Pos	Nr.	TH 800 Trans	x=Verschleißteil x=Wear part x=Pièces d'usure	*=kein Ersatzteil *=no spare parts *=pas de pièce de rechange	s=Sonderzubehör s=Special equipment s=Équipement special
			Bezeichnung des Teiles	Description of the part	Désignation de la pièce
			Fahrwerk.....	Chassis.....	Châssis
1	127267	o	6kt.-Mutter DIN 985-M 20-8-A3A.....	Hexagonal nut.....	Écrou hexagonal
2	150091	o	Scheibe, gewölbt.....	Washer.....	Rondelle
3	107454	o	Spannstift ISO 8752-6x50-A-ST Dacromet.....	Tensioning pin.....	Goupille de serrage
4	123192	o	Bolzen.....	Bolt.....	Boulon
5	123191	o	Spannschraube.....	Tension bolt.....	Vis de serrage
6	123208	x	Zugfeder.....	Pulling spring.....	Ressort de tension
7	151388	o	Druckzylinder.....	Pressure cylinder.....	Vérin de pression
7	151389	o	Dichtsatz für 151388.....	Set of seals for 151388.....	Jeu des joints pour 151388
8	123061	o	Koppelstange.....	Connecting rod.....	Barre de connection
9	107469	o	Spannstift ISO 8752-8x60-A-ST Dacromet.....	Tensioning pin.....	Goupille de serrage
10	105464	o	Spannstift ISO 8752-10x45-A-ST Dacromet.....	Tensioning pin.....	Goupille de serrage
11	126242	o	Stützscheibe 35x45x2,5 DIN 988 ZN 3.....	Supporting plate.....	Rondelle de support
12	123132	o	Bundbuchse 35 W 39.....	Flange sleeve.....	Douille à collet
13	150122	o	Hebel, rechts.....	Handle, right.....	Levier, droit
14	150123	o	Hebel, links.....	Handle, left.....	Levier, gauche
15	150942	o	Koppelstange.....	Connecting rod.....	Barre de connection
16	107735	o	6kt.-Schraube DIN 933-M 10x30-8.8-A3A.....	Hexagonal bolt.....	Boulon hexagonal
17	123209	o	Bolzen.....	Bolt.....	Boulon
18	108441	o	6kt.-Mutter DIN 985-M 10-8-A3A.....	Hexagonal nut.....	Écrou hexagonal
19	123389	x	Zugseil 8x7000.....	Pulling rope.....	Câble de traction
20	108428	o	Klemme 6,5 DIN 741.....	Clamp.....	Borne
21	150943	o	Rahmen.....	Frame.....	Châssis
22	150125	o	Achse.....	Axle.....	Essieu
23	124797	o	Stützscheibe 30x42x2,5 DIN 988 ZN 3.....	Supporting plate.....	Rondelle de support
24	150523	o	Bolzen.....	Bolt.....	Boulon
25	107483	o	Spannstift ISO 8752-13x60-A-ST Dacromet.....	Tensioning pin.....	Goupille de serrage
26	108589	o	6kt.-Mutter DIN 985-M 12-8-A3A.....	Hexagonal nut.....	Écrou hexagonal
27	123188	x	Parabelfeder.....	Parabola spring.....	Ressort parabole
28	107470	o	Spannstift ISO 8752-8x65-A-ST Dacromet.....	Tensioning pin.....	Goupille de serrage
29	123761	o	Riegel.....	Lock.....	Verrou
30	123154	x	Druckfeder.....	Compression spring.....	Ressort de pression
31	150944	o	Bolzen.....	Bolt.....	Boulon
32	126920	o	Abschlußkappe.....	Sealing hat.....	Chapeau de fermeture
33	126377	o	6kt.-Schraube DIN 933-M 16x40-8.8-A3A.....	Hexagonal bolt.....	Boulon hexagonal
34	124517	o	Scheibe DIN 7349-17-A3A.....	Washer.....	Rondelle
35	122477	o	Tiefbettfelge 6.00 JX15.....	Drop base rim.....	Jante creuse
36	127006	x	Schlauch 215/65-15.....	Hose.....	Chambre à air
37	126921	x	Decke 215/65-15 6PR.RiCS.....	Surface.....	Couverture
38	160348	o	Schutzscheibe.....	Protective plate.....	Plaque de protection
39	116623	o	6kt.-Schraube DIN 933-M 10x35-8.8-A3A.....	Hexagonal bolt.....	Boulon hexagonal
40	127516	o	Seilrolle.....	Rope pulley.....	Poulie de câble
41	107438	o	Spannstift ISO 8752-5x30-A-ST Dacromet.....	Tensioning pin.....	Goupille de serrage
42	115989	o	Scheibe DIN 126-26-A3A.....	Washer.....	Rondelle
43	116014	o	Pass-Scheibe 30X 42X 1 DIN988.....	Adjusting washer.....	Rondelle d'austage
44	105186	o	Scheibe DIN 125-13-A3A.....	Washer.....	Rondelle
45	105327	o	Rillenkugell. 6206 2RS DIN625.....	Grooved ball bearing.....	Roulement rainuré à billes
46	152729	o	Distanzrohr.....	Distance pipe.....	Tube d'écartement
47	126922	o	Laufрад 215 / 65-15.....	Track wheel.....	Roue

ERSATZTEILLISTE TAFEL - TABLE - PLAN - TAV. 3

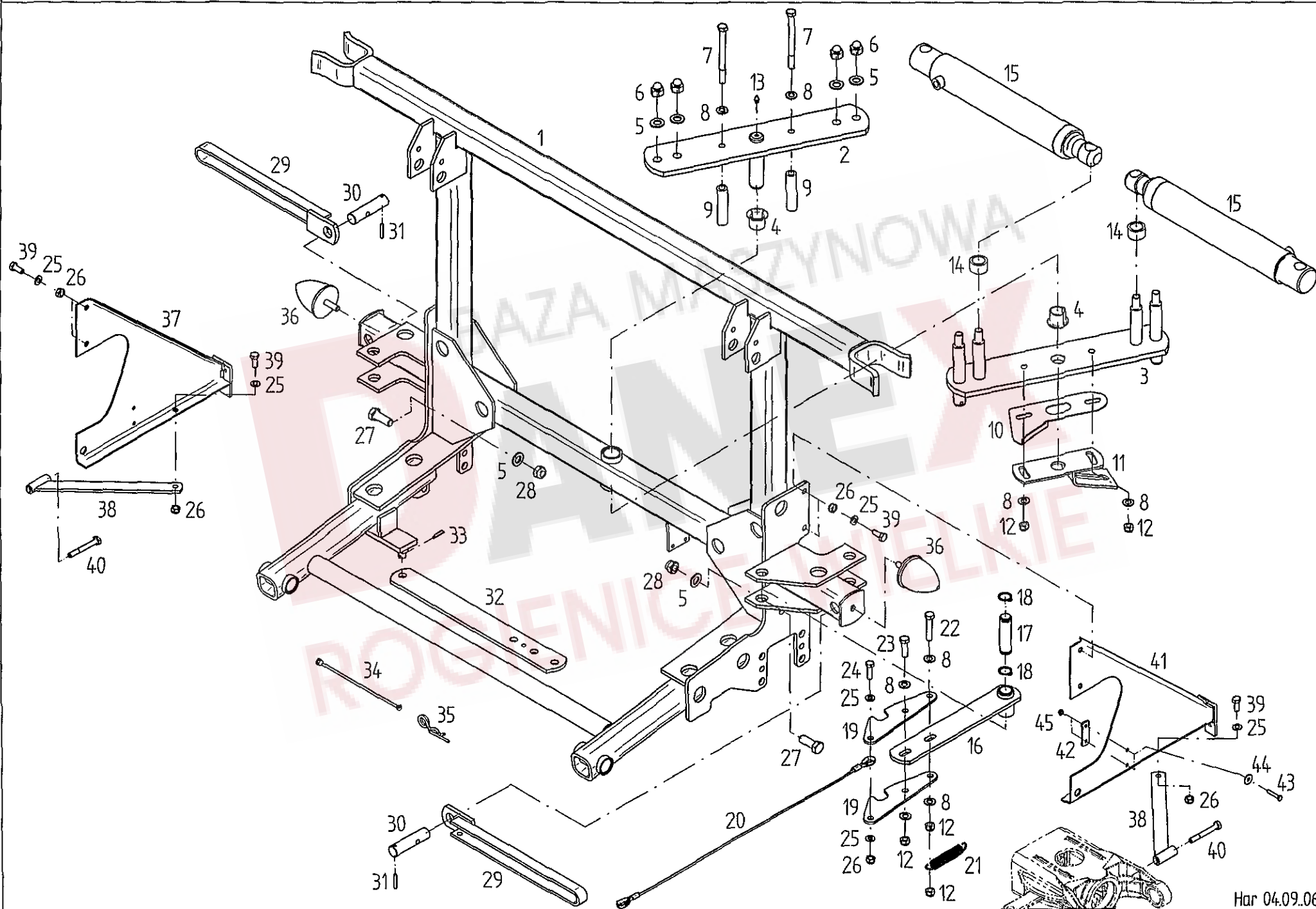

Pos	Nr.	TH 800 Trans			x=Verschleißteil	*=kein Ersatzteil	s=Sonderzubehör
					x=Wear part	*=no spare parts	s=Special equipment
					x=Pièces d'usure	*=pas de pièce de rechange	s=Équipement special
			Bezeichnung des Teiles	Description of the part	Désignation de la pièce		
				Brücke.....	Carrier.....	Bras portant	
1	150539	o		Brücke.....	Carrier.....	Bras portant	
2	150128	o		Hebel, oben.....	Handle, top.....	Levier, supérieur	
3	150964	o		Hebel, unten.....	Handle, bottom.....	Levier en bas	
4	122913	o		Bundbuchse 30 W 34.....	Flange sleeve.....	Douille à collet	
5	115979	o		Scheibe DIN 125-17-A3A.....	Washer.....	Rondelle	
6	127307	o		6kt.-Hutmutter DIN 986-M 16-8-A3A	Hexagonal bolt.....	Boulon hexagonal	
7	127271	o		6kt.-Schraube DIN 931-M 12x140-8.8-A3A	Hexagonal bolt.....	Boulon hexagonal	
8	105186	o		Scheibe DIN 125-13-A3A	Washer.....	Rondelle	
9	150058	o		Distanzrohr.....	Distance pipe.....	Tube d'écartement	
10	150963	o		Anschlagschieber.....	Slider.....	Verrou	
11	151132	o		Grundplatte.....	Bearing plate.....	Plaque de fondation	
12	108589	o		6kt.-Mutter DIN 985-M 12-8-A3A	Hexagonal nut.....	Écrou hexagonal	
13	108292	o		Kegelschmiernippel AS 8x1 DIN 71412.....	Conical grease nipple.....	Graisseur conique	
14	123183	o		Distanzring.....	Distance ring.....	Bague d'écartement	
15	151388	o		Druckzylinder.....	Pressure cylinder.....	Vérin de pression	
16	150127	o		Sicherungshebel.....	Retaining lever.....	Levier de maintien	
17	122863	o		Bolzen.....	Pin.....	Boulon	
18	126653	o		Sicherungsring 25x2 DIN 471 ZN 3.....	Snap ring.....	Circlip intérieur	
19	151996	o		Haken.....	Hook.....	Crochet	
20	150914	x		Drahtseil 4x750.....	Wire rope.....	Câble métallique	
21	110860	x		Zugfeder.....	Pulling spring.....	Ressort de tension	
22	117726	o		6kt.-Schraube DIN 933-M 12x60-8.8-A3A.....	Hexagonal bolt.....	Boulon hexagonal	
23	116630	o		6kt.-Schraube DIN 933-M 12x40-8.8-A3A	Hexagonal bolt.....	Boulon hexagonal	
24	116623	o		6kt.-Schraube DIN 933-M10x35-8.8 A3A	Hexagonal bolt.....	Boulon hexagonal	
25	115973	o		Scheibe DIN 125-10,5-A3A.....	Washer.....	Rondelle	
26	108441	o		6kt.-Mutter DIN 985-M 10-8-A3A	Hexagonal nut.....	Écrou hexagonal	
27	116587	o		6kt.-Schraube DIN 933-M 16x45-8.8-A3A	Hexagonal bolt.....	Boulon hexagonal	
28	116699	o		6kt.-Mutter DIN 985-M 16-8-A3A	Hexagonal nut.....	Écrou hexagonal	
29	151746	o		Begrenzungsgestänge.....	Limit bar.....	Barre de limitation	
30	123089	o		Bolzen.....	Pin.....	Boulon	
31	107451	o		Spannstift ISO 8752-6x36-A-ST Dacromet.....	Tensioning pin.....	Goupille de serrage	
32	150838	o		Lasche.....	Tongue.....	Éclisse	
33	107449	o		Spannstift ISO 8752- 6x30 DIN 1481 Dacromet.....	Tensioning pin.....	Goupille de serrage	
34	122466	o		Halteschnur 240 lang.....	Holding rope.....	Corde de retenue	
35	115916	o		Federstecker 5 St3.....	Plug.....	Connecteur à ressort	
36	123283	x		Parabelfeder.....	Parabola spring.....	Ressort parabole	
37	150931	o		Seitenplatte, rechts.....	Side plate, right.....	Plaque latérale, droit	
38	150930	o		Stütze.....	Support.....	Support	
39	116622	o		6kt.-Schraube DIN 933-M 10x25-8.8-A3A	Hexagonal bolt.....	Boulon hexagonal	
40	107596	o		6kt.-Schraube DIN 931-M 10x80-8.8-A3A	Hexagonal bolt.....	Boulon hexagonal	
41	150932	o		Seitenplatte, links.....	Side plate, left.....	Plaque latérale, gauche	
42	160316	o		Lasche.....	Tongue.....	Éclisse	
43	124944	o		6kt.-Schraube DIN 933-M 6x35-8.8-A3A	Hexagonal bolt.....	Boulon hexagonal	
44	116030	o		Scheibe DIN 9021-7,4-A3A	Washer.....	Rondelle	
45	106903	o		6kt.-Mutter DIN 985-M 6-8-A3A	Hexagonal nut.....	Écrou hexagonal	

ERSATZTEILLISTE TAFEL - TABLE - PLAN - TAV. 4

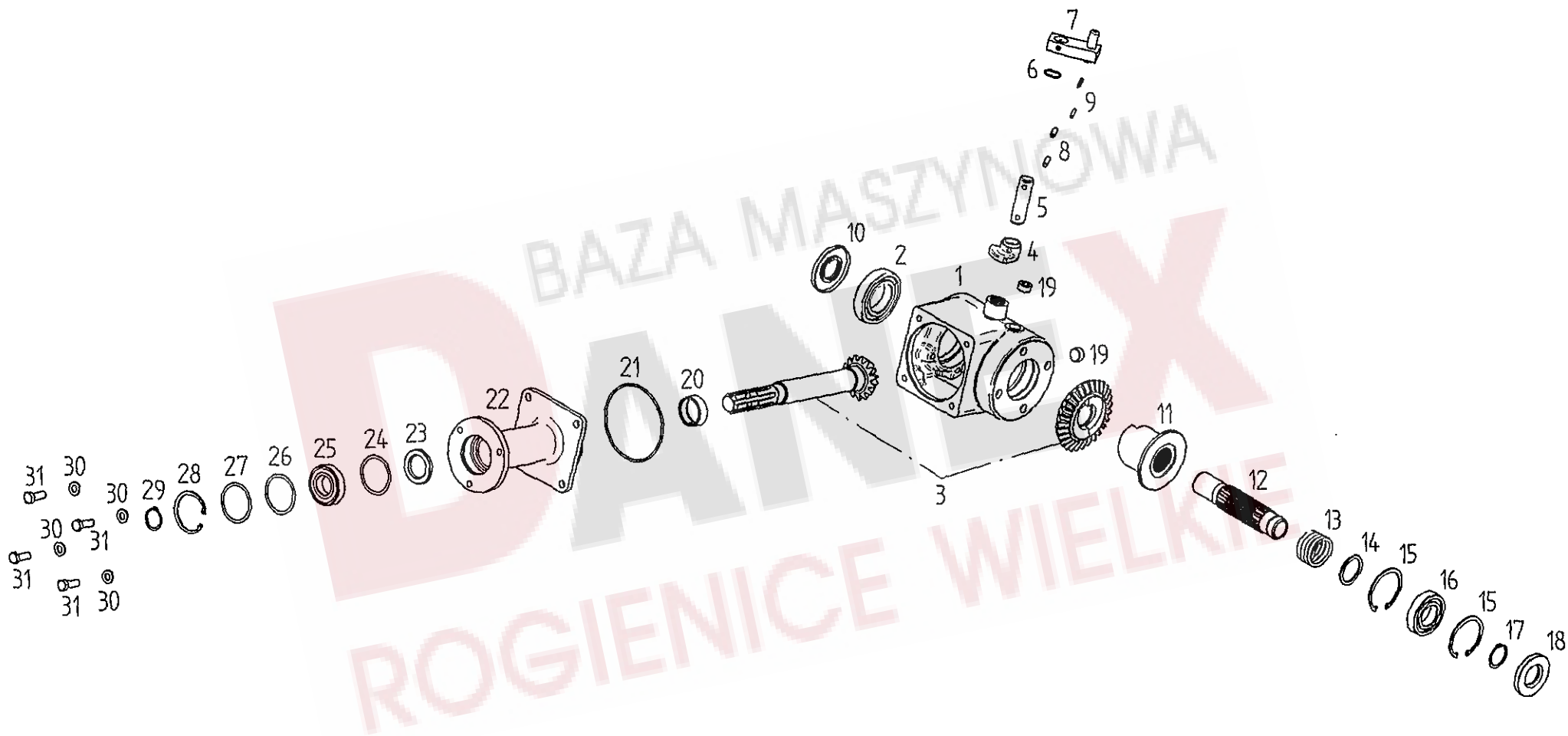

Pos	Nr.	TH 800 Trans	x=Verschleißteil x=Wear part x=Pièces d'usure	*=kein Ersatzteil *=no spare parts *=pas de pièce de rechange	s=Sonderzubehör s=Special equipment s=Équipement special
			Bezeichnung des Teiles	Description of the part	Désignation de la pièce
Mittelgetriebe und Lagerrohr..... Center gearbox and tube... Engrenage central et bourreau					
0	151091	o	Mittelgetriebe und Lagerrohr.....	Center gearbox and tube.....	Engrenage central et bourreau
1	150140	o	Getriebegehäuse.....	Gearbox housing.....	Boîte de vitesse
2	127683	o	Rillenkugellager 6211 DIN 625.....	Grooved ball bearing.....	Roulement rainuré à billes
3	151092	o	Radsatz.....	Wheel set.....	Jeu de roues
4	122897	o	Schaltnocken.....	Shifter cam.....	Came porte-butée
5	122901	o	Bolzen.....	Pin.....	Boulon
6	127270	o	Runddichtring 25x2,5 DIN 3770 NB 70.....	Round seal.....	Joint torique d'étanchéité
7	123299	o	Hebel.....	Handle.....	Levier
8	107464	o	Spannstift ISO 8752-8x36-A-ST Dacromet.....	Tensioning pin.....	Goupille de serrage
9	107440	o	Spannstift ISO 8752-5x36-A-ST Dacromet.....	Tensioning pin.....	Goupille de serrage
10	127682	o	Wellendichtring AS 40x90x8 DIN 3760-NB.....	Seal.....	Bague à lèvres avec ressort
11	150030	o	Schaltklaue.....	Shifter fork.....	Griffe d'accouplement
12	150139	o	Hohlwelle.....	Hollow shaft.....	Arbre creux
13	150029	o	Druckfeder 52x5,6x60.....	Compression spring.....	Ressort de pression
14	127541	o	Stützscheibe 45x56x3 DIN 988.....	Supporting plate.....	Rondelle de support
15	107386	o	Sicherungsring 80x2,5 DIN 472.....	Snap ring.....	Circlip intérieur
16	105328	o	Rillenkugellager 6208 DIN 625.....	Grooved ball bearing.....	Roulement rainuré à billes
17	107369	o	Sicherungsring 40x1,75 DIN 471.....	Snap ring.....	Circlip extérieur
18	127268	o	Wellendichtring A 40x80x10 DIN 3760 NB.....	Seal.....	Bague à lèvres avec ressort
19	127493	o	Verschlußschraube DIN 906-M 24x1,5 A3A.....	Plug screw.....	Bouchon fileté
20	127773	o	Nadelhülse HK 4520 DIN 618.....	Needle bush.....	Roulement à aiguilles
21	127264	o	Runddichtring 133x3,5-N-NBR70 DIN 3770.....	Round seal.....	Joint torique d'étanchéité
22	151230	o	Lagerrohr.....	Bearing tube.....	Tube de palier
23	127925	o	Wellendichtring A40x62x7-NB DIN 3760.....	Seal.....	Bague à lèvres avec ressort
24	127678	o	Pass-Scheibe 62x 72x 0,5 DIN988.....	Adjusting washer.....	Rondelle d' austage
25	108570	o	Rillenkugellager 6207-2RS DIN 625.....	Grooved ball bearing.....	Roulement rainuré à billes
26	127677	o	Pass-Scheibe 62x 72x 0,3 DIN988.....	Adjusting washer.....	Rondelle d' austage
27	127676	o	Pass-Scheibe 62x 72x 0,1 DIN988.....	Adjusting washer.....	Rondelle d' austage
28	107385	o	Sicherungsring 72x2,5 DIN 472.....	Snap ring.....	Circlip intérieur
29	107367	o	Sicherungsring 35x1,5 DIN 471.....	Snap ring.....	Circlip extérieur
30	105186	o	Scheibe DIN 125-13-A3A.....	Washer.....	Rondelle
31	116629	o	6kt.-Schraube DIN 933-M 12x35-8,8-A3A.....	Hexagonal bolt.....	Boulon hexagonal

ROGIENICE WIELKIE

ERSATZTEILLISTE TAFEL - TABLE - PLAN - TAV. 5

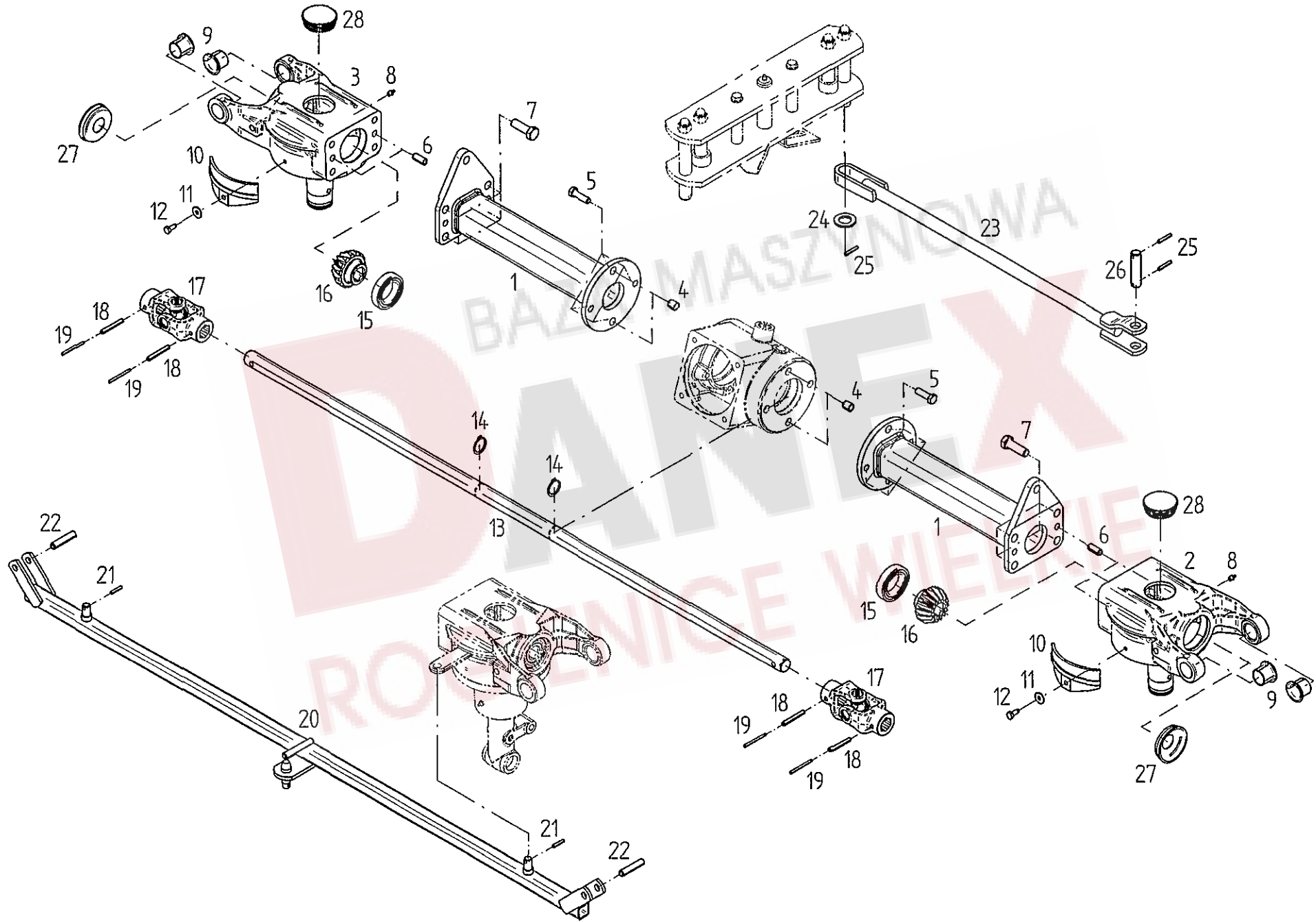

Pos	Nr.	TH 800 Trans	x=Verschleißteil x=Wear part x=Pièces d'usure	*=kein Ersatzteil *=no spare parts *=pas de pièce de rechange	s=Sonderzubehör s=Special equipment s=Équipement special
			Bezeichnung des Teiles	Description of the part	Désignation de la pièce
			Rahmen mitte.....	Frame center.....	Chassis centre
1	150385	o	Rahmenrohr-mitte	Center frame pipe.....	Tube de châssis centre
2	151752	o	Scharnierkopf links.....	Case, left.....	Boîter, gauche
3	151751	o	Scharnierkopf rechts	Case, right.....	Boîter, droit
4	126387	o	Spannstift DIN 7346- 16x 18 Dacromet.....	Tensioning pin.....	Goupille de serrage
5	126383	o	6kt-Schr.M12X40-10.9-A3A DIN933 Vpl.....	Hexagonal bolt.....	Boulon hexagonal
6	128064	o	Spannstift ISO8752- 13x 30-A-ST Dac.....	Tensioning pin.....	Goupille de serrage
7	127274	o	6kt-Schr.M16X50-8.8-A3A DIN933 Vpl.....	Hexagonal bolt.....	Boulon hexagonal
8	108292	o	Kegelschmiernip. A S8X1 DIN71412.....	Conical grease nipple.....	Graisseur conique
9	122913	o	Bundbuchse 30W34/45X30.....	Flange sleeve.....	Douille à collet
10	123018	o	Bürstenleiste.....	Brush strip.....	Barre à brosse
11	105421	o	Scheibe DIN9021- 8.4-A3A.....	Washer.....	Rondelle
12	118714	o	Schneidschr..AM 8X20-A3A DIN7513.....	Tapping screw.....	Vis autotaraudeuse
13	152288	o	Sechskantwelle 1508/SW27.....	Hexagonal shaft.....	Arbre hexagonal
14	124504	o	Sicherungsring 30X2 DIN 471.....	Snap ring.....	Circlip extérieur
15	108601	o	Rillenkugell. 6009 2RS DIN625.....	Grooved ball bearing.....	Roulement rainuré à billes
16	122753	o	Kegelrad 4.5/15.....	Bevel wheel.....	Pignon conique
17	489466	o	Kreuzgelenk.....	Universal joint.....	Joint de cardan
18	107469	o	Spannstift ISO 8752- 8x 60-A-ST Dacro.....	Tensioning pin.....	Goupille de serrage
19	107444	o	Spannstift ISO 8752- 5x 60-A-ST Dacro.....	Tensioning pin.....	Goupille de serrage
20	150386	o	Gestänge mitte.....	Linkage, center.....	Tiges, centre
21	107449	o	Spannstift ISO 8752- 6x 30-A-ST Dacromet.....	Tensioning pin.....	Goupille de serrage
22	107483	o	Spannstift ISO 8752-13x 60-A-ST Dacromet.....	Tensioning pin.....	Goupille de serrage
23	151087	o	Zugstange, innen.....	Pull rod, inside.....	Barre de traction, intérieur
24	115989	o	Scheibe DIN 126-26-A3A	Washer.....	Rondelle
25	107451	o	Spannstift ISO 8752-6x36-A-ST Dacromet.....	Tensioning pin.....	Goupille de serrage
26	122932	o	Bolzen.....	Pin.....	Boulon
27	123261	o	Deckel.....	Cover.....	Couvercle
28	127791	o	Lamellenstopfen GPN320 GL703.....	Lamellar plug.....	Bouchon à lamelles

ERSATZTEILLISTE TAFEL - TABLE - PLAN - TAV. 6

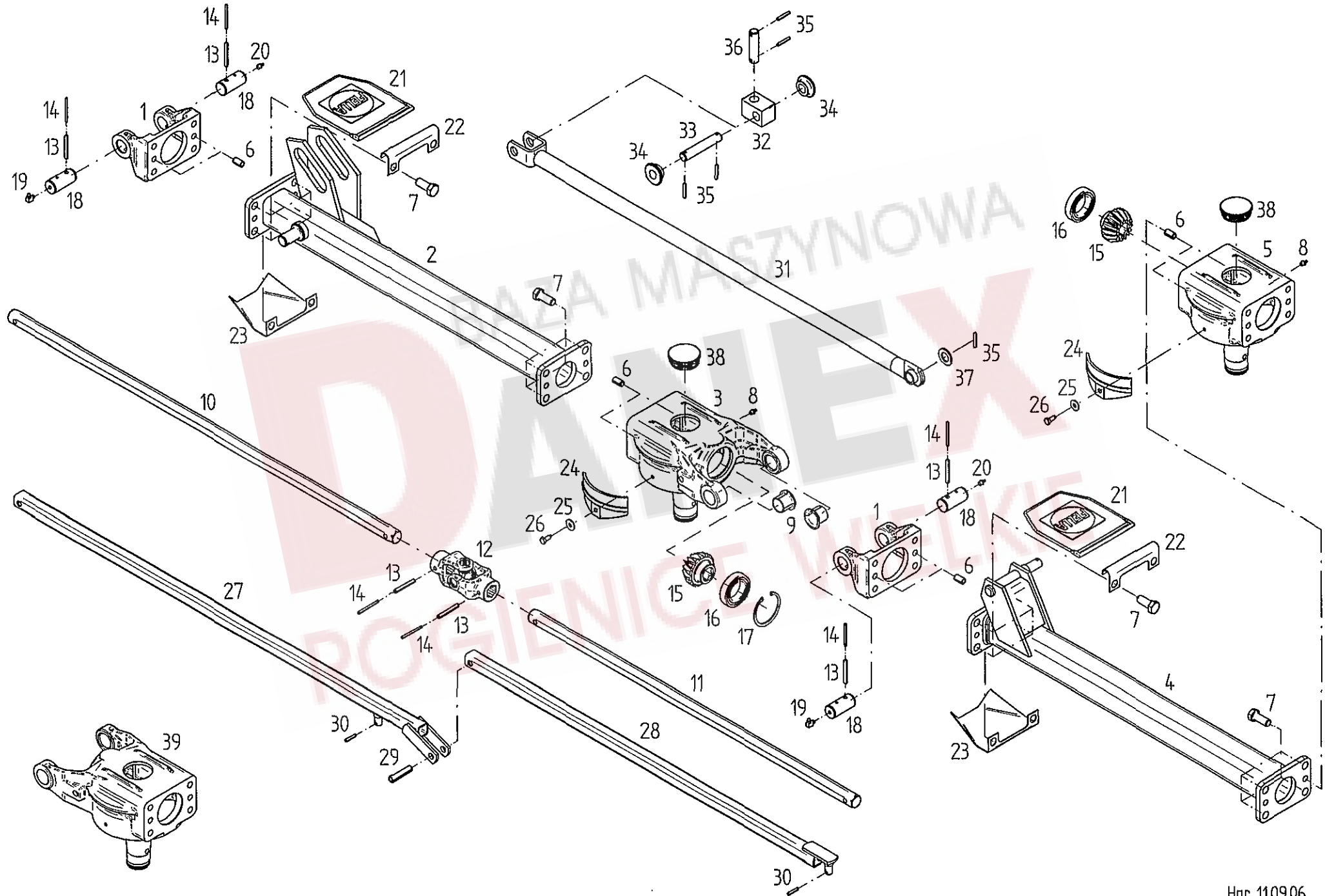

Pos	Nr.	TH 800 Trans	x=Verschleißteil x=Wear part x=Pièces d'usure	*=kein Ersatzteil *=no spare parts *=pas de pièce de rechange	s=Sonderzubehör s=Special equipment s=Équipement special
			Bezeichnung des Teiles	Description of the part	Désignation de la pièce
			Rahmen aussen.....	Frame outside.....	Chassis extérieur
1	151109	o	Scharnierhälfte innen	Hinge half inside.....	Demi-charnière intérieur
2	151124	o	Rahmenrohr innen.....	Inside frame pipe.....	Tube de châssis intérieur
3	151752	o	Scharnierkopf links.....	Case, left.....	Boîter, gauche
4	151129	o	Rahmenrohr aussen.....	Frame pipe outside.....	Tube de châssis extérieur
5	151750	o	Kreiselkopf	Rotor head.....	Boîtier
6	128063	o	Spannstift ISO 8752-13x24-A-ST Dacromet.....	Tensioning pin.....	Goupille de serrage
7	126377	o	6kt-Schr.M16X40-8.8-A3A DIN933 Vpl.....	Hexagonal bolt.....	Boulon hexagonal
8	108292	o	Kegelschmiernip. A S8X1 DIN71412.....	Conical grease nipple.....	Graisseur conique
9	122913	o	Bundbuchse 30W34/45X30.....	Flange sleeve.....	Douille à collet
10	152149	o	Sechskantwelle 1152/SW27.....	Hexagonal shaft.....	Arbre hexagonal
11	152148	o	Sechskantwelle 972/SW27.....	Hexagonal shaft.....	Arbre hexagonal
12	489466	o	Kreuzgelenk.....	Universal joint.....	Joint de cardan
13	107469	o	Spannstift ISO 8752- 8x 60-A-ST Dacro.....	Tensioning pin.....	Goupille de serrage
14	107444	o	Spannstift ISO 8752- 5x 60-A-ST Dacro.....	Tensioning pin.....	Goupille de serrage
15	122753	o	Kegelrad 4.5/15.....	Bevel wheel.....	Pignon conique
16	108601	o	Rillenkugell. 6009 2RS DIN625.....	Grooved ball bearing.....	Roulement rainuré à billes
17	108420	o	Sicherungsring 75X2.5 DIN 472.....	Snap ring.....	Circlip extérieur
18	150839	o	Scharnierbolzen.....	Hinge bolt	Boulon de charnière
19	127971	o	Kegelschmiernip. C M8X1 DIN71412.....	Conical grease nipple.....	Graisseur conique
20	126821	o	Kegelschmiernip. A M8X1 DIN71412.....	Conical grease nipple.....	Graisseur conique
21	152063	o	Scharnierabdeckung.....	Cover plate for winge.....	Plaque de fermeture pour charnière
22	150093	o	Scharnierblech.....	Hinge plate.....	Plaque de charnière
23	151136	o	Scharnierabdeckung unten.....	Cover plate for winge.....	Plaque de fermeture pour charnière
24	123018	o	Bürstenleiste.....	Brush strip.....	Barre à brosse
25	105421	o	Scheibe DIN9021- 8.4-A3A.....	Washer.....	Rondelle
26	118714	o	Schneidschr..AM 8X20-A3A DIN7513.....	Tapping screw.....	Vis autotaraudeuse
27	151011	o	Gestänge innen 1240.....	Inner linkage.....	Tiges, intérieur
28	123675	o	Gestänge 1062.....	Linkage.....	Tiges
29	107483	o	Spannstift ISO 8752-13x 60-A-ST Dacromet.....	Tensioning pin.....	Goupille de serrage
30	107449	o	Spannstift ISO 8752- 6x 30-A-ST Dacromet.....	Tensioning pin.....	Goupille de serrage
31	150367	o	Zugstange, außen.....	Pull rod, outside.....	Barre de traction, extérieur
32	150060	o	Gelenkstück.....	Joint piece.....	Pièce d'articulation
33	150371	o	Bolzen.....	Pin.....	Boulon
34	150414	o	Rolle.....	Roller.....	Poulie
35	107451	o	Spannstift ISO 8752- 6x 36-A-ST Dacromet.....	Tensioning pin.....	Goupille de serrage
36	122932	o	Bolzen.....	Pin.....	Boulon
37	108455	o	Scheibe DIN 125- 21 -A3A	Washer.....	Rondelle
38	127791	o	Lamellenstopfen GPN320 GL703.....	Lamellar plug.....	Bouchon à lamelles
39	151751	o	Scharnierkopf rechts	Case, right.....	Boîter, droit

ERSATZTEILLISTE TAFEL - TABLE - PLAN - TAV. 7

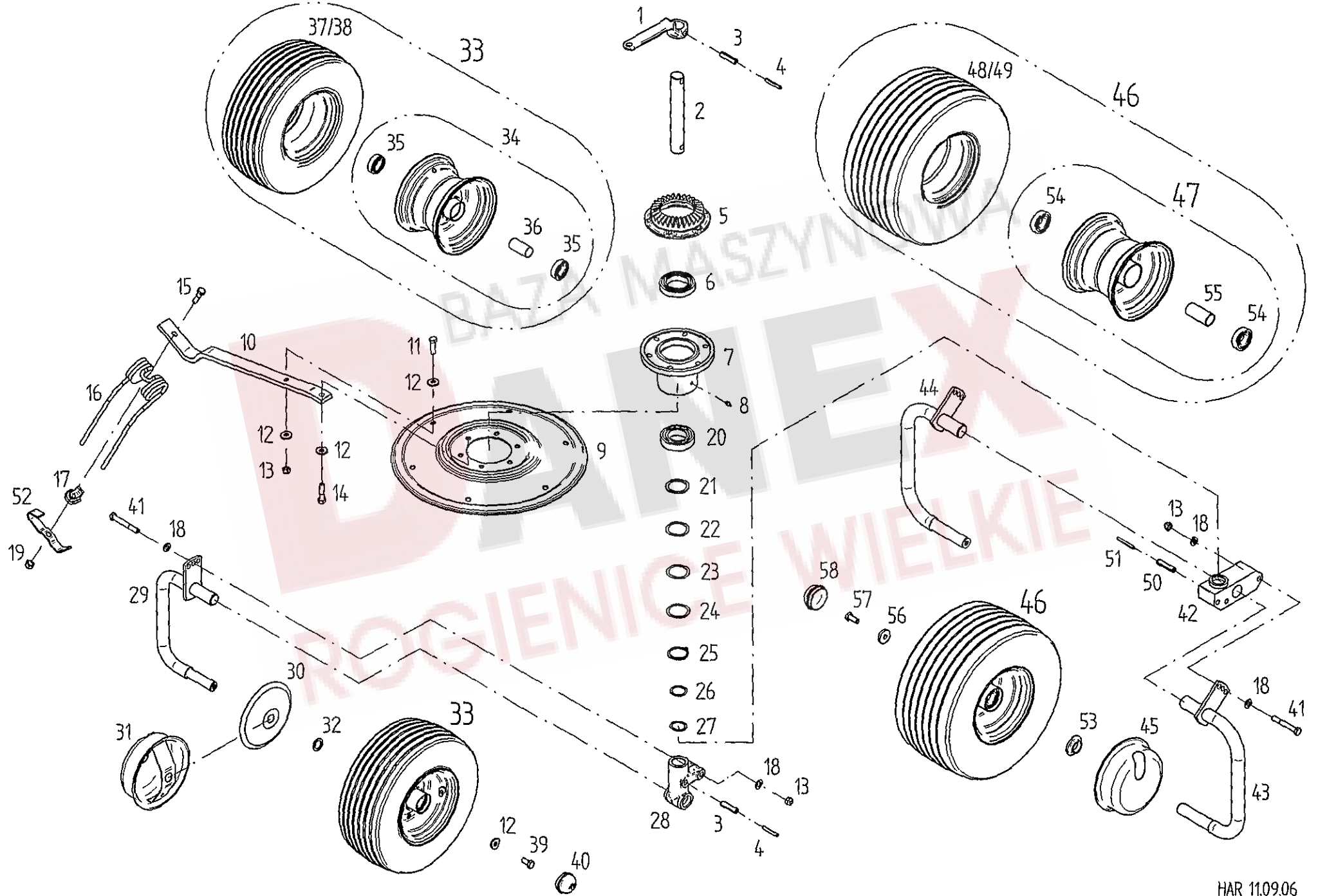

Pos	Nr.	TH 800 Trans	x=Verschleißteil x=Wear part x=Pièces d'usure	*=kein Ersatzteil *=no spare parts *=pas de pièce de rechange	s=Sonderzubehör s=Special equipment s=Équipement special
			Bezeichnung des Teiles	Description of the part	Désignation de la pièce
			Kreisel mit Laufradachse.....	Rotor with track wheel axle...	Rotor avec essieu roue
1	150334	o	Schwenkhebel.....	Pivoting lever.....	Lever pivotant
2	150333	o	Steuerwelle.....	Side shaft.....	Arbre de commande
3	127808	o	Spannstift ISO 8752-13x55-A-ST Dacromet.....	Tensioning pin.....	Goupille de serrage
4	124702	o	Spannstift ISO 8752-8x55-A-ST Dacromet.....	Tensioning pin.....	Goupille de serrage
5	151852	o	Kegelrad 4,5/30.....	Bevel wheel.....	Pignon conique
6	127806	o	Rillenkugellager 6012-Z DIN 625.....	Grooved ball bearing.....	Roulement rainuré à billes
7	150322	o	Kreiselnabe.....	Rotor hub.....	Moyeu du rotor
8	108292	o	Kegelschmiernippel AS 8x1 DIN 71412.....	Conical grease nipple.....	Graisseur conique
9	123753	o	Zinkenteller.....	Tine plate.....	Plaque de dents
10	123756	o	Zinkenarm.....	Tine arm.....	Bras à dents
11	116630	o	6kt.-Schraube DIN 933-M 12x40-8.8-A3A	Hexagonal bolt.....	Boulon hexagonal
12	122712	o	Scheibe 13/30/4.....	Washer.....	Rondelle
13	108589	o	6kt.-Mutter DIN 985-M12-8-A3A	Hexagonal nut.....	Écrou hexagonal
14	116530	o	6kt.-Schraube DIN 931-M 12x50-8.8-A3A	Hexagonal bolt.....	Boulon hexagonal
15	127454	o	6kt.-Schraube DIN 931-M 12x50-10.9 Dac.....	Hexagonal bolt.....	Boulon hexagonal
16	150862	x	Federzinken.....	Flexible tine.....	Pointe flexible
17	150094	o	Unterlage.....	Support.....	Support
18	105186	o	Scheibe DIN 125-13-A3A.....	Washer.....	Rondelle
19	127564	o	6kt.-Mutter DIN 982-M12-10-A3A.....	Hexagonal nut.....	Écrou hexagonal
20	128121	o	Rillenkugellager 6210-2RS DIN 625.....	Grooved ball bearing.....	Roulement rainuré à billes
21	124330	o	Stützscheibe 50x62x3 DIN 988.....	Supporting plate.....	Rondelle de support
22	127807	o	Paßscheibe 50x62x1,0 DIN 988.....	Adjusting washer.....	Rondelle d'austage
23	124811	o	Paßscheibe 50x62x0,5 DIN 988 bei Bedarf.....	Adjusting washer.....	Rondelle d'austage
24	124810	o	Paßscheibe 50x62x0,2 DIN 988 bei Bedarf.....	Adjusting washer.....	Rondelle d'austage
25	127764	o	Sicherungsring 50x3 DIN 471.....	Snap ring.....	Circlip extérieur
26	120595	o	Paßscheibe 35x45x1,0 DIN 988.....	Adjusting washer.....	Rondelle d'austage
27	126375	o	Paßscheibe 35x45x0,5 DIN 988.....	Adjusting washer.....	Rondelle d'austage
28	150834	o	Achsaufnahme.....	Receiver.....	Leveur
29	152354	o	Laufachse.....	Traversing axle.....	Axe de roulement
30	150083	o	Schutzscheibe, hinten.....	Protective plate, back.....	Plaque de protection, arrière
31	151282	o	Wickelschutz.....	Protection device against winding up..	Protection d'enroulement
32	127570	o	Paßscheibe 25x36x2,0 DIN 988 A3A.....	Adjusting washer.....	Rondelle d'austage
33	126667	x	Laufrad, montiert 16x6.50-8.....	Track wheel, mounted.....	Roue, monté
34	121090	o	Felge 5.50 Ax8 m.2 Ri.-KL 6205-2 RS.....	Rim.....	Jante
35	117363	o	Rillenkugellager 6205-2RS DIN 625.....	Grooved ball bearing.....	Roulement rainuré à billes
36	128058	o	Distanzrohr.....	Distance pipe.....	Tube d'écartement
37	121091	x	Decke 16/6.50-8 impl.4 PR-V64.....	Surface.....	Couverture
38	121092	x	Schlauch 16/6.50-8 TR13.....	Hose.....	Chambre à air
39	126662	o	6kt.-Schraube DIN 933-M 12x25-8.8 A3A Vpl..	Hexagonal bolt.....	Boulon hexagonal
40	121327	o	Abschlußkappe.....	Sealing hat.....	Chapeau de fermeture
41	116536	o	6kt.-Schraube DIN 931-M12x90-8.8-A3A.....	Hexagonal bolt.....	Boulon hexagonal
42	152480	o	Achsaufnahme.....	Receiver.....	Leveur
43	152487	o	Laufachse rechts.....	Traversing axle right.....	Axe de roulement droite
44	152488	o	Laufachse links.....	Traversing axle left.....	Axe de roulement gauche
45	164212	o	Wickelschutz.....	Protection device against winding up..	Protection d'enroulement
46	163809	o	Laufrad, montiert 18x8.50-8 6PR.....	Track wheel, mounted.....	Roue, monté
47	163810	o	Tiefbettfelge 7.00lx8.....	Rim.....	Jante
48	128059	x	Decke 18/8.50-8 6 PR-Rille.....	Surface.....	Couverture
49	128060	x	Schlauch 18/8.50-8.....	Hose.....	Chambre à air
50	107483	o	Spannstift ISO 8752-13x60-A-ST Dacromet.....	Tensioning pin.....	Goupille de serrage
51	107469	o	Spannstift ISO 8752-8x60-A-ST Dacromet.....	Tensioning pin.....	Goupille de serrage
52	152584	o	Zinkenverlustsicherung.....	Antiloss tine securing assembly.....	Securité antiperte des dents
53	163820	o	Dichtring.....	Seal ring	Bague d'étanchéité
54	105327	o	Rillenkugellager 6206-2RS DIN 625.....	Grooved ball bearing.....	Roulement rainuré à billes
55	163819	o	Distanzrohr.....	Distance pipe.....	Tube d'écartement
56	164333	o	Scheibe.....	Washer.....	Rondelle
57	127641	o	6kt.-Schraube DIN 933-M 12x30-8.8 A3A Vpl..	Hexagonal bolt.....	Boulon hexagonal
58	126920	o	Abschlußkappe.....	Sealing hat.....	Chapeau de fermeture

ERSATZTEILLISTE TAFEL - TABLE - PLAN - TAV. 8

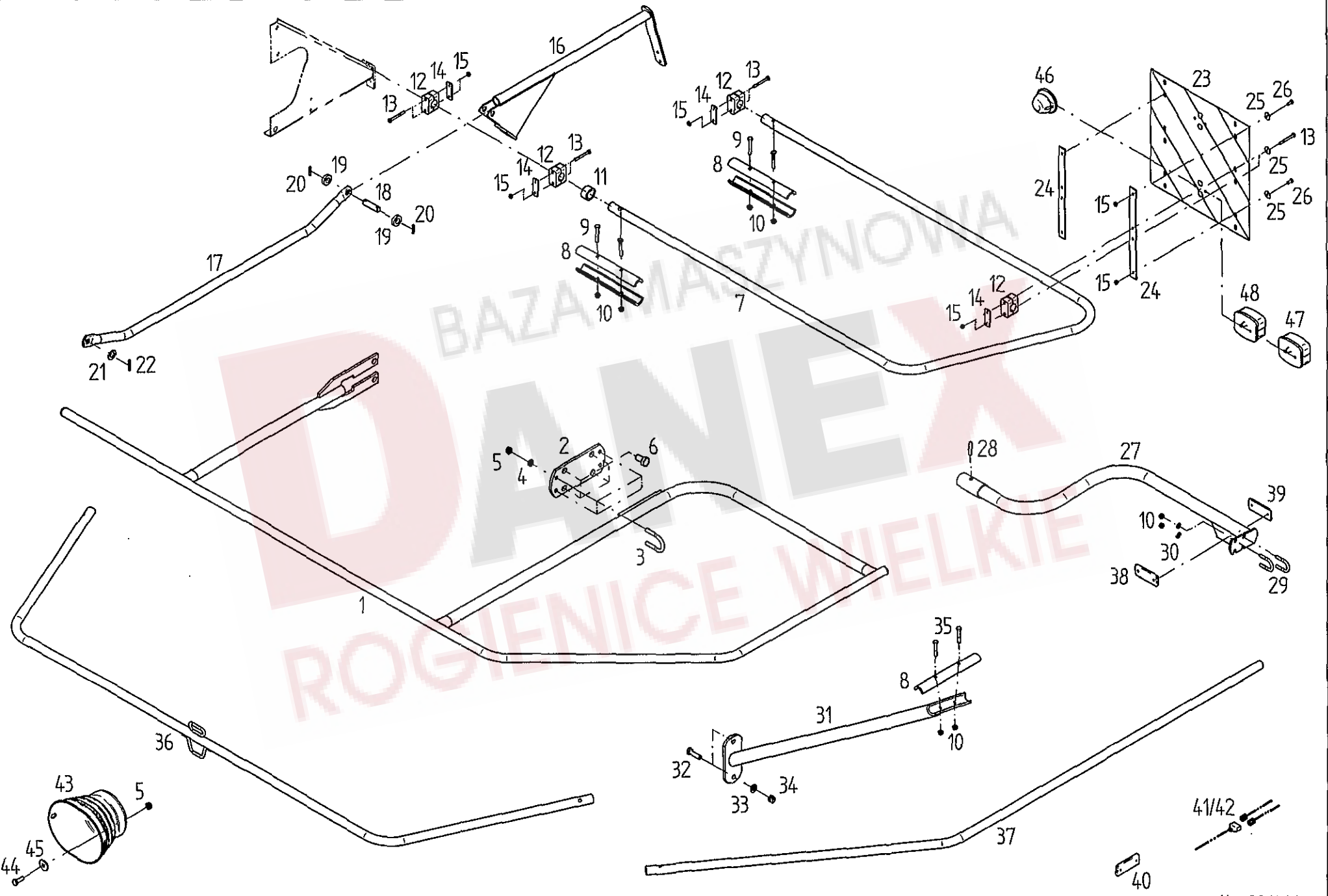

BAZAMASZYNOWA
DANEK
ROGNIENICE WIELKIE

Pos	Nr.	TH 800 Trans	x=Verschleißteil x=Wear part x=Pièces d'usure	*=kein Ersatzteil *=no spare parts *=pas de pièce de rechange	s=Sonderzubehör s=Special equipment s=Équipement special
			Bezeichnung des Teiles	Description of the part	Désignation de la pièce
			Schutzvorrichtung.....	Protective device.....	Dispositif de protection
1	150825	o	Schutzbogen.....	Arc-shaped guard.....	Pièce de protection
2	150856	o	Platte.....	Plate.....	Plaque
3	150915	o	Bügelschraube M 10-38 DIN 3579 5.8 A3A.....	Stirrup bolt.....	Boulon étrier
4	115972	o	Scheibe DIN 125-8,4-A3A.....	Washer.....	Rondelle
5	108441	o	6kt.-Mutter M10- 8 -A3A DIN985.....	Hexagonal nut.....	Écrou hexagonal
6	124451	o	6kt.-Schraube DIN 933-M 16x30-8.8-A3A	Hexagonal bolt.....	Boulon hexagonal
7	150846	o	Schutzbogen, hinten.....	Arc-shaped guard, back.....	Pièce de protection, arrière
8	150109	o	Leiste.....	Strip.....	Barre
9	116516	o	6kt.-Schraube DIN 931-M 8x55-8.8-A3A	Hexagonal bolt.....	Boulon hexagonal
10	108531	o	6kt.-Mutter DIN 985-M 8-8-A3A	Hexagonal nut.....	Écrou hexagonal
11	123183	o	Distanzring.....	Distance ring.....	Bague d'écartement
12	127215	o	Klemmbackenpaar.....	Set of 2 clamping jaws.....	Lot de 2 mâchoires de serrage
13	124359	o	6kt.-Schraube DIN 931-M 6x60-8.8-A3A	Hexagonal bolt.....	Boulon hexagonal
14	160316	o	Lasche.....	Tongue.....	Éclisse
15	106903	o	6kt.-Mutter DIN 985-M 6-8-A3A.....	Hexagonal nut.....	Écrou hexagonal
16	150757	o	Schutzstrebe.....	Guard strut.....	Entretoise de protection
17	150974	o	Gestänge.....	Linkage.....	Tiges
18	150251	o	Bolzen.....	Pin.....	Boulon
19	150294	o	Gummischeibe 17x33x8.....	Washer.....	Rondelle
20	107449	o	Spannstift ISO 8752-6x30-A-ST Dacromet.....	Tensioning pin.....	Goupille de serrage
21	115979	o	Scheibe DIN 125-17-A3A	Washer.....	Rondelle
22	107451	o	Spannstift ISO 8752- 6x36-A-ST Dacromet.....	Tensioning pin.....	Goupille de serrage
23	150581	x	Warntafel.....	Warning sign.....	Tableau d'avertissement
24	130992	o	Leiste.....	Strip.....	Barre
25	116030	o	Scheibe DIN 9021-7,4-A3A.....	Washer.....	Rondelle
26	116607	o	6kt.-Schr.M6X 16- 8.8-A3A DIN933.....	Hexagonal bolt.....	Boulon hexagonal
27	150976	o	Träger, rechts.....	Carrier, right.....	Support, droit
27	150977	o	Träger, links.....	Carrier, left.....	Support, gauche
28	105464	o	Spannstift ISO 8752-10x45-A-ST Dac.....	Tensioning pin.....	Goupille de serrage
29	160500	o	Bügelschraube ¾" M8.....	Stirrup bolt.....	Boulon étrier
30	115972	o	Scheibe DIN 125-8,4-A3A.....	Washer.....	Rondelle
31	150135	o	Träger, rechts.....	Carrier, right.....	Support, droit
31	150136	o	Träger, links.....	Carrier, left.....	Support, gauche
32	116630	o	6kt.-Schraube DIN 933-M 12x40-8.8-A3A	Hexagonal bolt.....	Boulon hexagonal
33	105186	o	Scheibe DIN 125-13-A3A	Washer.....	Rondelle
34	108589	o	6kt.-Mutter DIN 985- M 12-8-A3A	Hexagonal nut.....	Écrou hexagonal
35	116515	o	6kt.-Schraube DIN 931- M 8x50-8.8-A3A.....	Hexagonal bolt.....	Boulon hexagonal
36	150968	o	Strebe, kurz.....	Strut, short.....	Entretoise, court
37	150936	o	Strebe, lang.....	Strut, long.....	Entretoise, long
38	126040	o	Rückstrahler, weiß, selbstklebend.....	Reflector, white.....	Catadioptre, blanc
39	126039	o	Rückstrahler, rot, selbstklebend.....	Reflector, red.....	Catadioptre, rouge
40	124687	o	Rückstrahler, gelb, selbstklebend.....	Reflector, yellow.....	Catadioptre, jaune
41	127725	x	Reparatursetstecker 10-pol.....	Repairing set plug.....	Connecteur de lot de réparation
42	123088	x	Hauptkabel 7 Pol 7000 mm.....	Main cable.....	Câble principal
43	150095	o	Schutztopf.....	Guard.....	Pot de protection
44	107735	o	6kt.-Schraube DIN 933-M 10x30-8.8-A3A	Hexagonal bolt.....	Boulon hexagonal
45	116007	o	Scheibe DIN DIN EN ISO 7094-10-100 HV	Washer.....	Rondelle
46	162092	o	Positionsleuchte weiss PL86.....	Position lamp, white.....	Feu de position, blanc
47	162090	o	Dreikammerleuchte BBS 95 links.....	Three - unit lamp, left - hand sided.....	Feu trois lampes, à gauche
48	162091	o	Dreikammerleuchte BBS 95 rechts.....	Three - unit lamp, right - hand sided...	Feu trois lampes, à droite

ERSATZTEILLISTE TAFEL - TABLE - PLAN - TAV. 9

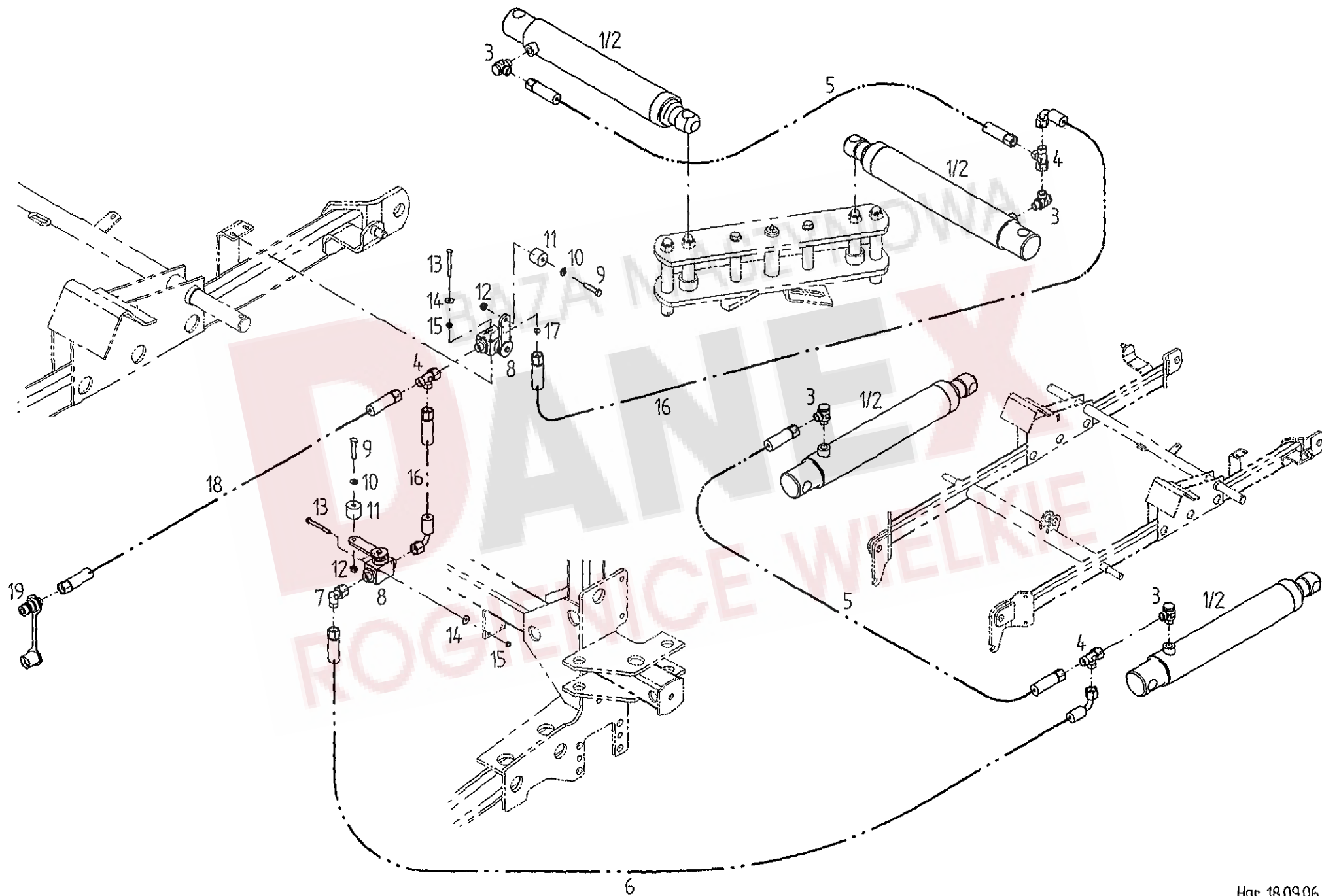

Pos	Nr.	TH 800 Trans	x=Verschleißteil x=Wear part x=Pièces d'usure	*=kein Ersatzteil *=no spare parts *=pas de pièce de rechange	s=Sonderzubehör s=Special equipment s=Equipement special
			Bezeichnung des Teiles	Description of the part	Désignation de la pièce
			Hydraulik.....	Hydraulic	Hydraulique
1	151388	o	Druckzylinder 55 / 270.....	Pressure cylinder.....	Vérin de pression
2	151389	o	Dichtsatz für 151388.....	Set of seals for 151388.....	Jeu des joints pour 151388
3	127421	o	W-Schw-Versch. SWVE12-PLM A3C OMD....	Pivoting bolting.....	Raccord à vis coudé pivotant
4	127422	o	Einstellbare L-Verschraubung EL 12-PL.....	Adjustable screw fitting.....	Raccord à vis en L réglable
5	150390	x	HD-Schlauch DIN20066-2SN10NN1150P.....	Hydraulic hose.....	Flexible hydraulique
6	150388	x	HD-Schlauch DIN20066-2SN10NN1900P.....	Hydraulic hose.....	Flexible hydraulique
7	124299	o	Einstellbare W-Verschraubung EVW 12 PL-O	Adjustable screw fitting.....	Raccord à vis en W réglable
8	123213	o	Absperrhahn 90 Grd. HBKH-DN 10/12L.....	Stop valve.....	Robinet d'arret
9	116616	o	6kt.-Schraube DIN 933-M 8x40-8.8-A3A.....	Hexagonal bolt.....	Boulon hexagonal
10	115972	o	Scheibe DIN 125- 8,4 -A3A	Washer.....	Rondelle
11	123256	o	Rolle.....	Roller.....	Poulie
12	108531	o	6kt.-Mutter DIN 985-M 8-8-A3A	Hexagonal nut.....	Écrou hexagonal
13	124359	o	6kt.-Schraube DIN 931-M 6x60-8.8-A3A	Hexagonal bolt.....	Boulon hexagonal
14	124512	o	Scheibe DIN 9021-6,4-A3A	Washer.....	Rondelle
15	106903	o	6kt.-Mutter DIN 985-M 6-8-A3A.....	Hexagonal nut.....	Écrou hexagonal
16	150389	x	HD-Schlauch DIN20066-2SN10NN1350P.....	Hydraulic hose.....	Flexible hydraulique
17	150921	o	Drosselscheibe 12/1,5.....	Throttle plate.....	Écran d'étranglement
18	150394	x	HD-Schlauch DIN20066-2SN10NN5000P.....	Hydraulic hose.....	Flexible hydraulique
19	121071	o	SVK-Stecker mit Staubkappe 12l.....	Plug with dust cap.....	Fiche avec chapeau pare-poussière

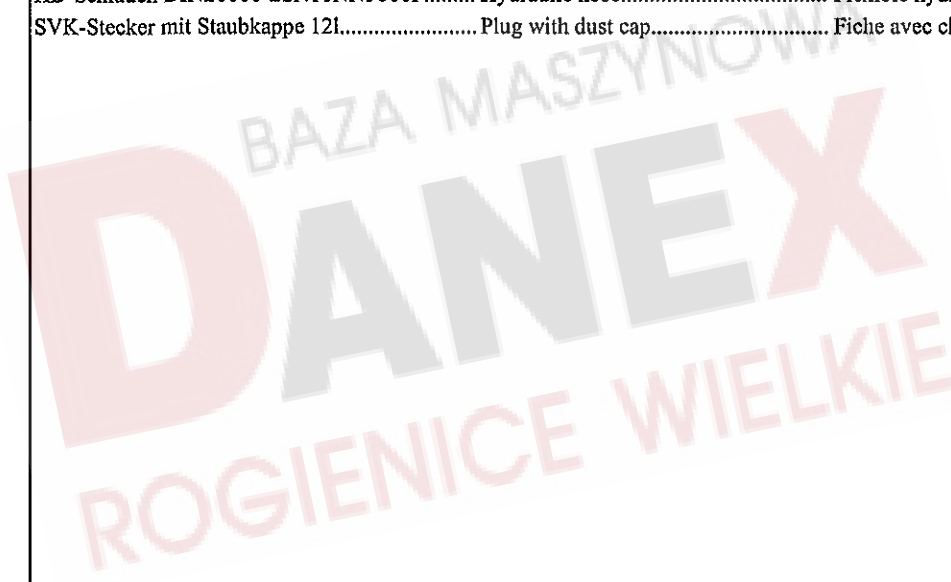

ERSATZTEILLISTE TAFEL - TABLE - PLAN - TAV. 10

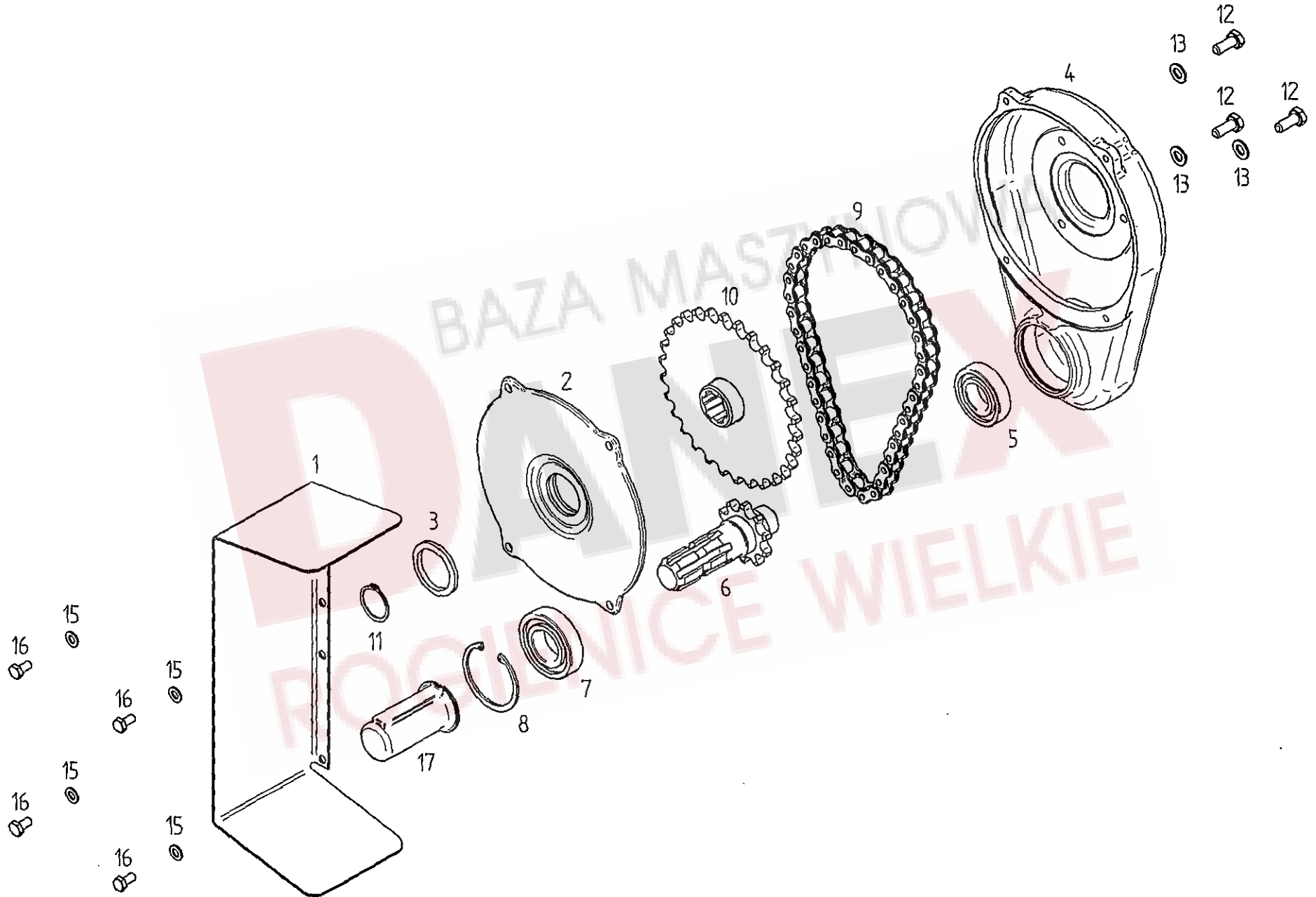

Pos	Nr.	TH 800 Trans	x=Verschleißteil x=Wear part x=Pièces d'usure Bezeichnung des Teiles	*=kein Ersatzteil *=no spare parts *=pas de pièce de rechange Description of the part	s=Sonderzubehör s=Special equipment s=Équipement special Désignation de la pièce
			Sonderzubehör.....	Special equipment.....	Équipement special
			Schwadgetriebe mit Schutz.....	Swath gearbox with guard.....	Engrenage à andains avec prot.
1	150802	s	Schutzblech.....	Wheel guard.....	Toile de protection
2	151858	s	Getriebedeckel.....	Gearbox cover.....	Couvercle d'engrenage
3	108606	s	Filzring 45 F2 DIN5419.....	Ring.....	Rondelle en feutre
4	151857	s	Getriebegehäuse.....	Gearbox housing.....	Boîte à vitesse
5	105327	s	Rillenkugellager 6206 2 RS DIN 625.....	Grooved ball bearing.....	Roulement rainuré à billes
6	486103	s	Wellenstummel m. Kettenrad Z=10.....	Stub shaft with sprocket wheel.....	Bout d'arbre avec roue à chaîne
7	108570	s	Rillenkugellager 6207 2RS DIN 625.....	Grooved ball bearing.....	Roulement rainuré à billes
8	107385	s	Sicherungsring 72x2,5 DIN 472.....	Snap ring.....	Circlip intérieur
9	111172	x	Rollenkette DIN8187-12B-1X39 L.....	Roller chain.....	Chaîne à rouleaux
10	486107	s	Kettenrad Z=30.....	Sprocket wheel.....	Roue à chaîne
11	107367	s	Sicherungsring 35x1,5 DIN 471.....	Snap ring.....	Circlip extérieur
12	124508	s	6kt.-Schr. M10x25-8.8-A3ADIN933 Vplus.....	Hexagonal bolt.....	Boulon hexagonal
13	115973	s	Scheibe DIN 125-10,5-A3A.....	Washer.....	Rondelle
15	115972	s	Scheibe DIN 125-8,4-A3A.....	Washer.....	Rondelle
16	116612	s	6kt.-Schraube M8x16-8.8-A3A DIN 933.....	Hexagonal bolt.....	Boulon hexagonal
17	124292	s	Wellenschutz GPN 290/035.....	PTO-shaft protection device.....	Protecteur de la prise de force

BAZA MASZYNOWA
DANEX
ROGIENICE WIELKIE

ERSATZTEILLISTE TAFEL - TABLE - PLAN - TAV. 11

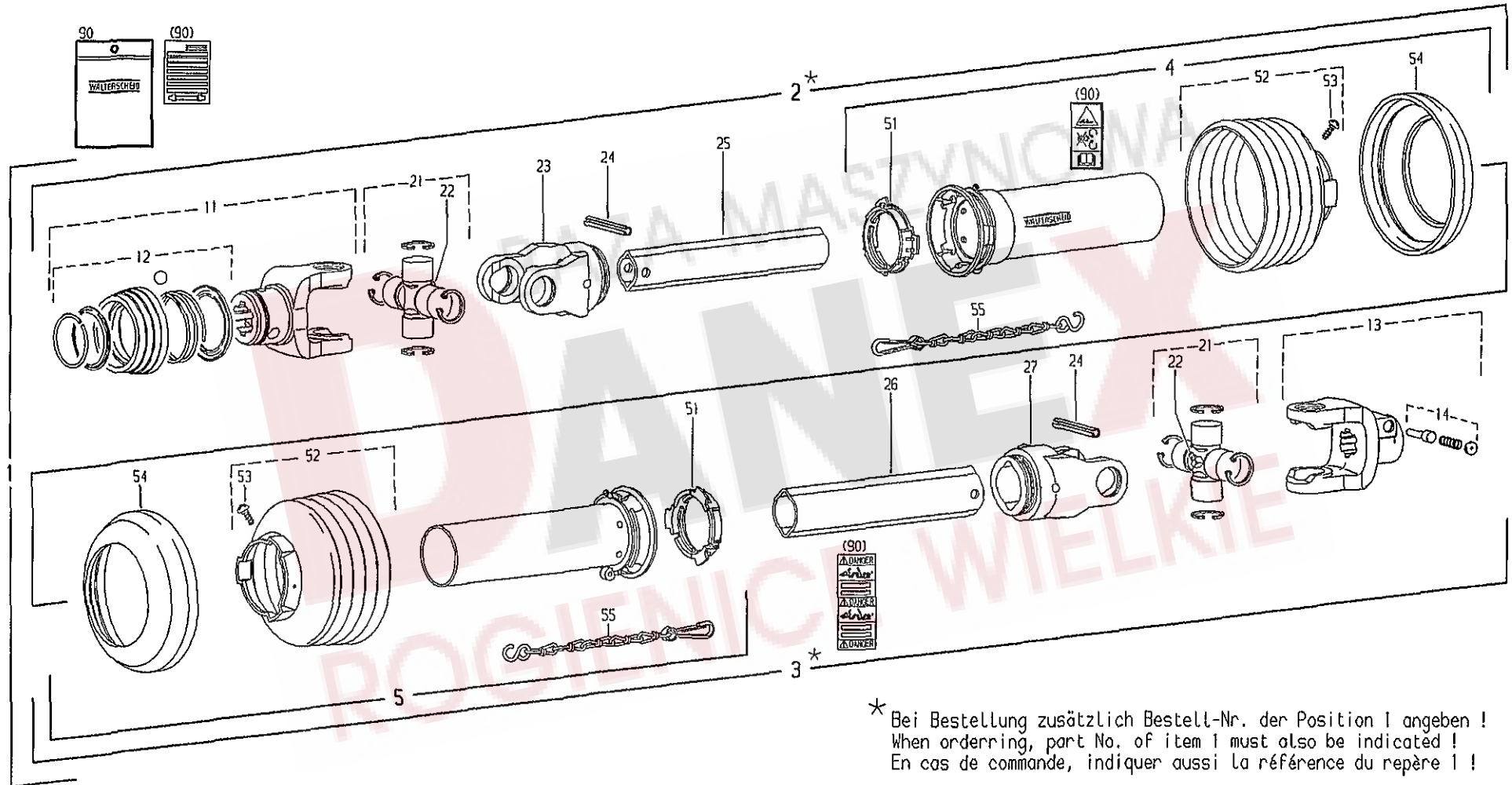

* Bei Bestellung zusätzlich Bestell-Nr. der Position 1 angeben !
 When ordering, part No. of item 1 must also be indicated !
 En cas de commande, indiquer aussi la référence du repère 1 !

Pos	Nr.	TH 800 Trans	x=Verschleißteil x=Wear part x=Pièces d'usure	*=kein Ersatzteil *=no spare parts *=pas de pièce de rechange	s=Sonderzubehör s=Special equipment s=Équipement special
			Bezeichnung des Teiles	Description of the part	Désignation de la pièce
1	152344	o	Gelenkwelle	PTO-shaft.....	Arbre de transmission
2	102509	*	Innere Gelenkwellenhälfte mit äußerer Schutz-... hälfte WH2300-SD25-1230.....	Inner PTO drive shaft half with outer guard half.....	Demi-transmission intérieure avec demi-protecteur extérieur
3	102510	*	Äußere Gelenkwellenhälfte mit innerer Schutz-.. hälfte WH2300-SD25-1225.....	Outer PTO drive shaft half with inner guard half.....	Demi-transmission extérieure avec demi-protecteur intérieur
4	102321	o	Äußere Schutzhälfte SDH25-A1500-85207-K....	Outer guard half.....	Demi-protecteur extérieur
5	102511	o	Innere Schutzhälfte SDH25-J1500-852502-K.....	Inner guard half.....	Demi-protecteur intérieur
11	102448	o	ASGE-Gabel komplett 2300-1 3/8" (6).....	ASGE-yoke complete.....	Machoire ASGE complete
12	102492	o	ASE-Verschluß komplett Größe B.....	ASE-lock complete size B.....	Verrouillage ASE complet type B
13	132553	o	Aufsteckgabel mit Schiebestift AG2300-1 3/8" (6).....	Quick-disconnect yoke.....	Mâchoire à verrouillage rapide
14	102066	o	Schiebestift, kpl.....	Quick-disconnect pin, cpl.....	Poussoir de verrouillage rapide, cpl.
21	102201	o	Kreuzgarnitur, komplett.....	Cross and bearing kit, complete.....	Bloc croisillon, complet
22	102095	o	Kegel-Schmiernippel BM 8x1.....	Lubrication fitting.....	Graisseur
23	132560	o	Rillengabel RG2300-1b.....	Inboard yoke.....	Mâchoire à gorge
24	127973	o	Spannstift ISO 8752 -10x75-A-ST DAC.....	Spring type straight pin.....	Goupille élastique
25	102512	o	Profilrohr 1bH-1400.....	Profile tube.....	Tube profilé
26	102513	o	Profilrohr 2a-1400.....	Profile tube.....	Tube profilé
27	132561	o	Rillengabel RG2300-2a.....	Inboard yoke.....	Mâchoire à gorge
51	102161	o	Gleitring.....	Bearing ring.....	Bague de glissement
52	102507	o	Schutztrichter; n=RP7.....	Guard cone; n=RP7.....	Cone protecteur; n=RP7
53	102075	o	Schraube 3,5 x 9,5.....	Screw.....	Vis
54	102102	o	Stützring.....	Reinforcing collar.....	Bague de renfort
55	102101	o	Haltekette.....	Safety chain.....	Chainette
90	102496	o	Betriebsanleitung (West) und..... Gefahrenhinweis-Aufkleber.....	Service instructions (West) and..... Warning decal.....	Notice d'emploi (Quest) et étiquette d'avertissement

ERSATZTEILLISTE TAFEL - TABLE - PLAN - TAV. 12

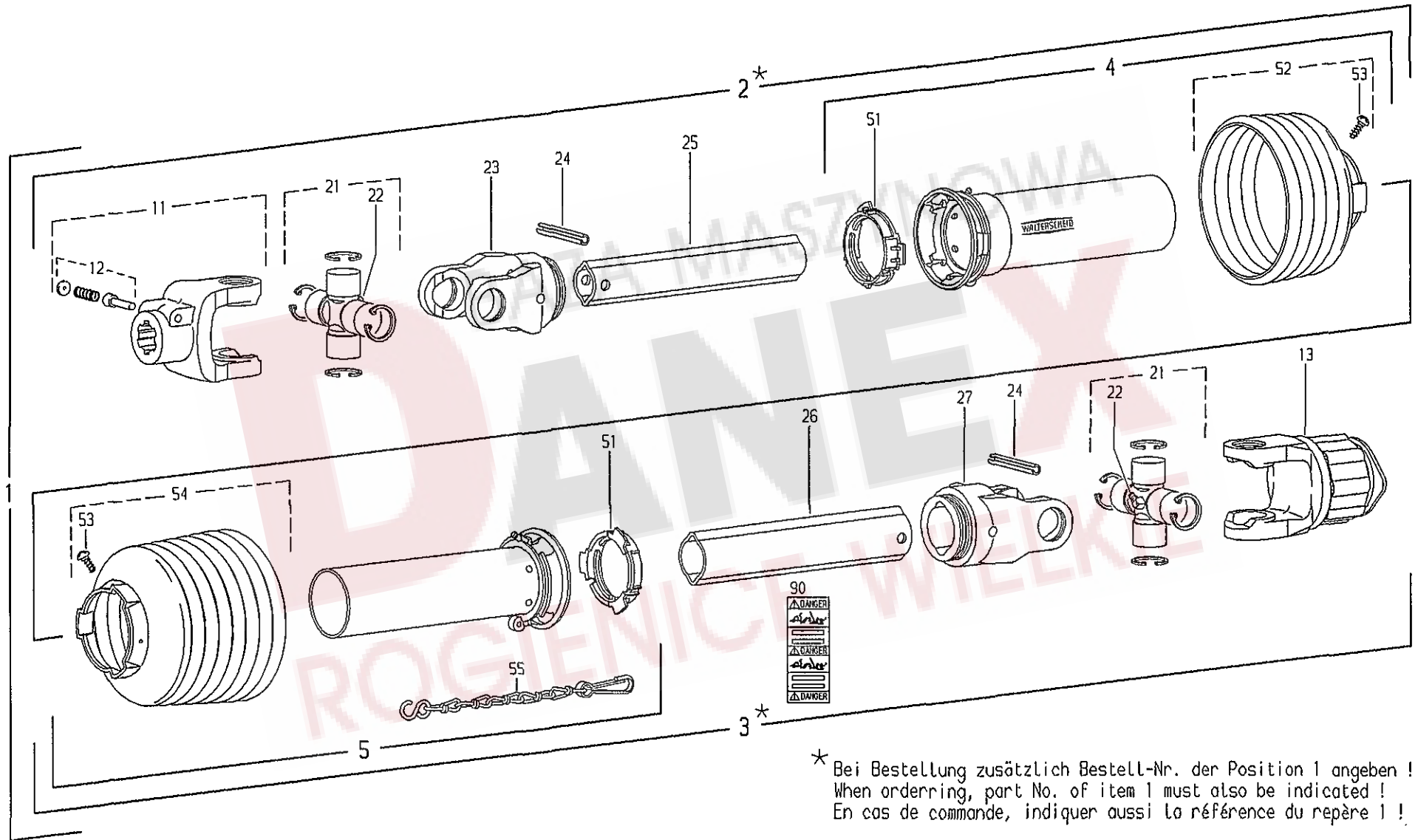

* Bei Bestellung zusätzlich Bestell-Nr. der Position 1 angeben !
 When ordering, part No. of item 1 must also be indicated !
 En cas de commande, indiquer aussi la référence du repère 1 !

Pos	Nr.	TH 800 Trans	x= Verschleißteil x= Wear part x= Pièces d'usure	*=kein Ersatzteil *=no spare parts *=pas de pièce de rechange	s=Sonderzubehör s=Special equipment s=Équipement special
			Bezeichnung des Teiles	Description of the part	Désignation de la pièce
1	123197	o	Gelenkwelle	PTO-shaft.....	Arbre de transmission
2	102587	*	Innere Gelenkwellenhälfte mit äußerer Schutz-..... hälfte WH2300-SC25-1130.....	Inner PTO drive shaft half with outer guard half.....	Demi-transmission intérieure avec demi-protecteur extérieur
3	102588	*	Äußere Gelenkwellenhälfte mit innerer Schutz-..... hälfte WH2300-SC25-1125-K34B.....	Outer PTO drive shaft half with inner guard half.....	Demi-transmission extérieure avec demi-protecteur intérieur
4	102300	o	Äußere Schutzhälfte SDH25-A1000-852507-K.....	Outer guard half.....	Demi-protecteur extérieur
5	102506	o	Innere Schutzhälfte SDH25-J1000-852512-K.....	Inner guard half.....	Demi-protecteur intérieur
11	132553	o	Aufsteckgabel mit Schiebestift AG2300-1 3/8" (6).....	Quick-disconnect yoke.....	Mâchoire à verrouillage rapide
12	102066	o	Schiebestift, cpl.....	Quick-disconnect pin, cpl.....	Poussoir de verrouillage rapide, cpl.
13	102590	o	Sternratsche; drehsinnunabhängig..... K34B-2300-1 3/8" (6) ZV; M=1100 Nm.....	Radial pin clutch; independent of direction of rotation.....	Limiteur à cames en étoile; indépendant du sens de rotation
21	102201	o	Kreuzgarnitur, komplett.....	Cross and bearing kit. complete.....	Bloc croisillon, complet
22	102095	o	Kegel-Schmiernippel BM 8x1.....	Lubrication fitting.....	Graisseur
23	132560	o	Rillengabel RG2300-1b.....	Inboard yoke.....	Mâchoire à gorge
24	127973	o	Spannstift ISO 8752 -10x75-A-ST DAC.....	Spring type straight pin.....	Goupille élastique
25	102591	o	Profilrohr 1b-1400.....	Profile tube.....	Tube profilé
26	102513	o	Profilrohr 2a-1400.....	Profile tube.....	Tube profilé
27	132561	o	Rillengabel RG2300-2a.....	Inboard yoke.....	Mâchoire à gorge
51	102161	o	Gleitring.....	Bearing ring.....	Bague de glissement
52	102507	o	Schutztrichter; n=RP7.....	Guard cone; n=RP7.....	Cone protecteur; n=RP7
53	102075	o	Schraube 3,5 x 9,5.....	Screw.....	Vis
54	102390	o	Schutztrichter; n=RP12.....	Guard cone; n=RP12.....	Cone protecteur; n=RP12
55	102101	o	Haltekette.....	Safety chain.....	Chainette
90	102496	o	Betriebsanleitung (West) und..... Gefahrenhinweis-Aufkleber.....	Service instructions (West) and..... Warning decal.....	Notice d'emploi (Quest) et étiquette d'avertissement

ERSATZTEILLISTE TAFEL - TABLE - PLAN - TAV. 13

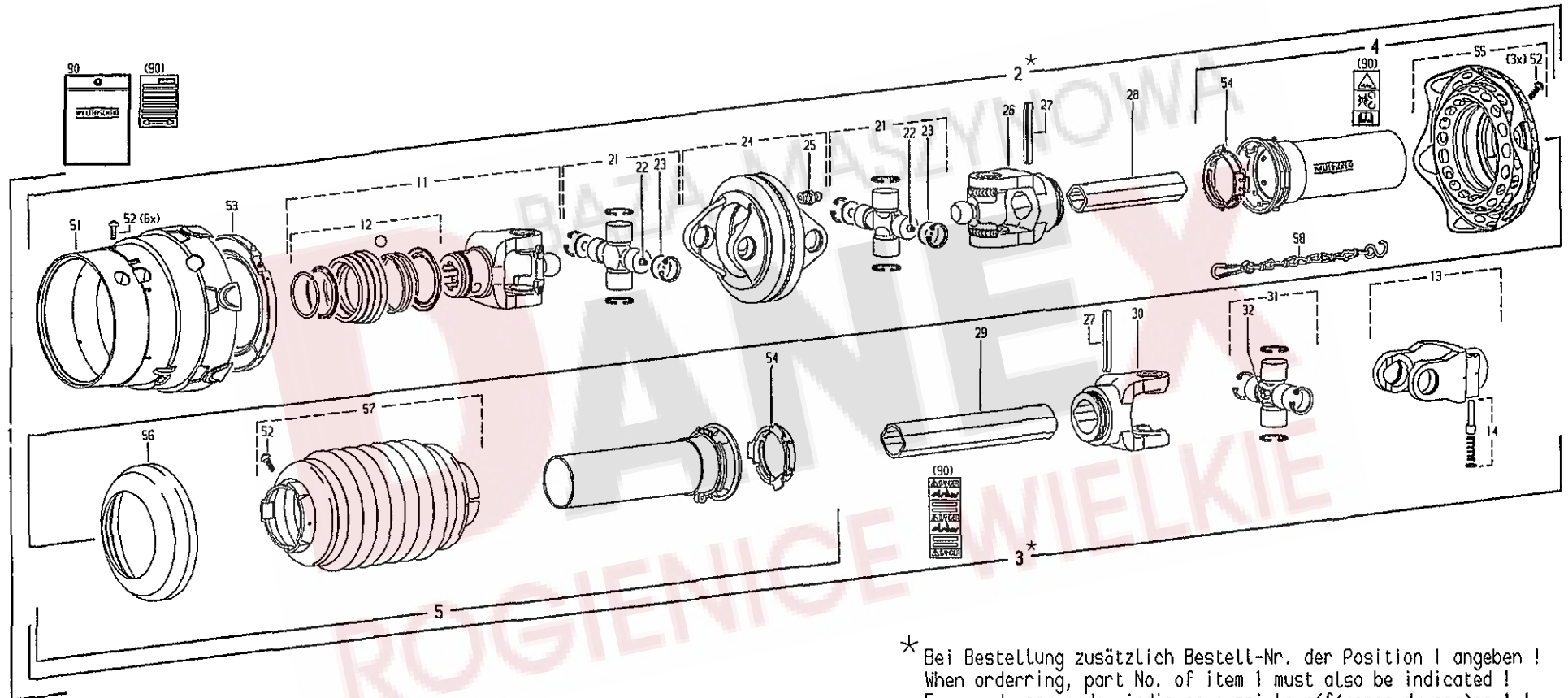

* Bei Bestellung zusätzlich Bestell-Nr. der Position 1 angeben !
 When ordering, part No. of item 1 must also be indicated !
 En cas de commande, indiquer aussi la référence du repère 1 !

Pos	Nr.	TH 800 Trans	x=Verschleißteil x=Wear part x=Pièces d'usure	*kein Ersatzteil *no spare parts *pas de pièce de rechange	s=Sonderzubehör s=Special equipment s=Équipement special
			Bezeichnung des Teiles	Description of the part	Désignation de la pièce
1	152357	s	Gelenkwelle PTO-shaft..... Arbre de transmission		
2		*	Innere Weitwinkel-Gleicl.-Gelenkwellenhälfte mit äuß. Schutzhälfte WWH 2380-SD25/1-1230	Inner wide-angle CV PTO drive shaft half with outer guard half.....	Demi-transmission avec JDH intérieure et demi-protecteur extérieur
3		*	Äuß. Gelenkwellenhälfte mit inner. Schutzhälfte WH 2380-SD25/1-1150	Outer PTO drive shaft half with inner guard half.....	Demi-transmission extérieure avec demi-protecteur intérieur
4	102523	s	Äußere Schutzhälfte SCH25/1-A1500-852562-K	Outer guard half.....	Demi-protecteur extérieur
5	102524	s	Innere Schutzhälfte SDH25/1-J1500-852602	Inner guard half.....	Demi-protecteur intérieur
11	102481	s	ASGE-Gabel komplett 2380-1 3/8" (6)	ASGE-yoke complete.....	Machoire ASGE complete
12	102492	s	ASE-Verschluß komplett Größe B	ASE-lock complete size B.....	Verrouillage ASE complet type B
13	132553	s	Aufsteckgabel mit Schiebestift AG2300-1 3/8" (6)	Quick-disconnect yoke.....	Mâchoire à verrouillage rapide
14	102066	s	Schiebestift, kpl.	Quick-disconnect pin, cpl.....	Poussoir de verrouillage rapide, cpl.
21	102347	s	Kreuzgarnitur, komplett WW 2380	Cross and bearing kit, complete.....	Bloc croisillon, complet
22	102068	s	Kegel-Schmiernippel AM 6	Lubrication fitting.....	Graisser
23	102348	s	Ronde 23,75x2	Plate.....	Rondelle
24	102349	s	Doppelgabel mit Schmiernippel DOPG 2380	Double yoke with lubrication fitting.....	Mâchoire double avec graisseur
25	102335	s	Kegel-Schmiernippel DIN 71412-AM 8x1	Lubrication fitting.....	Graisser
26	102350	s	Rillengabel RG 2380-1b	Inboard yoke.....	Mâchoire à gorge
27	127973	s	Spannstift ISO 8752-10x75-A-ST DAC	Spring type straight pin.....	Goupille élastique
28	102512	s	Profilrohr; beschichtet 1bH-1400	Profile tube; coated.....	Tube profilé; couvert
29	102513	s	Profilrohr 2a-1400	Profile tube.....	Tube profilé
30	132561	s	Rillengabel RG 2300-2a	Inboard yoke.....	Mâchoire à gorge
31	102201	s	Kreuzgarnitur, komplett	Cross and bearing kit, cpl.....	Bloc croisillon, cpl.
32	102095	s	Kegel-Schmiernippel BM 8x1	Lubrication fitting.....	Graisser
51	102353	s	Schutztrichter SD 25-2380	Guard cone.....	Cône protecteur
52	102075	s	Schraube 3,5 x 9,5	Screw.....	Vis
53	102354	s	Gleitring SD15/25-2380	Bearing ring.....	Bague de glissement
54	102161	s	Gleitring	Bearing ring.....	Bague de glissement
55	102520	s	Schutztrichter SD25WW	Guard cone; n=Number of ribs.....	Cône protecteur; n=Nombre d'ondes
56	102102	s	Stützring	Reinforcing collar.....	Bague de renfort
57	102240	s	Schutztrichter	Guard cone.....	Cône protecteur
58	102342	s	Haltekette 600	Safety chain.....	Chaînette
90	102496	s	Betriebsanleitung (West) und Gefahrenhinweis-Aufkleber	Service instructions (West) and Warning decal.....	Notice d'emploi (Quest) et étiquette d'avertissement

ERSATZTEILLISTE TAFEL - TABLE - PLAN - TAV. 14

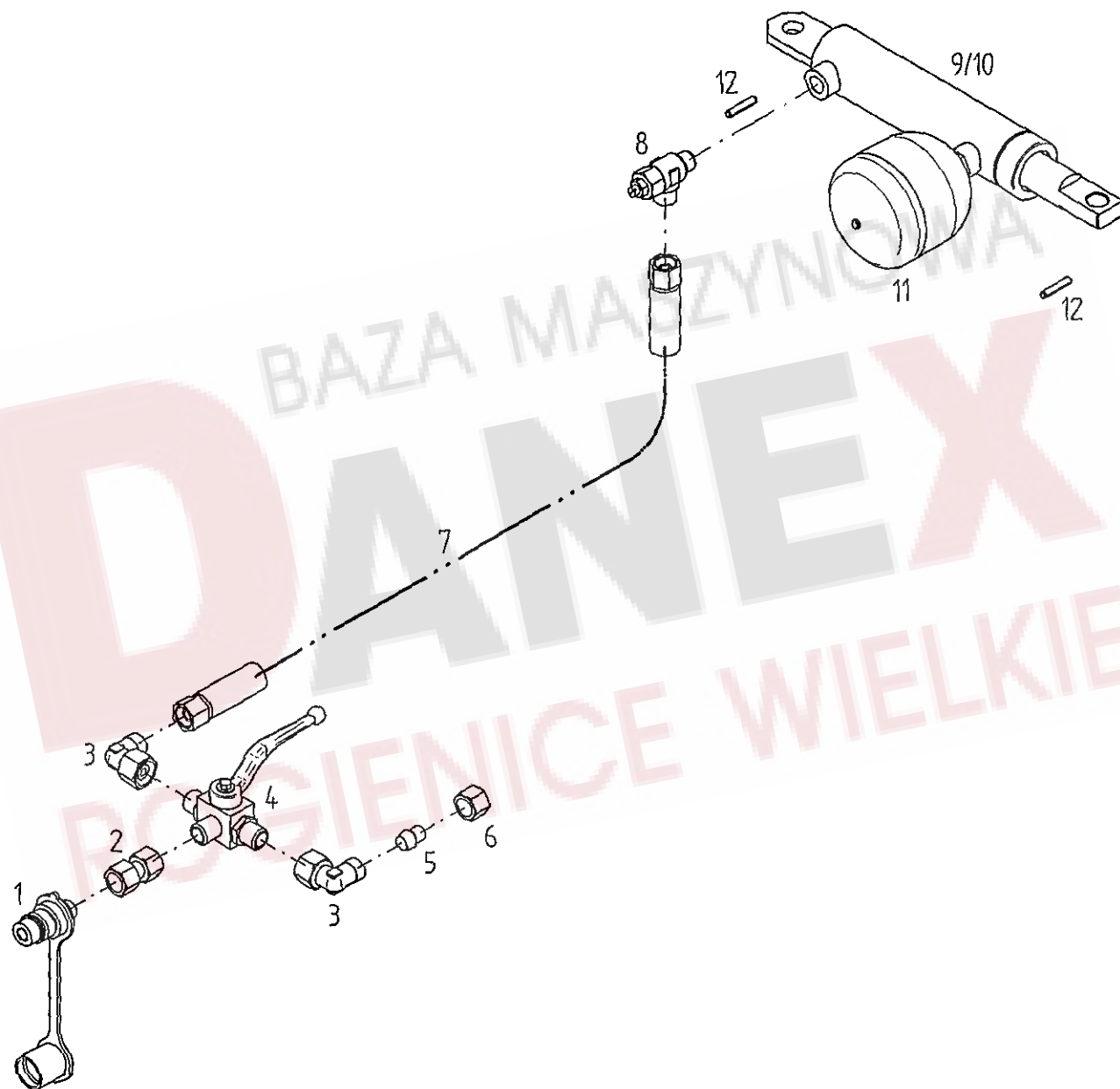

Pos	Nr.	TH 800 Trans	x=Verschleißteil x=Wear part x=Pièces d'usure	*=kein Ersatzteil *=no spare parts *=pas de pièce de rechange	s=Sonderzubehör s=Special equipment s=Équipement special
			Bezeichnung des Teiles	Description of the part	Désignation de la pièce
			Sonderzubehör..... Special equipment..... Equipement special		
			Hydr. Randstreuverstellung..... Hydraulic adjusting device..... Roues directionnelles à commande hydraulique		
1	121071	s	SVK-Stecker mit Staubmuffe M+D 12 L.....	Plug with socket.....	Fiche avec manchon
2	127437	s	Ger. Verbindung GVO 12-L/12-L A2K.....	Straight combination.....	Raccordement droit
3	124299	s	Einstellbare W-Vers. EW 12L/OMD/A3C.....	Adjustable bolting.....	Vissage réglable
4	127436	s	Dreiweg-Kugelhahn BK-12L-08-1123-L.....	Three-way ball valves.....	Robinets a boisseau sphérique à trois voies
5	124369	s	Verschlußkegel für Verschr. VKA 12 A3C.....	Sealing conical.....	Cône d'obturation
6	124371	s	Überwurfmutter DIN 3870 AL12- A3C.....	Nut.....	Ecrou-raccord
7	150392	x	HD-Schlauch DIN20066-2SN10NN6300P.....	Hydraulic hose.....	Flexible hydraulique
8	123759	s	Drossel-Ventil.....	Throttle valve.....	Arret-Soupape
9	128006	s	Hydraulikzylinder ohne Hydrospeicher.....	Hydraulic cylinder without accumulat	Vérin hydraulique sans accumulateur
10	127684	s	Dichtsatz für 128006.....	Set of seals for 128006.....	Jeu des joints pour 128006
11	127686	s	Membranspeicher	Diaphragm accumulator.....	Accumulateur á membrane
12	107449	s	Spannstift ISO 8752- 6x 30-A-ST Dacromet.....	Tensioning pin.....	Goupille de serrage



NUMMERNVERZEICHNIS INDEX OF NUMBERS LIST NUMERIQUE

Bestell-Nr. Part no No de commande	Tafel Table Tableau	Bestell-Nr. Part no No de commande	Tafel Table Tableau	Bestell-Nr. Part no No de commande	Tafel Table Tableau	Bestell-Nr. Part no No de commande	Tafel Table Tableau	Bestell-Nr. Part no No de commande	Tafel Table Tableau
102066	11, 14	105186	4, 30	108455	6, 37	121091	7, 37	124687	8, 40
102066	12, 12	105186	7, 18	108531	1, 36	121092	7, 38	124702	7, 04
102066	13, 14	105186	8, 33	108531	8, 10	121327	7, 40	124797	2, 23
102068	13, 22	105327	2, 45	108531	9, 12	121779	1, 19	124810	7, 24
102075	11, 53	105327	7, 54	108544	1, 09	122466	3, 34	124811	7, 23
102075	12, 53	105327	10, 05	108570	4, 25	122477	2, 35	124944	3, 43
102075	13, 52	105328	4, 16	108570	10, 07	122712	7, 12	126039	8, 39
102095	11, 22	105421	5, 11	108589	2, 26	122753	5, 16	126040	8, 38
102095	12, 22	105421	6, 25	108589	3, 12	122753	6, 15	126242	2, 11
102095	13, 32	105464	2, 10	108589	7, 13	122863	3, 17	126375	7, 27
102101	11, 55	105464	8, 28	108589	8, 34	122897	4, 04	126377	2, 33
102101	12, 55	105483	1, 35	108601	5, 15	122901	4, 05	126377	6, 07
102102	11, 54	106903	3, 45	108601	6, 16	122913	3, 04	126383	5, 05
102102	13, 56	106903	8, 15	108606	10, 03	122913	5, 09	126387	5, 04
102161	11, 51	106903	9, 15	108745	1, 30	122913	6, 09	126653	3, 18
102161	12, 51	107367	4, 29	110860	3, 21	122932	5, 26	126662	7, 39
102161	13, 54	107367	10, 11	111172	10, 09	122932	6, 36	126667	7, 33
102201	11, 21	107369	4, 17	115916	3, 35	123018	5, 10	126821	6, 20
102201	12, 21	107385	4, 28	115972	1, 37	123018	6, 24	126920	2, 32
102201	13, 31	107385	10, 08	115972	8, 04	123057	1, 28	126920	7, 58
102240	13, 57	107386	4, 15	115972	8, 30	123058	1, 33	126921	2, 37
102300	12, 04	107438	2, 41	115972	9, 10	123061	2, 08	126922	2, 47
102321	11, 04	107440	4, 09	115972	10, 15	123088	8, 42	127006	2, 36
102335	13, 25	107444	5, 19	115973	3, 25	123089	3, 30	127178	1, 02
102342	13, 58	107444	6, 14	115973	10, 13	123132	2, 12	127215	8, 12
102347	13, 21	107449	1, 32	115979	3, 05	123154	1, 24	127264	4, 21
102348	13, 23	107449	3, 33	115979	8, 21	123154	2, 30	127267	1, 16
102349	13, 24	107449	5, 21	115989	1, 23	123183	3, 14	127267	1, 41
102350	13, 26	107449	6, 30	115989	2, 42	123183	8, 11	127267	2, 01
102353	13, 51	107449	8, 20	115989	5, 24	123188	2, 27	127268	4, 18
102354	13, 53	107449	14, 12	116007	8, 45	123191	2, 05	127270	4, 06
102390	12, 54	107451	3, 31	116014	2, 43	123192	2, 04	127271	3, 07
102448	11, 11	107451	5, 25	116030	3, 44	123197	12, 01	127274	5, 07
102481	13, 11	107451	6, 35	116030	8, 25	123208	2, 06	127307	3, 06
102492	11, 12	107451	8, 22	116515	8, 35	123209	2, 17	127416	1, 27
102492	13, 12	107454	1, 20	116516	8, 09	123213	9, 08	127421	9, 03
102496	11, 90	107454	2, 03	116530	7, 14	123256	9, 11	127422	9, 04
102496	12, 90	107464	4, 08	116536	7, 41	123261	5, 27	127436	14, 04
102496	13, 90	107469	2, 09	116587	3, 27	123269	1, 22	127437	14, 02
102506	12, 05	107469	5, 18	116607	8, 26	123283	3, 36	127441	1, 14
102507	11, 52	107469	6, 13	116612	10, 16	123299	4, 07	127454	7, 15
102507	12, 52	107469	7, 51	116616	9, 09	123389	2, 19	127493	4, 19
102509	11, 02	107470	2, 28	116622	3, 39	123675	6, 28	127516	2, 40
102510	11, 03	107483	2, 25	116623	2, 39	123753	7, 09	127541	4, 14
102511	11, 05	107483	5, 22	116623	3, 24	123756	7, 10	127564	7, 19
102512	11, 25	107483	6, 29	116629	4, 31	123759	14, 08	127570	7, 32
102512	13, 28	107483	7, 50	116630	3, 23	123761	2, 29	127641	1, 08
102513	11, 26	107596	3, 40	116630	7, 11	124292	10, 17	127641	7, 57
102513	12, 26	107735	2, 16	116630	8, 32	124299	9, 07	127676	4, 27
102513	13, 29	107735	8, 44	116699	3, 28	124299	14, 03	127677	4, 26
102520	13, 55	108292	1, 29	117363	7, 35	124330	7, 21	127678	4, 24
102523	13, 04	108292	3, 13	117726	3, 22	124359	8, 13	127682	4, 10
102524	13, 05	108292	5, 08	117831	1, 04	124359	9, 13	127683	4, 02
102587	12, 02	108292	6, 08	117999	1, 03	124369	14, 05	127684	14, 10
102588	12, 03	108292	7, 08	118714	5, 12	124371	14, 06	127686	14, 11
102590	12, 13	108420	6, 17	118714	6, 26	124451	8, 06	127725	8, 41
102591	12, 25	108428	2, 20	120595	7, 26	124504	5, 14	127764	7, 25
105186	1, 07	108441	2, 18	121071	9, 19	124508	10, 12	127773	4, 20
105186	2, 44	108441	3, 26	121071	14, 01	124512	9, 14	127791	5, 28
105186	3, 08	108441	8, 05	121090	7, 34	124517	2, 34	127791	6, 38

NUMMERNVERZEICHNIS INDEX OF NUMBERS LIST NUMERIQUE

Bestell-Nr. Part no No de commande	Tafel Table Tableau	Bestell-Nr. Part no No de commande	Tafel Table Tableau	Bestell-Nr. Part no No de commande	Tafel Table Tableau	Bestell-Nr. Part no No de commande	Tafel Table Tableau	Bestell-Nr. Part no No de commande	Tafel Table Tableau
127806	7,06	150389	9,16	151751	6,39				
127807	7,22	150390	9,05	151752	5,02				
127808	7,03	150392	14,07	151752	6,03				
127823	1,13	150394	9,18	151852	7,05				
127823	1,39	150414	6,34	151857	10,04				
127925	4,23	150419	1,15	151858	10,02				
127971	6,19	150522	1,01	151876	1,31				
127973	11,24	150523	2,24	151996	3,19				
127973	12,24	150539	3,01	152063	6,21				
127973	13,27	150581	8,23	152148	6,11				
128006	14,09	150664	1,40	152149	6,10				
128058	7,36	150666	1,38	152288	5,13				
128059	7,48	150686	1,10	152344	11,01				
128060	7,49	150727	1,12	152354	7,29				
128063	6,06	150757	8,16	152357	13,01				
128064	5,06	150802	10,01	152480	7,42				
128121	7,20	150825	8,01	152487	7,43				
130992	8,24	150834	7,28	152488	7,44				
132553	11,13	150838	3,32	152584	7,52				
132553	12,11	150839	6,18	152717	1,11				
132553	13,13	150846	8,07	152729	2,46				
132560	11,23	150856	8,02	160316	3,42				
132560	12,23	150862	7,16	160316	8,14				
132561	11,27	150908	1,26	160348	2,38				
132561	12,27	150914	3,20	160500	8,29				
132561	13,30	150915	8,03	162090	8,47				
150029	4,13	150921	9,17	162091	8,48				
150030	4,11	150930	3,38	162092	8,46				
150058	3,09	150931	3,37	163372	1,34				
150060	6,32	150932	3,41	163660	1,05				
150083	7,30	150936	8,37	163809	7,46				
150091	2,02	150942	2,15	163810	7,47				
150093	6,22	150943	2,21	163819	7,55				
150094	7,17	150944	2,31	163820	7,53				
150095	8,43	150963	3,10	164212	7,45				
150109	8,08	150964	3,03	164333	7,56				
150116	1,06	150968	8,36	486103	10,06				
150118	1,17	150974	8,17	486107	10,10				
150119	1,18	150976	8,27	489466	5,17				
150120	1,21	150977	8,27	489466	6,12				
150121	1,25	151011	6,27						
150122	2,13	151087	5,23						
150123	2,14	151091	4,00						
150125	2,22	151092	4,03						
150127	3,16	151109	6,01						
150128	3,02	151124	6,02						
150135	8,31	151129	6,04						
150136	8,31	151132	3,11						
150139	4,12	151136	6,23						
150140	4,01	151230	4,22						
150251	8,18	151282	7,31						
150294	8,19	151388	2,07						
150322	7,07	151388	3,15						
150333	7,02	151388	9,01						
150334	7,01	151389	2,07						
150367	6,31	151389	9,02						
150371	6,33	151544	1,90						
150385	5,01	151746	3,29						
150386	5,20	151750	6,05						
150388	9,06	151751	5,03						