

FELLA

Turboheuer

Ersatzteilliste
Liste de Pièces de Rechange
Spare Parts List

TH 800 Trans

ab Masch.-Nr. 0826

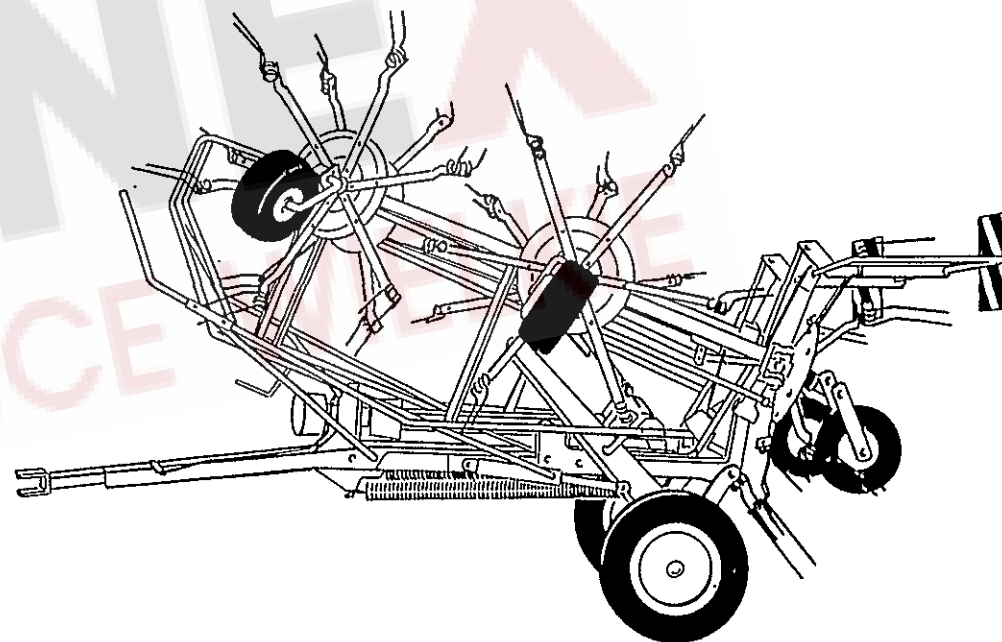

Ausgabe - Edition - Edition

105/3

D ERSATZTEILLISTE**WICHTIG BEI BESTELLUNG VON ERSATZTEILEN**

Für das zu ersetzende Teil ist anhand der nachfolgenden Ersatzteilliste die genaue Bestell-Nummer und die Bezeichnung festzustellen.

Besonders aber bitten wir um Angabe der auf dem Typenschild eingepprägten Maschinen-Nummer, um Fehllieferungen von Ersatzteilen zu vermeiden.

Genauere Anschrift mit Post- und Bahnstation und Postleitzahl sowie Versandart (ob Päckchen, Postpaket, Fracht-, Eil- oder Expressgut) ist unbedingt anzugeben.

Die in der Ersatzteilliste mit "X" gekennzeichneten Ersatzteile unterliegen während des Betriebes natürlichem Verschleiß und sind daher von der Garantie ausgenommen. Vor jedem Einsatz ist die Überprüfung der Funktionsfähigkeit dieser Teile erforderlich. Gegebenenfalls muß der Austausch erfolgen. Für Folgeschäden, die durch nicht rechtzeitiges Auswechseln von Verschleißteilen entstehen, besteht kein Garantieanspruch.

F CATALOGUE DES PIÈCES DE RECHANGE**NOTE IMPORTANTE RELATIVE AUX COMMANDES DE PIÈCES DÉTACHÉES**

Déterminez le numéro exact de référence et la désignation de la pièce à échanger, en consultant la liste suivante des pièces de rechange, s.v.p.

Surtout, il est impératif de mentionner le numéro de série de la machine, marquée sur la plaque du constructeur, afin d'éviter des livraisons erronées de pièces détachées.

Veuillez préciser en tout cas également votre bureau de poste ou station de chemins de fer, avec chiffre de code postal, ainsi que la nature désirée de transport (petit paquet, colis postal, petite ou grande vitesse, exprès).

Les pièces de rechange marquées "X" dans la liste des pièces de rechange sont soumises à l'usure par détérioration naturelle pendant le service, et pour cela ne sont pas couvertes par notre garantie. Avant toute utilisation, il faut contrôler le bon fonctionnement de ces pièces. Si nécessaire, il faut les remplacer. Nous ne pouvons pas accepter de garantie pour dommages consécutifs résultant du fait que les pièces d'usure n'ayent pas été remplacées au bon moment.

GB SPARE PARTS CATALOGUE**IMPORTANT NOTE CONCERNING ORDERS ON SPARE PARTS**

Please use the following spare parts list in order to identify the part to be replaced, and quote its exact part number and description.

In particular, you are requested to quote also the machine serial number marked on the nameplate, in order to prevent any erroneous supply of parts.

Please make sure to mention also your post office or railway station, incl. zip code, and the kind of transport (small parcel, post parcel, normal or fast freight, express).

The spare parts marked "X" in the spare parts list are subject to normal wear and tear during operation, and therefore are not covered by our warranty. Prior to every work these parts must be checked for perfect operation. If necessary, they have to be replaced. We cannot accept any warranty for consequential damage which is due to the fact that wear parts have not been replaced in proper time.

NL ONDERDELENLIJST**BELANGRIJK VOOR HET BESTELLEN VAN ONDERDELEN**

Volgens bijgaande onderdelenlijst is het juiste bestelnummer en de omschrijving van het te vervangen deel vast te stellen.

In het bijzonder vragen wij U, het op het type-plaatje ingestempelde machine-nummer op te geven, om foutieve leveringen van onderdelen te vermijden.

Beslist noodzakelijk is het vermelden van het juiste adres, met postkantoor of NS-station en postcode, alsmede de verzendingswijze (pakje, postpakket, vracht-, lij- of expresgoed).

De onderdelen, die in de onderdelenlijst met een "X" zijn gemerkt, zijn tijdens het gebruik onderhevig aan normale slijtage en vallen daarom niet onder de garantiebepalingen. De toestand van deze delen dient, telkens vóór het werk begint, te worden gecontroleerd op hun goede werking. Zonodig versleten delen vervangen. Eventuele schade, tengevolge van niet tijdige vervanging van versleten onderdelen, wordt niet door de garantie gedekt.

I LISTA PARTI DI RICAMBIO**NOTE IMPORTANTI PER ORDINARE PEZZI DI RICAMBIO**

Individuare l'esatto numero d'ordine e la denominazione del pezzo da ricambiare, consultando la seguente lista parti.

Per evitare ogni errata consegna, Vi consigliamo espressamente di rimmetterci il numero macchina inciso sulla targhetta di matricola.

Per la spedizione Vi preghiamo di rimmetterci l'indirizzo preciso, la stazione ferroviaria o ufficio postale competente, il CAP nonché il tipo di consegna richiesto (pacco, pacchetto, spedizione espresso, corriere).

Le parti di ricambio di listino contadistinte dalla lettera "X" sono quelle parti che durante il servizio dell'attrezzo vanno maggiormente soggette a naturale usura per cui non si assume alcuna garanzia. Prima di mettere in funzione l'attrezzo è necessario controllare se dette parti risultano funzionali. In caso contrario procedere a conveniente sostituzione. Non ci si assume alcuna responsabilità per danni sorti per non tempestiva sostituzione delle parti.

S RESERVDELSFÖRTECKNING**OBSERVERA VID BESTÄLLNING AV RESERVDELAR**

Var god och använd exakt beställningsnummer och materialbeteckning från denna reservdelsförteckning vid beställning av delar.

Av största betydelse är dessutom uppgiften om typplåtens maskinnummer för att undvika felaktiga leveranser av reservdelar.

Var god och ange exakt adress med postens eller järnvägens mottagningsstation samt uppgift om försändelsättet (t.ex. snapaket, postpaket, frakt-, il- eller expressgodis).

De i reservdelslistan med "X" markerade reservdelarna utsätts för naturligt slitage under drift och är därför undantagna från garantin. Kontrollera dessens delars funktionsduglighet före varje användning och byt ut slitna eller skadade delar vid behov. Skador som uppkommit på grund av att slitagedelar inte bytts ut i tid omfattas inte av garantin.

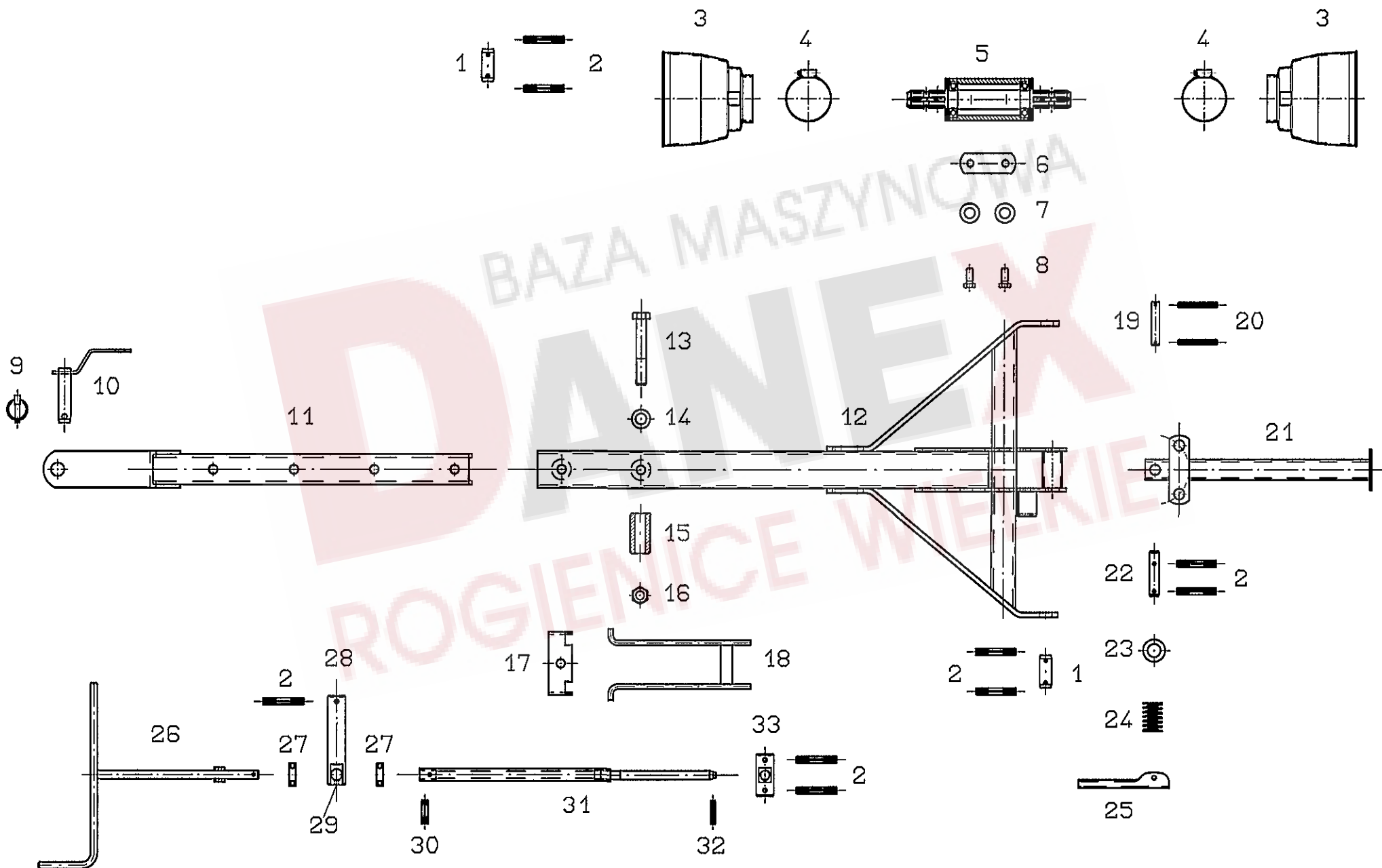

Pos.	Nr.	TH 800 Hydro		x=Verschleißteil	*=kein Ersatzteil
				x=Wear part	*=no spare parts
				x=Pièces d'usure	*=pas de pièce de rechange
			Bezeichnung des Teiles	Description of the part	Désignation de la pièce
			Deichsel und Kurbel.....	Drawbar and crank.....	Timon et manivelle
1	150 522	o	Bolzen.....	Pin.....	Boulon
2	107 469	o	Spannstift ISO 8752-8x60-A-ST Dacromet.....	Tensioning pin.....	Goupille de serrage
3	117 999	o	Schutztopf WS 82.84.0.....	Guard.....	Pot de protection
4	117 831	o	Schlauchschelle SA 70-90 SKZ.....	Hose clip.....	Collier pour chambre à air
5	150 711	o	Zwischenlager, montiert.....	Intermediate bearing, mounted.....	Palier intermédiaire, monté
6	150 116	o	Beilage.....	Annex.....	Cale
7	105 186	o	Scheibe DIN 125-13-A3A.....	Washer.....	Rondelle
8	127 641	o	6kt.-Schraube DIN 933-M 12x30-8.8-A3A Verb.plus.....	Hexagonal bolt.....	Boulon hexagonal
9	108 544	x	Klappstecker 12x45 DIN 11023 ZN3.....	Folding plug.....	Esses d'essieu
10	150 686	o	Steckbolzen.....	Socket pin.....	Axe débrochable
11	150 418	o	Deichselprofil.....	Drawbar profile.....	Profil timon
12	150 727	o	Deichsel.....	Drawbar.....	Timon
13	127 823	o	6kt.-Schraube DIN 931-M 20x130-8.8-A3A.....	Hexagonal bolt.....	Boulon hexagonal
14	127 441	o	Scheibe DIN 7989-22-A3A.....	Washer.....	Rondelle
15	150 419	o	Buchse.....	Bushing.....	Douille
16	127 267	o	6kt.-Mutter DIN 985-M 20-8-A3A.....	Hexagonal nut.....	Écrou hexagonal
17	150 118	o	Bügel.....	Bracket.....	Étrier
18	150 119	o	Stütze.....	Support.....	Support
19	121 779	o	Bolzen.....	Pin.....	Boulon
20	107 454	o	Spannstift ISO 8752-6x50-A-ST Dacromet.....	Tensioning pin.....	Goupille de serrage
21	150 120	o	Stützfuß.....	Land support.....	Pied d'appui
22	123 269	o	Bolzen.....	Pin.....	Boulon
23	115 989	o	Scheibe DIN 126-26-A3A.....	Washer.....	Rondelle
24	123 154	x	Druckfeder.....	Compression spring.....	Ressort de pression
25	150 121	o	Rasthebel.....	Stop lever.....	Levier d'arrêt
26	150 908	o	Spindelgriff.....	Spindle handle.....	Manche pivot
27	127 416	o	Axialrillenkugellager 11-119 Rolax.....	Grooved ball thrust bearing.....	Butée à rainure à billes
28	123 057	o	Bolzen.....	Pin.....	Boulon
29	108 292	o	Kegelschmiernippel AS 8x1 DIN 71412.....	Conical grease nipple.....	Graisser conique
30	108 745	o	Spannstift ISO 8752-8x30-A-ST Dacromet.....	Tensioning pin.....	Goupille de serrage
31	150 907	o	Spindel.....	Spindle.....	Broche
32	107 449	o	Spannstift ISO 8752-6x30-A-ST Dacromet.....	Tensioning pin.....	Goupille de serrage
33	123 058	o	Bolzen.....	Pin.....	Boulon

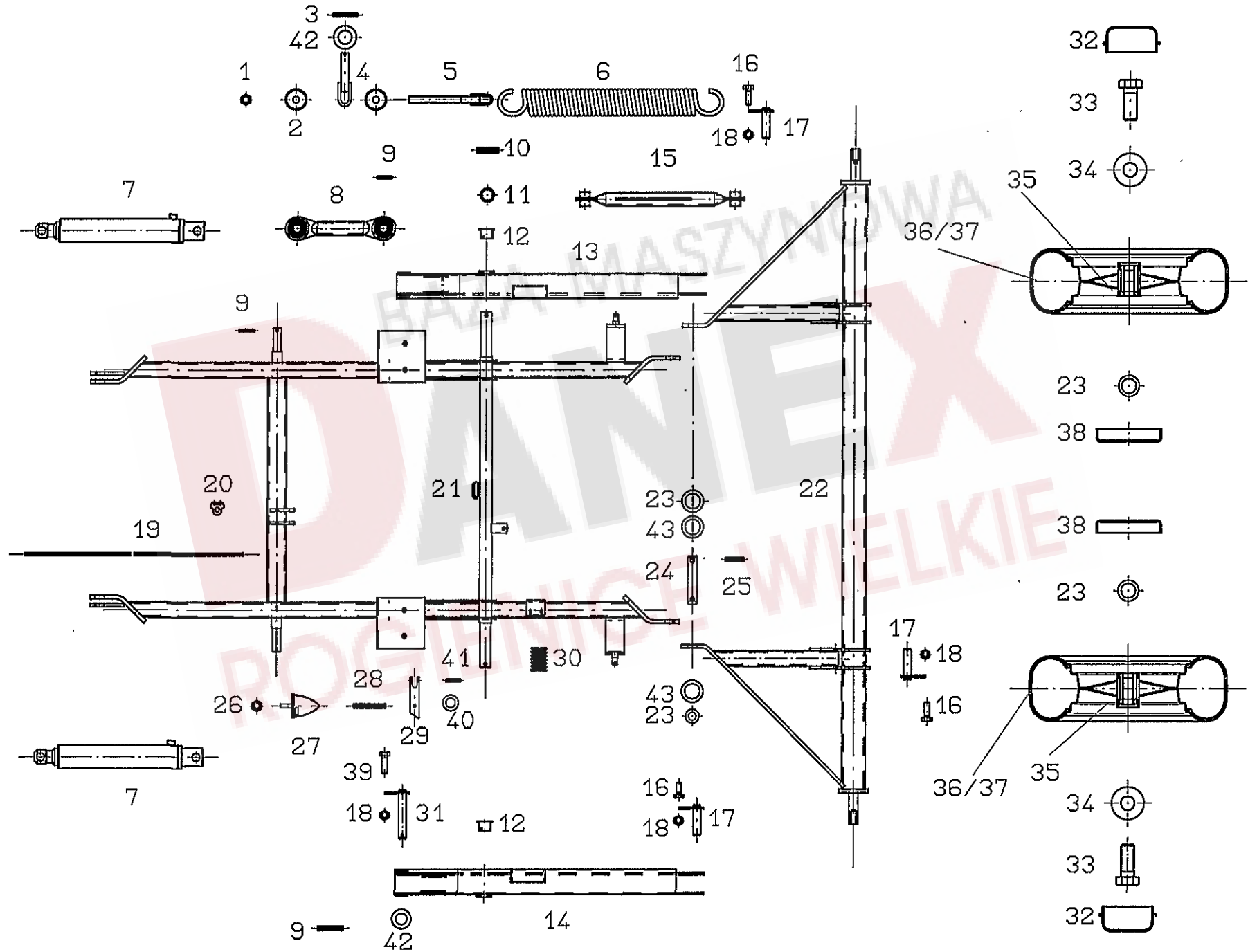

Pos.	Nr.	TH 800		Bezeichnung des Teiles	Description of the part	Désignation de la pièce
					x=Verschleißteil x=Wear part x=Pièces d'usure	*=kein Ersatzteil *=no spare parts *=pas de pièce de rechange
				Fahrwerk.....	Chassis.....	Châssis
1	127 267	o		6kt.-Mutter DIN 985-M 20-8-A3A.....	Hexagonal nut.....	Écrou hexagonal
2	150 091	o		Scheibe, gewölbt.....	Washer.....	Rondelle
3	107 454	o		Spannstift ISO 8752-6x50-A-ST Dacromet.....	Tensioning pin.....	Goupille de serrage
4	123 192	o		Bolzen.....	Bolt.....	Boulon
5	123 191	o		Spannschraube.....	Tension bolt.....	Vis de serrage
6	123 208	x		Zugfeder.....	Pulling spring.....	Ressort de tension
7	123 063	o		Druckzylinder.....	Pressure cylinder.....	Vérin de pression
8	123 061	o		Koppelstange.....	Connecting rod.....	Barre de connection
9	107 469	o		Spannstift ISO 8752-8x60-A-ST Dacromet.....	Tensioning pin.....	Goupille de serrage
10	105 464	o		Spannstift ISO 8752-10x45-A-ST Dacromet.....	Tensioning pin.....	Goupille de serrage
11	126 242	o		Stützscheibe 35x45x2,5 DIN 988 ZN 3.....	Supporting plate.....	Rondelle de support
12	123 132	o		Bundbuchse 35 W 39.....	Flange sleeve.....	Douille à collet
13	150 122	o		Hebel, rechts.....	Handle, right.....	Levier, droit
14	150 123	o		Hebel, links.....	Handle, left.....	Levier, gauche
15	150 942	o		Koppelstange.....	Connecting rod.....	Barre de connection
16	107 735	o		6kt.-Schraube DIN 933-M 10x30-8.8-A3A.....	Hexagonal bolt.....	Boulon hexagonal
17	123 209	o		Bolzen.....	Bolt.....	Boulon
18	108 441	o		6kt.-Mutter DIN 985-M 10-8-A3A.....	Hexagonal nut.....	Écrou hexagonal
19	123 389	x		Zugseil 8x7000.....	Pulling rope.....	Câble de traction
20	108 428	o		Klemme 6,5 DIN 741.....	Clamp.....	Borne
21	150 943	o		Rahmen.....	Frame.....	Châssis
22	150 125	o		Achse.....	Axle.....	Essieu
23	124 797	o		Stützscheibe 30x42x2,5 DIN 988 ZN 3.....	Supporting plate.....	Rondelle de support
24	150 523	o		Bolzen.....	Bolt.....	Boulon
25	107 483	o		Spannstift ISO 8752-13x60-A-ST Dacromet.....	Tensioning pin.....	Goupille de serrage
26	108 589	o		6kt.-Mutter DIN 985-M 12-8-A3A.....	Hexagonal nut.....	Écrou hexagonal
27	123 188	x		Parabelfeder.....	Parabola spring.....	Ressort parabole
28	107 470	o		Spannstift ISO 8752-8x65-A-ST Dacromet.....	Tensioning pin.....	Goupille de serrage
29	123 761	o		Riegel.....	Lock.....	Verrou
30	123 154	x		Druckfeder.....	Compression spring.....	Ressort de pression
31	150 944	o		Bolzen.....	Bolt.....	Boulon
32	126 920	o		Abschlußkappe.....	Sealing hat.....	Chapeau de fermeture
33	126 377	o		6kt.-Schraube DIN 933-M 16x40-8.8-A3A Verb-pl.....	Hexagonal bolt.....	Boulon hexagonal
34	124 517	o		Scheibe DIN 7349-17-A3A.....	Washer.....	Rondelle
35	122 477	o		Tiefbettfelge 6.00 JX15.....	Drop base rim.....	Jante creuse
36	127 006	x		Schlauch 215/65-15.....	Hose.....	Chambre à air
37	126 921	x		Decke 215/65-15 6PR.RiCS.....	Surface.....	Couverture
38	160 348	o		Schutzscheibe.....	Protective plate.....	Plaque de protection
39	116 623	o		6kt.-Schraube DIN 933-M 10x35-8.8-A3A.....	Hexagonal bolt.....	Boulon hexagonal
40	127 516	o		Seilrolle.....	Rope pulley.....	Poulie de câble
41	107 438	o		Spannstift ISO 8752-5x30-A-ST Dacromet.....	Tensioning pin.....	Goupille de serrage
42	115 989	o		Scheibe DIN 126- 26 -A3A.....	Washer.....	Rondelle
43	116 014	o		Paßscheibe 30 x 42 x 1 DIN 988.....	Adjusting washer.....	Rondelle d'austage

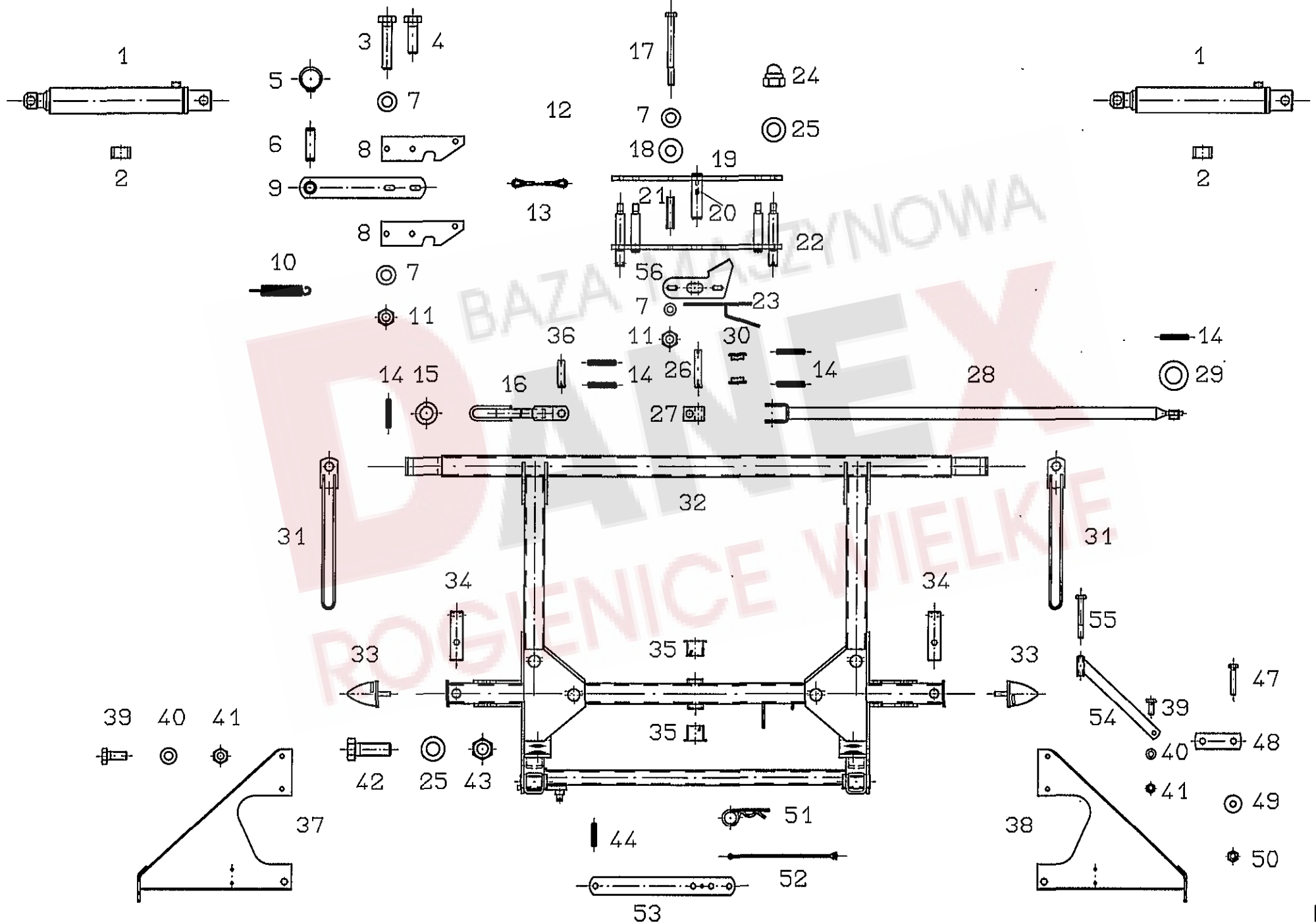

Pos.	Nr.	TH 800		Bezeichnung des Teiles	Description of the part	Désignation de la pièce
				Brücke.....	Carrier.....	Bras portant
1	123 063	o		Hydraulikzylinder.....	Hydraulic cylinder.....	Vérin hydraulique
2	123 183	o		Distanzring.....	Distance ring.....	Bague d'écartement
3	117 726	o		6kt.-Schraube DIN 933-M 12x60-8.8-A3A.....	Hexagonal bolt.....	Boulon hexagonal
4	116 630	o		6kt.-Schraube DIN 933-M 12x40-8.8-A3A.....	Hexagonal bolt.....	Boulon hexagonal
5	126 653	o		Sicherungsring 25x2 DIN 471 ZN 3.....	Snap ring.....	
6	122 863	o		Bolzen.....	Pin.....	Boulon
7	105 186	o		Scheibe DIN 125-13-A3A.....	Washer.....	Rondelle
8	150 126	o		Haken.....	Hook.....	Crochet
9	150 127	o		Sicherungshebel.....	Retaining lever.....	Levier de maintien
10	110 860	x		Zugfeder.....	Pulling spring.....	Ressort de tension
11	108 589	o		6kt.-Mutter DIN 985-M 12-8-A3A.....	Hexagonal nut.....	Écrou hexagonal
13	150 914	x		Drahtseil 4x750.....	Wire rope.....	Câble métallique
14	107 451	o		Spannstift ISO 8752-6x36-A-ST Dacromet.....	Tensioning pin.....	Goupille de serrage
15	115 989	o		Scheibe DIN 126-26-A3A.....	Washer.....	Rondelle
16	151 087	o		Zugstange, innen.....	Pull rod, inside.....	Barre de traction, intérieur
17	127 271	o		6kt.-Schraube DIN 931-M 12x140-8.8-A3A.....	Hexagonal bolt.....	Boulon hexagonal
18	122 712	o		Scheibe.....	Washer.....	Rondelle
19	150 128	o		Hebel, oben.....	Handle, top.....	Levier, supérieur
20	108 292	o		Kegelschmiernippel AS 8x1 DIN 71412.....	Conical grease nipple.....	Graisser conique
21	150 058	o		Distanzrohr.....	Distance pipe.....	Tube d'écartement
22	150 964	o		Hebel, unten.....	Handle, bottom.....	Levier en bas
23	151 132	o		Grundplatte.....	Bearing plate.....	Plaque de fondation
24	127 307	o		6kt.-Hutmutter DIN 986-M 16-8-A3A.....	Hexagonal bolt.....	Boulon hexagonal
25	115 979	o		Scheibe DIN 125-17-A3A.....	Washer.....	Rondelle
26	150 371	o		Bolzen.....	Pin.....	Boulon
27	150 060	o		Gelenkstück.....	Joint piece.....	Pièce d'articulation
28	150 367	o		Zugstange, außen.....	Pull rod, outside.....	Barre de traction, extérieur
29	108 455	o		Scheibe DIN 125-21-A3A.....	Washer.....	Rondelle
30	150 414	o		Rolle.....	Roller.....	Poulie
31	151 378	o		Begrenzungsgestänge.....	Limit bar.....	Barre de limitation
32	150 539	o		Brücke.....	Carrier.....	Bras portant
33	123 283	x		Parabelfeder.....	Parabola spring.....	Ressort parabole
34	123 089	o		Bolzen.....	Pin.....	Boulon
35	122 913	o		Bundbuchse 30 W 34.....	Flange sleeve.....	Douille à collet
36	122 932	o		Bolzen.....	Pin.....	Boulon
37	150 932	o		Seitenplatte, links.....	Side plate, left.....	Plaque latérale, gauche
38	150 931	o		Seitenplatte, rechts.....	Side plate, right.....	Plaque latérale, droit
39	116 622	o		6kt.-Schraube DIN 933-M10x25-8.8 A3A.....	Hexagonal bolt.....	Boulon hexagonal
40	115 973	o		Scheibe DIN 125-10,5-A3A.....	Washer.....	Rondelle
41	108 441	o		6kt.-Mutter DIN 985-M 10-8-A3A.....	Hexagonal nut.....	Écrou hexagonal
42	116 587	o		6kt.-Schraube DIN 933-M 16x45-8.8-A3A.....	Hexagonal bolt.....	Boulon hexagonal
43	116 699	o		6kt.-Mutter DIN 985-M 16-8-A3A.....	Hexagonal nut.....	Écrou hexagonal
				Fortsetzung nächste Seite.....	Continued on next page.....	Suite à la page suivante

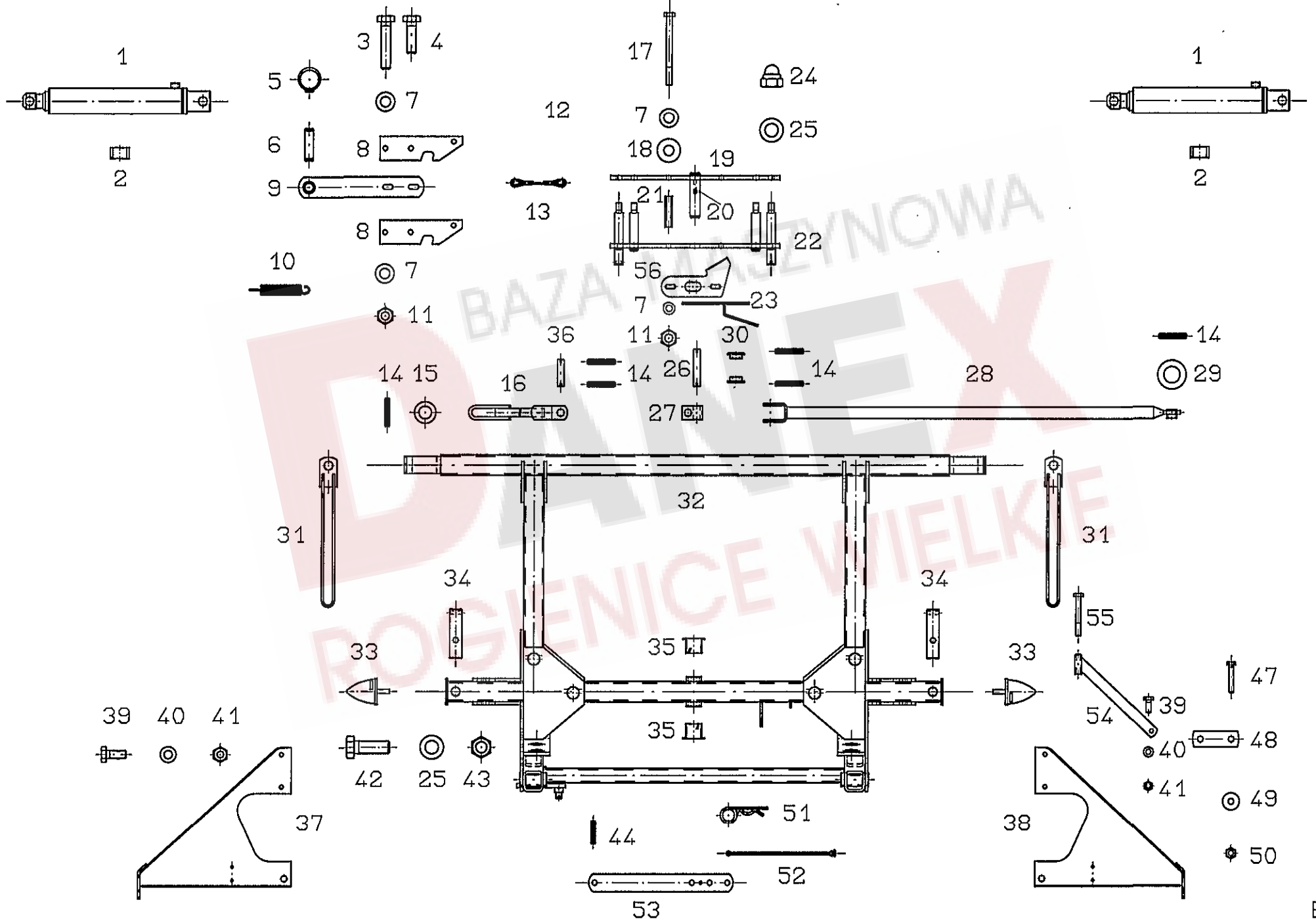

Pos.	Nr.	TH 800			x=Verschleißteil	*=kein Ersatzteil
					x=Wear part	*=no spare parts
					x=Pièces d'usure	*=pas de pièce de rechange
				Bezeichnung des Teiles	Description of the part	Désignation de la pièce
				Fortsetzung.....	Continued.....	Suite
44	107 449	o		Spannstift ISO 8752- 6x30 DIN 1481 Dacromet.....	Tensioning pin.....	Goupille de serrage
47	124 944	o		6kt.-Schraube DIN 933-M 6x35-8.8-A3A	Hexagonal bolt.....	Boulon hexagonal
48	160 316	o		Lasche.....	Tongue.....	Éclisse
49	116 030	o		Scheibe DIN 9021-7,4-A3A	Washer.....	Rondelle
50	106 903	o		6kt.-Mutter DIN 985-M 6-8-A3A	Hexagonal nut.....	Écrou hexagonal
51	115 916	o		Federstecker 5 St3.....	Plug.....	Connecteur à ressort
52	122 466	o		Halteschnur 240 lang.....	Holding rope.....	Corde de retenue
53	150 838	o		Lasche.....	Tongue.....	Éclisse
54	150 930	o		Stütze.....	Support.....	Support
55	107 596	o		6kt.-Schraube DIN 931-M 10x80-8.8-A3A	Hexagonal bolt.....	Boulon hexagonal
56	150 963	o		Anschlagschieber.....	Slider.....	Verrou

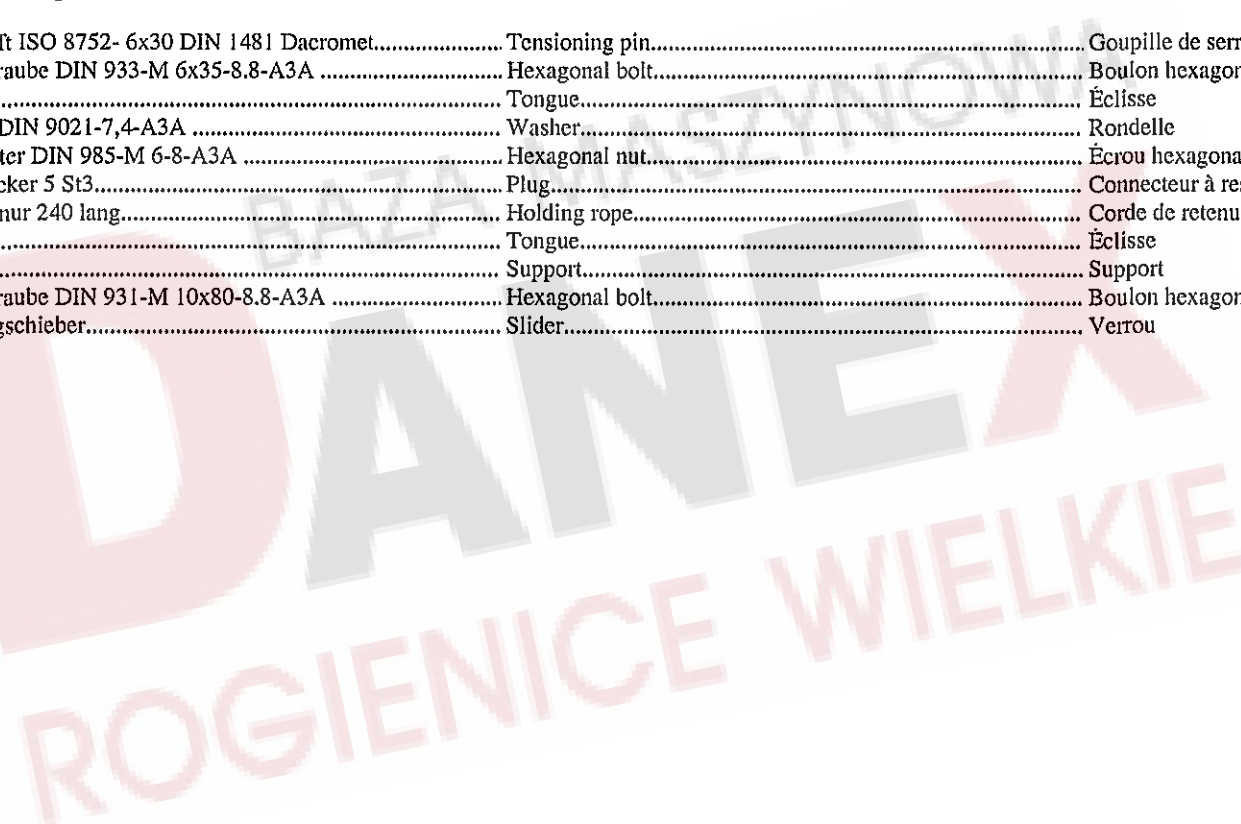

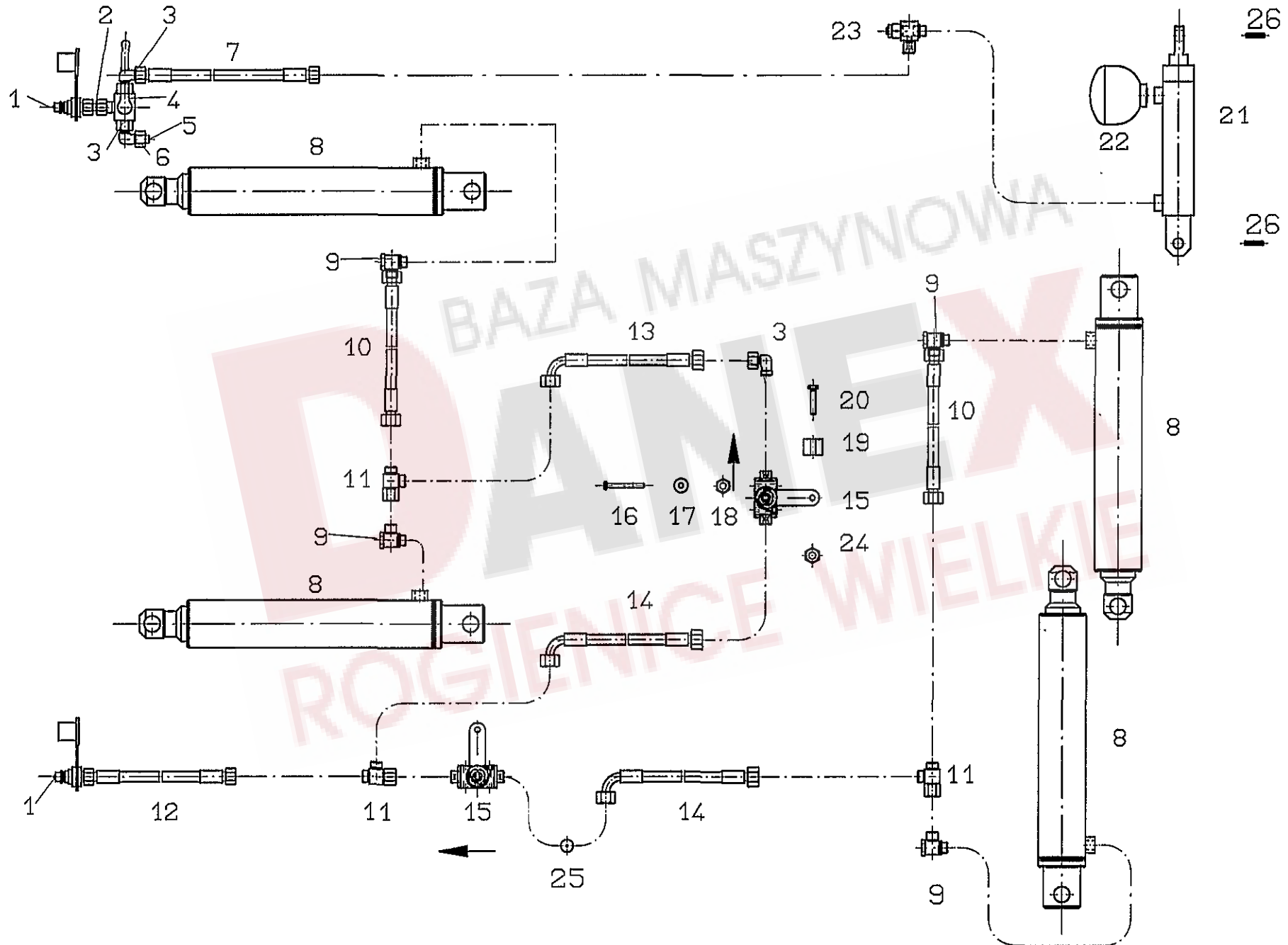

Pos.	Nr.	TH 800		x=Verschleißteil	s=Sonderzubehör	*=kein Ersatzteil
				x=Wear part	s=Special equipment	*=no spare parts
				x=Pièces d'usure	s=Équipement special	*=pas de pièce de rechange
				Bezeichnung des Teiles	Description of the part	Désignation de la pièce
				Hydraulik.....	Hydraulic.....	Hydraulique
1	121 071	o		SVK-Stecker mit Staubkappe 12l.....	Plug with dust cap.....	Fiche avec chapeau pare-poussière
2	127 437	s		Gerade Verbindung GVO 12-L/12-L A2K.....	Straight connection.....	Raccordement, droit
3	124 299	o		Einstellbare W-Verschraubung EVW 12 PL-O A2K.....	Adjustable screw fitting.....	Raccord à vis en W réglable
4	127 436	s		Dreiwegekugelhahn BK-12L-08-1123-L.....	Three-way ball valve.....	Robinets à boisseau sphérique à trois voies
5	124 369	s		Verschlußstopfen BUZ 12-L/S-A2K.....	Plug.....	Bouchon de fermeture
6	124 371	s		Überwurfmutter AL 12 DIN 3870 A2K.....	Nut.....	Écrou-raccord
7	150 392	s		Hydraulikschlauch 6300 mm.....	Hydraulic hose.....	Flexible hydraulique
8	123 063	o		Druckzylinder.....	Pressure cylinder.....	Vérin de pression
8	127 485	o		Dichtsatz für 123 063.....	Set of seals for 123 063.....	Jeu de joints pour 123 063
9	127 421	o		W-Schwenk-Verschraubung SWVE 12-PLM.....	Pivoting bolting.....	Raccord à vis coudé pivotant
10	150 390	x		Hydraulikschlauch 1150 mm.....	Hydraulic hose.....	Flexible hydraulique
11	127 422	o		Einstellbare L-Verschraubung EL 12-PL.....	Adjustable screw fitting.....	Raccord à vis en L réglable
12	150 394	x		Hydraulikschlauch 5000 mm.....	Hydraulic hose.....	Flexible hydraulique
13	150 388	x		Hydraulikschlauch 1900 mm.....	Hydraulic hose.....	Flexible hydraulique
14	150 389	x		Hydraulikschlauch 1350 mm.....	Hydraulic hose.....	Flexible hydraulique
15	123 213	o		Absperrhahn 90 Grd. HBKH-DN 10/12L.....	Stop valve.....	Robinet d'arrêt
16	124 359	o		6kt.-Schraube DIN 931-M 6x60-8.8-A3A.....	Hexagonal bolt.....	Boulon hexagonal
17	116 030	o		Scheibe DIN 9021-7,4-A3A.....	Washer.....	Rondelle
18	106 903	o		6kt.-Mutter DIN 985-M 6-8-A3A.....	Hexagonal nut.....	Écrou hexagonal
19	123 256	o		Rolle.....	Roller.....	Poulie
20	116 616	o		6kt.-Schraube DIN 933-M 8x40-8.8-A3A.....	Hexagonal bolt.....	Boulon hexagonal
21	127 816	s		Hydraulikzylinder.....	Hydraulic cylinder.....	Vérin hydraulique
21	127 684	s		Dichtsatz für 127 816.....	Set of seals for 127 816.....	Jeu de joints pour 127 816
22	127 686	s		Hydrospeicher für 127 816.....	Hydraulic accumulator for 127 816.....	Accumulateur hydraulique pour 127 816
23	123 759	s		Drosselventil, kompl.....	Throttle valve, cpl.....	Soupape d'étranglement, cpl.
24	108 531	o		6kt.-Mutter DIN 985-M 8-8-A3A.....	Hexagonal nut.....	Écrou hexagonal
25	150 921	o		Drosselscheibe 12/1,5.....	Throttle plate.....	Écran d'étranglement
26	107 449	o		Spannstift ISO 8752-6x30-A-ST Dacromet.....	Tensioning pin.....	Goupille de serrage

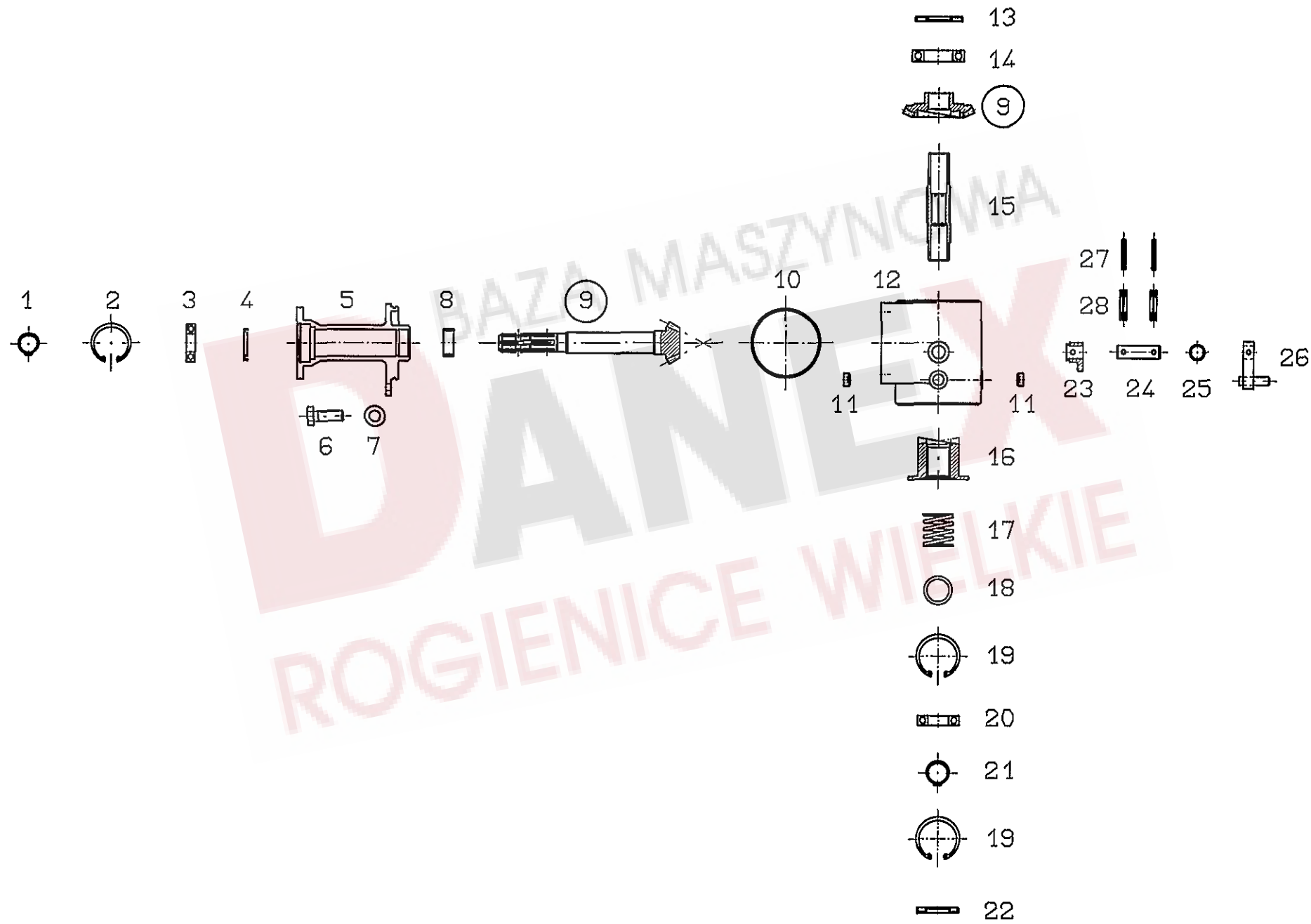

Pos.	Nr.	TH 800			x=Verschleißteil	*=kein Ersatzteil
					x=Wear part	*=no spare parts
					x=Pièces d'usure	*=pas de pièce de rechange
				Bezeichnung des Teiles	Description of the part	Désignation de la pièce
				Lagerrohr.....	Bearing tube.....	Tube de palier
1	107 367	o		Sicherungsring 35x1,5 DIN 471.....	Snap ring.....	Circlip extérieur
2	107 385	o		Sicherungsring 72x2,5 DIN 472.....	Snap ring.....	Circlip intérieur
3	108 570	o		Rillenkugellager 6207-2RS DIN 625.....	Grooved ball bearing.....	Roulement rainuré à billes
4	127 925	o		Wellendichtring A40x62x7-NB DIN 3760.....	Seal.....	Bague à lèvres avec ressort
5	150 822	o		Lagerrohr.....	Bearing tube.....	Tube de palier
6	116 629	o		6kt.-Schraube DIN 933-M 12x35-8.8-A3A	Hexagonal bolt.....	Boulon hexagonal
7	105 186	o		Scheibe DIN 125-13-A3A	Washer.....	Rondelle
8	127 773	o		Nadelhülse HK 4520 DIN 618.....	Needle bush.....	Roulement à aiguilles
9	150 961	o		Radsatz.....	Wheel set.....	Jeu de roues
10	127 264	o		Runddichtring 133x3,5-N-NBR70 DIN 3770.....	Round seal.....	Joint torique d'étanchéité
11	127 493	o		Verschlußschraube DIN 906-M 24x1,5 A3A.....	Plug screw.....	Bouchon fileté
12	150 140	o		Getriebegehäuse.....	Gearbox housing.....	Boîte de vitesse
13	127 682	o		Wellendichtring AS 40x90x8 DIN 3760-NB.....	Seal.....	Bague à lèvres avec ressort
14	127 683	o		Rillenkugellager 6211 DIN 625.....	Grooved ball bearing.....	Roulement rainuré à billes
15	150 139	o		Hohlwelle.....	Hollow shaft.....	Arbre creux
16	150 030	o		Schaltklaue.....	Shifter fork.....	Griffe d'accouplement
17	150 029	o		Druckfeder 52x5,6x60.....	Compression spring.....	Ressort de pression
18	127 541	o		Stützscheibe 45x56x3 DIN 988.....	Supporting plate.....	Rondelle de support
19	107 386	o		Sicherungsring 80x2,5 DIN 472.....	Snap ring.....	Circlip intérieur
20	105 328	o		Rillenkugellager 6208 DIN 625.....	Grooved ball bearing.....	Roulement rainuré à billes
21	107 369	o		Sicherungsring 40x1,75 DIN 471.....	Snap ring.....	Circlip extérieur
22	127 268	o		Wellendichtring A 40x80x10 DIN 3760 NB.....	Seal.....	Bague à lèvres avec ressort
23	122 897	o		Schaltnocken.....	Shifter cam.....	Came porte-butée
24	122 901	o		Bolzen.....	Pin.....	Boulon
25	127 270	o		Runddichtring 25x2,5 DIN 3770 NB 70.....	Round seal.....	Joint torique d'étanchéité
26	123 299	o		Hebel.....	Handle.....	Levier
27	107 440	o		Spannstift ISO 8752-5x36-A-ST Dacromet.....	Tensioning pin.....	Goupille de serrage
28	107 464	o		Spannstift ISO 8752-8x36-A-ST Dacromet.....	Tensioning pin.....	Goupille de serrage

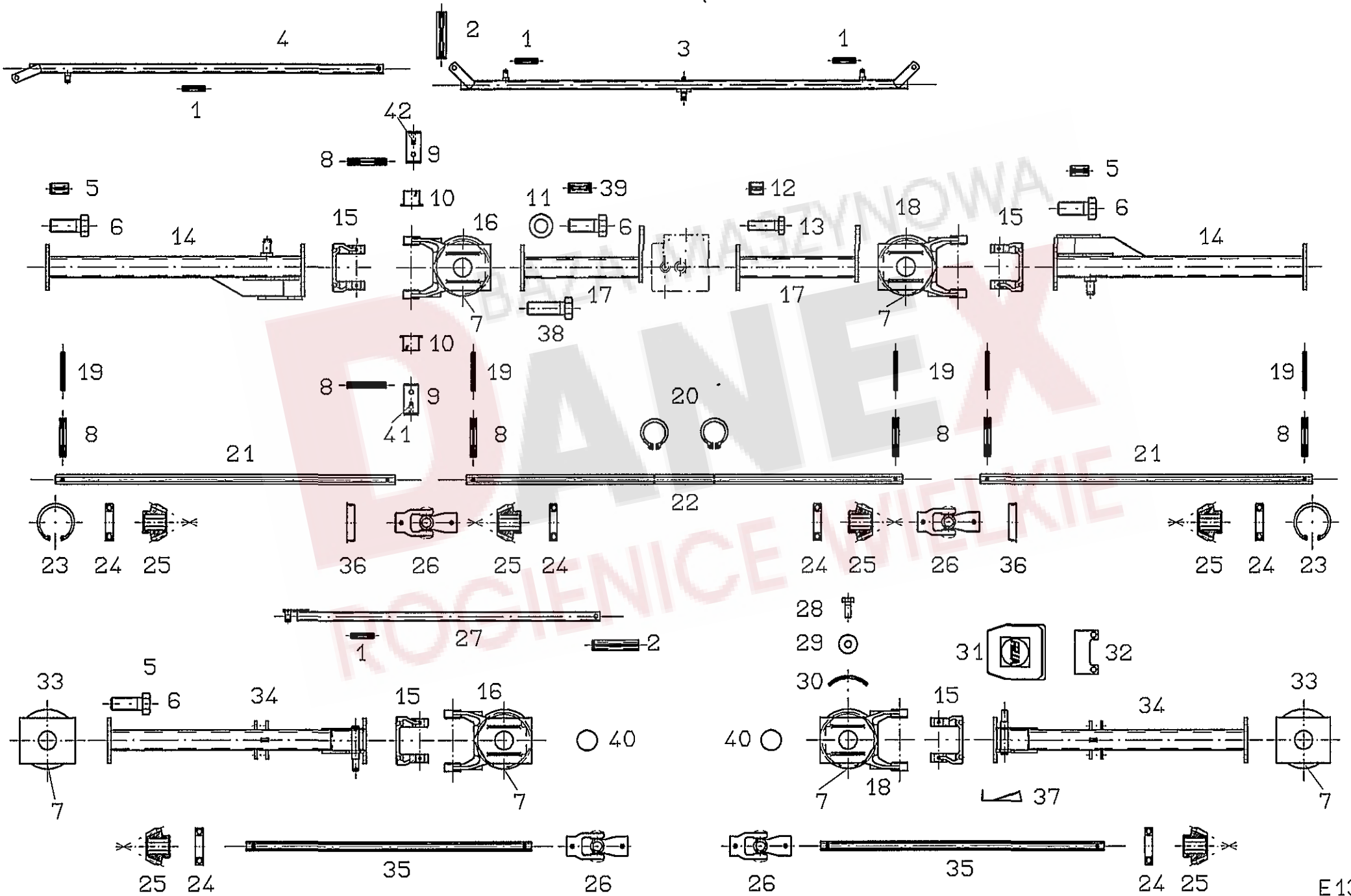

Pos.	Nr.	TH 800			x=Verschleißteil	*=kein Ersatzteil
					x=Wear part	*=no spare parts
					x=Pièces d'usure	*=pas de pièce de rechange
				Bezeichnung des Teiles	Description of the part	Désignation de la pièce
				Rahmen.....	Frame.....	Châssis
1	107 449	o		Spannstift ISO 8752-6x30-A-ST Dacromet.....	Tensioning pin.....	Goupille de serrage
2	107 483	o		Spannstift ISO 8752-13x60-A-ST Dacromet.....	Tensioning pin.....	Goupille de serrage
3	150 368	o		Gestänge, mitte.....	Linkage, center.....	Tiges, centre
4	151 011	o		Gestänge, innen.....	Linkage, inside.....	Tiges, intérieur
5	128 063	o		Spannstift ISO 8752-13x24-A-ST Dacromet.....	Tensioning pin.....	Goupille de serrage
6	126 377	o		6kt.-Schraube DIN 933-M16x40-8.8-A3A Verb.plus.....	Hexagonal bolt.....	Boulon hexagonal
7	108 292	o		Kegelschmiernippel AS8x1 DIN71412.....	Conical grease nipple.....	Graisseur conique
8	107 469	o		Spannstift ISO 8752-8x60-A-ST Dacromet.....	Tensioning pin.....	Goupille de serrage
9	150 839	o		Scharnierbolzen.....	Hinge bolt.....	Boulon de charnière
10	122 913	o		Bundbuchse 30W34/45x30.....	Flange sleeve.....	Douille à collet
11	115 979	o		Scheibe DIN 125-17-A3A.....	Washer.....	Rondelle
12	126 387	o		Spannstift ISO 8752-16x18-A-ST Dacromet.....	Tensioning pin.....	Goupille de serrage
13	126 383	o		6kt.-Schraube DIN 933-M12x40-10.9-A3A Verb.plus.....	Hexagonal bolt.....	Boulon hexagonal
14	151 124	o		Rahmenrohr, innen.....	Frame pipe, inside.....	Tube de châssis, intérieur
15	151 109	o		Scharnierhälfte.....	Hinge half.....	Demi-charnière
16	150 343	o		Scharnierkopf, links.....	Hinge head, left.....	Tête de charnière, gauche
17	150 385	o		Rahmenrohr, mitte.....	Frame pipe, center.....	Tube de châssis, centre
18	150 335	o		Scharnierkopf, rechts.....	Hinge head, right.....	Tête de charnière, droit
19	107 444	o		Spannstift ISO 8752-5x60-A-ST Dacromet.....	Tensioning pin.....	Goupille de serrage
20	124 504	o		Sicherungsring 30x2 DIN 471.....	Snap ring.....	Circlip extérieur
21	150 001	o		Sechskantwelle 1160.....	Hexagonal shaft.....	Arbre hexagonal
22	123 789	o		Sechskantwelle 1516.....	Hexagonal shaft.....	Arbre hexagonal
23	108 420	o		Sicherungsring 75x2,5 DIN 472.....	Snap ring.....	Circlip intérieur
24	108 601	o		Rillenkugellager 6009-2RS DIN 625.....	Grooved ball bearing.....	Roulement rainuré à billes
25	122 753	o		Kegelrad 4,5/15.....	Bevel wheel.....	Pignon conique
26	150 952	o		Kreuzgelenk W 2200/SW 27.....	Universal joint.....	Joint de cardan
27	123 675	o		Gestänge.....	Linkage.....	Tiges
28	118 714	o		Schneidschraube DIN 7513 AM 8x20-A3A.....	Tapping screw.....	Vis autotaraudeuse
29	105 421	o		Scheibe DIN 9021-8,4-A3A.....	Washer.....	Rondelle
30	123 018	o		Bürstenleiste.....	Brush strip.....	Barre à brosse
31	122 823	o		Scharnierabdeckung.....	Cover plate for hinge.....	Plaque de fermeture pour charnière
32	150 093	o		Scharnierblech.....	Hinge plate.....	Plaque de charnière
33	151 301	o		Kreiselkopf.....	Rotor head.....	Boîtier
34	151 129	o		Rahmenrohr, außen.....	Frame pipe, outside.....	Tube de châssis, extérieur
35	123 788	o		Sechskantwelle 980.....	Hexagonal shaft.....	Arbre hexagonal
36	123 261	o		Deckel.....	Cover.....	Couvercle
37	151 136	o		Scharnierabdeckung, unten.....	Cover plate for hinge, bottom.....	Plaque de fermeture pour charnière en bas
38	127 274	o		6kt.-Schraube DIN 933-M16x50-8.8-A3A Verb.-plus.....	Hexagonal bolt.....	Boulon hexagonal
39	128 064	o		Spannstift ISO 8752-13x30-A-ST Dacromet.....	Tensioning pin.....	Goupille de serrage
40	127 791	o		Deckel.....	Cover.....	Couvercle
41	126 821	o		Kegelschmiernippel AM8x1 DIN71412.....	Conical grease nipple.....	Graisseur conique
42	127 971	o		Kegelschmiernippel CM8x1 DIN71413.....	Conical grease nipple.....	Graisseur conique

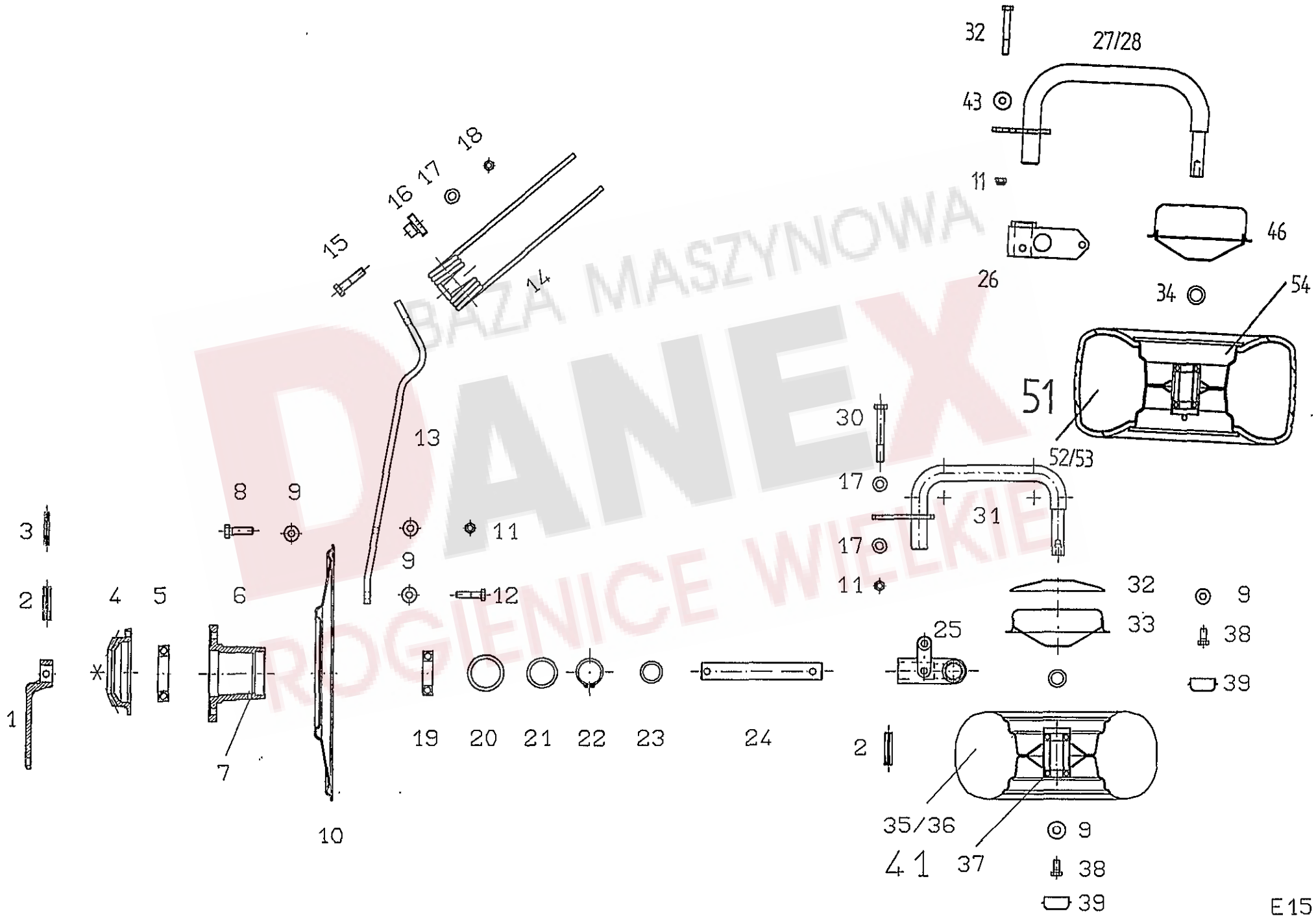

Pos.	Nr.	TH 800				x=Verschleißteil	*=kein Ersatzteil
						x=Wear part	*=no spare parts
						x=Pièces d'usure	*=pas de pièce de rechange
			Bezeichnung des Teiles	Description of the part	Désignation de la pièce		
			Kreisel mit Laufradachse.....	Rotor with track wheel axle.....	Rotor avec essieu roue		
1	150 334	o	Schwenkhebel.....	Pivoting lever.....	Levier pivotant		
2	127 808	o	Spannstift ISO 8752-13x55-A-ST Dacromet.....	Tensioning pin.....	Goupille de serrage		
3	124 702	o	Spannstift ISO 8752-8x55-A-ST Dacromet.....	Tensioning pin.....	Goupille de serrage		
4	150 840	o	Kegelrad 4,5/30.....	Bevel wheel.....	Pignon conique		
5	127 806	o	Rillenkugellager 6012-Z DIN 625.....	Grooved ball bearing.....	Roulement rainuré à billes		
6	150 322	o	Kreiselnabe.....	Rotor hub.....	Moyeu du rotor		
7	108 292	o	Kegelschmiernippel AS 8x1 DIN 71412.....	Conical grease nipple.....	Graisseur conique		
8	116 630	o	6kt.-Schraube DIN 933-M 12x40-8.8-A3A.....	Hexagonal bolt.....	Boulon hexagonal		
9	122 712	o	Scheibe 13/30/4.....	Washer.....	Rondelle		
10	123 753	o	Zinkenteller.....	Tine plate.....	Plaque de dents		
11	108 589	o	6kt.-Mutter DIN 985-M12-8-A3A.....	Hexagonal nut.....	Écrou hexagonal		
12	116 530	o	6kt.-Schraube DIN 931-M 12x50-8.8-A3A.....	Hexagonal bolt.....	Boulon hexagonal		
13	123 756	o	Zinkenarm.....	Tine arm.....	Bras à dents		
14	150 862	x	Federzinken.....	Flexible tine.....	Pointe flexible		
15	127 752	o	6kt.-Schraube DIN 931-M 12x50-10.9.....	Hexagonal bolt.....	Boulon hexagonal		
16	150 094	o	Unterlage.....	Support.....	Support		
17	105 186	o	Scheibe DIN 125-13-A3A.....	Washer.....	Rondelle		
18	127 564	o	6kt.-Mutter DIN 982-M12-10-A3A.....	Hexagonal nut.....	Écrou hexagonal		
19	118 461	o	Rillenkugellager 6210-RS DIN 625.....	Grooved ball bearing.....	Roulement rainuré à billes		
20	124 330	o	Stützscheibe 50x62x3 DIN 988.....	Supporting plate.....	Rondelle de support		
21	124 810	o	Paßscheibe 50x62x0,2 DIN 988 bei Bedarf.....	Adjusting washer.....	Rondelle d'austage		
21	124 811	o	Paßscheibe 50x62x0,5 DIN 988 bei Bedarf.....	Adjusting washer.....	Rondelle d'austage		
21	127 807	o	Paßscheibe 50x62x1,0 DIN 988.....	Adjusting washer.....	Rondelle d'austage		
22	127 764	o	Sicherungsring 50x3 DIN 471.....	Snap ring.....	Circlip extérieur		
23	126 375	o	Paßscheibe 35x45x0,5 DIN 988.....	Adjusting washer.....	Rondelle d'austage		
23	120 595	o	Paßscheibe 35x45x1,0 DIN 988.....	Adjusting washer.....	Rondelle d'austage		
24	150 333	o	Steuerwelle.....	Side shaft.....	Arbre de commande		
25	150 834	o	Achsaufnahme.....	Receiver.....	Leveur		
26	151 350	o	Achsaufnahme.....	Receiver.....	Leveur		
27	151 375	o	Laufachse rechts.....	Traversing axle right.....	Axe de roulement droite		
28	151 376	o	Laufachse links.....	Traversing axle left.....	Axe de roulement gauche		
30	116 536	o	6kt.-Schraube DIN 931-M12x90-8.8-A3A.....	Hexagonal bolt.....	Boulon hexagonal		
31	122 941	o	Laufachse.....	Traversing axle.....	Axe de roulement		
32	150 083	o	Schutzscheibe, hinten.....	Protective plate, back.....	Plaque de protection, arrière		
33	123 754	o	Wickelschutz.....	Protection device against winding up.....	Protection d'enroulement		
34	127 570	o	Paßscheibe 25x36x2,0 D.....	Adjusting washer.....	Rondelle d'austage		
35	121 091	o	Decke 16/6.50-8 impl.4 PR-V64.....	Surface.....	Couverture		
36	121 092	o	Schlauch 16/6.50-8 TR13.....	Hose.....	Chambre à air		
37	121 090	o	Felge 5.50 Ax8 m.2 Ri.-KL 6205-2 RS.....	Rim.....	Jante		
38	126 662	o	6kt.-Schraube DIN 933-M 12x25-8.8 A3A Verb.plus.....	Hexagonal bolt.....	Boulon hexagonal		
39	121 327	o	Abschlußkappe für Felge 5.50-8.....	Sealing hat for rim.....	Chapeau de fermeture pour jante		
40	126 377	o	6kt.-Schraube DIN 933-M 16x40-8.8-A3A Verb.plus.....	Hexagonal bolt.....	Boulon hexagonal		
41	126 667	o	Laufrad, montiert 16x6.50-8.....	Track wheel, mounted.....	Roue, monté		
43	130 655	o	Scheibe 13/35/5.....	Washer.....	Rondelle		
46	151 346	o	Wickelschutz.....	Protection device against winding up.....	Protection d'enroulement		
51	151 334	o	Laufrad, montiert 18x8.50-8.....	Track wheel, mounted.....	Roue, monté		
52	128 059	o	Decke 18/8.50-8 impl.4 PR-Rille.....	Surface.....	Couverture		
53	128 060	o	Schlauch 18/8.50-8.....	Hose.....	Chambre à air		
54	151 335	o	Tiefbettfelge 7.00Lx8.....	Rim.....	Jante		

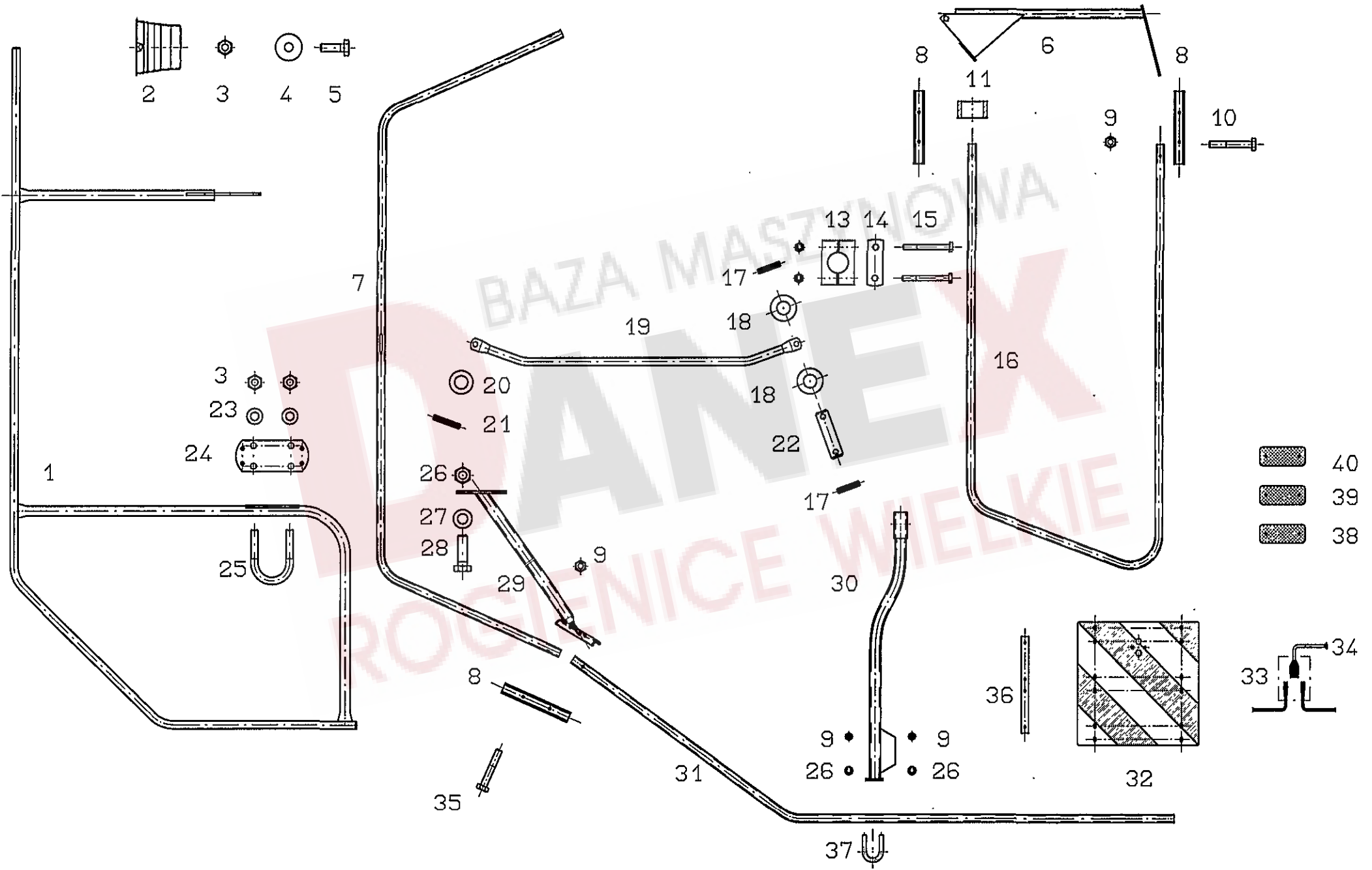

Pos.	Nr.	TH 800				x=Verschleißteil	*=kein Ersatzteil
						x=Wear part	*=no spare parts
						x=Pièces d'usure	*=pas de pièce de rechange
			Bezeichnung des Teiles	Description of the part	Désignation de la pièce		
			Schutze.....	Guard.....	Protection		
1	150 825	o	Schutzbogen.....	Arc-shaped guard.....	Pièce de protection		
2	150 095	o	Schutztopf.....	Guard.....	Pot de protection		
3	108 441	o	6kt.-Mutter DIN 985-M 10-8-A3A	Hexagonal nut.....	Ecrou hexagonal		
4	115 983	o	Scheibe DIN 126-11-A3A	Washer.....	Rondelle		
5	116 622	o	6kt.-Schraube DIN 933-M 10x25-8.8-A3A	Hexagonal bolt.....	Boulon hexagonal		
6	150 757	o	Schutzstrebe.....	Guard strut.....	Entretoise de protection		
7	150 968	o	Strebe, kurz.....	Strut, short.....	Entretoise, court		
8	150 109	o	Leiste.....	Strip.....	Barre		
9	108 531	o	6kt.-Mutter DIN 985-M 8-8-A3A	Hexagonal nut.....	Ecrou hexagonal		
10	116 516	o	6kt.-Schraube DIN 931-M 8x55-8.8-A3A	Hexagonal bolt.....	Boulon hexagonal		
11	123 183	o	Distanzring.....	Distance ring.....	Bague d'écartement		
12	106 903	o	6kt.-Mutter DIN 985-M 6-8-A3A.....	Hexagonal nut.....	Ecrou hexagonal		
13	127 215	o	Klemmbackenpaar.....	Set of 2 clamping jaws.....	Lot de 2 mâchoires de serrage		
14	160 316	o	Lasche.....	Tongue.....	Eclisse		
15	124 359	o	6kt.-Schraube DIN 931-M 6x60-8.8-A3A	Hexagonal bolt.....	Boulon hexagonal		
16	150 846	o	Schutzbogen, hinten.....	Arc-shaped guard, back.....	Pièce de protection, arrière		
17	107 449	o	Spannstift ISO 8752-6x30-A-ST Dacromet.....	Tensioning pin.....	Goupille de serrage		
18	150 294	o	Gummischeibe 17x33x8.....	Washer.....	Rondelle		
19	150 974	o	Gestänge.....	Linkage.....	Tiges		
20	115 979	o	Scheibe DIN 125-17-A3A	Washer.....	Rondelle		
21	107 451	o	Spannstift ISO 8752- 6x36-A-ST Dacromet.....	Tensioning pin.....	Goupille de serrage		
22	150 251	o	Bolzen.....	Pin.....	Boulon		
23	115 973	o	Scheibe DIN 125-10,5-A3A.....	Washer.....	Rondelle		
24	150 856	o	Platte.....	Plate.....	Plaque		
25	150 915	o	Rundstahlbügel A38 5.8 A3A.....	Round-steel bracket.....	Etrier an acier rond		
26	108 589	o	6kt.-Mutter DIN 985- M 12-8-A3A	Hexagonal nut.....	Ecrou hexagonal		
27	105 186	o	Scheibe DIN 125-13-A3A	Washer.....	Rondelle		
28	116 630	o	6kt.-Schraube DIN 933-M 12x40-8.8-A3A	Hexagonal bolt.....	Boulon hexagonal		
29	150 135	o	Träger, rechts.....	Carrier, right.....	Support, droit		
29	150 136	o	Träger, links.....	Carrier, left.....	Support, gauche		
30	150 976	o	Träger, rechts.....	Carrier, right.....	Support, droit		
30	150 977	o	Träger, links.....	Carrier, left.....	Support, gauche		
31	150 936	o	Strebe, lang.....	Strut, long.....	Entretoise, long		
32	150 581	x	Warntafel.....	Warning sign.....	Tableau d'avertissement		
33	127 725	x	Reparatursetstecker 8-pol.....	Repairing set plug.....	Connecteur de lot de réparation		
34	123 088	x	Hauptkabel 7 Pol 7000 mm.....	Main cable.....	Câble principal		
35	116 515	o	6kt.-Schraube DIN 931- M 8x50-8.8-A3A.....	Hexagonal bolt.....	Boulon hexagonal		
36	130 992	o	Leiste.....	Strip.....	Barre		
37	160 500	o	Bügelerschraube ¾" M8.....	Stirrup bolt.....	Boulon étrier		
38	124 687	o	Rückstrahler, gelb, selbstklebend.....	Reflector, yellow.....	Catadioptr, jaune		
39	126 039	o	Rückstrahler, rot, selbstklebend.....	Reflector, red.....	Catadioptr, rouge		
40	126 040	o	Rückstrahler, weiß, selbstklebend.....	Reflector, white.....	Catadioptr, blanc		
41	115 972	o	Scheibe DIN 125-8,4-A3A.....	Washer.....	Rondelle		

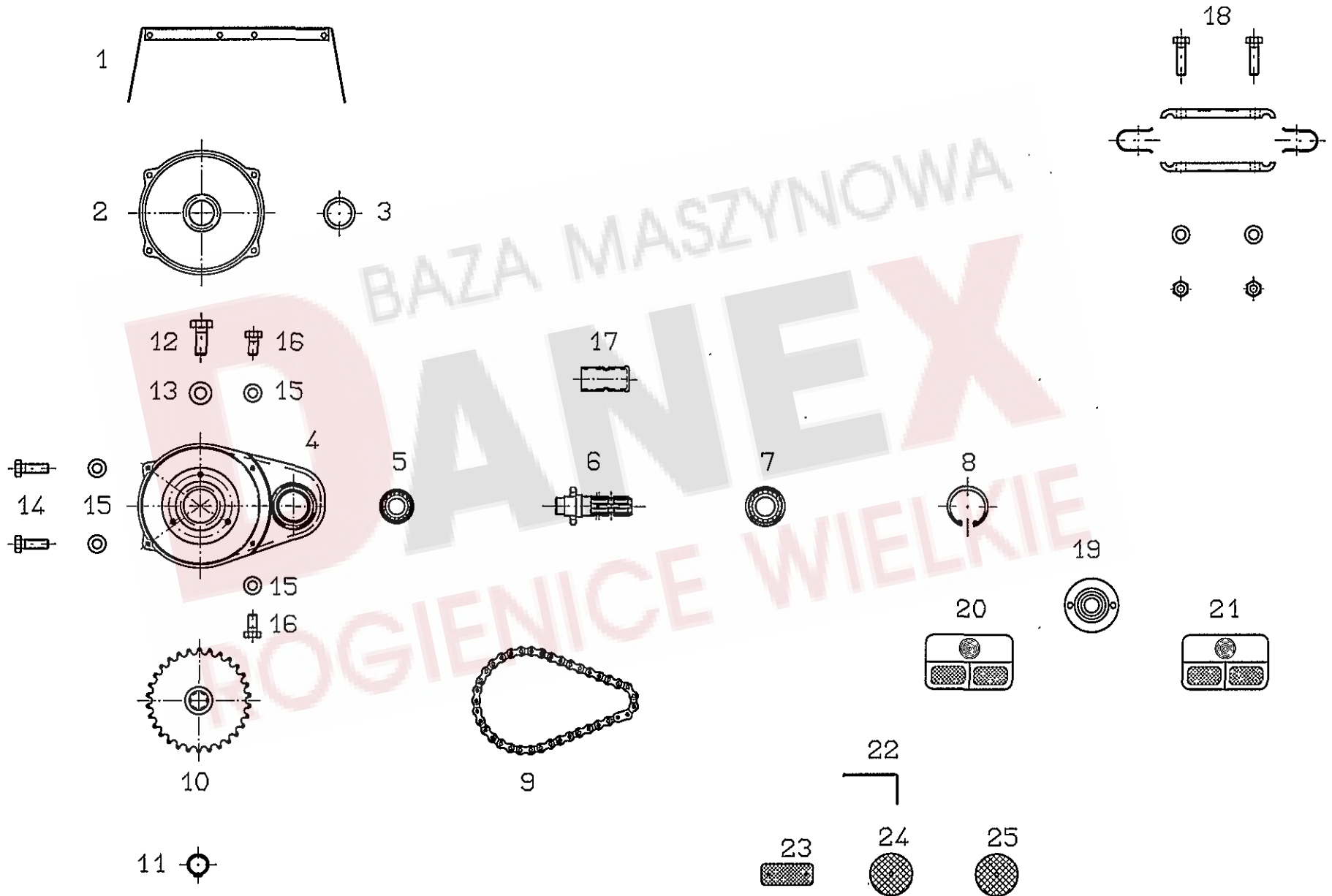

Pos.	Nr.	TH 800				Bezeichnung des Teiles	Description of the part	Désignation de la pièce
						Sonderzubehör.....	Special equipment.....	Équipement special
	715 451	*				Schwadgetriebe mit Schutz.....	Swath gearbox with guard.....	Engrenage à andains avec protecteur
1	150 802	o			Schutzblech.....	Wheel guard.....	Tôle de protection	
2	486 113	o			Getriebedeckel.....	Gearbox cover.....	Couvercle d'engrenage	
3	108 606	o			Filzring.....	Ring.....	Rondelle en feutre	
4	487 639	o			Getriebegehäuse.....	Gearbox housing.....	Boîte de vitesse	
5	105 327	o			Rillenkugellager 6206 2 RS DIN 625.....	Grooved ball bearing.....	Roulement rainuré à billes	
6	486 103	o			Wellenstummel m. Kettenrad Z=10, geschw.....	Stub shaft with sprocket wheel.....	Bout d'arbre avec roue à chaîne	
7	108 570	o			Rillenkugellager 6207 2RS DIN 625.....	Grooved ball bearing.....	Roulement rainuré à billes	
8	107 385	o			Sicherungsring 72x2,5 DIN 472.....	Snap ring.....	Circlip intérieur	
9	111 172	x			Präzisionsrollenkette 3/4"x7/16" t=19,05.....	Link chain.....	Chaîne à rouleaux de précision	
					39 Glieder einschl. 1 gekröpftes Glied und.....	39 links incl. 1 cranked link +.....	avec 39 maillons + 1 maillon contrecoudé +	
					1 gerades Verschußstück.....	1 straight closing link.....	1 maillon de fermeture droit	
10	486 107	o			Kettenrad, geschw. Z=30.....	Sprocket wheel, welded.....	Roue à chaîne, soudé	
11	107 367	o			Sicherungsring 35x1,5 DIN 471.....	Snap ring.....	Circlip extérieur	
12	124 508	o			6kt.-Schraube DIN 933-M10x25-8.8-A3A Verbus-plus.....	Hexagonal bolt.....	Boulon hexagonal	
13	115 973	o			Scheibe DIN 125-10,5-A3A.....	Washer.....	Rondelle	
14	116 614	o			6kt.-Schraube DIN 933-M 8x25-8.8-A3A.....	Hexagonal bolt.....	Boulon hexagonal	
15	115 972	o			Scheibe DIN 125-8,4-A3A.....	Washer.....	Rondelle	
16	116 612	o			6kt.-Schraube DIN 933-M8x16-8.8-A3A.....	Hexagonal bolt.....	Boulon hexagonal	
17	124 292	o			Zapfwellenschutz.....	PTO-shaft protection device.....	Protection de la prise de force	
18	488 320	x			Zinkensicherung, vollst.....	Protection device for tines, cpl.	Dispositif de sécurité pour les dents, cpl.	
					Beleuchtung und Ruckstrahler.....	Lights and reflectors.....	Éclairage et catadioptr	
19	162 092	o	o	o	Positionsleuchte weiss PL86.....	Position lamp, white.....	Feu de position, blanc	
20	162 090	o	o	o	Dreikammerleuchte BBS 95 links.....	Three - unit lamp, left - hand sided.....	Feu trois lampes, à gauche	
21	162 091	o	o	o	Dreikammerleuchte BBS 95 rechts.....	Three - unit lamp, right - hand sided.....	Feu trois lampes, à droite	
22	150 731	o	o	o	Winkel.....	Angle.....	Angle	
23	126 039	o	o	o	Rückstrahler, rot.....	Reflector, red.....	Catadioptr, rouge	
24	127 213	o	o	o	Rückstrahler, rot.....	Reflector, red.....	Catadioptr, rouge	
25	127 214	o	o	o	Rückstrahler, weiß.....	Reflector, white.....	Catadioptr, blanc	

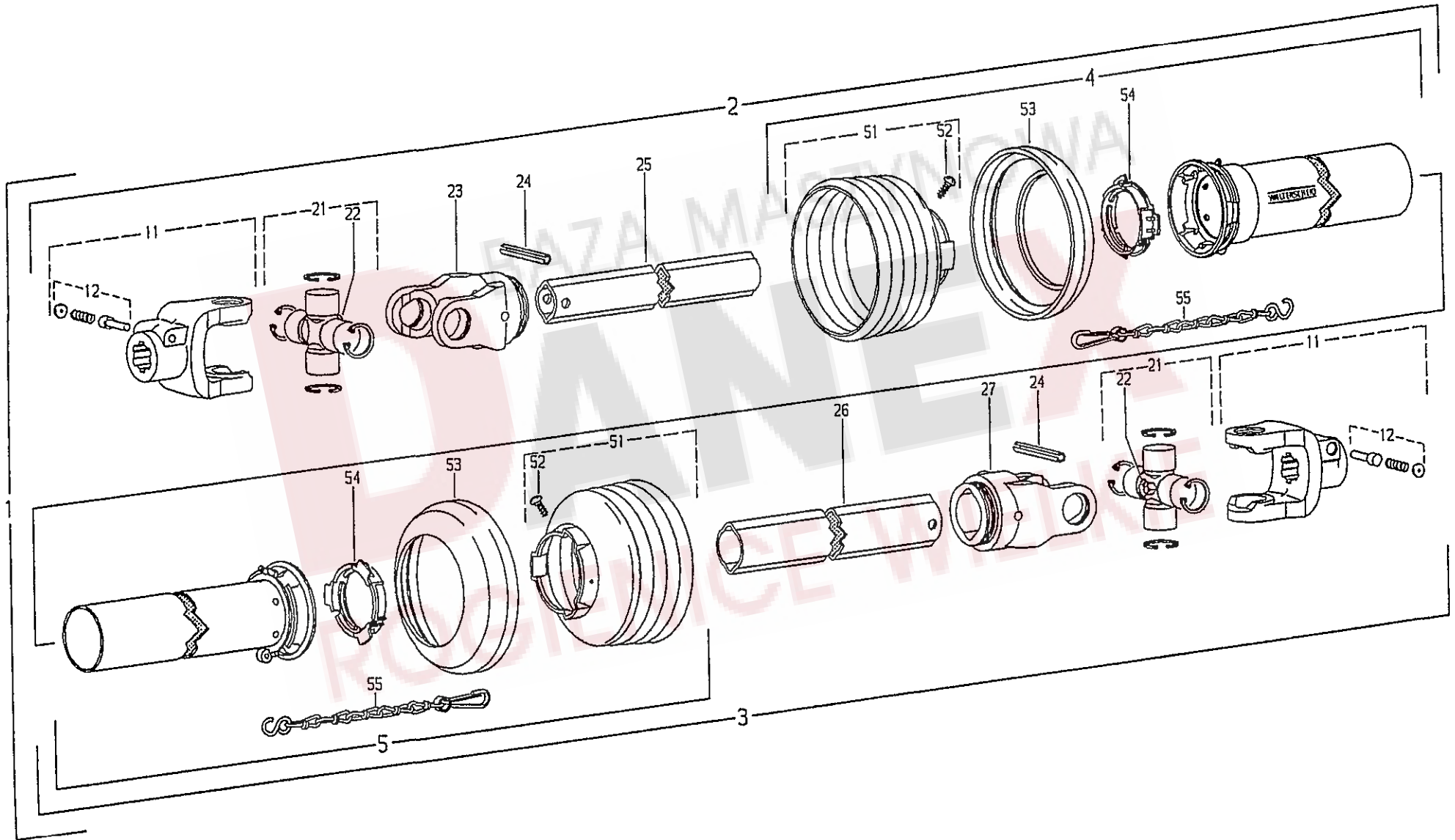

Pos.	Nr.	Bezeichnung des Teiles	Description of the part	Désignation de la pièce
			x=Verschleißteil x=Wear part x=Pièces d'usure	*=kein Ersatzteil *=no spare parts *=pas de pièce de rechange
	FELLA-Nr. 150 341	Gelenkwelle W 2300-SD25-1310.....	PTO-Shaft.....	Arbre de transmission
		für TH 800.....	for TH 800.....	pour TH 800
	Walterscheid-Nr.	Diese Ersatzteile können nur über die... These parts can only be purchased..... Cettes pièces peuvent seulement Firma Walterscheid bezogen werden... from the Walterscheid company..... être achetées de chez la maison Walterscheid		
1	103 987	Gelenkwelle mit Schutz W2300-SD25-1310.....	PTO drive shaft with guard.....	Transmission avec protecteur
2	166 670	Innere Gelenkwellenhälfte mit äußerer.....	Inner PTO drive shaft half.....	Demi-transmission intérieur avec
		Schutzhälfte WH2300-SD25-1230.....	with outer guard half.....	demi-protecteur extérieur
3	104 483	Außere Gelenkwellenhälfte mit innerer.....	Outer PTO drive shaft half.....	Demi-transmission extérieur
		Schutzhälfte WH2300-SD25-1225.....	with inner guard half.....	demi-protecteur intérieur
4	368 760	Außere Schutzhälfte.....	Outer guard half.....	Demi-protecteur extérieur
		SC-Rohr 180mm kürzen.....	Shorten SC tube by 180 mm.....	Raccourcir tube SC de 180 mm
		SD-Trichter 2 Rippe(n) kürzen.....	Shorten SC cone by 2 rib(s).....	Raccourcir cone SC de 2 onde(s)
5	368 517	SDH25-A1300-RP7-K.....		
		Innere Schutzhälfte.....	Inner guard half.....	Demi-protecteur intérieur
		SC-Rohr 180mm kürzen.....	Shorten SC tube by 180 mm.....	Raccourcir tube SC de 180 mm
		SD-Trichter 2 Rippe(n) kürzen.....	Shorten SC cone by 2 rib(s).....	Raccourcir cone SC de 2 onde(s)
		SDH25-J1300-RP7-K.....		
11	041 378	Aufsteckgabel m. Schiebestift AG2300-1 3/8"(6).....	Quick-disconnect yoke.....	Machoire a verrouillage rapide
12	339 107	Schiebestift kpl.....	Quick disconnect pin cpl.....	Poussoir de verrouillage rapide cpl.
21	044 444	Kreuzgarnitur kpl.....	Cross and bearing kit cpl.....	Bloc croisillon cpl.
22	084 099	Kegel-Schmiernippel BM 8x1.....	Lubrication fitting.....	Graisser
23	041 576	Rillenkabel RG 2300-1b.....	Inboard yoke.....	Machoire à gorge
24	020 616	Spannstift 10x75 DIN 1481.....	Spring type straight pin.....	Goupille elastique
25	353 066	Profilrohr 1bH-1180.....	Profile tube.....	Tube profile
26	333 718	Profilrohr 2a-1175.....	Profile tube.....	Tube profile
27	041 577	Rillengabel RG2300-2a.....	Inboard yoke.....	Machoire à gorge
51	365 365	Schutztrichter, n=Rippenanzahl n=RP5.....	guard cone, n=Number of ribs.....	Cone protecteur, n=Nombre d'ondes
52	365 305	Schraube 4x10.....	Screw.....	Vis
53	359 471	Stützring.....	Support ring.....	Bague de support
54	087 276	Gleitring.....	Bearing ring.....	Bague de glissement
55	044 321	Haltekette.....	Safety chain.....	Chainette

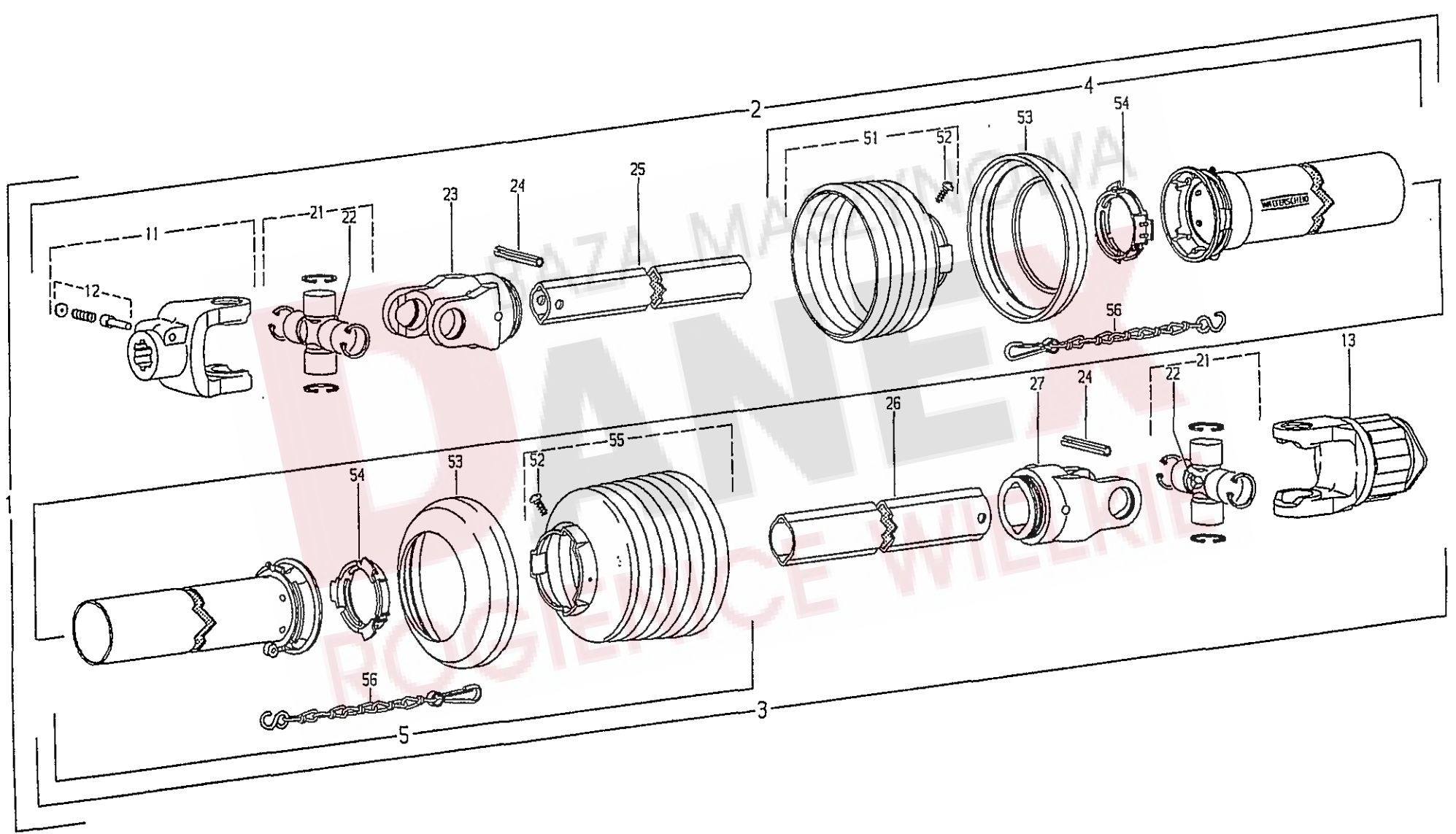

Pos.	Nr.	Bezeichnung des Teiles	Description of the part	Désignation de la pièce
			x=Verschleißteil x=Wear part x=Pièces d'usure	*=kein Ersatzteil *=no spare parts *=pas de pièce de rechange
	FELLA-Nr. 123 197	Gelenkwelle W 2300-SC25-1210-K34B.....	PTO-Shaft.....	Arbre de transmission
		für TH 800.....	for TH 800.....	pour TH 800
	Walterscheid-Nr.	Diese Ersatzteile können nur über die... These parts can only be purchased..... Cettes pièces peuvent seulement Firma Walterscheid bezogen werden... from the Walterscheid company..... être achetées de chez la maison Walterscheid		
1	191 580	Gelenkwelle mit Schutz W2300-SC25-1210-K34B.....	PTO drive shaft with guard.....	Transmission avec protecteur
2	176 121	Innere Gelenkwellenhälfte mit äußerer.....	Inner PTO drive shaft half.....	Demi-transmission intérieur avec
		Schutzhälfte WH2300-SC25-1130.....	with outer guard half.....	demi-protecteur extérieur
3	191 581	Außere Gelenkwellenhälfte mit innerer.....	Outer PTO drive shaft half.....	Demi-transmission extérieur
		Schutzhälfte WH2300-SC25-1125-K34B.....	with inner guard half.....	demi-protecteur intérieur
4	368 619	Außere Schutzhälfte.....	Outer guard half.....	Demi-protecteur extérieur
		SC-Rohr 280mm kürzen.....	Shorten SC tube by 280 mm.....	Raccourcir tube SC de 280 mm
		SC-Trichter 1 Rippe(n) kürzen.....	Shorten SC cone by 1 rib(s).....	Raccourcir cone SC de 1 onde(s)
		SCH25-A1300-RP7-K.....		
5	193 913	Innere Schutzhälfte.....	Inner guard half.....	Demi-protecteur intérieur
		SC-Rohr 280mm kürzen.....	Shorten SC tube by 280 mm.....	Raccourcir tube SC de 280 mm
		SC-Trichter 4 Rippe(n) kürzen.....	Shorten SC cone by 4 rib(s).....	Raccourcir cone SC de 4 onde(s)
		SCH25-J1300-RP12-K.....		
11	041 378	Aufsteckgabel m. Schiebestift AG2300-1 3/8"(6).....	Quick-disconnect yoke.....	Machoire a verrouillage rapide
12	339 107	Schiebestift kpl.....	Quick disconnect pin cpl.....	Poussoir de verrouillage rapide cpl.
13	348 119	Sternratsche, drehsinnunabhängig.....	Radial pin clutch, independent.....	Limiteur a cames en etolle,
		K34B-2300-1 3/8"(6)ZV; M=1100 Nm.....	of direction of rotation.....	independant du sens de rotation
21	044 444	Kreuzgarnitur kpl.....	Cross and bearing kit cpl.....	Bloc croisillon cpl.
22	084 099	Kegel-Schmiernippel BM 8x1.....	Lubrication fitting.....	Graisneur
23	041 576	Rillenkabel RG 2300-1b.....	Inboard yoke.....	Machoire à gorge
24	020 616	Spannstift 10x75 DIN 1481.....	Spring type straight pin.....	Goupille elastique
25	059 034	Profilrohr 1b-1080.....	Profile tube.....	Tube profile
26	085 793	Profilrohr 2a-1075.....	Profile tube.....	Tube profile
27	041 577	Rillengabel RG2300-2a.....	Inboard yoke.....	Machoire à gorge
51	365 366	Schutztrichter, n=Rippenanzahl n=RP6.....	Guard cone, n=Number of ribs.....	Cone protecteur, n=Nombre d'ondes
52	365 305	Schraube 4x10.....	Screw.....	Vis
53	087 276	Gleitring.....	Bearing ring.....	Bague de glissement
54	365 368	Schutztrichter, n=Rippenanzahl n=RP8.....	Guard cone, n=Number of ribs.....	Cone protecteur, n=Nombre d'ondes
55	044 321	Haltekette.....	Safety chain.....	Chainette

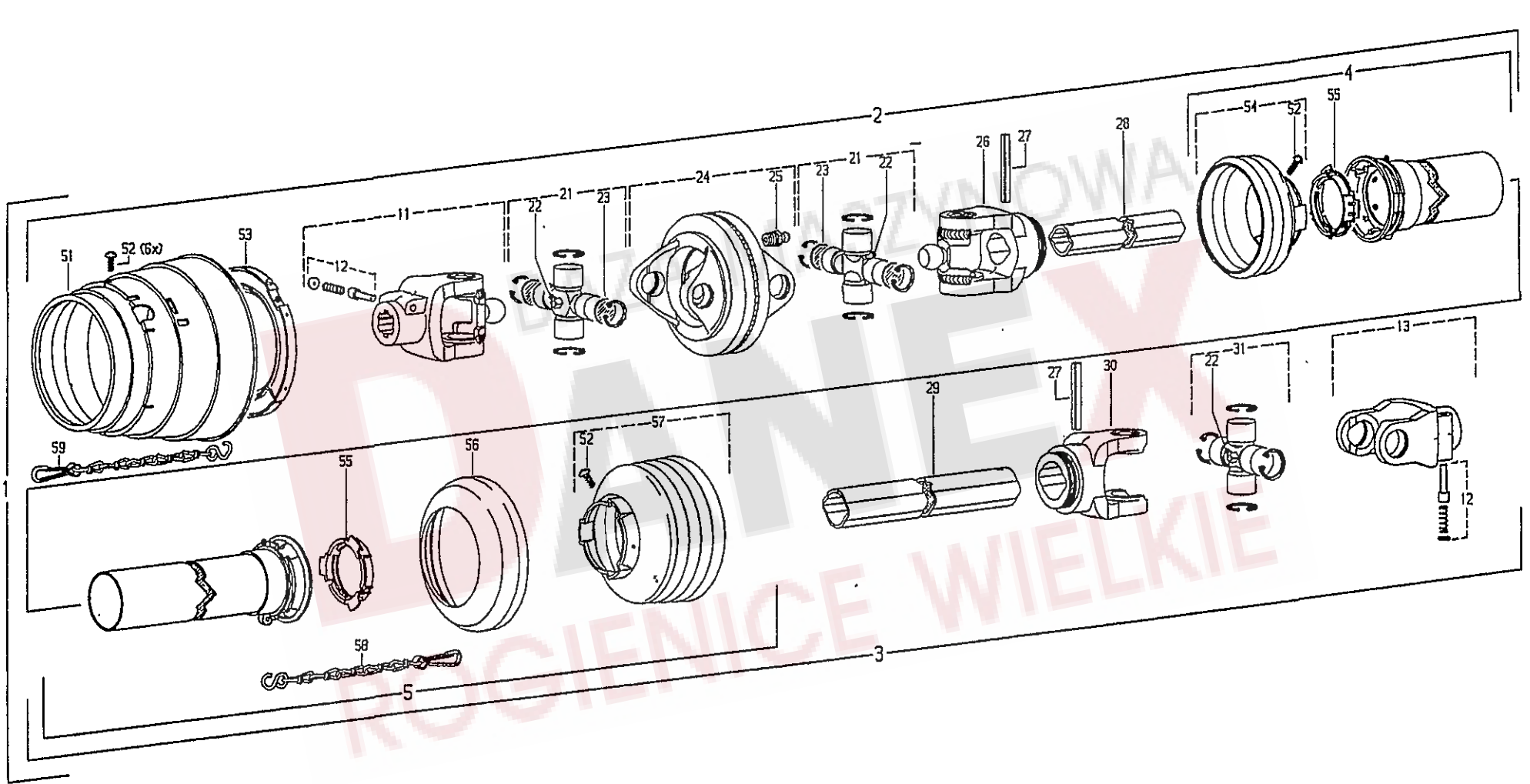

Pos.	Nr.	Bezeichnung des Teiles	Description of the part	Désignation de la pièce
			x=Verschleißteil x=Wear part x=Pièces d'usure	*=kein Ersatzteil *=no spare parts *=pas de pièce de rechange
	FELLA-Nr. 150 342	Gelenkwelle WWE 2380-SD25/1-1410.....	PTO-Schaft.....	Arbre de transmission
		für TH 800 Sonderzubehör.....	for TH 800 Special equipment.....	pour TH 800 Equipement special
	Walterscheid-Nr.	Diese Ersatzteile können nur über die... These parts can only be purchased..... Cettes pièces peuvent seulement Firma Walterscheid bezogen werden.... from the Walterscheid company..... etre achetées de chez la maison Walterscheid		
1	104 685	Weitwinkel-Gleichlauf-Gelenkwelle mit Schutz.....	Wide-angle CV PTO drive shaft with guard.....	Transmission avec JDH et protecteur
2	104 683	Innere Weitwinkel-Gleichlauf-Gelenkwellenhälfte.....	Inner wide-angle CV PTO drive shaft half.....	Demi-transmission avec JDH interieure et
3	104 684	mit äußerer Schutzhälfte WWH 2380-SD25/1-1325.....	with outer guard half.....	demi-protecteur exterieur
4	180 224	Außere Gelenkwellenhälfte mit innerer Schutzhälfte.....	Outer PTO drive shaft half with inner guard half.....	Demi-transmission exterieure avec demi-
5	181 608	WH 2300-SD25/1-1230.....	protecteur interieur
11	366 838	Außere Schutzhälfte SCH 25/1-A1300-RP3.....	Outer guard half.....	Demi-protecteur exterieur
12	339 107	Innere Schutzhälfte SDH 25/1-J1300-RP7-K.....	Inner guard half.....	Demi-protecteur interieur
13	041 378	Aufsteckgabel m. Schiebestift AG2380-1 3/8"(6).....	Quick-disconnect yoke.....	Machoire a verrouillage rapide
21	382 701	Schiebestift kpl.....	Quick disconnect pin cpl.....	Poussoir de verrouillage rapide cpl.
22	084 099	Aufsteckgabel mit Schiebestift AG 2300-1 3/8" (6).....	Quick-disconnect yoke.....	Machoire a verrouillage rapide
23	164 466	Kreuzgarnitur kpl. WW 2380.....	Cross and bearing kit cpl.....	Bloc croisillon cpl.
24	384 517	Kegel-Schmiernippel BM 8x1.....	Lubrication fitting.....	Graisser
25	020 672	Ronde 23,75x2.....	Plate.....	Rondelle
26	366 862	Doppelgabel mit Schmiernippel DOPG 2380.....	Double yoke with lubrication fitting.....	Machoire double avec graisseur
27	020 616	Kegel-Schmiernippel DIN 71412-AM8x1.....	Lubrication fitting.....	Graisser
28	353 066	Rillengabel RG 2380-1b.....	Inboard yoke.....	Machoire a gorge
29	104 662	Spannstift DIN 1481-10x75.....	Spring type straight pin.....	Goupille elastique
30	041 577	Profilrohr, gehärtet 1bH-1180.....	Profile tube, hardened.....	Tube profile, cemente
31	044 444	Profilrohr 2a-1180.....	Profile tube.....	Tube profile
51	365 715	Rillengabel RG 2300-2a.....	Inboard yoke.....	Machoire a gorge
52	365 305	Kreuzgarnitur kpl.....	Cross and bearing kit cpl.....	Bloc croisillon cpl.
53	365 717	Schutzrichter SD 15/25-2380.....	Guard cone.....	Cone protecteur
54	172 760	Schraube 4x10.....	Screw.....	Vis
55	087 276	Gleitring SD 15/25-2380.....	Bearing ring.....	Bague de glissement
56	359 471	Schutztrichter, n=RP3.....	Guard cone.....	Cone protecteur
57	365 365	Gleitring.....	Bearing ring.....	Bague de glissement
58	044 321	Stützring.....	Reinforcing collar.....	Bague de renfort
59	382 078	Schutzrichter, n=RP5.....	Guard cone.....	Cone protecteur
		Haltekette 400.....	Safety chain.....	Chainette
		Haltekette 600.....	Safety chain.....	Chainette

Ersatzteilliste

NUMMERNVERZEICHNIS

LIST NUMERIQUE

INDEX OF NUMBERS

Bestell-Nr.	Tafel	Bestell-Nr.	Tafel	Bestell-Nr.	Tafel	Bestell-Nr.	Tafel	Bestell-Nr.	Tafel	Bestell-Nr.	Tafel	Bestell-Nr.	Tafel
Part no	Table	Part no	Table	Part no	Table	Part no	Table	Part no	Table	Part no	Table	Part no	Table
No de commande	Tableau	No de commande	Tableau	No de commande	Tableau	No de commande	Tableau	No de commande	Tableau	No de commande	Tableau	No de commande	Tableau
105 186	1,07	108 428	2,20	116 622	8,05	123 183	3,02	126 377	6,06	127 806	7,05	150 335	6,18
105 186	3,07	108 441	2,18	116 623	2,39	123 183	8,11	126 377	7,40	127 807	7,21	150 343	6,16
105 186	5,07	108 441	3,41	116 629	5,06	123 188	2,27	126 383	6,13	127 808	7,02	150 367	3,28
105 186	7,17	108 441	8,03	116 630	3,04	123 191	2,05	126 387	6,12	127 816	4,21	150 368	6,03
105 186	8,27	108 455	3,29	116 630	7,08	123 192	2,04	126 653	3,05	127 823	1,13	150 371	3,26
105 327	9,05	108 531	4,24	116 630	8,28	123 208	2,06	126 662	7,38	127 925	5,04	150 385	6,17
105 328	5,20	108 531	8,09	116 699	3,43	123 209	2,17	126 667	7,41	127 971	6,42	150 388	4,13
105 421	6,29	108 544	1,09	117 726	3,03	123 213	4,15	126 821	6,41	128 059	7,52	150 389	4,14
105 464	2,10	108 570	5,03	117 831	1,04	123 256	4,19	126 920	2,32	128 060	7,53	150 390	4,10
106 903	3,50	108 570	9,07	117 999	1,03	123 261	6,36	126 921	2,37	128 063	6,05	150 392	4,07
106 903	4,18	108 589	2,26	118 461	7,19	123 269	1,22	127 006	2,36	128 064	6,39	150 394	4,12
106 903	8,12	108 589	3,11	118 714	6,28	123 283	3,33	127 213	9,24	130 655	7,43	150 414	3,30
107 367	5,01	108 589	7,11	120 595	7,23	123 299	5,26	127 214	9,25	130 992	8,36	150 418	1,11
107 367	9,11	108 589	8,26	121 071	4,01	123 389	2,19	127 215	8,13	150 001	6,21	150 419	1,15
107 369	5,21	108 601	6,24	121 090	7,37	123 675	6,27	127 264	5,10	150 029	5,17	150 522	1,01
107 385	5,02	108 606	9,03	121 091	7,35	123 753	7,10	127 267	1,16	150 030	5,16	150 523	2,24
107 385	9,08	108 745	1,30	121 092	7,36	123 754	7,33	127 267	2,01	150 058	3,21	150 539	3,32
107 386	5,19	110 860	3,10	121 327	7,39	123 756	7,13	127 268	5,22	150 060	3,27	150 581	8,32
107 438	2,41	111 172	9,09	121 779	1,19	123 759	4,23	127 270	5,25	150 083	7,32	150 686	1,10
107 440	5,27	115 916	3,51	122 466	3,52	123 761	2,29	127 271	3,17	150 091	2,02	150 711	1,05
107 444	6,19	115 972	8,41	122 477	2,35	123 788	6,35	127 274	6,38	150 093	6,32	150 727	1,12
107 449	1,32	115 972	9,15	122 712	3,18	123 789	6,22	127 307	3,24	150 094	7,16	150 731	9,22
107 449	3,44	115 973	3,40	122 712	7,09	124 292	9,17	127 416	1,27	150 095	8,02	150 757	8,06
107 449	4,26	115 973	8,23	122 753	6,25	124 299	4,03	127 421	4,09	150 109	8,08	150 802	9,01
107 449	6,01	115 973	9,13	122 823	6,31	124 330	7,20	127 422	4,11	150 116	1,06	150 822	5,05
107 449	8,17	115 979	3,25	122 863	3,06	124 359	4,16	127 436	4,04	150 118	1,17	150 825	8,01
107 451	3,14	115 979	6,11	122 897	5,23	124 359	8,15	127 437	4,02	150 119	1,18	150 834	7,25
107 451	8,21	115 979	8,20	122 901	5,24	124 369	4,05	127 441	1,14	150 120	1,21	150 838	3,53
107 454	1,20	115 983	8,04	122 913	3,35	124 371	4,06	127 485	4,08	150 121	1,25	150 839	6,09
107 454	2,03	115 989	1,23	122 913	6,10	124 504	6,20	127 493	5,11	150 122	2,13	150 840	7,04
107 464	5,28	115 989	2,42	122 932	3,36	124 508	9,12	127 516	2,40	150 123	2,14	150 846	8,16
107 469	1,02	115 989	3,15	122 941	7,31	124 517	2,34	127 541	5,18	150 125	2,22	150 856	8,24
107 469	2,09	116 014	2,43	123 018	6,30	124 687	8,38	127 564	7,18	150 126	3,08	150 862	7,14
107 469	6,08	116 030	3,49	123 057	1,28	124 702	7,03	127 570	7,34	150 127	3,09	150 907	1,31
107 470	2,28	116 030	4,17	123 058	1,33	124 797	2,23	127 641	1,08	150 128	3,19	150 908	1,26
107 483	2,25	116 515	8,35	123 061	2,08	124 810	7,21	127 682	5,13	150 135	8,29	150 914	3,13
107 483	6,02	116 516	8,10	123 063	2,07	124 811	7,21	127 683	5,14	150 136	8,29	150 915	8,25
107 596	3,55	116 530	7,12	123 063	3,01	124 944	3,47	127 684	4,21	150 139	5,15	150 921	4,25
107 735	2,16	116 536	7,30	123 063	4,08	126 039	8,39	127 686	4,22	150 140	5,12	150 930	3,54
108 292	1,29	116 587	3,42	123 088	8,34	126 039	9,23	127 725	8,33	150 251	8,22	150 931	3,38
108 292	3,20	116 612	9,16	123 089	3,34	126 040	8,40	127 752	7,15	150 294	8,18	150 932	3,37
108 292	6,07	116 614	9,14	123 132	2,12	126 242	2,11	127 764	7,22	150 322	7,06	150 936	8,31
108 292	7,07	116 616	4,20	123 154	1,24	126 375	7,23	127 773	5,08	150 333	7,24	150 942	2,15
108 420	6,23	116 622	3,39	123 154	2,30	126 377	2,33	127 791	6,40	150 334	7,01	150 943	2,21

Ersatzteilliste

NUMMERNVERZEICHNIS				LIST NUMERIQUE											
INDEX OF NUMBERS															
Bestell-Nr.	Tafel	Bestell-Nr.	Tafel	Bestell-Nr.	Tafel	Bestell-Nr.	Tafel	Bestell-Nr.	Tafel	Bestell-Nr.	Tafel	Bestell-Nr.	Tafel		
Part no	Table	Part no	Table	Part no	Table	Part no	Table	Part no	Table	Part no	Table	Part no	Table		
No de commande	Tableau	No de commande	Tableau	No de commande	Tableau	No de commande	Tableau	No de commande	Tableau	No de commande	Tableau	No de commande	Tableau		
150 944	2,31			166 670	10,02										
150 952	6,26			166 670	10,02										
150 961	5,09	WALTERSCHEID		172 760	12,54										
150 963	3,56			176 121	11,02										
150 964	3,22	020 616	10,24	180 224	12,04										
150 968	8,07	020 616	10,24	181 608	12,05										
150 974	8,19	020 616	11,24	191 580	11,01										
150 976	8,30	020 616	12,27	191 581	11,03										
150 977	8,30	020 672	12,25	193 913	11,05										
151 011	6,04	041 378	10,11	333 718	10,26										
151 087	3,16	041 378	10,11	333 718	10,26										
151 109	6,15	041 378	11,11	339 107	10,12										
151 124	6,14	041 378	12,13	339 107	10,12										
151 129	6,34	041 576	10,23	339 107	11,12										
151 132	3,23	041 576	10,23	339 107	12,12										
151 136	6,37	041 576	11,23	348 119	11,13										
151 301	6,33	041 577	10,27	353 066	10,25										
151 334	7,51	041 577	11,27	353 066	10,25										
151 335	7,54	041 577	12,30	353 066	12,28										
151 346	7,46	044 321	10,55	359 471	10,53										
151 378	3,31	044 321	11,55	359 471	12,56										
160 316	3,48	044 321	12,58	365 305	10,52										
160 316	8,14	044 444	10,21	365 305	11,52										
160 348	2,38	044 444	10,21	365 305	12,52										
160 500	8,37	044 444	11,21	365 365	10,51										
162 090	9,20	044 444	12,31	365 365	12,57										
162 091	9,21	059 034	11,25	365 366	11,51										
162 092	9,19	084 099	10,22	365 368	11,54										
486 103	9,06	084 099	10,22	365 715	12,51										
486 107	9,10	084 099	11,22	365 717	12,53										
486 113	9,02	084 099	12,22	366 838	12,11										
487 639	9,04	085 793	11,26	366 862	12,26										
488 320	9,18	087 276	10,54	368 517	10,05										
		087 276	11,53	368 517	10,05										
		087 276	12,55	368 619	11,04										
		103 987	10,01	368 760	10,04										
		103 987	10,01	368 760	10,04										
		104 483	10,03	382 078	12,59										
		104 483	10,03	382 701	12,21										
		104 662	12,29	384 517	12,24										
		104 683	12,02												
		104 684	12,03												
		104 685	12,01												
		164 466	12,23												



FELLA

Das **FELLA** Futterernte-Programm

Turbomäher
Turbo-Scheibenmäher
Turboheuer
Turboschwader
Turboschneider

Turbofaucheuses à Tambours
Turbofaucheuses à Disques
Turbofaneurs
Turboandaineurs
Désileuses-Bloc-Turbo

Turbo-Drum-Mowers
Turbo-Disc-Mowers
Turbo-Tedders
Turbo-Swather
Silage-Bloc-Cutters

Trommelmaaiers
Schijvenmaaiers
Schudders
Zwadharken
Kuitvoersnijders

Turbo-Falciatrici a tamburi
Turbo-Falciatrici a dischi
Turbo-Spandi-Voltafieno
Turbo-Ranghinatori
Turbo-Tagliablocchi

Segadoras Turbo
Segadoras a discos Turbo
Henificadoras Turbo
Hileradoras Turbo
Desensiladoras

Technische Änderungen vorbehalten.

Sous reserves de modifications techniques!

Subject to technical modifications! voorbehouden.

Technische veranderingen

Si fa riserva di modifiche tecniche.

¡Nos reservamos el derecho de modificaciones técnicas!

FELLA-Werke GmbH & Co. KG - Postfach 13 06 - 90533 Feucht b. Nürnberg

FELLA-Werke GmbH & Co. KG - Fellastraße 2 - 90537 Feucht b. Nürnberg

Telefon 00-49-9128/73-0 - Telefax 00-49-9128/73-110

Zentraler Kundendienst 00-49-9128/73-229

Zentrales Ersatzteillager 00-49-9128/73-111

www.fella-werke.de