

FELLA

Turboheuer

- Ⓓ Ersatzteilliste
- Ⓕ Liste de Pièces de Rechange
- ⒼⒸ Spare Parts List

TH 530

ab Masch.-Nr. JP 00441

TH 790

ab Masch.-Nr. JQ 01276

TH 1100

ab Masch.-Nr. JS 00515

TH 1300

ab Masch.-Nr. JJ 00236

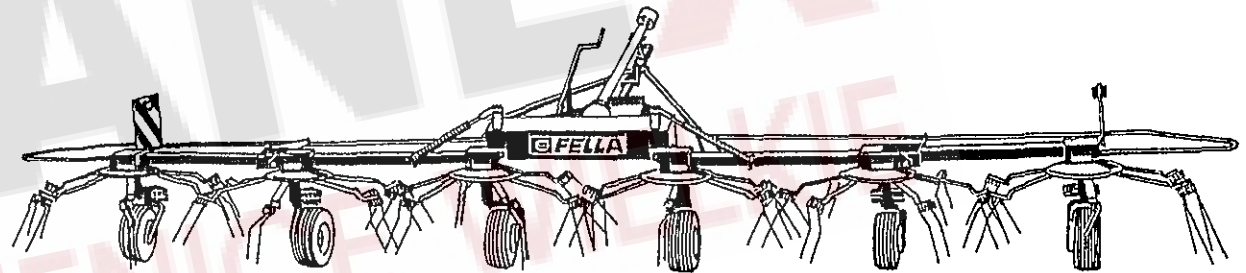

Ausgabe - Edition - Edition

016/7

D ERSATZTEILLISTE

WICHTIG BEI BESTELLUNG VON ERSATZTEILEN

Für das zu ersetzende Teil ist anhand der nachfolgenden Ersatzteilliste die genaue Bestell-Nummer und die Bezeichnung festzustellen.

Besonders aber bitten wir um Angabe des auf dem Typenschild eingepprägten Maschinen-Typen und der Maschinen-Nummer, um Fehllieferungen von Ersatzteilen zu vermeiden. Die genaue Anschrift sowie Versandart (per Post, Paketdienst, Nachtexpress oder Spedition Ihrer Wahl) ist unbedingt anzugeben.

Die in der Ersatzteilliste mit "X" gekennzeichneten Ersatzteile unterliegen während des Betriebes natürlichem Verschleiß und sind daher von der Garantie ausgenommen. Vor jedem Einsatz ist die Überprüfung der Funktionsfähigkeit dieser Teile erforderlich. Gegebenenfalls muss der Austausch erfolgen. Für Folgeschäden, die durch nicht rechtzeitiges Auswechseln von Verschleißteilen entstehen, besteht kein Garantieanspruch.

F CATALOGUE DES PIÈCES DE RECHANGE

NOTE IMPORTANTE RELATIVE AUX COMMANDES DE PIÈCES DÉTACHÉES

Déterminez le numéro exact de référence et la désignation de la pièce à échanger, en consultant la liste suivante des pièces de rechange, s.v.p.

Nous vous demandons en particulier, pour éviter les erreurs dans les livraisons en pièces détachées, de bien indiquer le numéro de la série du type de la machine, qui est marqué sur la plaque du constructeur, ainsi que le numéro de la machine. Toujours indiquer l'adresse avec précision, ainsi que le mode d'expédition choisi (par voie postale, par petit paquet, par colis postal, en service express de nuit, ou par un autre mode d'expédition que ceux ci-dessus cités).

Les pièces de rechange marquées "X" dans la liste des pièces de rechange sont soumises à l'usure par détérioration naturelle pendant le service, et pour cela ne sont pas couvertes par notre garantie. Avant toute utilisation, il faut contrôler le bon fonctionnement de ces pièces. Si nécessaire, il faut les remplacer. Nous ne pouvons pas accepter de garantie pour dommages consécutifs résultant du fait que les pièces d'usure n'ayent pas été remplacées au bon moment.

GB SPARE PARTS CATALOGUE

IMPORTANT NOTE CONCERNING ORDERS ON SPARE PARTS

Please use the following spare parts list in order to identify the part to be replaced, and quote its exact part number and description. In particular, you are requested to quote machine type and machine no. indicated marked on the nameplate, in order to prevent supply of wrong parts. Please always mention your complete address as well as kind of transport (post parcel, parcel service, over-night express or forwarding agency according to your choice).

The spare parts marked "X" in the spare parts list are subject to normal wear and tear during operation, and therefore are not covered by our warranty. Prior to every work these parts must be checked for perfect operation. If necessary, they have to be replaced. We cannot accept any warranty for consequential damage which is due to the fact that wear parts have not replaced in proper time.

NL ONDERDELENLIJST

BELANGRIJK VOOR HET BESTELLEN VAN ONDERDELEN

Volgens bijgaande onderdelenlijst is het juiste bestelnummer en de omschrijving van het te vervangen deel vast te stellen.

In het bijzonder vragen wij U, het op het typeplaatje ingestempelde machinetype en machinenummer op te geven, om foutieve leveringen van onderdelen te vermijden. Beslist noodzakelijk is het vermelden van het juiste adres, met postkantoor of NS-station en postcode, alsmede de verzendingswijze (pakje, postpakket, vracht-, ijl- of expresgoed).

De onderdelen, die in de onderdelenlijst met een "X" zijn gemerkt, zijn tijdens het gebruik onderhevig aan normale slijtage en vallen daarom niet onder de garantiebepalingen. De toestand van deze delen dient, telkens vóór het werk begint, te worden gecontroleerd op hun goede werking. Zonodig versleten delen vervangen. Eventuele schade, tengevolge van niet tijdige vervanging van versleten onderdelen, wordt niet door de garantie gedekt.

I LISTINO RICAMBI MACCHINE FELLA

NOTE IMPORTANTI PER ORDINI DI RICAMBI

Individuare l'esatto codice ricambi composto da 6 cifre e la denominazione del ricambio da ordinare consultando il seguente listino ricambi.

Per evitare inconvenienti, Vi preghiamo di indicare inoltre la matricola della macchina e l'anno di costruzione. Ogni macchina ha una targhetta, dove sono incisi questi dati. Indispensabile per ogni ordine sono anche il Vs. indirizzo completo e la modalità di trasporto (tramite poste, corriere espresso, notturno oppure una ditta di spedizione a Vostra scelta).

I ricambi contraddistinti con la lettera "x" sono ricambi a largo consumo e soggette a naturale usura. Per questi ricambi non è prevista alcuna garanzia. Preghiamo controllare con attenzione la funzionalità dei ricambi a largo consumo prima di iniziare il lavoro. In caso necessario procedere all'immediata sostituzione. La ditta FELLA WERKE GmbH & Co. KG non si assume alcuna responsabilità per danni sorti per la non tempestiva sostituzione di questi ricambi.

E LISTA DE PIEZAS DE RECAMBIO

IMPORTANTE PARA PEDIR PIEZAS DE RECAMBIO

Averiguar nº ref. y denominación exacta de la pieza a recambiar usando la lista de recambio siguiente.

Les rogamos especialmente indicarnos tipo y número de la máquina, estampados en la placa indicador para evitar el suministro de piezas de recambio incorrectas. Siempre mencionar la dirección exacta y el modo de envío (correo, servicio de paquetes, reparto urgente o agencia de expedición según su deseo).

Las piezas marcadas por "X" en la lista de recambio son piezas de desgaste y por eso no forman parte de nuestra garantía. Antes de cada empleo de la máquina hay que revisar la función de estas piezas. En caso de necesidad hay que reemplazarlas. Daños que resultan del recambio retrasado de estas piezas no forman parte de nuestra garantía.

ERSATZTEILLISTE TAFEL - TABLE - PLAN - TAV. 1

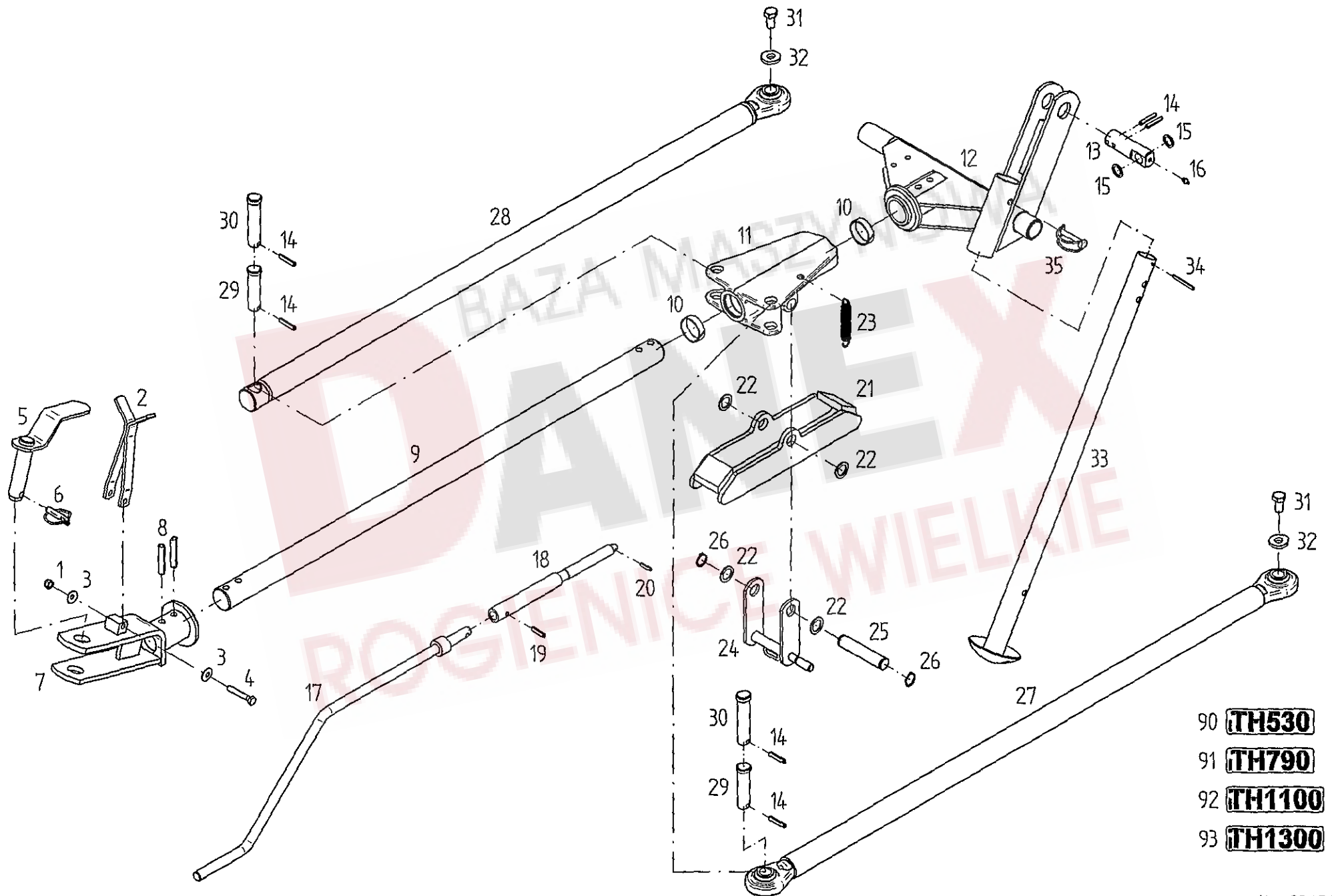

- 90 **TH530**
- 91 **TH790**
- 92 **TH1100**
- 93 **TH1300**

Pos	Nr.	TH 530	TH 790	TH 1100	TH 1300	x=Verschleißteil	*=kein Ersatzteil	s=Sonderzubehör
						x=Wear part	*=no spare parts	s=Special equipment
						x=Pièces d'usure	*=pas de pièce de rechange	s=Équipement special
						Bezeichnung des Teiles	Description of the part	Désignation de la pièce
						Deichsel.....	Drawbar.....	Timon
1	108441	o	o	o	o	6kt.-Mutter DIN 985-M10-8-A3A	Hexagonal nut.....	Écrou hexagonal
2	150634	o	o	o	o	Stütze.....	Support.....	Support
3	126825	o	o	o	o	Tellerfeder 28x10.2x1,5 verz.....	Disc spring.....	Ressort à disques
4	116522	o	o	o	o	6kt.-Schraube DIN 931-M10x65-8.8-A3A	Hexagonal bolt.....	Boulon hexagonal
5	150686	o	o	o	o	Steckbolzen.....	Socket pin.....	Axe débouchable
6	108544	x	x	x	x	Klappstecker 12x45 DIN 11023 ZN 3.....	Folding plug.....	Esses d'essieu
7	150432	o	o	o	o	Deichselkopf.....	Drawbar head.....	Tête du timon
8	127919	o	o	o	o	Spannstift ISO 8752-13x70-A-ST Dacromet.....	Tensioning pin.....	Goupille de serrage
9	150561	o	o	o	o	Zugstange.....	Pull rod.....	Barre de traction
10	127959	o	o	o	o	Führungsring.....	Guide ring.....	Bague de guidage
11	151055	o	o	o	o	Schiebemuffe.....	Sliding sleeve.....	Manchon coulissant
12	152683	o	o	o	o	Deichselachse.....	Drawbar axle.....	Axe du timon
13	150559	o	o	o	o	Bolzen.....	Pin.....	Boulon
14	126880	o	o	o	o	Spannstift ISO 8752-8x45-A-ST Dacromet.....	Tensioning pin.....	Goupille de serrage
15	127842	o	o	o	o	Stützscheibe 20x28x2 ZN3 DIN 988.....	Supporting plate	Rondelle de support
16	108292	o	o	o	o	Kegelschmiernippel AS 8x1 DIN 71412.....	Conical grease nipple.....	Graisseur conique
17	150905	o	o	o	o	Kurbel.....	Crank.....	Manivelle
18	150906	o	o	o	o	Spindel.....	Spindle.....	Broche
19	107464	o	o	o	o	Spannstift ISO 8752 8x36-A-ST Dacromet.....	Tensioning pin.....	Goupille de serrage
20	107449	o	o	o	o	Spannstift ISO 8752 6x30-A-ST Dacromet.....	Tensioning pin.....	Goupille de serrage
21	150659	o	o	o	o	Arretierklappe.....	Locking flap.....	Clapet d'arrêt
22	127570	o	o	o	o	Paßscheibe 25x36x2 DIN 988.....	Adjusting washer.....	Rondelle d'austage
23	110860	o	o	o	o	Zugfeder.....	Pulling spring.....	Ressort de tension
24	152159	o	o	o	o	Vorwahlhebel.....	Preselection lever.....	Levier de présélection
25	152160	o	o	o	o	Bolzen.....	Pin.....	Boulon
26	107363	o	o	o	o	Sicherungsring 25x1,2 DIN 471.....	Snap ring.....	Circlip intérieur
27	150448	o	o	o	o	Koppelstange.....	Connecting rod.....	Barre de connection
28	150564	o	o	o	o	Koppelstange mit Buchse.....	Connecting rod with bushing...	Barre de connection avec douille
29	150566	o	o			Bolzen.....	Pin.....	Boulon
30	150897			o	o	Bolzen.....	Pin.....	Boulon
31	127859	o	o	o	o	6kt.-Schraube DIN 933-M16x30-8.8-A3A Vpl.....	Hexagonal bolt.....	Boulon hexagonal
32	124517	o	o	o	o	Scheibe DIN 7349-17-A3A.....	Washer.....	Rondelle
33	152685	o	o	o	o	Stütze.....	Support.....	Support
34	107456	o	o	o	o	Spannstift ISO 8752-6x60-A-ST Dacromet.....	Tensioning pin.....	Goupille de serrage
35	118603	o	o	o	o	Rohrklappstecker 10x60 St 50 ZN 3.....	Folding plug for pipes.....	Esse d'essieu en tube
90	151547	o				Satz Abziehbilder TH 530.....	Set of decals.....	Jeu d'étiquettes
91	151548		o			Satz Abziehbilder TH 790.....	Set of decals.....	Jeu d'étiquettes
92	151549			o		Satz Abziehbilder TH 1100.....	Set of decals.....	Jeu d'étiquettes
93	151551				o	Satz Abziehbilder TH 1300.....	Set of decals.....	Jeu d'étiquettes

ERSATZTEILLISTE TAFEL - TABLE - PLAN - TAV. 2

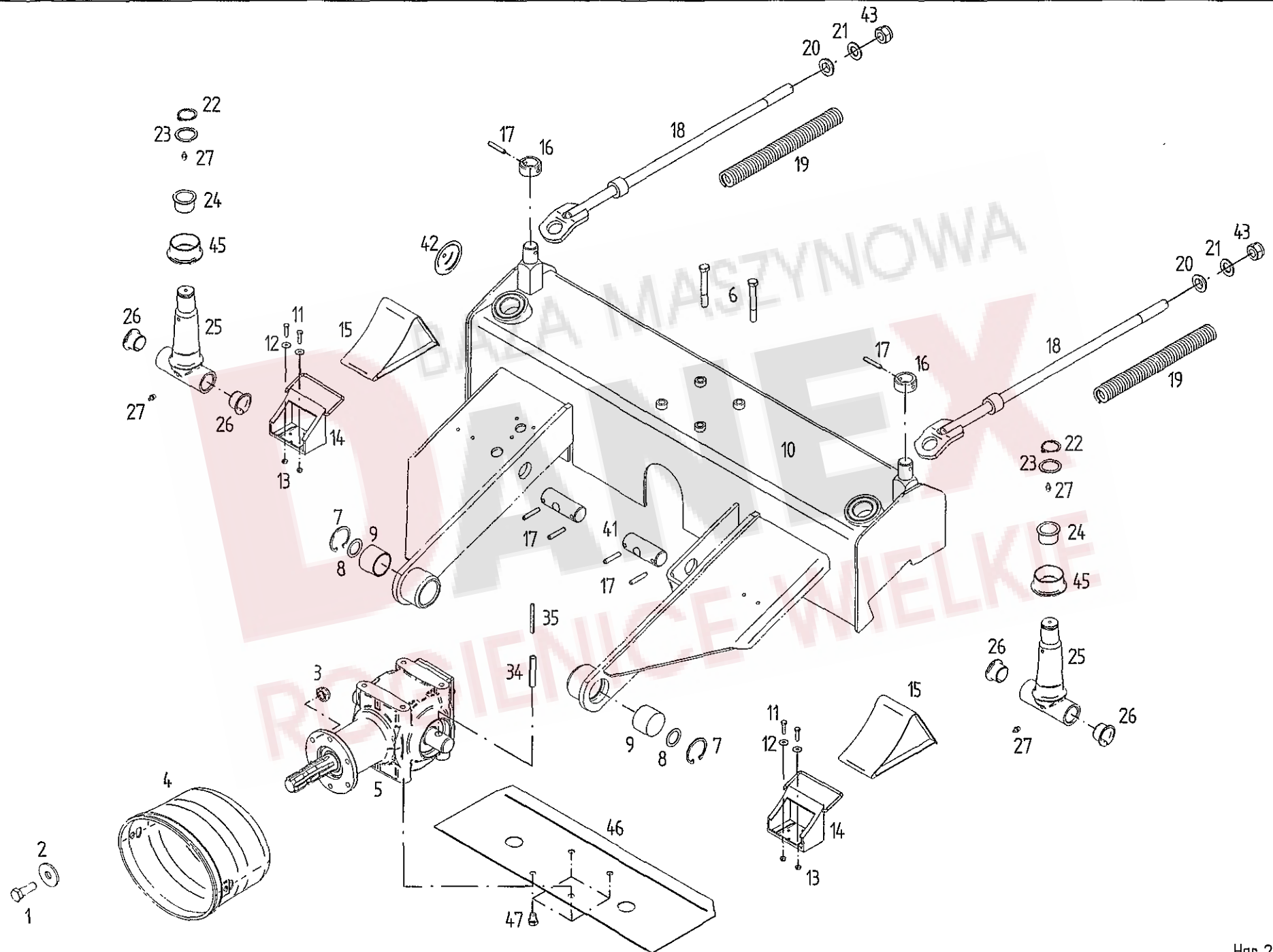

Pos	Nr.	TH 530	TH 790	TH 1100	TH 1300	x=Verschleißteil x=Wear part x=Pièces d'usure	*=kein Ersatzteil *=no spare parts *=pas de pièce de rechange	s=Sonderzubehör s=Special equipment s=Équipement special
						Bezeichnung des Teiles	Description of the part	Désignation de la pièce
						Mittelkonsole/.....	Center bracket/.....	Console centrale/
						Hauptgetriebe.....	Main gearbox.....	Engrenage principal
1	107735	o	o	o	o	6kt.-Schraube DIN 933-M10x30-8.8 A3A	Hexagonal bolt.....	Boulon hexagonal
2	116007	o	o	o	o	Scheibe DIN 440-R11-A3A.....	Washer.....	Rondelle
3	108441	o	o	o	o	6kt.-Mutter DIN 985-M10-8-A3A.....	Hexagonal nut.....	Écrou hexagonal
4	150736	o	o	o	o	Schutztopf.....	Guard.....	Pot de protection
4	150439	o	o	o	o	Schutztopf.....	Guard.....	Pot de protection
5	151498	o	o	o	o	Winkelgetriebe (Tafel 14).....	Gearbox (Table 14).....	Engrenage angulaire (Table 14)
6	116536	o	o	o	o	6kt.-Schraube DIN 931-M12x90-8.8-A3A	Hexagonal bolt.....	Boulon hexagonal
7	127715	o	o	o	o	Sicherungsring 52x2,5 DIN 472.....	Snap ring.....	Circlip intérieur
8	127571	o	o	o	o	Paßscheibe 28x40x1 DIN 988.....	Adjusting washer.....	Rondelle d'austage
9	150463	o	o	o	o	Lagerbuchse.....	Bearing bush.....	Coussinet
10	150882	o	o	o	o	Mittelkonsole.....	Center bracket.....	Console centrale
11	116609	o	o	o	o	6kt.-Schraube DIN 933-M6x25-8.8-A3A	Hexagonal bolt.....	Boulon hexagonal
12	124512	o	o	o	o	Scheibe DIN 9021 6,4-A3A.....	Washer.....	Rondelle
13	106903	o	o	o	o	6kt.-Mutter DIN 985-M6-8-A3A	Hexagonal nut.....	Écrou hexagonal
14	127850	o	o	o	o	Halter, Typ 200.....	Support.....	Support
15	127849	o	o	o	o	Unterlegkeil, Typ 200.....	Chock.....	Cale de freinage
16	150451	o	o	o	o	Stellring.....	Adjusting ring.....	Bague de réglage
17	126880	o	o	o	o	Spannstift ISO 8752-8x45-A-ST Dac.320A.....	Tensioning pin.....	Goupille de serrage
18	150903	o	o	o	o	Führungsstange.....	Guiding rod.....	Barre de guidage
19	150510	o	o	o	o	Druckfeder.....	Compression spring.....	Ressort de pression
20	150902	o	o	o	o	Kugelscheibe	Spherical disc.....	Rondelle à portée sphérique
21	127267	o	o	o	o	6kt.-Mutter DIN 985-M20-8-A3A	Hexagonal nut.....	Écrou hexagonal
22	118602	o	o	o	o	Sicherungsring 35x2,5 DIN 471.....	Snap ring.....	Circlip extérieur
23	126242	o	o	o	o	Stützscheibe 35x45x2,5 DIN 988 A3A.....	Supporting plate.....	Rondelle de support
24	151241	o	o	o	o	Bundbuchse GFM-3539-26.....	Flange sleeve.....	Douille à collet
25	150879	o	o	o	o	Scharnierachse.....	Hinge axle.....	Axe de charnière
26	160600	o	o	o	o	Bundbuchse 30W34/45x25.....	Flange sleeve.....	Douille à collet
27	126821	o	o	o	o	Kegelschmiernippel AM 8x1 DIN 71412.....	Conical grease nipple.....	Graisser conique
34	127919	o	o	o	o	Spannstift ISO 8752-13x70-A-ST Dac.320A.....	Tensioning pin.....	Goupille de serrage
35	127860	o	o	o	o	Spannstift ISO 8752- 8x70-A-ST Dac.320A.....	Tensioning pin.....	Goupille de serrage
41	150560	o	o	o	o	Bolzen mit Gewinde.....	Pin with thread.....	Boulon avec jlet
42	150909	o	o	o	o	Schutzdeckel.....	Guard cover.....	Couvercle de protection
43	108455	o	o	o	o	Scheibe DIN 125-21-A3A.....	Washer.....	Rondelle
45	151231	o	o	o	o	Bundbuchse GFM 5560 -30R.....	Flange sleeve.....	Douille à collet
46	151476	o	o	o	o	Schutzblech.....	Wheel guard.....	Tôle de protection
47	124450	o	o	o	o	6kt.-Schraube DIN 933-M11x16-8.8-A3A Vpl.....	Hexagonal bolt.....	Boulon hexagonal

ERSATZTEILLISTE TAFEL - TABLE - PLAN - TAV. 3

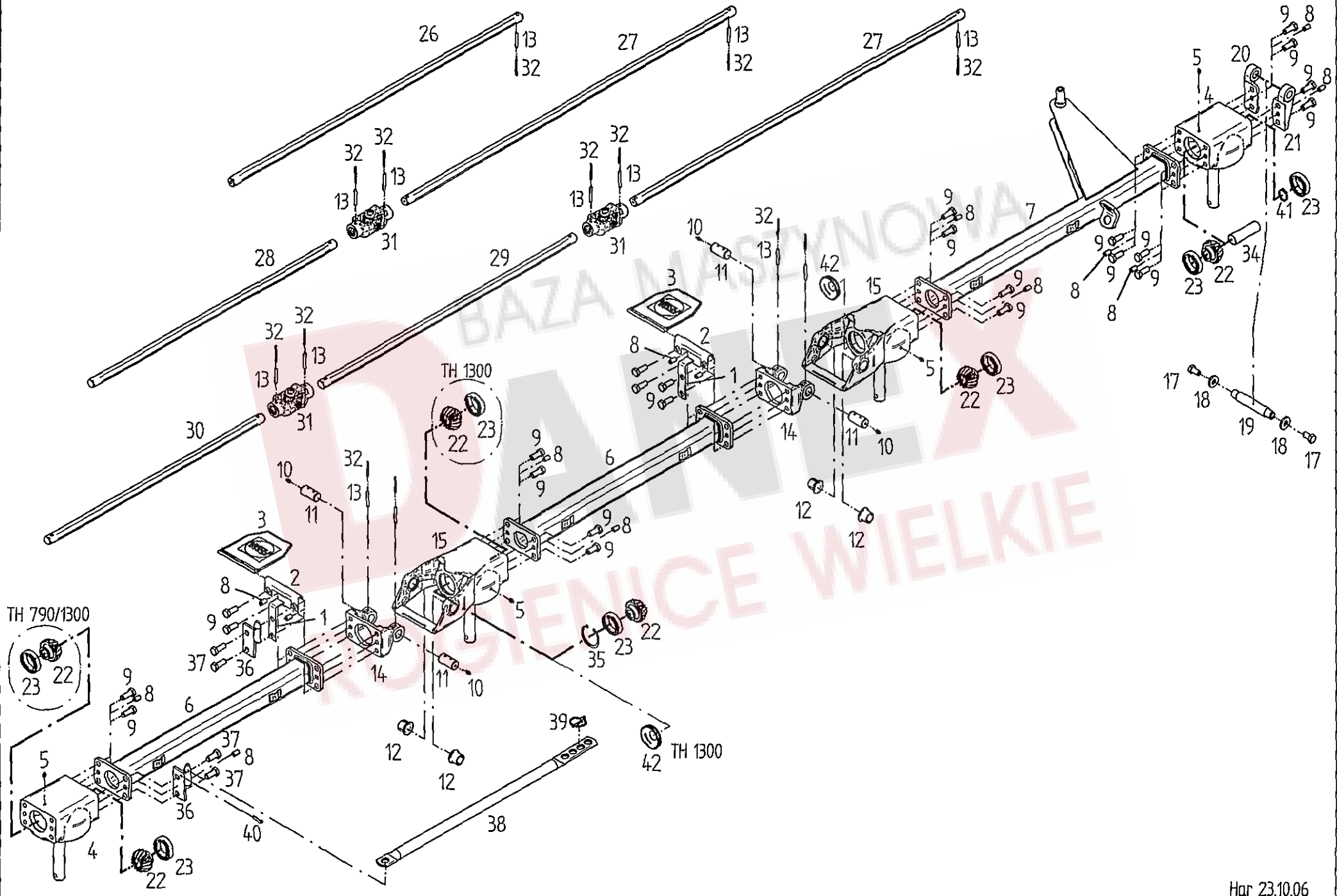

Pos	Nr.	TH 530	TH 790	TH 1100	TH 1300	x=Verschleißteil	*=kein Ersatzteil	s=Sonderzubehör
						x=Wear part	*=no spare parts	s=Special equipment
						x=Pièces d'usure	*=pas de pièce de rechange	s=Équipement special
						Bezeichnung des Teiles	Description of the part	Désignation de la pièce
						Rahmen.....	Frame.....	Châssis
1	150913		o	o	o	Anschlagwinkel.....	Buffer angle.....	Équerre
2	150093		o	o	o	Scharnierblech.....	Hinge plate.....	Plaque de charnière
3	152063		o	o	o	Scharnierabdeckung.....	Cover plate for hinge.....	Plaque de fermeture pour charnière
4	489353	o	o	o	o	Kreiselkopf, vormontiert (siehe Tafel 4).....	Rotor head (see table 4).....	Boîtier (voir tableau 4)
5	108292	o	o	o	o	Kegelschmiernippel AS 8x1 DIN 71412.....	Conical grease nipple.....	Graisser conique
6	151736		o	o	o	Rahmenrohr 884.....	Frame pipe.....	Tube de châssis
7	151735	o	o	o	o	Rahmen, innen.....	Frame, inside.....	Châssis, intérieur
8	128063	o	o	o	o	Spannstift ISO 8752-13x24-A-ST Dacromet.....	Tensioning pin.....	Goupille de serrage
9	126377	o	o	o	o	6kt.-Schraube DIN 933-M16x40-8.8-A3A Vpl.....	Hexagonal bolt.....	Boulon hexagonal
10	126821		o	o	o	Kegelschmiernippel AM 8x1 DIN 71412.....	Conical grease nipple.....	Graisser conique
11	150839		o	o	o	Scharnierbolzen.....	Hinge bolt.....	Boulon de charnière
12	122913		o	o	o	Bundbuchse 30W34/45x30.....	Flange sleeve.....	Douille à collet
13	107469		o	o	o	Spannstift ISO 8752-8x60-A-ST Dacromet.....	Tensioning pin.....	Goupille de serrage
14	151109		o	o	o	Scharnierhälfte.....	Hinge half.....	Demi-charnière
15	489422		o	o	o	Scharnierkopf.....	Hinge.....	Charnière
17	127859	o	o	o	o	6kt.-Schraube DIN 933-M16x30-8.8-A3A Vpl.....	Hexagonal bolt.....	Boulon hexagonal
18	124517	o	o	o	o	Scheibe DIN 7349-17-A3A.....	Washer.....	Rondelle
19	150654	o	o	o	o	Scharnierbolzen.....	Hinge bolt.....	Boulon de charnière
20	151209	o	o	o	o	Rahmenscharnier, links.....	Frame hinge, left.....	Charnière de châssis, gauche
21	151208	o	o	o	o	Rahmenscharnier, rechts.....	Frame hinge, right.....	Charnière de châssis, droit
22	122753	o	o	o	o	Kegelrad Z=15.....	Bevel wheel.....	Pignon conique
23	108601	o	o	o	o	Rillenkugellager 6009 2RS DIN 625.....	Grooved ball bearing.....	Roulement rainuré à billes
26	150503	o				6kt.-Welle 1312,5.....	Hexagonal shaft.....	Arbre hexagonal
27	152154		o	o	o	6kt.-Welle 1491,5.....	Hexagonal shaft.....	Arbre hexagonal
28	152151		o			6kt.-Welle 1104.....	Hexagonal shaft.....	Arbre hexagonal
29	152149		o	o		6kt.-Welle 1152.....	Hexagonal shaft.....	Arbre hexagonal
30	152148		o			6kt.-Welle 972.....	Hexagonal shaft.....	Arbre hexagonal
30	152151		o			6kt.-Welle 1104.....	Hexagonal shaft.....	Arbre hexagonal
31	150952		o	o	o	Kreuzgelenk.....	Universal joint.....	Joint de cardan
32	107444		o	o	o	Spannstift ISO 8752-5x60-A-ST Dacromet.....	Tensioning pin.....	Goupille de serrage
34	150947	o	o	o	o	Distanzrohr 108.....	Distance pipe.....	Tube d'écartement
35	108420		o	o	o	Sicherungsring 75x2,5 DIN 472.....	Snap ring.....	Circlip intérieur
36	151328		o	o		Lasche.....	Tongue.....	Éclisse
37	127274		o	o		6kt.-Schraube DIN 933-M16x50-8.8-A3A.....	Hexagonal bolt.....	Boulon hexagonal
38	151479		o	o		Rohrstrebe.....	Tubular strut.....	Entretoise en tube
39	124053		o	o		Klappstecker 6x42 DIN 11023.....	Folding plug.....	Esses d'essieu
40	107465		o	o	o	Spannstift ISO 8752-8x40-A-ST Dacromet.....	Tensioning pin.....	Goupille de serrage
41	118602	o	o	o	o	Sicherungsring 35x2,5 A3A DIN 988.....	Snap ring.....	Circlip intérieur
42	123261		o	o	o	Deckel.....	Cover.....	Couvercle

ERSATZTEILLISTE TAFEL - TABLE - PLAN - TAV. 4

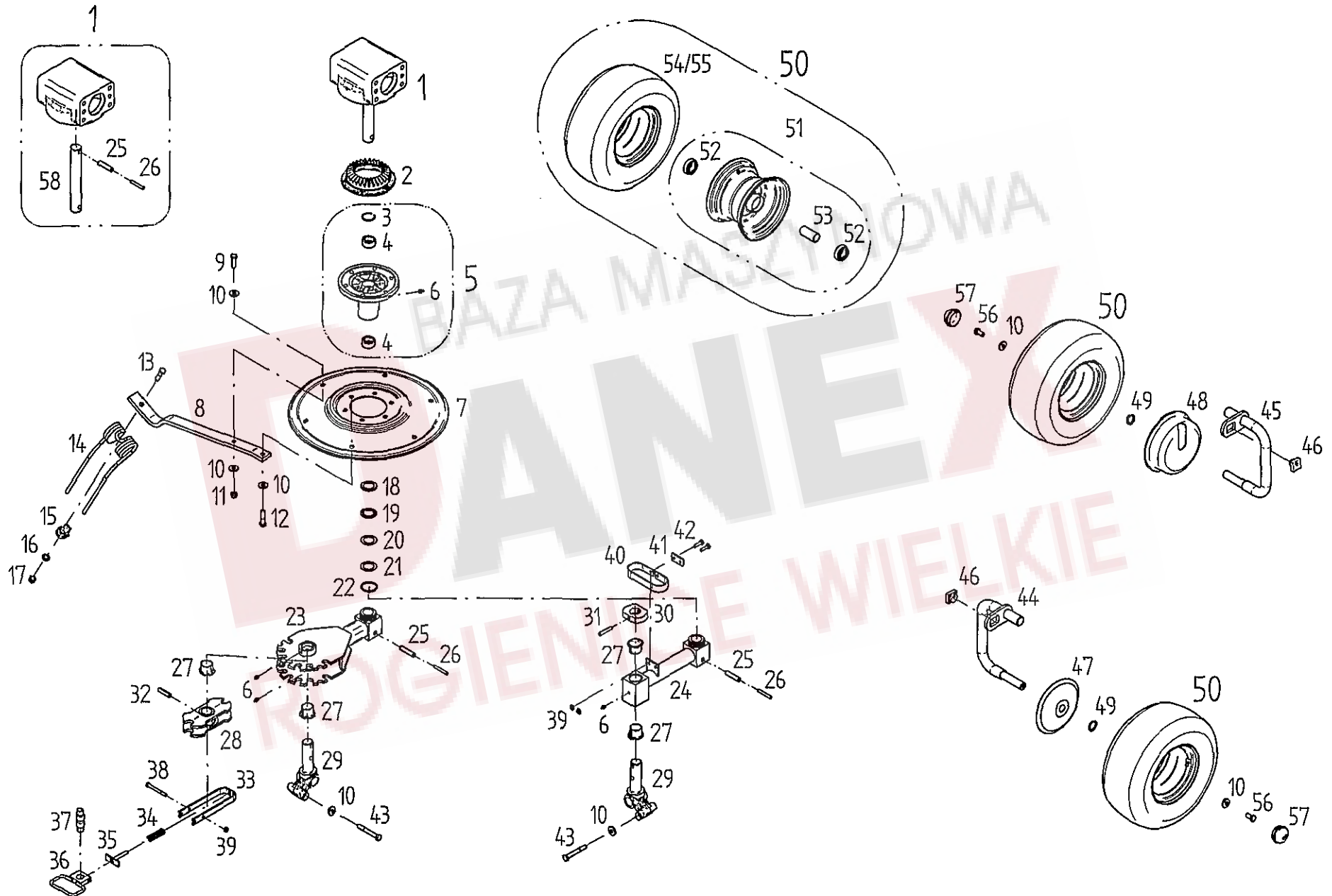

Pos	Nr.	TH 530	TH 790	TH 1100	TH 1300	x=Verschleißteil x=Wear part x=Pièces d'usure	*=kein Ersatzteil *=no spare parts *=pas de pièce de rechange	s=Sonderzubehör s=Special equipment s=Équipement special
						Bezeichnung des Teiles	Description of the part	Désignation de la pièce
						Kreisel/Laufräder.....	Rotor/Track wheel.....	Rotor/Roues
1	489353	o	o	o	o	Kreiselkopf, vormontiert.....	Rotor head.....	Boîtier
2	151852	o	o	o	o	Kegelrad Z=30.....	Bevel wheel.....	Pignon conique
3	127937	o	o	o	o	Sprengring BR42.....	Snap ring.....	Jonc
4	127204	o	o	o	o	Nadelhülse HK 3520 DIN 618.....	Needle bush.....	Roulement à aiguilles
5	489401	o	o	o	o	Kreiselnabe mit Nadellager, mont.....	Rotor hub with needle bearing, mounted.....	Moyeu du rotor avec roulement à aiguilles
6	108292	o	o	o	o	Kegelschmiernippel AS 8x1 DIN 71412.....	Conical grease nipple.....	Graisseur conique
7	123753	o	o	o	o	Zinkenteller.....	Tine plate.....	Plaque de dents
8	123756	o	o	o	o	Zinkenarm.....	Tine arm.....	Bras à dents
9	116630	o	o	o	o	6kt.-Schraube DIN 933-M12x40-8.8-A3A.....	Hexagonal bolt.....	Boulon hexagonal
10	122712	o	o	o	o	Scheibe 13/30/4.....	Washer.....	Rondelle
11	108589	o	o	o	o	6kt.-Mutter DIN 985-M12-8-A3A.....	Hexagonal nut.....	Écrou hexagonal
12	116530	o	o	o	o	6kt.-Schraube DIN 931-M12x50-8.8-A3A.....	Hexagonal bolt.....	Boulon hexagonal
13	127454	o	o	o	o	6kt.-Schr. DIN 931-M12x50-10.9 MV8 Dac.....	Hexagonal bolt.....	Boulon hexagonal
14	150862	x	x	x	x	Federzinken.....	Flexible tine.....	Point flexible
15	150094	o	o	o	o	Unterlage.....	Support.....	Support
16	105186	o	o	o	o	Scheibe DIN 125-13-A3A.....	Washer.....	Rondelle
17	127564	o	o	o	o	6kt.-Mutter DIN 982-M12-10-A3A.....	Hexagonal nut.....	Écrou hexagonal
18	127203	o	o	o	o	Axiallagerscheibe LS 3552.....	Thrust bearing plate.....	Plaque de palier de butée
19	127201	o	o	o	o	Axialnadellager AXK 3552.....	Needle thrust bearing.....	Palier de butée à aiguilles
20	127202	o	o	o	o	Axiallagerscheibe AS 3552.....	Thrust bearing plate.....	Plaque de palier de butée
21	122903	o	o	o	o	Paßscheibe 35x52x0,2.....	Adjusting washer.....	Rondelle d'austage
22	127254	o	o	o	o	O-Ring 47x3,5-N-NBR70 DIN 3770.....	Ring.....	Anneau torique d'étanchéité
23	150501	o	o	o	o	Achsausleger.....	Axle bracket.....	Bras levier
24	151148	o	o	o	o	Achsausleger, lose.....	Axle bracket, loose.....	Bras levier, axe
25	107483	o	o	o	o	Spannstift ISO 8752 13x60-A-ST Dac.320A.....	Tensioning pin.....	Goupille de serrage
26	107469	o	o	o	o	Spannstift ISO 8752 8x60-A-ST Dac.320A.....	Tensioning pin.....	Goupille de serrage
27	150530	o	o	o	o	Bundbuchse 35W39/50x30.....	Flange sleeve.....	Douille à collet
28	150447	o	o	o	o	Arretierstück.....	Locking unit.....	Pièce d'arrêt
29	151084	o	o	o	o	Drehzapfen.....	Turning pin.....	Pivot
30	150972	o	o	o	o	Druckstück.....	Pressure Piece.....	Pièce de pression
31	127252	o	o	o	o	Spannstift ISO 8752-10x55-A-ST Dac.320A.....	Tensioning pin.....	Goupille de serrage
32	127112	o	o	o	o	Spannstift ISO 8752-13x50-A-ST Dac.320A.....	Tensioning pin.....	Goupille de serrage
33	150471	o	o	o	o	U-Bügel.....	U-Bracket.....	U-Étrier
34	150624	o	o	o	o	Druckfeder.....	Compression spring.....	Ressort de pression
35	150467	o	o	o	o	Führung.....	Bracket.....	Guide
36	150470	o	o	o	o	Griff.....	Handle.....	Poignée
37	150473	o	o	o	o	Bolzen.....	Bolt.....	Boulon
38	124915	o	o	o	o	6kt.-Schraube DIN 931-M8x80-8.8-A3A.....	Hexagonal bolt.....	Boulon hexagonal
39	108531	o	o	o	o	6kt.-Mutter DIN 985-M8-8-A3A.....	Hexagonal nut.....	Écrou hexagonal
40	150927	o	o	o	o	Federbügel.....	Bracket.....	Étrier
41	150969	o	o	o	o	Lasche.....	Tongue.....	Éclisse
42	105483	o	o	o	o	6kt.-Schraube DIN 933-M8x30-8.8-A3A.....	Hexagonal bolt.....	Boulon hexagonal
43	116536	o	o	o	o	6kt.-Schraube DIN 931-M12x90-8.8-A3A.....	Hexagonal bolt.....	Boulon hexagonal
44	151363	o	o	o	o	Laufachse, rechts.....	Traversing axle, right.....	Axe de roulement, droit
45	151364	o	o	o	o	Laufachse, links.....	Traversing axle, left.....	Axe de roulement, gauche
46	150519	o	o	o	o	Exzentermutter.....	Eccentric nut.....	Écrou d'excentrique
47	150083	o	o	o	o	Schutzscheibe, hinten.....	Protective plate, back.....	Plaque de protection, arrière
48	151282	o	o	o	o	Wickelschutz.....	Protection device against winding up.....	Protection d'enroulement
49	127570	o	o	o	o	Paßscheibe 25x36x2 DIN 988.....	Adjusting washer.....	Rondelle d'austage
50	126667	x	x	x	x	Laufrad 16x6,50-8.....	Track wheel.....	Roue
51	121090	o	o	o	o	Felge 5,50 Ax8.....	Rim.....	Jante
52	117363	o	o	o	o	Rillenkugellager 6205 2 RS DIN 625.....	Grooved ball bearing.....	Roulement rainuré à billes
53	128058	o	o	o	o	Distanzrohr.....	Distance pipe.....	Tube d'écartement
54	121091	x	x	x	x	Decke 16x6,50-8 Impl. 4PRV64.....	Surface.....	Couverture
55	121092	x	x	x	x	Schlauch 16x6,50-8 TR13.....	Hose.....	Chambre à air
56	126662	o	o	o	o	6kt.-Schr. DIN 933-M12x25-8.8-A3A V-plus.....	Hexagonal bolt.....	Boulon hexagonal
57	121327	o	o	o	o	Abschlußkappe.....	Sealing hat.....	Chapeau de fermeture
58	150512	o	o	o	o	Kreiselachse.....	Rotor axle.....	Axe du rotor

ERSATZTEILLISTE TAFEL - TABLE - PLAN - TAV. 5

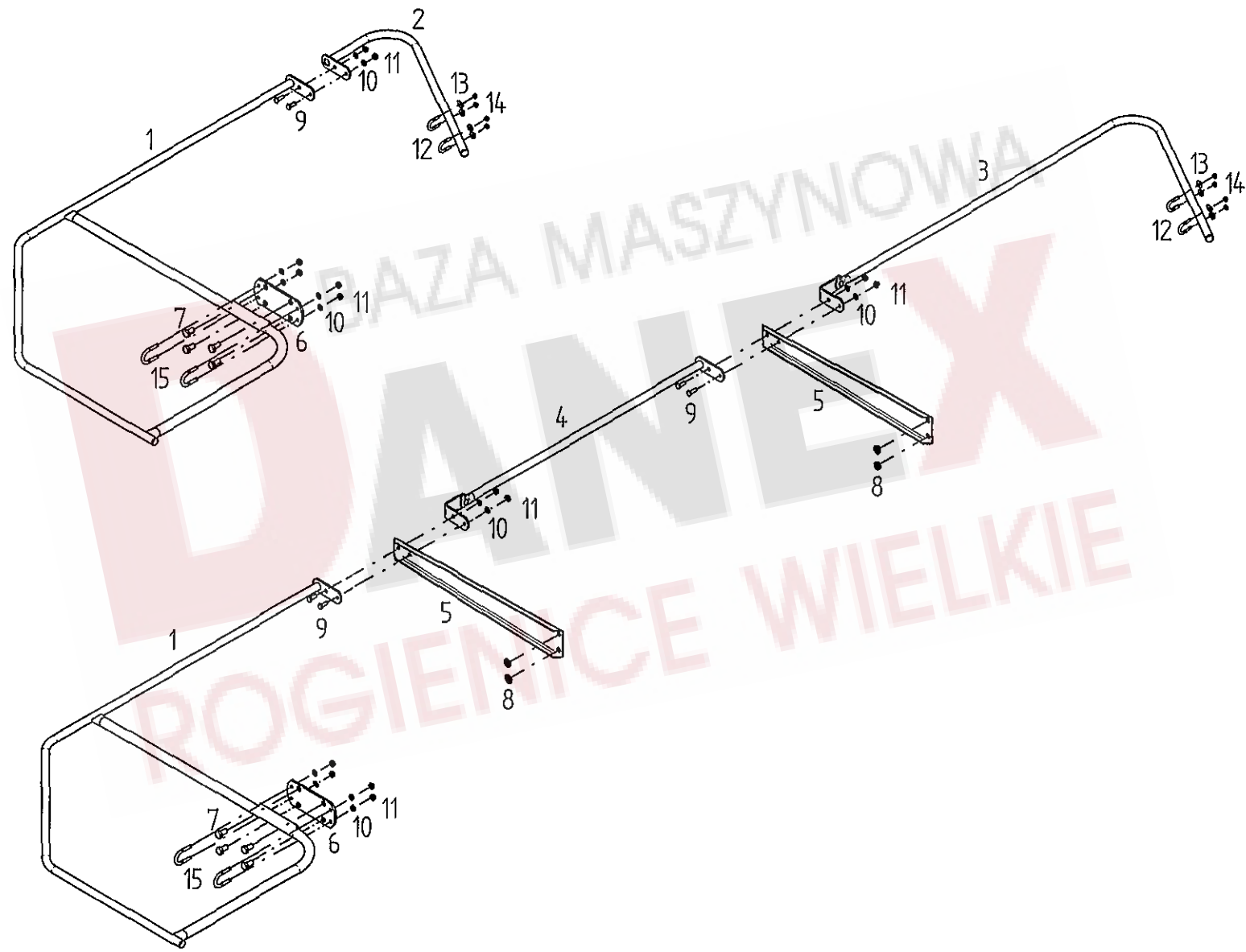

Pos	Nr.	TH 530	TH 790	TH1100	TH1300	x=Verschleißteil x=Wear part x=Pièces d'usure	*=kein Ersatzteil *=no spare parts *=pas de pièce de rechange	s=Sonderzubehör s=Special equipment s=Équipement special
						Bezeichnung des Teiles	Description of the part	Désignation de la pièce
						Schutzvorrichtung.....	Protective device.....	Dispositif de protection
1	150876	o	o	o	o	Schutzbogen 875.....	Arc-shaped guard.....	Pièce de protection
2	151098	o				Schutzrohr, kurz.....	Protective tube, short.....	Tube de protection, court
3	150959		o	o	o	Schutzrohr, lang.....	Protective tube, long.....	Tube de protection, long
4	150574			o	o	Schutzrohr.....	Protective tube.....	Tube de protection
5	150926		o	o	o	Träger 815.....	Carrier.....	Support
6	150856	o	o	o	o	Platte.....	Plate.....	Plaque
7	124451	o	o	o	o	6kt.-Schraube DIN 933-M16x30-8.8-A3A	Hexagonal bolt.....	Boulon hexagonal
8	115979	o	o	o	o	Scheibe DIN 125-17-A3A.....	Washer.....	Rondelle
9	107735	o	o	o	o	6kt.-Schraube DIN 933-M10x30-8.8-A3A	Hexagonal bolt.....	Boulon hexagonal
10	115973	o	o	o	o	Scheibe DIN 125-10,5-A3A.....	Washer.....	Rondelle
11	108441	o	o	o	o	6kt.-Mutter DIN 985-M10-8-A3A	Hexagonal nut.....	Écrou hexagonal
12	160500	o	o	o	o	Bügelschraube M8.....	Stirrup bolt.....	Boulon étrier
13	105421	o	o	o	o	Scheibe DIN 9021-8,5-A3A.....	Washer.....	Rondelle
14	108531	o	o	o	o	6kt.-Mutter DIN 985-M8-8-A3A	Hexagonal nut.....	Écrou hexagonal
15	150915	o	o	o	o	Rundstahlbügel A38 9.8 A3A.....	Round-steel bracket.....	Étrier en acier rond

BAZA MASZYNOWA
DANEX
 ROGIENICE WIELKIE

ERSATZTEILLISTE TAFEL - TABLE - PLAN - TAV. 6

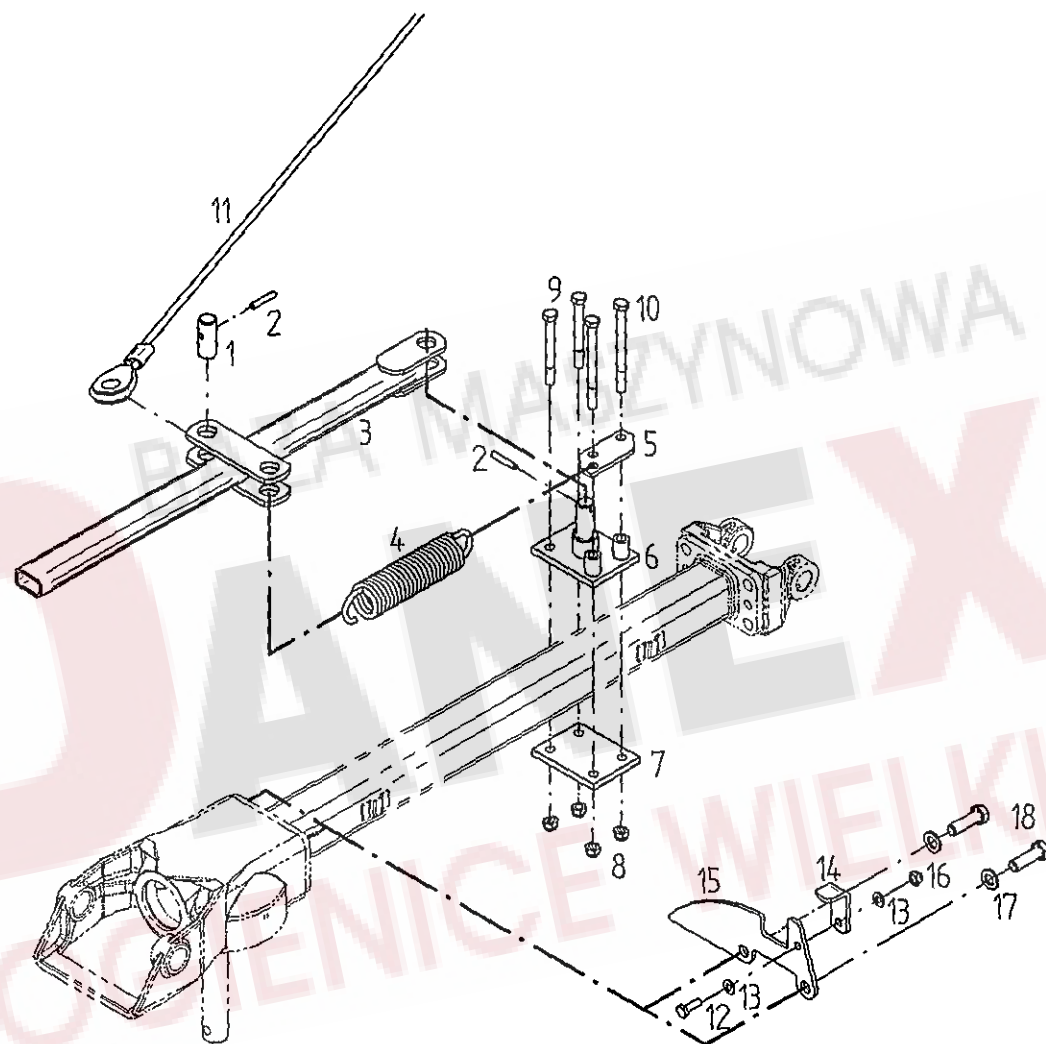

Pos	Nr.	TH 530	TH 790	TH 1100	TH 1300	x=Verschleißteil x=Wear part x=Pièces d'usure	*=kein Ersatzteil *=no spare parts *=pas de pièce de rechange	s=Sonderzubehör s=Special equipment s=Équipement special
						Bezeichnung des Teiles	Description of the part	Désignation de la pièce
						Seilabstützung.....	Rope support.....	Support de câble
1	150898				o o	Bolzen.....	Pin.....	Boulon
2	126880				o o	Spannstift ISO 8752-8x45-A-ST Dacromet.....	Tensioning pin.....	Goupille de serrage
3	150889				o o	Seilspannhebel.....	Rope tensioning lever.....	Levier enrouleur de câble
4	130424				o o	Zugfeder.....	Pulling spring.....	Ressort de tension
5	150896				o o	Federeinhänglasche.....	Bracket for securing the spring.....	Éclisse d'accrochage à ressort
6	150895				o o	Klemmplatte.....	Clamping plate.....	Plaque de serrage
7	150892				o o	Platte.....	Plate.....	Plaque
8	108589				o o	6kt.-Mutter DIN 985-M12-8-A3A	Hexagonal nut.....	Écrou hexagonal
9	124134				o o	6kt.-Schraube DIN 931-M12x110-8.8-A3A	Hexagonal bolt.....	Boulon hexagonal
10	127271				o o	6kt.-Schraube DIN 931-M12x140-8.8-A3A	Hexagonal bolt.....	Boulon hexagonal
11	150900				o o	Drahtseil 10/3200.....	Wire rope.....	Câble métallique
12	107735				o o	6kt.-Schraube DIN 933-M10x30-8.8-A3A	Hexagonal bolt.....	Boulon hexagonal
13	115973				o o	Scheibe DIN 125-10,5-A3A.....	Washer.....	Rondelle
14	150899				o o	Klappe.....	Flap.....	Volet
15	150890				o o	Rastplatte.....	Locking plate.....	Plaque d'arrêt
16	108441				o o	6kt.-Mutter DIN 985-M10-8-A3A	Hexagonal nut.....	Écrou hexagonal
17	115979				o o	Scheibe DIN 125-17-A3A.....	Washer.....	Rondelle
18	127274				o o	6kt.-Schraube DIN 933-M16x50-8.8-A3A	Hexagonal bolt.....	Boulon hexagonal

BAZA MASZYNOWA
DANEX
ROGIENICE WIELKIE

ERSATZTEILLISTE TAFEL - TABLE - PLAN - TAV.

7

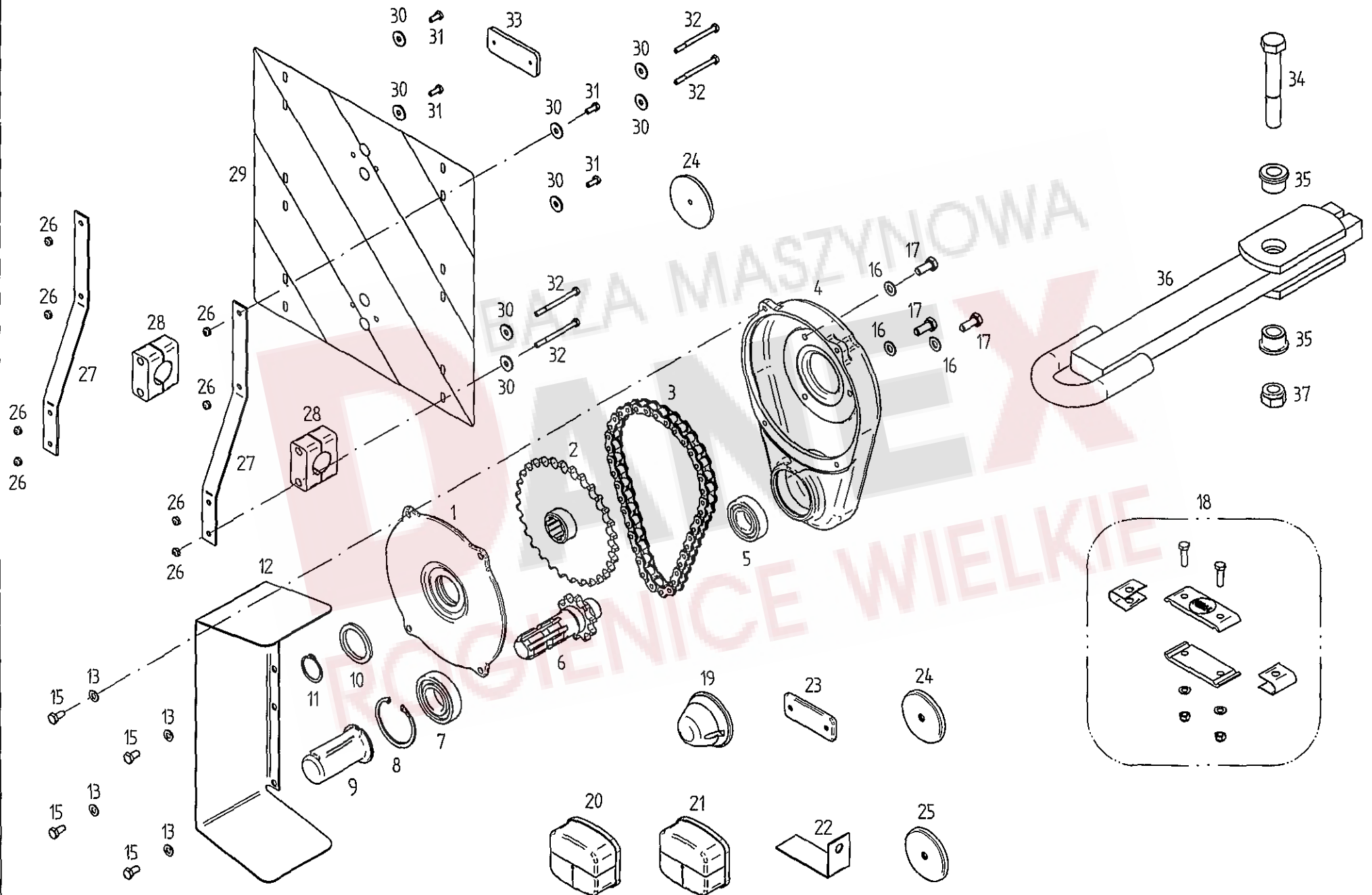

Pos	Nr.	TH 530	TH 790	TH1100	TH1300	x=Verschleißteil x=Wear part x=Pieces d'usure	*=kein Ersatzteil *=no spare parts *=pas de pièce de rechange	s=Sonderzubehör s=Special equipment s=Équipement special
						Bezeichnung des Teiles	Description of the part	Désignation de la pièce
						Sonderzubehör.....	Special equipment.....	Équipement special
1	151858	o	o	o	o	Getriebedeckel.....	Gearbox cover.....	Couvercle d'engrenage
2	486107	o	o	o	o	Kettenrad, geschw. Z=30.....	Sprocket wheel, welded.....	Roue à chaîne, soudé
3	111172	x	x	x	x	Präzisionsrollenkette 3/4"x7/16" t=19,05.....	Link chain.....	Chaîne à rouleaux de précision avec
						39 Glieder einschl. 1 gekröpftes Glied und.....	39 links incl. 1 cranked link +.....	39 maillons + 1 maillon contrecoudé +
						1 gerades Verschlussstück.....	1 straight closing link.....	1 maillon de fermeture droit
4	151857	o	o	o	o	Getriebegehäuse.....	Gearbox housing.....	Boîte de vitesse
5	105327	o	o	o	o	Rillenkugellager 6206 2 RS DIN 625.....	Grooved ball bearing.....	Roulement rainuré à billes
6	486103	o	o	o	o	Wellenstummel m. Kettenrad Z=10, geschw.....	Stub shaft with sprocket wheel, welded.....	Bout d'arbre avec roue à chaîne, soudé
7	108570	o	o	o	o	Rillenkugellager 6207 2RS DIN 625.....	Grooved ball bearing.....	Roulement rainuré à billes
8	107385	o	o	o	o	Sicherungsring 72x2,5 DIN 472.....	Snap ring.....	Circlip intérieur
9	124292	o	o	o	o	Zapfwellenschutz.....	PTO-shaft protection device.....	Protection de la prise de force
10	108606	o	o	o	o	Filzring.....	Ring.....	Rondelle en feutre
11	107367	o	o	o	o	Sicherungsring 35x1,5 DIN 471.....	Snap ring.....	Circlip extérieur
12	150802	o	o	o	o	Schutzblech.....	Wheel guard.....	Tôle de protection
13	115972	o	o	o	o	Scheibe DIN 125-8,4-A3A.....	Washer.....	Rondelle
15	116612	o	o	o	o	6kt.-Schraube DIN 933-M8x16-8.8-A3A.....	Hexagonal bolt.....	Boulon hexagonal
16	115973	o	o	o	o	Scheibe DIN 125-10,5-A3A.....	Washer.....	Rondelle
17	124508	o	o	o	o	6kt.-Schraube DIN 933-M10x25-8.8-A3A Verbu.....	Hexagonal bolt.....	Boulon hexagonal
18	488320	x	x	x	x	Zinkensicherung, vollst.....	Protection device for tines, cpl.	Dispositif de sécurité pour les dents, cpl.
19	162092	o	o	o	o	Positionsleuchte weiss PL86.....	Position lamp, white.....	Feu de position, blanc
20	162090	o	o	o	o	Dreikammerleuchte BBS 95 links.....	Three - unit lamp, left - hand sided.....	Feu trois lampes, à gauche
21	162091	o	o	o	o	Dreikammerleuchte BBS 95 rechts.....	Three - unit lamp, right - hand sided... ..	Feu trois lampes, à droite
22	150731	o	o	o	o	Winkel.....	Angle.....	Angle
23	126039	o	o	o	o	Rückstrahler, rot.....	Reflector, red.....	Catadioptré, rouge
24	127213	o	o	o	o	Rückstrahler, rot.....	Reflector, red.....	Catadioptré, rouge
25	127214	o	o	o	o	Rückstrahler, weiß.....	Reflector, white.....	Catadioptré, blanc
26	106903	o	o	o	o	6kt.-Mutter DIN 985-M6-8-A3A.....	Hexagonal nut.....	Écrou hexagonal
27	150569	o	o	o	o	Stütze.....	Support.....	Support
28	127844	o	o	o	o	Klemmbackenpaar.....	Set of 2 clamping jaws.....	Lot de 2 mâchoires de serrage
29	150581	o	o	o	o	Warntafel.....	Warning sign.....	Tableau d'avertissement
30	116030	o	o	o	o	Scheibe DIN 9021-7,4-A3A.....	Washer.....	Rondelle
31	116607	o	o	o	o	6kt.-Schraube DIN 933-M6x16-8.8-A3A.....	Hexagonal bolt.....	Boulon hexagonal
32	127814	o	o	o	o	6kt.-Schraube DIN 931-M6x75-8.8-A3A.....	Hexagonal bolt.....	Boulon hexagonal
33	124687	o	o	o	o	Rückstrahler, gelb.....	Reflector, yellow.....	Catadioptré, jaune
34	127823	o	o	o	o	6kt.-Schraube DIN 931-M20x130-8.8-A3A.....	Hexagonal bolt.....	Boulon hexagonal
35	150664	o	o	o	o	Buchse.....	Bushing.....	Douille
36	150666	o	o	o	o	Zugöse.....	Drawbar eye.....	Anneau d'attelage
37	127267	o	o	o	o	6kt.-Mutter DIN 985-M20-8-A3A.....	Hexagonal nut.....	Écrou hexagonal

ERSATZTEILLISTE TAFEL - TABLE - PLAN - TAV. 8

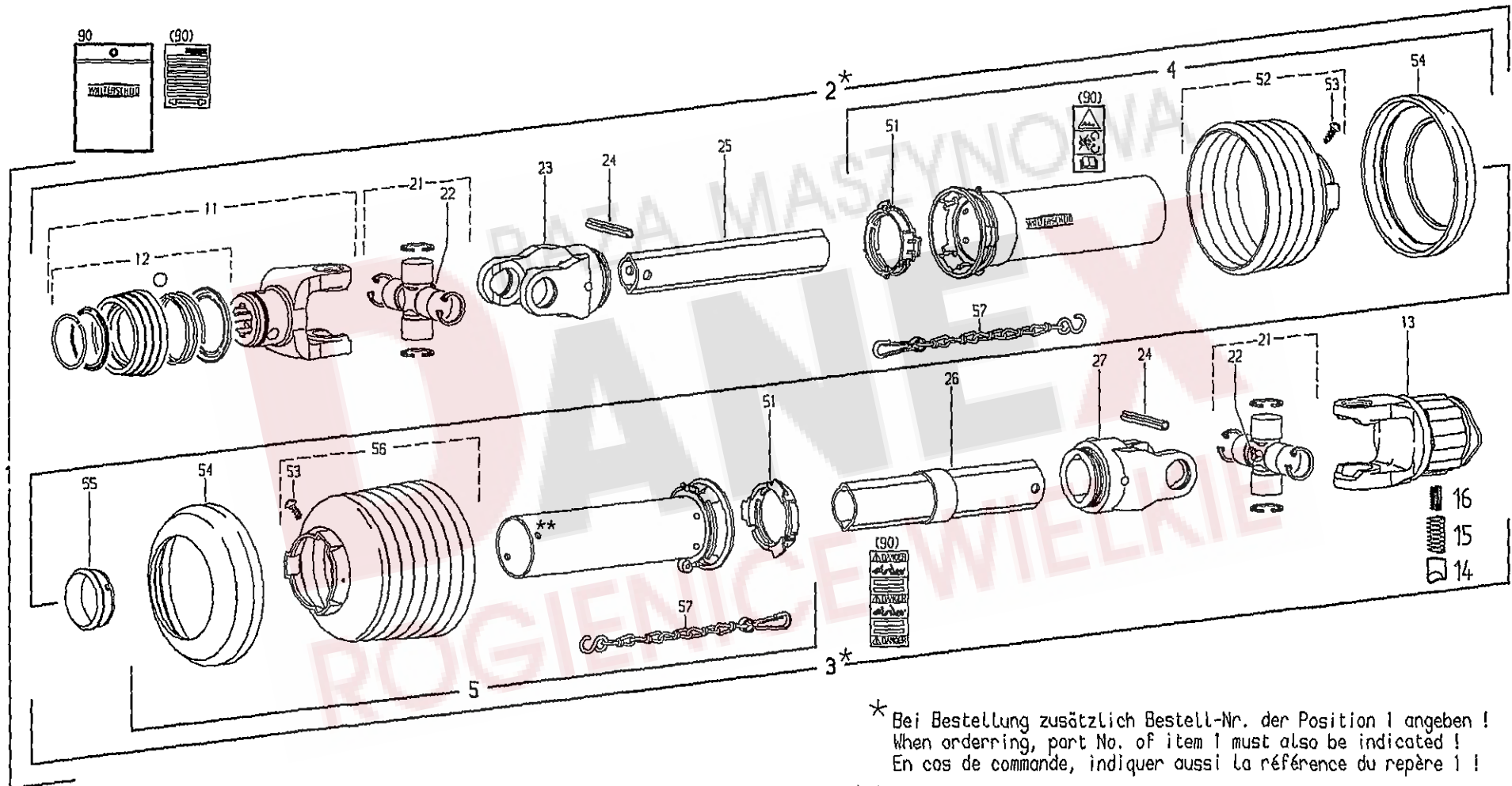

* Bei Bestellung zusätzlich Bestell-Nr. der Position 1 angeben !
 When ordering, part No. of item 1 must also be indicated !
 En cas de commande, indiquer aussi la référence du repère 1 !

Pos	Nr.	TH 530	TH 790	TH 1100	TH 1300	x=Verschleißteil	*=kein Ersatzteil	s=Sonderzubehör
						x=Wear part	*=no spare parts	s=Special equipment
						x=Pièces d'usure	*=pas de pièce de rechange	s=Équipement special
						Bezeichnung des Teiles	Description of the part	Désignation de la pièce
1	152343	o				Gelenkwelle PTO-shaft..... Arbre de transmission W2200-SD15Z-1810-K33B/900Nm		
2	102245	o				Innere Gelenkwellenhälfte m. äußerer Inner PTO drive shaft half with..... Demi-transmission intérieure Schutzhälfte WH2200-SD15-1740..... outer guard half..... avec demiprotecteur extérieur		
3	102246	o				Äußere Gelenkwellenhälfte mit innerer..... Outer PTO drive shaft half with..... Demi-transmission extérieure avec Schutzhälfte WH2200-SD15Z-1735-K33B..... inner guard half..... demiprotecteur intérieur		
4	102508	o				Äußere Schutzhälfte..... Outer guard half..... Demi-protecteur extérieur SDH15-A2000-851512-K.....		
5	102194	o				Innere Schutzhälfte..... Inner guard half..... Demi-protecteur intérieur SDH15-J1000-851512-K		
11	102447	o				ASGE-Gabel komplett 2200-1 3/8" (6)..... ASGE-yoke complete..... Machoire ASGE complete		
12	102492	o				ASE-Verschluß komplett Größe B..... ASE-lock complete size B..... Verrouillage ASE complet type B		
13	102311	o				Sternratsche; drehsinnunabhängig..... Radial pin clutch; independent of Limiteur à cames en étoile; K33B-2200-1 3/8" (6) ZV; M=900 Nm..... direction of rotation..... indépendant du sens de rotation		
14	102254	o				Nocken..... Cam..... Came		
15	102255	o				Druckfeder, außen..... Outer compression spring..... Ressort de compression, extérieur		
16	102256	o				Druckfeder, innen..... Inner compression spring..... Ressort de compression, intérieur		
21	161947	o				Kreuzgarnitur, komplett..... Cross and bearing kit, complete..... Bloc croisillon, complet		
22	102095	o				Kegel-Schmiernippel BM 8x1..... Lubrication fitting..... Graisseur		
23	102069	o				Rillengabel RG2200-Ov..... Inboard yoke..... Mâchoire à gorge		
24	102070	o				Spannstift ISO 8752-10x65..... Spring type straight pin..... Goupille élastique		
25	102250	o				Profilrohr Ov-1700..... Profile tube..... Tube profilé		
26	102251	o				Profilrohr 1-1695..... Profile tube..... Tube profilé		
27	102073	o				Rillengabel RG2200-1..... Inboard yoke..... Mâchoire à gorge		
51	102076	o				Gleitring..... Bearing ring..... Bague de glissement		
52	102490	o				Schutztrichter; n=Rippenanzahl, n=RP12..... Guard cone; n=RP12..... Cone protecteur; n=RP12		
53	102075	o				Schraube 3,5 x 9,5..... Screw..... Vis		
54	102102	o				Stützring..... Reinforcing collar..... Bague de renfort		
55	102252	o				Gleitring SC15Z..... Bearing ring..... Bague de glissement		
56	102490	o				Schutztrichter; n=Rippenanzahl, n=RP12..... Guard cone; n=RP12..... Cone protecteur; n=RP12		
57	102101	o				Haltekette..... Safety chain..... Chainette		
90	102496	o				Betriebsanleitung (West) und..... Service instructions (West) and..... Notice d'emploi (Quest) et Gefahrenhinweis-Aufkleber..... Warning decal..... étiquette d'avertissement		

Pos	Nr.	TH 530	TH 790	TH 1100	TH 1300	x=Verschleißteil x=Wear part x=Pièces d'usure	*=kein Ersatzteil *=no spare parts *=pas de pièce de rechange	s=Sonderzubehör s=Special equipment s=Équipement special
						Bezeichnung des Teiles	Description of the part	Désignation de la pièce
1	152346		0	0		Gelenkwelle PTO-shaft..... Arbre de transmission W2300-SD25Z-1810-K34B/1200Nm		
2			*	*		Innere Gelenkwellenhälfte mit äußerer Schutz-... Inner PTO drive shaft half with Demi-transmission intérieure avec hälfte WH2300-SD25-1730..... outer guard half..... demi-protecteur extérieur		
3			*	*		Äußere Gelenkwellenhälfte mit innerer Schutz-.. Outer PTO drive shaft half with Demi-transmission extérieure avec hälfte WH2300-SD25Z-1725-K34B..... inner guard half..... demi-protecteur intérieur		
4	102514		0	0		Äußere Schutzhälfte SDH25-A2000-852512-K.. Outer guard half..... Demi-protecteur extérieur		
5	102506		0	0		Innere Schutzhälfte SDH25-J1000-852512-K..... Inner guard half..... Demi-protecteur intérieur		
11	102448		0	0		ASGE-Gabel komplett 2300-1 3/8" (6)..... ASGE-yoke complete..... Machoire ASGE complete		
12	102492		0	0		ASE-Verschluß komplett Größe B..... ASE-lock complete size B..... Verrouillage ASE complet type B		
13	102221		0	0		Sternratsche; drehsinnunabhängig..... Radial pin clutch; independent Limiteur à cames en étoile; K34B-2300-1 3/8" (6) ZV; M=1200 Nm..... of direction of rotation..... indépendant du sens de rotation		
14	102254		0	0		Nocken..... Cam..... Came		
15	102255		0	0		Druckfeder, außen..... Outer compression spring..... Ressort de compression, extérieur		
16	102256		0	0		Druckfeder, innen..... Inner compression spring..... Ressort de compression, intérieur		
21	102201		0	0		Kreuzgarnitur, komplett..... Cross and bearing kit, complete..... Bloc croisillon, complet		
22	102095		0	0		Kegel-Schmiernippel BM 8x1..... Lubrication fitting..... Graisseur		
23	132560		0	0		Rillengabel RG2300-1b..... Inboard yoke..... Mâchoire à gorge		
24	127973		0	0		Spannstift ISO 8752 -10x75-A-ST DAC..... Spring type straight pin..... Goupille élastique		
25	102316		0	0		Profilrohr 1bH-1680..... Profile tube..... Tube profilé		
26	102317		0	0		Profilrohr 2a-1675..... Profile tube..... Tube profilé		
27	132561		0	0		Rillengabel RG2300-2a..... Inboard yoke..... Mâchoire à gorge		
51	102161		0	0		Gleitring SC25 / SD25..... Bearing ring..... Bague de glissement		
52	102507		0	0		Schutztrichter; n=RP7..... Guard cone; n=RP7..... Cone protecteur; n=RP7		
53	102075		0	0		Schraube 3,5 x 9,5..... Screw..... Vis		
54	102102		0	0		Stützring..... Reinforcing collar..... Bague de renfort		
55	102318		0	0		Gleitring SC25Z..... Bearing ring..... Bague de glissement		
56	102390		0	0		Schutztrichter; n=RP12..... Guard cone; n=RP12..... Cone protecteur; n=RP12		
57	102101		0	0		Haltekette..... Safety chain..... Chainette		
90	102496		0	0		Betriebsanleitung (West) und..... Service instructions (West) and..... Notice d'emploi (Quest) et Gefahrenhinweis-Aufkleber..... Warning decal..... étiquette d'avertissement		

ERSATZTEILLISTE TAFEL - TABLE - PLAN - TAV. 10

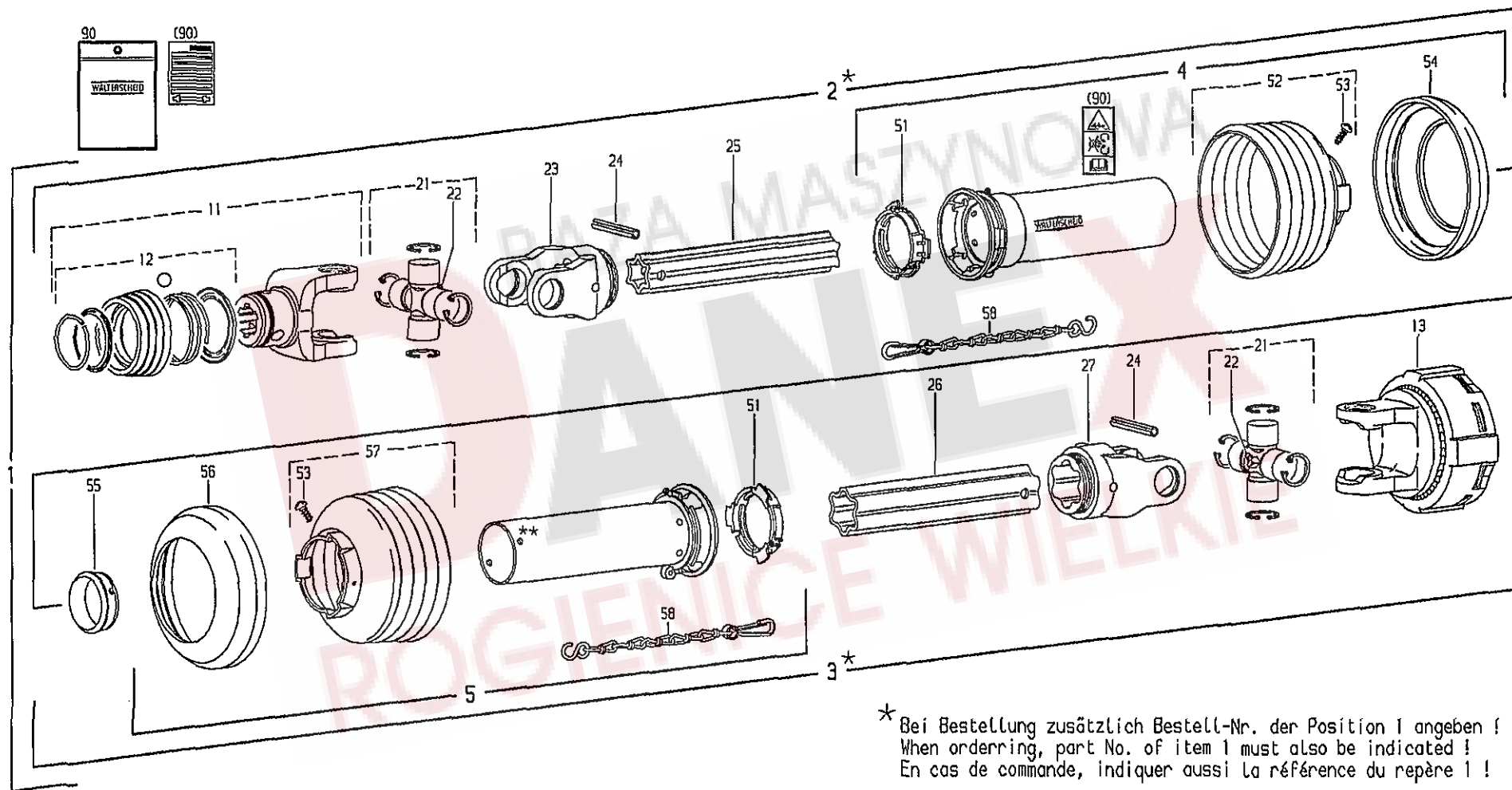

* Bei Bestellung zusätzlich Bestell-Nr. der Position 1 angeben !
 When ordering, part No. of item 1 must also be indicated !
 En cas de commande, indiquer aussi la référence du repère 1 !

Pos	Nr.	TH 530	TH 790	TH 1100	TH 1300	x=Verschleißteil x=Wear part x=Pieces d'usure	*=kein Ersatzteil *=no spare parts *=pas de pièce de rechange	s=Sonderzubehör s=Special equipment s=Equipement special
						Bezeichnung des Teiles	Description of the part	Désignation de la pièce
1	152347				o	Gelenkwelle PTO-shaft..... Arbre de transmission W2400-SD25Z-1810-K92/4 1200Nm		
2					*	Innere Gelenkwellenhälfte mit äußerer Schutz-... Inner PTO drive shaft half Demi-transmission intérieure hälfte WH2400-SD25-1530..... with outer guard half..... avec demi-protecteur extérieur		
3					*	Äußere Gelenkwellenhälfte mit innerer Schutz-.. Outer PTO drive shaft half Demi-transmission extérieure hälfte WH2400-SD25Z-1715-K92/4..... with inner guard half..... avec demi-protecteur intérieur		
4	102321				o	Äußere Schutzhälfte SDH25-A1500-852507-K.. Outer guard half..... Demi-protecteur extérieur		
5	102378				o	Innere Schutzhälfte SDH25-J1000-852608-K..... Inner guard half..... Demi-protecteur intérieur		
11	102449				o	ASGE-Gabel komplett 2400-1 3/8" (6)..... ASGE-yoke complete..... Machoire ASGE complete		
12	102492				o	ASE-Verschluß komplett Größe B..... ASE-lock complete size B..... Verrouillage ASE complet type B		
13	102323				o	Reibkupplung; drehsinnunabhängig..... Friction clutch; independent Limiteur à friction; indépendant du K92/4-2400-1 3/8" (6) ZV; M=1200 Nm..... of direction of rotation..... sens de rotation		
21	102229				o	Kreuzgarnitur, komplett..... Cross and bearing kit, complete..... Bloc croisillon, complet		
22	102095				o	Kegel-Schmiernippel BM 8x1..... Lubrication fitting..... Graisseur		
23	102167				o	Rillengabel RG2400-S4..... Inboard yoke..... Mâchoire à gorge		
24	127861				o	Spannstift ISO 8752-10x80-A-ST..... Spring type straight pin..... Goupille élastique		
25	102324				o	Profilrohr S4L-1480..... Profile tube..... Tube profilé		
26	102325				o	Profilrohr S5-1665..... Profile tube..... Tube profilé		
27	102326				o	Rillengabel RG2400-S5..... Inboard yoke..... Mâchoire à gorge		
51	102161				o	Gleitring..... Bearing ring..... Bague de glissement		
52	102507				o	Schutztrichter; n=RP7..... Guard cone; n=RP7..... Cone protecteur; n=RP7		
53	102075				o	Schraube 3,5 x 9,5..... Screw..... Vis		
54	102102				o	Stützring..... Reinforcing collar..... Bague de renfort		
55	102318				o	Gleitring SC25Z..... Bearing ring..... Bague de glissement		
56	102160				o	Stützring..... Reinforcing collar..... Bague de renfort		
57	102515				o	Schutztrichter; n=RP8..... Guard cone; n=RP12..... Cone protecteur; n=RP12		
58	102101				o	Haltekette..... Safety chain..... Chainette		
90	102496				o	Betriebsanleitung (West) und..... Service instructions (West) and..... Notice d'emploi (Quest) et Gefahrenhinweis-Aufkleber..... Warning decal..... étiquette d'avertissement		

ERSATZTEILLISTE TAFEL - TABLE - PLAN - TAV. 11

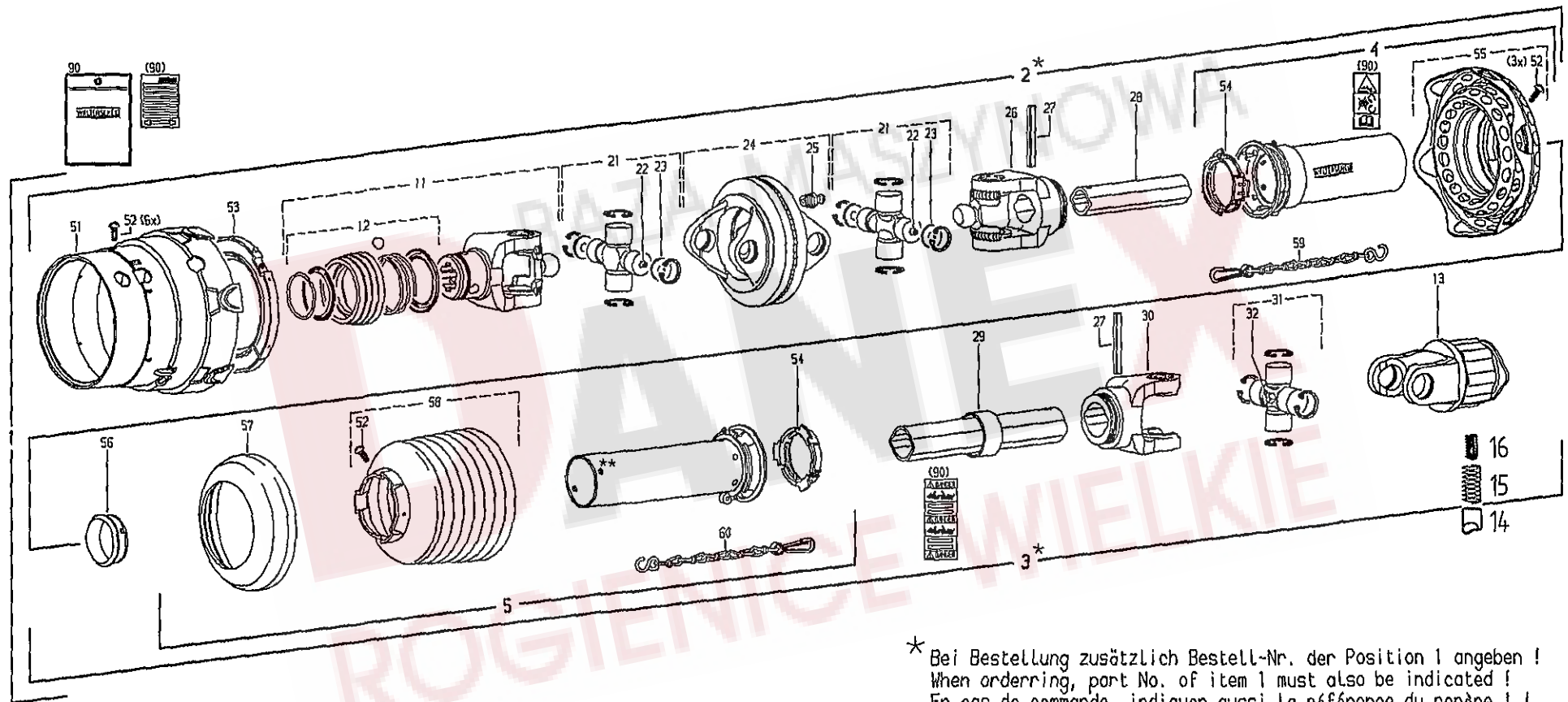

Pos	Nr.	TH 530	TH 790	TH 1100	TH 1300	x=Verschleißteil x=Wear part x=Pièces d'usure	*=kein Ersatzteil *=no spare parts *=pas de pièce de rechange	s=Sonderzubehör s=Special equipment s=Équipement special
						Bezeichnung des Teiles	Description of the part	Désignation de la pièce
1	152355	S				Gelenkwelle PTO-shaft.....	Arbre de transmission	
						WWE2280-SD15Z-1810-K33B		
2		*				Innere Weitwinkel-Gleichl.-Gelenkwellenhälfte . Inner wide-angle CV PTO drive	Demi-transmission avec JDH mit auß. Schutzhälfte WWH 2280-SD15-1526.... shaft half with outer guard half.....	intérieure et demi-protecteur extérieur
3		*				Äuß. Gelenkwellenhälfte mit inner. Schutzhälfte Outer PTO drive shaft half	Demi-transmission extérieure avec WH 2280-SD25Z-1650-K33B..... with inner guard half.....	demi-protecteur intérieur
4	102516	o				Äußere Schutzhälfte SCH15-A1500-851562-K...	Outer guard half.....	Demi-protecteur extérieur
5	102194	o				Innere Schutzhälfte SDH15-J1000-851512-K.....	Inner guard half.....	Demi-protecteur intérieur
11	102517	o				ASGE-Gabel komplett 2280-1 3/8" (6).....	ASGE-yoke complete.....	Machoire ASGE complete
12	102492	o				ASE-Verschluß komplett Größe B.....	ASE-lock complete size B.....	Verrouillage ASE complet type B
13	102221	o				Sternratsche; drehsinnunabhängig.....	Radial pin clutch; independent	Limiteur à cames en étoile;
						K33B-2200-1 3/8" (6) ZV; M=700 Nm.....	of direction of rotation.....	indépendant du sens de rotation
14	102254	o				Nocken.....	Cam.....	Came
15	102255	o				Druckfeder, außen.....	Outer compression spring.....	Ressort de compression, extérieur
15	102256	o				Druckfeder, innen.....	Inner compression spring.....	Ressort de compression, intérieur
21	102518	o				Kreuzgarnitur, komplett WW 2280.....	Cross and bearing kit, complete.....	Bloc croisillon, complet
22	102068	o				Kegel-Schmiernippel AM 6.....	Lubrication fitting.....	Graisseur
23	102333	o				Ronde 21,95x2.....	Plate.....	Rondelle
24	102334	o				Doppelgabel mit Schmiernippel DOPG 2280.....	Double yoke with lubrication fitting....	Mâchoire double avec graisseur
25	102335	o				Kegel-Schmiernippel DIN 71412-AM 8x1.....	Lubrication fitting.....	Graisseur
26	102336	o				Rillengabel RG 2280-Ov.....	Inboard yoke.....	Mâchoire à gorge
27	102070	o				Spannstift ISO 8752-10x65.....	Spring type straight pin.....	Goupille élastique
28	102337	o				Profilrohr; beschichtet OvGA-1400.....	Profile tube; coated.....	Tube profilé; couvert
29	102338	o				Profilrohr IG-1610.....	Profile tube.....	Tube profilé
30	102073	o				Rillengabel RG 2200-1.....	Inboard yoke.....	Mâchoire à gorge
31	161947	o				Kreuzgarnitur, komplett.....	Cross and bearing kit, cpl.....	Bloc croisillon, cpl.
32	102095	o				Kegel-Schmiernippel BM 8x1.....	Lubrication fitting.....	Graisseur
51	102519	o				Schutztrichter SD 15-2280.....	Guard cone.....	Cône protecteur
52	102075	o				Schraube 3,5 x 9,5.....	Screw.....	Vis
53	102340	o				Gleitring SD05/15-2280.....	Bearing ring.....	Bague de glissement
54	102076	o				Gleitring.....	Bearing ring.....	Bague de glissement
55	102486	o				Schutztrichter SD15WW.....	Guard cone; n=Number of ribs.....	Cône protecteur; n=Nombre d'ondes
56	102252	o				Gleitring SC15Z.....	Bearing ring.....	Bague de glissement
57	102102	o				Stützring.....	Reinforcing collar.....	Bague de renfort
58	102490	o				Schutztrichter n=RP12; n=Rippenanzahl.....	Guard cone; n=Number of ribs.....	Cône protecteur; n=Nombre d'ondes
59	102342	o				Haltekette 600.....	Safety chain.....	Chaînette
60	102101	o				Haltekette 400.....	Safety chain.....	Chaînette
90	102496	o				Betriebsanleitung (West) und.....	Service instructions (West) and.....	Notice d'emploi (Quest) et
						Gefahrenhinweis-Aufkleber.....	Warning decal.....	étiquette d'avertissement

ERSATZTEILLISTE TAFEL - TABLE - PLAN - TAV. 12

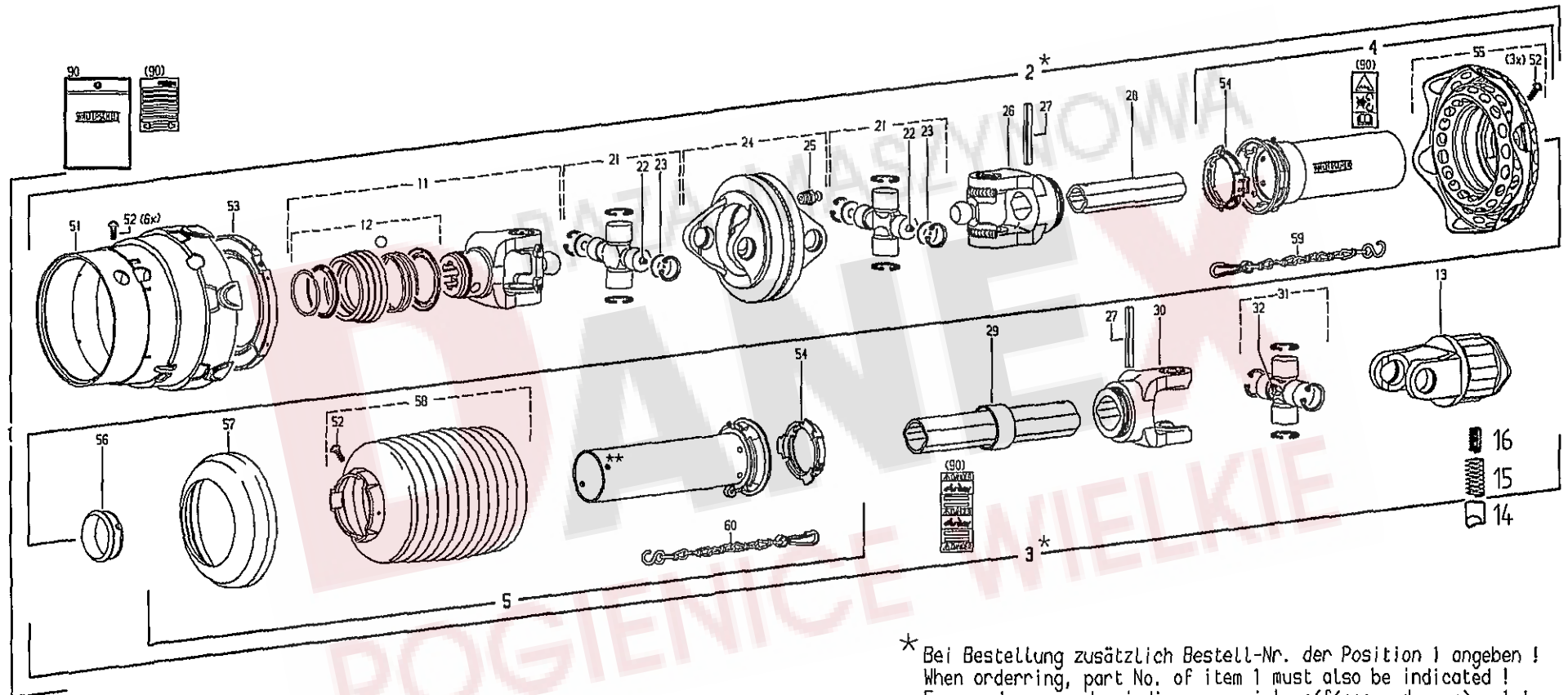

* Bei Bestellung zusätzlich Bestell-Nr. der Position 1 angeben!
 When ordering, part No. of item 1 must also be indicated!
 En cas de commande, indiquer aussi la référence du repère 1!

Pos	Nr.	TH 530	TH 790	TH 1100	TH 1300	x=Verschleißteil x=Wear part x=Pièces d'usure	*=kein Ersatzteil *=no spare parts *=pas de pièce de rechange	s=Sonderzubehör s=Special equipment s=Équipement special
						Bezeichnung des Teiles	Description of the part	Désignation de la pièce
1	152356		s	s		Gelenkwelle PTO-shaft.....	Arbre de transmission	WWE2380-SD25Z-1810-K34B 1200Nm
2			*	*		Innere Weitwinkel-Gleichl.-Gelenkwellenhälfte . Inner wide-angle CV PTO drive	Demi-transmission avec JDH	mit auß. Schutzhälfte WWH 2380-SD25-1525.... shaft half with outer guard half.....
3			*	*		Äuß. Gelenkwellenhälfte mit inner. Schutzhälfte Outer PTO drive shaft half	Demi-transmission extérieure avec	WH 2380-SD25Z-1630-K34B..... with inner guard half.....
4	102345		o	o		Äußere Schutzhälfte SCH25-A1500-852562-K... Outer guard half.....	Demi-protecteur extérieur	
5	102506		o	o		Innere Schutzhälfte SDH25-J1000-852512-K..... Inner guard half.....	Demi-protecteur intérieur	
11	102481		o	o		ASGE-Gabel komplett 2380-1 3/8" (6)..... ASGE-yoke complete.....	Machoire ASGE complete	
12	102492		o	o		ASE-Verschluß komplett Größe B..... ASE-lock complete size B.....	Verrouillage ASE complet type B	
13	102221		o	o		Sternratsche; drehsinnunabhängig..... Radial pin clutch; independent	Limiteur à cames en étoile;	K34B-2300-1 3/8" (6) ZV; M=1200 Nm..... of direction of rotation.....
14	102254		o	o		Nocken..... Cam.....	Came	
15	102255		o	o		Druckfeder, außen..... Outer compression spring.....	Ressort de compression, extérieur	
15	102256		o	o		Druckfeder, innen..... Inner compression spring.....	Ressort de compression, intérieur	
21	102347		o	o		Kreuzgarnitur, komplett WW 2380..... Cross and bearing kit, complete.....	Bloc croisillon, complet	
22	102068		o	o		Kegel-Schmiernippel AM 6..... Lubrication fitting.....	Graisseur	
23	102348		o	o		Ronde 23,75x2..... Plate.....	Rondelle	
24	102349		o	o		Doppelgabel mit Schmiernippel DOPG 2380..... Double yoke with lubrication fitting,...	Mâchoire double avec graisseur	
25	102335		o	o		Kegel-Schmiernippel DIN 71412-AM 8x1..... Lubrication fitting.....	Graisseur	
26	102350		o	o		Rillengabel RG 2380-1b..... Inboard yoke.....	Mâchoire à gorge	
27	127973		o	o		Spannstift ISO 8752-10x75-A-ST DAC..... Spring type straight pin.....	Goupille élastique	
28	102351		o	o		Profilrohr; beschichtet 1bGA-1400..... Profile tube; coated.....	Tube profilé; couvert	
29	102352		o	o		Profilrohr 2aG-1580..... Profile tube.....	Tube profilé	
30	132561		o	o		Rillengabel RG 2300-2a..... Inboard yoke.....	Mâchoire à gorge	
31	102201		o	o		Kreuzgarnitur, komplett..... Cross and bearing kit, cpl.....	Bloc croisillon, cpl.	
32	102095		o	o		Kegel-Schmiernippel BM 8x1..... Lubrication fitting.....	Graisseur	
51	102353		o	o		Schutztrichter SD 25-2380..... Guard cone.....	Cône protecteur	
52	102075		o	o		Schraube 3,5 x 9,5..... Screw.....	Vis	
53	102354		o	o		Gleitring SD15/25-2380..... Bearing ring.....	Bague de glissement	
54	102161		o	o		Gleitring..... Bearing ring.....	Bague de glissement	
55	102520		o	o		Schutztrichter SD25WW..... Guard cone; n=Number of ribs.....	Cône protecteur; n=Nombre d'ondes	
56	102318		o	o		Gleitring SZ25Z..... Bearing ring.....	Bague de glissement	
57	102102		o	o		Stützring..... Reinforcing collar.....	Bague de renfort	
58	102390		o	o		Schutztrichter n=RP12; n=Rippenanzahl..... Guard cone; n=Number of ribs.....	Cône protecteur; n=Nombre d'ondes	
59	102342		o	o		Haltekette 600..... Safety chain.....	Chaînette	
60	102101		o	o		Haltekette 400..... Safety chain.....	Chaînette	
90	102496		o	o		Betriebsanleitung (West) und..... Service instructions (West) and.....	Notice d'emploi (Quest) et	Gefahrenhinweis-Aufkleber..... Warning decal.....

ERSATZTEILLISTE TAFEL - TABLE - PLAN - TAV. 13

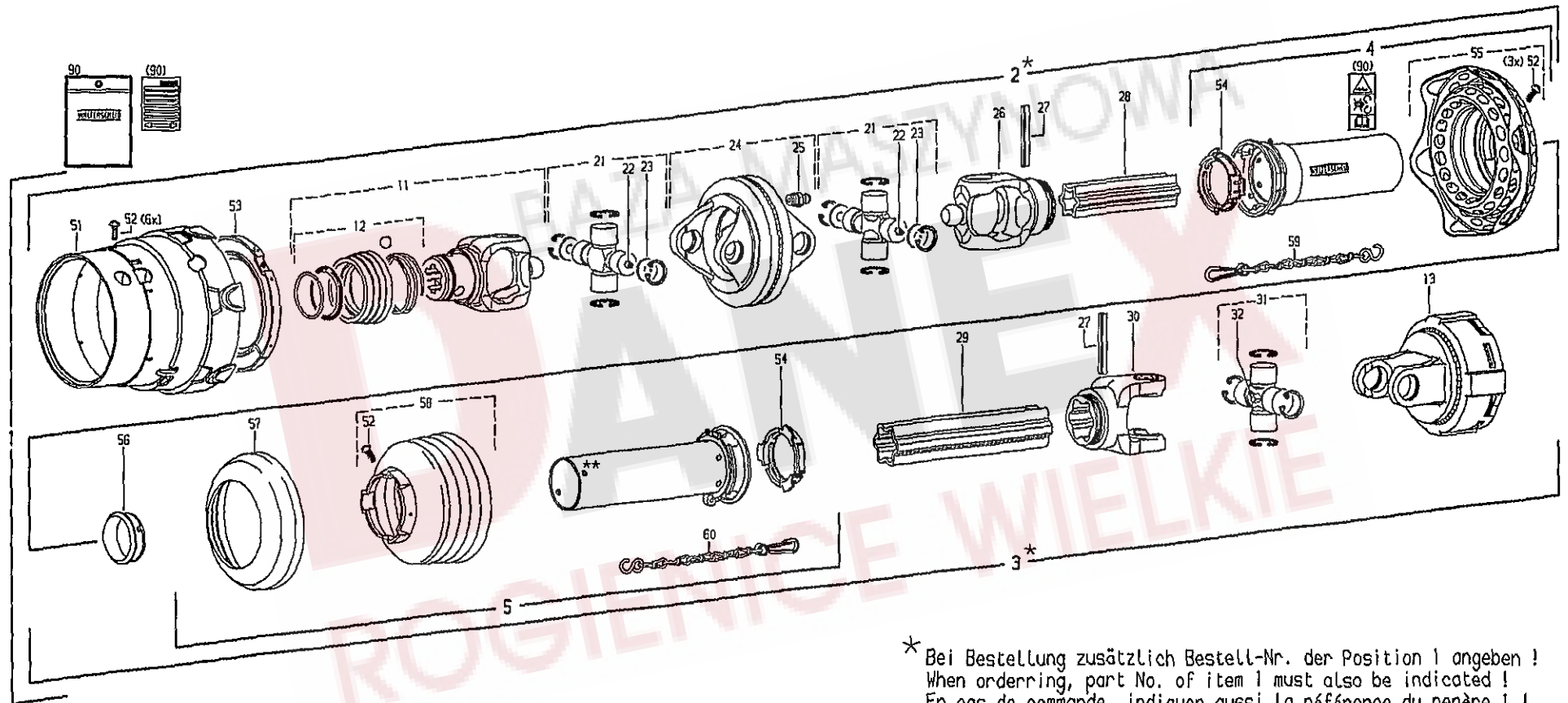

Pos	Nr.	TH 530	TH 790	TH 1100	TH 1300	x=Verschleißteil x=Wear part x=Pièces d'usure Bezeichnung des Teiles	*=kein Ersatzteil *=no spare parts *=pas de pièce de rechange Description of the part	s=Sonderzubehör s=Special equipment s=Équipement special Désignation de la pièce
1	152358					s Gelenkwelle PTO-shaft.....		Arbre de transmission
						WWE2480-SD25Z-1810-K92/4 1200Nm		
2						* Innere Weitwinkel-Gleichl.-Gelenkwellenhälfte . Inner wide-angle CV PTO drive		Demi-transmission avec JDH
						mit auß. Schutzhälfte WWH 2480-SD25-1540.... shaft half with outer guard half.....		intérieure et demi-protecteur extérieur
3						* Äuß. Gelenkwellenhälfte mit inner. Schutzhälfte Outer PTO drive shaft half		Demi-transmission extérieure avec
						WH 2480-SD25Z-1605-K92/4..... with inner guard half.....		demi-protecteur intérieur
4	102345					o Äußere Schutzhälfte SCH25-A1500-852562-K... Outer guard half.....		Demi-protecteur extérieur
5	102378					o Innere Schutzhälfte SDH25-J1000-852608-K..... Inner guard half.....		Demi-protecteur intérieur
11	102525					o ASGE-Gabel komplett 2480-1 3/8" (6)..... ASGE-yoke complete.....		Machoire ASGE complete
12	102492					o ASE-Verschluß komplett Größe B..... ASE-lock complete size B.....		Verrouillage ASE complet type B
13	102323					o Reibkupplung; drehsinnunabhängig..... Friction clutch; independent		Limiteur à friction; indépendant du
						K92/4-2400-1 3/8" (6) ZV; M=1200 Nm..... of direction of rotation.....		sens de rotation
21	102362					o Kreuzgarnitur, komplett WW 2480..... Cross and bearing kit, complete.....		Bloc croisillon, complet
22	102068					o Kegel-Schmiernippel AM 6..... Lubrication fitting.....		Graisneur
23	102363					o Ronde 26,95x2..... Plate.....		Rondelle
24	102364					o Doppelgabel mit Schmiernippel DOPG 2480..... Double yoke with lubrication fitting...		Mâchoire double avec graisseur
25	102335					o Kegel-Schmiernippel DIN 71412-AM 8x1..... Lubrication fitting.....		Graisneur
26	102365					o Rillengabel RG 2480-S4..... Inboard yoke.....		Mâchoire à gorge
27	127861					o Spannstift ISO 8752-10x80..... Spring type straight pin.....		Goupille élastique
28	102366					o Profilrohr; beschichtet S4LGA-1400..... Profile tube; coated.....		Tube profilé; couvert
29	102526					o Profilrohr S5-1555..... Profile tube.....		Tube profilé
30	102326					o Rillengabel RG 2400-S5..... Inboard yoke.....		Mâchoire à gorge
31	102229					o Kreuzgarnitur, komplett..... Cross and bearing kit, cpl.....		Bloc croisillon, cpl.
32	102095					o Kegel-Schmiernippel BM 8x1..... Lubrication fitting.....		Graisneur
51	102368					o Schutztrichter SD25-2480..... Guard cone.....		Cône protecteur
52	102075					o Schraube 3,5 x 9,5..... Screw.....		Vis
53	102369					o Gleitring SD25-2480..... Bearing ring.....		Bague de glissement
54	102161					o Gleitring..... Bearing ring.....		Bague de glissement
55	102520					o Schutztrichter SD25WW..... Guard cone; n=Number of ribs.....		Cône protecteur; n=Nombre d'ondes
56	102318					o Gleitring SZ25Z..... Bearing ring.....		Bague de glissement
57	102160					o Stützring..... Reinforcing collar.....		Bague de renfort
58	102515					o Schutztrichter n=RP8; n=Rippenanzahl..... Guard cone; n=Number of ribs.....		Cône protecteur; n=Nombre d'ondes
59	102342					o Haltekette 600..... Safety chain.....		Chaînette
60	102101					o Haltekette 400..... Safety chain.....		Chaînette
90	102496					o Betriebsanleitung (West) und..... Service instructions (West) and.....		Notice d'emploi (Quest) et
						Gefahrenhinweis-Aufkleber..... Warning decal.....		étiquette d'avertissement

ERSATZTEILLISTE TAFEL - TABLE - PLAN - TAV. 14

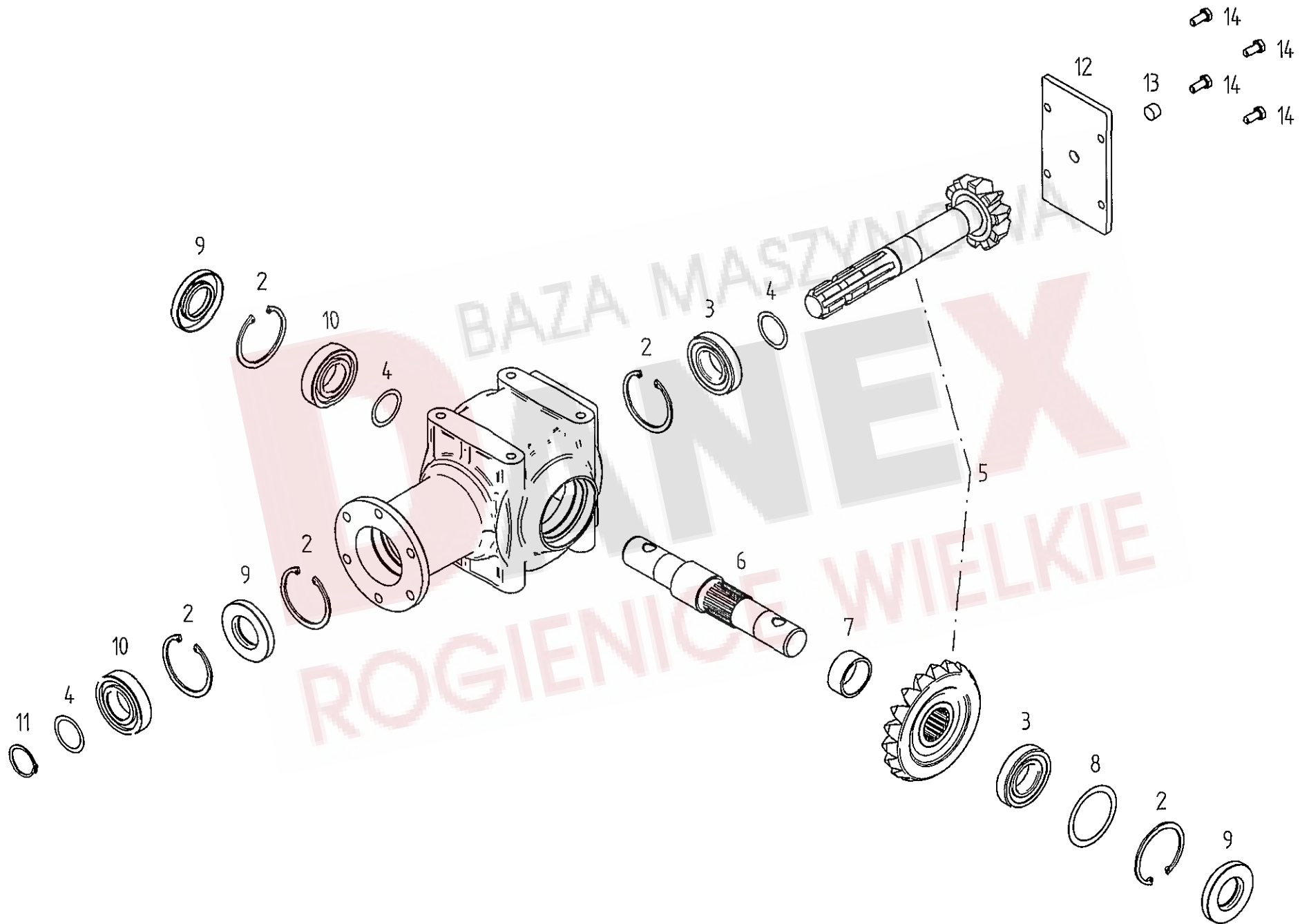

Pos	Nr.	TH 530	TH 790	TH 1100	TH 1300	x=Verschleißteil	*=kein Ersatzteil	s=Sonderzubehör
						x=Wear part	*=no spare parts	s=Special equipment
						x=Pièces d'usure	*=pas de pièce de rechange	s=Équipement special
						Bezeichnung des Teiles	Description of the part	Désignation de la pièce
	151498					Winkelgetriebe.....	Gearbox.....	Engrenage angulaire
2	107385	o	o	o	o	Sicherungsring 72x2.5 DIN 472.....	Snap ring.....	Circlip intérieur
3	128098	o	o	o	o	Kegelrollenlager 30207 DIN 720.....	Tapered roller bearing.....	Roulement à rouleaux coniques
4	120593	o	o	o	o	Passscheibe 35x45x0.1 DIN 988.....	Adjusting washer.....	Rondelle d' austage
5	151377	o	o	o	o	Kegelelradatz z=10/z=19.....	Bevel wheel set.....	Jeu de pignon conique
6	151368	o	o	o	o	Welle.....	Shaft.....	Arbre
7	151369	o	o	o	o	Distanzring.....	Distance ring.....	Bague d' écartement
8	124650	o	o	o	o	Passscheibe 60x75x0.1 DIN 988.....	Adjusting washer.....	Rondelle d' austage
9	108392	o	o	o	o	Wellendichtring A35x72x10 DIN3760.....	Seal.....	Bague à lèvres avec ressort
10	108570	o	o	o	o	Rillenkugellager 6207 2RS DIN 625.....	Grooved roller bearing.....	Roulement rainuré à billes
11	107367	o	o	o	o	Sicherungsring 35x1.5 DIN 471.....	Snap ring.....	Circlip extérieur
12	151370	o	o	o	o	Deckel.....	Cover.....	Couvercle
13	128112	o	o	o	o	Verschlusschraube 3/8" DIN 906.....	Plug screw.....	Bouchon fileté
14	127102	o	o	o	o	6kt.-Schraube DIN 933-M 8x20-8.8-A3A	Hexagonal bolt.....	Boulon hexagonal

BAZA MASZYNOWA
DANEX
 ROGIENICE WIELKIE

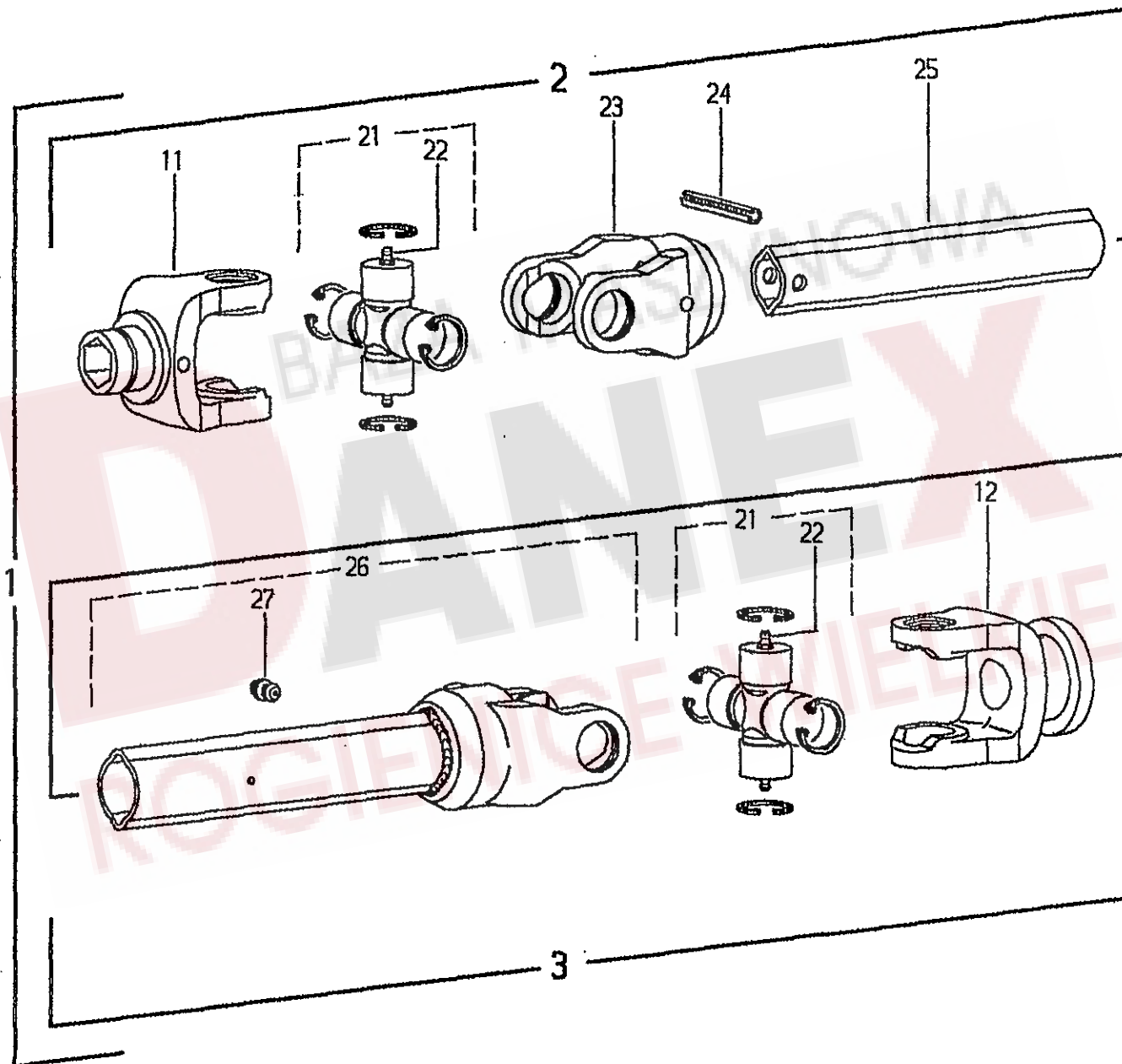

Pos	Nr.	TH 530	TH 790	TH1100	TH1300	x=Verschleißteil	*=kein Ersatzteil	s=Sonderzubehör
						x=Wear part	*=no spare parts	s=Special equipment
						x=Pièces d'usure	*=pas de pièce de rechange	s=Équipement special
						Bezeichnung des Teiles	Description of the part	Désignation de la pièce
1	151358	0	0	0	0	Gelenkwelle W2400 - 275.....	P.t.o.-shaft.....	Arbre de transmission
2	102110	0	0	0	0	Innere Gelenkwellenhälfte	Inner PTO drive shaft half	Demi-transmission intérieure
3	102111	0	0	0	0	Äußere Gelenkwellenhälfte	Outer PTO drive shaft half	Demi-transmission extérieure
11	151220	0	0	0	0	Nabengabel NG2400-6kt 27.....	Hub yoke.....	Mâchoire alésée
12	151360	0	0	0	0	Nabengabel NG2400-D=35.....	Hub yoke.....	Mâchoire alésée
21	151219	0	0	0	0	Kreuzgarnitur, komplett	Cross and bearing kit, complete.....	Bloc croisillon, complet
22	102112	0	0	0	0	Kegel-Schmiernippel DIN71412-AM6.....	Lubrication fitting.....	Graisneur
23	151221	0	0	0	0	Rillengabel NG2400-1b.....	Inboard yoke.....	Mâchoire à gorge
24	127861	0	0	0	0	Spannstift ISO8752-10x80.....	Spring type straight pin.....	Goupille élastique
25	151222	0	0	0	0	Profilrohr gehärtet 1bh-195.....	Profile tube; hardened.....	Tube profilé; cémenté
26	151218	0	0	0	0	Wellengabel mit Schmiernippel 2400-2aG-190..	Welded shaft and yoke assembly.....	Mâchoire avec profil soudé with lubrication fitting.....
27	102113	0	0	0	0	Schlag-Schmiernippel.....	Drive-in type lubrication fitting.....	Graisneur à frapper

BAZA MASZYNOWA
DANEX
ROGIENICE WIELKIE

NUMMERNVERZEICHNIS INDEX OF NUMBERS LIST NUMERIQUE

Bestell-Nr.	Tafel	Bestell-Nr.	Tafel	Bestell-Nr.	Tafel	Bestell-Nr.	Tafel	Bestell-Nr.	Tafel
Part no	Table	Part no	Table	Part no	Table	Part no	Table	Part no	Table
No de commande	Tableau	No de commande	Tableau	No de commande	Tableau	No de commande	Tableau	No de commande	Tableau
102068	11,22	102255	12,15	102492	8,12	108531	4,39	126821	2,27
102068	12,22	102256	8,16	102492	9,12	108531	5,14	126821	3,10
102068	13,22	102256	9,16	102492	10,12	108544	1,06	126825	1,03
102069	8,23	102256	11,15	102492	11,12	108570	7,07	126880	1,14
102070	8,24	102256	12,15	102492	12,12	108570	14,10	126880	2,17
102070	11,27	102311	8,13	102492	13,12	108589	4,11	126880	6,02
102073	8,27	102316	9,25	102496	8,90	108589	6,08	127102	14,14
102073	11,30	102317	9,26	102496	9,90	108601	3,23	127112	4,32
102075	8,53	102318	9,55	102496	10,90	108606	7,10	127201	4,19
102075	9,53	102318	10,55	102496	11,90	110860	1,23	127202	4,20
102075	10,53	102318	12,56	102496	12,90	111172	7,03	127203	4,18
102075	11,52	102318	13,56	102496	13,90	115972	7,13	127204	4,04
102075	12,52	102321	10,04	102506	9,05	115973	5,10	127213	7,24
102075	13,52	102323	10,13	102506	12,05	115973	6,13	127214	7,25
102076	8,51	102323	13,13	102507	9,52	115973	7,16	127252	4,31
102076	11,54	102324	10,25	102507	10,52	115979	5,08	127254	4,22
102095	8,22	102325	10,26	102508	8,04	115979	6,17	127267	2,21
102095	9,22	102326	10,27	102514	9,04	116007	2,02	127267	7,37
102095	10,22	102326	13,30	102515	10,57	116030	7,30	127271	6,10
102101	8,57	102333	11,23	102515	13,58	116522	1,04	127274	3,37
102101	9,57	102334	11,24	102516	11,04	116530	4,12	127274	6,18
102101	10,58	102335	11,25	102517	11,11	116536	2,06	127454	4,13
102102	8,54	102335	12,25	102518	11,21	116536	4,43	127564	4,17
102102	9,54	102335	13,25	102519	11,51	116607	7,31	127570	1,22
102102	10,54	102336	11,26	102520	12,55	116609	2,11	127570	4,49
102102	11,57	102337	11,28	102520	13,55	116612	7,15	127571	2,08
102102	12,57	102338	11,29	102525	13,11	116630	4,09	127715	2,07
102110	15,02	102340	11,53	102526	13,29	117363	4,52	127814	7,32
102111	15,03	102342	11,59	105186	4,16	118602	2,22	127823	7,34
102112	15,22	102342	12,59	105327	7,05	118602	3,41	127842	1,15
102113	15,27	102342	13,59	105421	5,13	118603	1,35	127844	7,28
102160	10,56	102345	12,04	105483	4,42	120593	14,04	127849	2,15
102160	13,57	102345	13,04	106903	2,13	121090	4,51	127850	2,14
102161	9,51	102347	12,21	106903	7,26	121091	4,54	127859	1,31
102161	10,51	102348	12,23	107363	1,26	121092	4,55	127859	3,17
102161	12,54	102349	12,24	107367	7,11	121327	4,57	127860	2,35
102161	13,54	102350	12,26	107367	14,11	122712	4,10	127861	10,24
102167	10,23	102351	12,28	107385	7,08	122753	3,22	127861	13,27
102194	8,05	102351	12,29	107385	14,02	122903	4,21	127861	15,24
102194	11,05	102352	12,51	107444	3,32	122913	3,12	127919	1,08
102201	9,21	102353	12,51	107449	1,20	123261	3,42	127919	2,34
102201	12,31	102354	12,53	107456	1,34	123753	4,07	127937	4,03
102221	9,13	102363	13,23	107464	1,19	123756	4,08	127959	1,10
102221	11,13	102364	13,24	107465	3,40	124053	3,39	127973	9,24
102229	12,13	102365	13,26	107469	3,13	124134	6,09	127973	12,27
102229	13,31	102366	13,28	107469	4,26	124292	7,09	128058	4,53
102229	13,31	102368	13,51	107483	4,25	124450	2,47	128063	3,08
102245	8,02	102369	13,53	107735	2,01	124451	5,07	128098	14,03
102246	8,03	102378	10,05	107735	5,09	124508	7,17	128112	14,13
102250	8,25	102378	13,05	107735	6,12	124512	2,12	130424	6,04
102251	8,26	102390	9,56	108292	1,16	124517	1,32	132560	9,23
102252	8,55	102390	12,58	108292	3,05	124517	3,18	132561	9,27
102254	8,14	102448	8,11	108392	4,06	124650	14,08	132561	12,30
102254	9,14	102449	9,11	108392	14,09	124687	7,33	150083	4,47
102254	11,14	102481	10,11	108420	3,35	124915	4,38	150093	3,02
102254	12,14	102486	12,11	108441	1,01	126039	7,23	150094	4,15
102255	8,15	102490	11,55	108441	2,03	126242	2,23	150432	1,07
102255	9,15	102490	8,52	108441	5,11	126377	3,09	150439	2,04
102255	11,15	102490	8,56	108441	6,16	126662	4,56	150447	4,28
102255	11,15	102490	11,58	108455	2,43	126667	4,50	150448	1,27

NUMMERNVERZEICHNIS INDEX OF NUMBERS LIST NUMERIQUE

Bestell-Nr. Part no No de commande	Tafel Table Tableau	Bestell-Nr. Part no No de commande	Tafel Table Tableau	Bestell-Nr. Part no No de commande	Tafel Table Tableau	Bestell-Nr. Part no No de commande	Tafel Table Tableau	Bestell-Nr. Part no No de commande	Tafel Table Tableau
150451	2, 16	151084	4, 29	486107	7, 02				
150463	2, 09	151098	5, 02	488320	7, 18				
150467	4, 35	151109	3, 14	489353	3, 04				
150470	4, 36	151148	4, 24	489353	4, 01				
150471	4, 33	151208	3, 21	489401	4, 05				
150473	4, 37	151209	3, 20	489422	3, 15				
150501	4, 23	151218	15, 26						
150503	3, 26	151219	15, 21						
150510	2, 19	151220	15, 11						
150512	4, 58	151221	15, 23						
150519	4, 46	151222	15, 25						
150530	4, 27	151231	2, 45						
150559	1, 13	151241	2, 24						
150560	2, 41	151282	4, 48						
150561	1, 09	151328	3, 36						
150564	1, 28	151358	15, 01						
150566	1, 29	151360	15, 12						
150569	7, 27	151363	4, 44						
150574	5, 04	151364	4, 45						
150581	7, 29	151368	14, 06						
150624	4, 34	151369	14, 07						
150634	1, 02	151370	14, 12						
150654	3, 19	151377	14, 05						
150659	1, 21	151476	2, 46						
150664	7, 35	151479	3, 38						
150666	7, 36	151498	2, 05						
150686	1, 05	151498	14, 00						
150731	7, 22	151547	1, 90						
150736	2, 04	151548	1, 91						
150802	7, 12	151549	1, 92						
150839	3, 11	151551	1, 93						
150856	5, 06	151735	3, 07						
150862	4, 14	151736	3, 06						
150876	5, 01	151852	4, 02						
150879	2, 25	151857	7, 04						
150882	2, 10	151858	7, 01						
150889	6, 03	152063	3, 03						
150890	6, 15	152148	3, 30						
150892	6, 07	152149	3, 29						
150895	6, 06	152151	3, 28						
150896	6, 05	152151	3, 30						
150897	1, 30	152154	3, 27						
150898	6, 01	152159	1, 24						
150899	6, 14	152160	1, 25						
150900	6, 11	152343	8, 01						
150902	2, 20	152346	9, 01						
150903	2, 18	152347	10, 01						
150905	1, 17	152355	11, 01						
150906	1, 18	152356	12, 01						
150909	2, 42	152358	13, 01						
150913	3, 01	152683	1, 12						
150915	5, 15	152685	1, 33						
150926	5, 05	160500	5, 12						
150927	4, 40	160600	2, 26						
150947	3, 34	161947	8, 21						
150952	3, 31	161947	11, 31						
150959	5, 03	162090	7, 20						
150969	4, 41	162091	7, 21						
150972	4, 30	162092	7, 19						
151055	1, 11	486103	7, 06						