



Turboheuer

Ersatzteilliste
Liste de Pièces de Rechange
Spare Parts List

TH 530
ab Masch.-Nr. 0181

TH 790
ab Masch.-Nr. 0286

TH 1100
ab Masch.-Nr. 0196

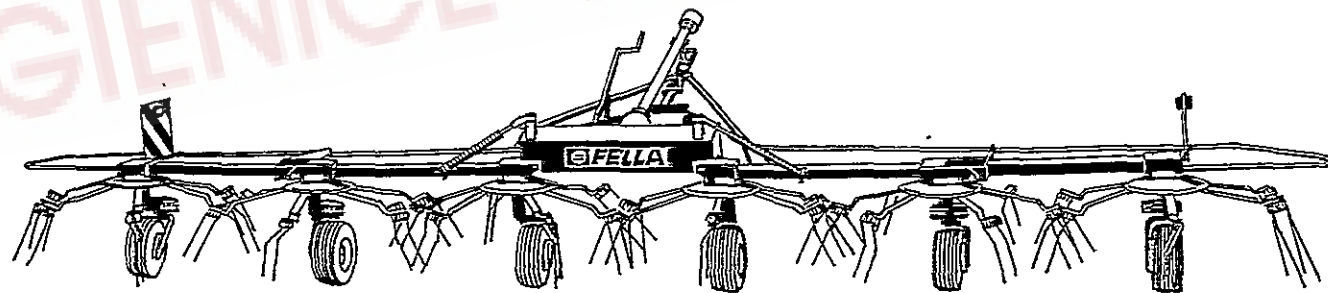

Ausgabe - Edition - Edition

016/3

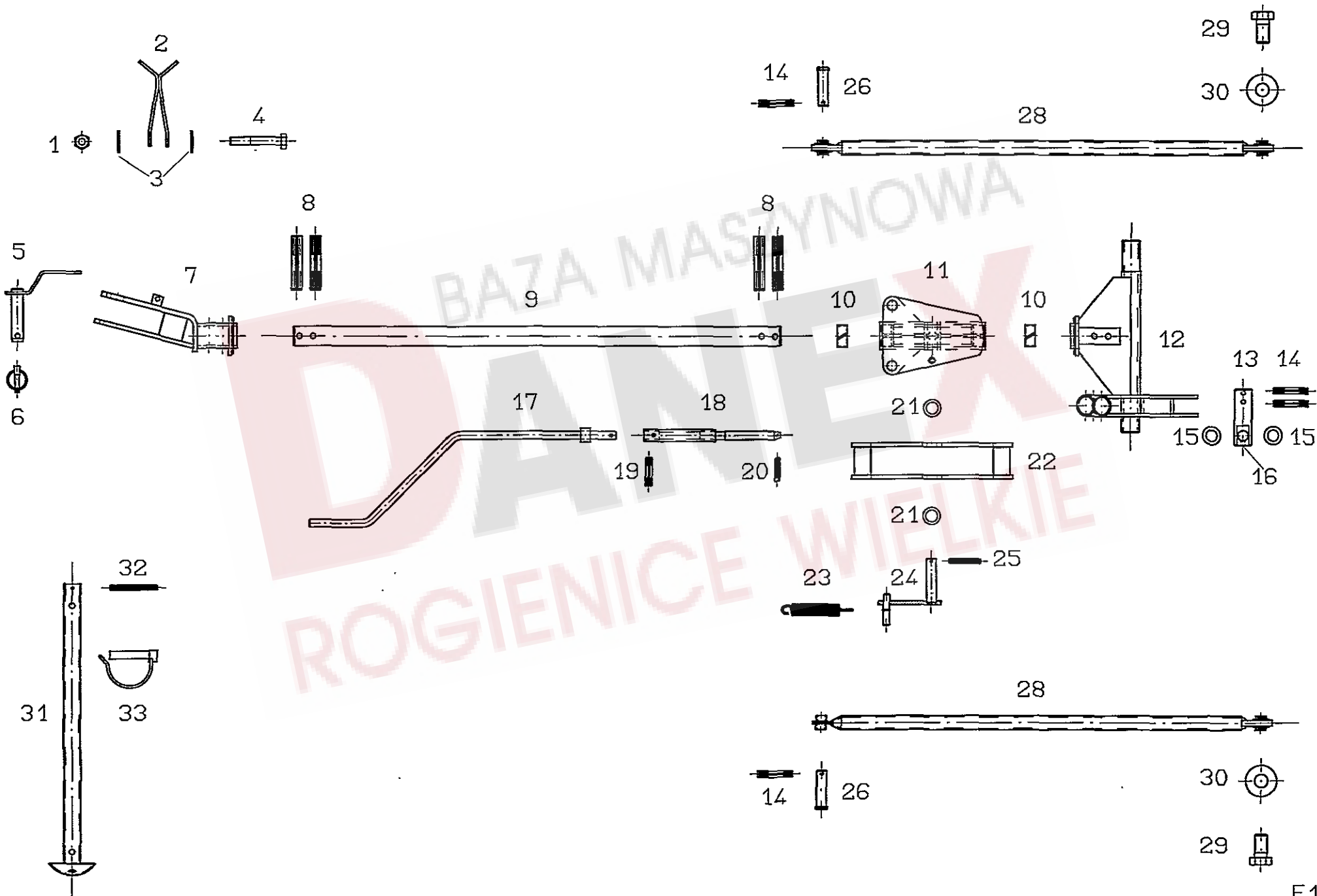

Pos.	Nr.	TH 530			Bezeichnung des Teiles	Description of the part	Désignation de la pièce
		TH 790					
		TH 1100					
					x=Verschleißteil x=Wear part x=Pièces d'usure	*=kein Ersatzteil *=no spare parts *=pas de pièce de rechange	
				Deichsel und Koppelstangen..... Pole and connecting rod		Timon et barre de connection	
1	108 441	o	o	o	6kt.-Mutter M10-8-A3A DIN 985.....	Hexagonal nut.....	Ecrou à 6 pans
2	150 634	o	o	o	Stütze.....	Support.....	Support
3	126 825	o	o	o	Tellerfeder 28x10,2x1,5 verz.....	Spring.....	Ressort
4	116 522	o	o	o	6kt.-Schraube M10x65-8.8-A3A DIN 931.....	Hexagonal bolt.....	Vis à 6 pans
5	150 686	o	o	o	Steckbolzen.....	Stud pin.....	Axe de réglage
6	108 544	x	x	x	Klappstecker 12x45 DIN 11023 ZN 3.....	Folding plug.....	Esses d'essieu
7	150 432	o	o	o	Deichselkopf.....	Drawbar head.....	Tête du timon
8	127 919	o	o	o	Spannstift ISO 8752-13x70-A-ST Dacromet.....	Tension pin.....	Goupille
9	150 561	o	o	o	Zugstange.....	Pull rod.....	Tirant
10	127 835	o	o	o	Führungsring.....	Guide ring.....	Ring de guidage
11	150 520	o	o	o	Schiebemuffe.....	Sliding sleeve.....	Manchon coulissant
12	150 521	o	o	o	Deichselachse.....	Drawbar axle.....	Axe du timon
13	150 559	o	o	o	Bolzen.....	Bolt.....	Boulon
14	126 880	o	o	o	Spannstift ISO 8752-8x45-A-ST Dacromet.....	Tension pin.....	Goupille
15	127 842	o	o	o	Stützscheibe 20x28x2 ZN3 DIN 988.....	Support plate.....	Rondelle de support
16	108 292	o	o	o	Kegelschmiernippel AS 8x1 DIN 71412.....	Conical grease nipple.....	Graisser conique
17	150 905	o	o	o	Kurbel.....	Crank.....	Manivelle
18	150 906	o	o	o	Spindel.....	Spindle.....	Pivot
19	107 464	o	o	o	Spannstift ISO 8752 8x36-A-ST Dacromet.....	Tension pin.....	Goupille
20	107 449	o	o	o	Spannstift ISO 8752 6x30-A-ST Dacromet.....	Tension pin.....	Goupille
21	127 570	o	o	o	Paßscheibe 25x36x2 DIN 988.....	Fitting plate.....	Rondelle de fixation
22	150 659	o	o	o	Arretierklappe.....	Locking flap.....	Clapet d'arrêt
23	110 860	o	o	o	Zugfeder.....	Pulling spring.....	Ressort de tension
24	150 528	o	o	o	Vorwahlhebel.....	Preselection lever.....	Levier de présélection
25	107 452	o	o	o	Spannstift ISO 8752-6x40-A-ST Dacromet.....	Tension pin.....	Goupille
26	150 566	o	o	o	Bolzen.....	Bolt.....	Boulon
26	150 897	o	o	o	Bolzen.....	Bolt.....	Boulon
27	150 448	o	o	o	Koppelstange.....	Connecting rod.....	Barre de connection
28	150 564	o	o	o	Koppelstange mit Buchse.....	Connecting rod with bush.....	Barre de connection avec douille
29	127 859	o	o	o	6kt.-Schraube M16x30-8.8 A3A DIN 933 Verbus-plus.....	Hexagonal bolt.....	Vis à 6 pans
30	124 517	o	o	o	Scheibe DIN 7349-17-A3A.....	Washer.....	Rondelle
31	150 901	o	o	o	Stütze.....	Support.....	Support
32	107 456	o	o	o	Spannstift ISO 8752-6x60-A-ST Dacromet.....	Tension pin.....	Goupille
33	118 603	o	o	o	Rohrklappstecker 10x60 St 50 ZN 3.....	Folding plug.....	Esses d'essieu

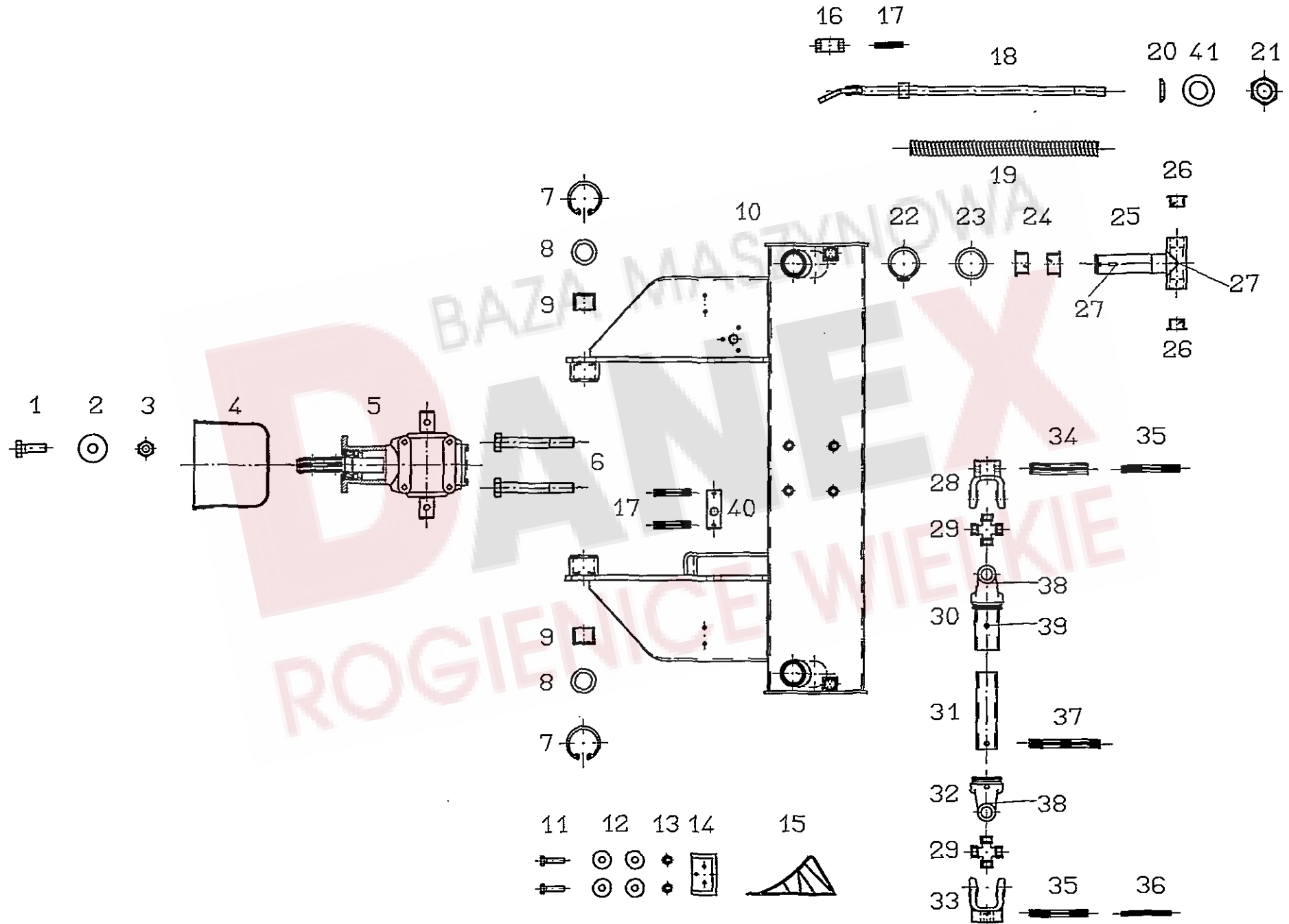

Pos.	Nr.	TH 530			Bezeichnung des Teiles	Description of the part	Désignation de la pièce
		TH 790					
		TH 1100					
					Mittelkonsole/Hauptgetriebe.....	Center bracket/Main gearbox.....	Console centrale/Engrenage principal
1	107 735	o	o	o	6kt.-Schraube M10x30-8.8 A3A DIN 933.....	Hexagonal bolt.....	Vis à 6 pans
2	116 007	o	o	o	Scheibe DIN 440-R11-A3A.....	Washer.....	Rondelle
3	108 441	o	o	o	6kt.-Mutter M10-8-A3A DIN 985.....	Hexagonal nut.....	Ecrou à 6 pans
4	150 736	o	o	o	Schutztopf.....	Guard.....	Protectionn
5	150 940	o	o	o	Winkelgetriebe.....	Gearbox.....	Engrenage
6	116 536	o	o	o	6kt.-Schraube M12x90-8.8-A3A DIN 931.....	Hexagonal bolt.....	Vis à 6 pans
7	127 715	o	o	o	Sicherungsring 52x2,5 DIN 472.....	Snap ring.....	Circlip intérieur
8	127 571	o	o	o	Paßscheibe 28x40x1 DIN 988.....	Fitting plate.....	Rondelle de fixation
9	150 463	o	o	o	Lagerbuchse.....	Bush.....	Douille
10	150 649	o	o	o	Mittelkonsole.....	Center bracket.....	Console centrale
11	116 609	o	o	o	6kt.-Schraube M6x25-8.8-A3A DIN 933.....	Hexagonal bolt.....	Vis à 6 pans
12	124 512	o	o	o	Scheibe DIN 9021 6,4-A3A.....	Washer.....	Rondelle
13	106 903	o	o	o	6kt.-Mutter M6-8-A3A DIN 985.....	Hexagonal nut.....	Ecrou à 6 pans
14	127 850	o	o	o	Halter, Typ 200.....	Support.....	Support
15	127 849	o	o	o	Unterlegkeil, Typ 200.....	Chock.....	Cale de freinage
16	150 451	o	o	o	Stellring.....	Leveling ring.....	Bague de réglage
17	126 880	o	o	o	Spannstift ISO 8752-8x45-A-ST Dacromet.....	Tension pin.....	Goupille
18	150 903	o	o	o	Führungsstange.....	Guiding rod.....	Barre de guidage
19	150 510	o	o	o	Druckfeder.....	Compression spring.....	Ressort de pression
20	150 902	o	o	o	Kugelscheibe.....	Spherical disc.....	Rondelle à portée sphérique
21	127 267	o	o	o	6kt.-Mutter M20-8-A3A DIN 985.....	Hexagonal nut.....	Ecrou à 6 pans
22	127 857	o	o	o	Sicherungsring 45x2,5 DIN 471.....	Snap ring.....	Circlip extérieur
23	127 541	o	o	o	Stützscheibe 45x56x3 DIN 988.....	Support plate.....	Rondelle de support
24	150 643	o	o	o	Bundbuchse 45W50/60x30.....	Bush.....	Douille
25	150 650	o	o	o	Scharnierachse.....	Hinge axle.....	Axe de charnière
26	160 600	o	o	o	Bundbuchse 30W34/45x25.....	Bush.....	Douille
27	126 821	o	o	o	Kegelschmiernippel AM 8x1 DIN 71412.....	Conical grease nipple.....	Graisseur conique
28	150 673	o	o	o	Nabengabel.....	Hub fork.....	Fourche de moyeu
29	150 675	o	o	o	Kreuzgarnitur, komplett.....	Cross and bearing kit, complete.....	Croisillon, complet
30	150 674	o	o	o	Rillengabel mit Profilrohr.....	Inboard yoke with profile tube.....	Machoire à gorge avec tube profilé
31	150 676	o	o	o	Inneres Profilrohr.....	Inner profile tube.....	Tube profilé, intérieur
32	150 677	o	o	o	Rillengabel.....	Inboard yoke.....	Machoire à gorge
33	150 678	o	o	o	Nabengabel.....	Hub fork.....	Fourche de moyeu
34	127 919	o	o	o	Spannstift ISO 8752-13x70-A-ST Dacromet.....	Tension pin.....	Goupille
35	127 860	o	o	o	Spannstift ISO 8752- 8x70-A-ST Dacromet.....	Tension pin.....	Goupille
36	107 444	o	o	o	Spannstift ISO 8752- 5x60-A-ST Dacromet.....	Tension pin.....	Goupille
37	127 861	o	o	o	Spannstift ISO 8752-10x80-A-ST.....	Tension pin.....	Goupille
38	116 746	o	o	o	Kegelschmiernippel BS 8x1 DIN 71412.....	Conical grease nipple.....	Graisseur conique
39	124 608	o	o	o	Kegelschmiernippel AS 8x1x3,5.....	Conical grease nipple.....	Graisseur conique
40	150 560	o	o	o	Bolzen mit Gewinde.....	Bolt with thread.....	Boulon avec filet
41	108 455	o	o	o	Scheibe DIN 125-21-A3A.....	Washer.....	Rondelle

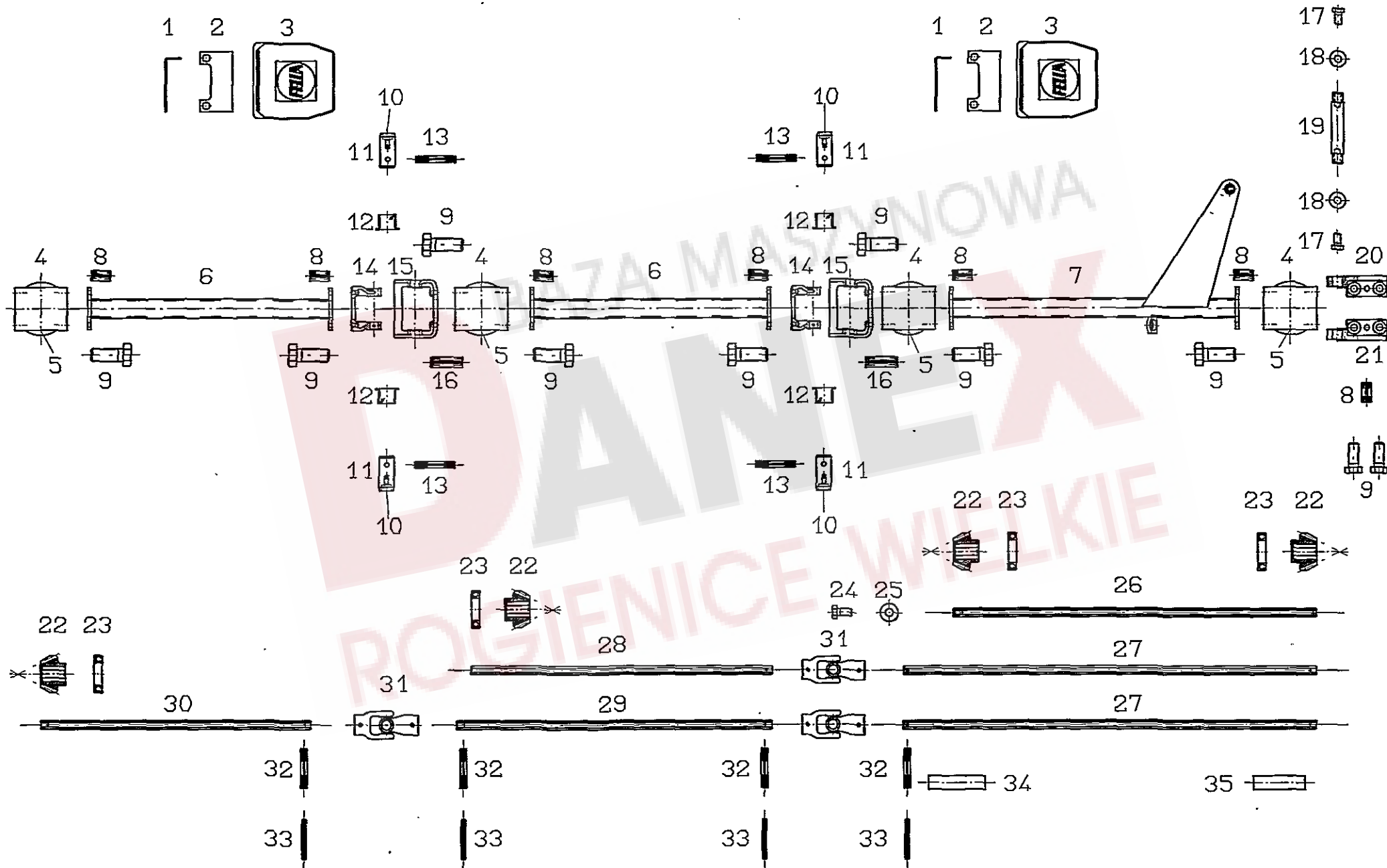

Pos.	Nr.	TH 530			Bezeichnung des Teiles	Description of the part	Désignation de la pièce
		TH 790					
		TH 1100					
				Kreisel/Laufräder.....	Rotor/Track wheel.....	Rotor/Roues	
1	489 353	o	o	o	Kreiselkopf, vormontiert.....	Case.....	Boitier
2	107 483	o	o	o	Spannstift ISO 8752 13x60-A-ST Dacromet.....	Tension pin.....	Goupille
3	107 469	o	o	o	Spannstift ISO 8752 8x60-A-ST Dacromet.....	Tension pin.....	Goupille
4	150 840	o	o	o	Kegelrad Z=30.....	Bevel wheel.....	Pignon
5	127 204	o	o	o	Nadelhülse HK 3520 DIN 618.....	Pin bearing.....	Roulement à aiguilles
6	489 401	o	o	o	Kreiselnabe mit Nadellager, mont.....	Rotor hub with pin bearing, mounted.....	Moyer rotatif avec roulement à aiguilles, monté
7	108 292	o	o	o	Kegelschmiernippel AS 8x1 DIN 71412.....	Conical grease nipple.....	Graisser conique
8	127 203	o	o	o	Axiallagerscheibe LS 3552.....	Thrust bearing plate.....	Plaque palier de butée
9	127 201	o	o	o	Axialnadellager AXK 3552.....	Thrust needle bearing.....	Aiguille palier de butée
10	127 202	o	o	o	Axiallagerscheibe AS 3552.....	Thrust bearing plate.....	Plaque palier de butée
11	122 903	o	o	o	Paßscheibe 35x52x0,2.....	Fitting plate.....	Rondelle de fixation
12	123 753	o	o	o	Zinkenteller.....	Tine plate.....	Plaque de dents
13	116 630	o	o	o	6kt.-Schraube M12x40-8.8-A3A DIN 933.....	Hexagonal bolt.....	Vis à 6 pans
14	122 712	o	o	o	Scheibe 13/30/4.....	Washer.....	Rondelle
15	108 589	o	o	o	6kt.-Mutter M12-8-A3A DIN 985.....	Hexagonal nut.....	Ecrou à 6 pans
16	116 530	o	o	o	6kt.-Schraube M12x50-8.8-A3A DIN 931.....	Hexagonal bolt.....	Vis à 6 pans
17	123 756	o	o	o	Zinkenarm.....	Tine arm.....	Bras de dents
18	127 752	o	o	o	6kt.-Schraube M12x50-10.9 DIN 931.....	Hexagonal bolt.....	Vis à 6 pans
19	150 094	o	o	o	Unterlage.....	Support.....	Support en haut
20	105 186	o	o	o	Scheibe DIN 125-13-A3A.....	Washer.....	Rondelle
21	127 564	o	o	o	6kt.-Mutter M12-10-A3A DIN 982.....	Hexagonal nut.....	Ecrou à 6 pans
22	150 862	x	x	x	Federzinken.....	Flexible tine.....	Dent flexible
23	127 254	o	o	o	O-Ring 47x3,5-N-NBR70 DIN 3770.....	Ring.....	Bague
24	150 459	o	o	o	Stellring.....	Leveling ring.....	Bague de réglage
25	150 530	o	o	o	Bundbuchse 35W39/50x30.....	Bush.....	Douille
26	150 516	o	o	o	Achsausleger, lose.....	Axle bracket, loose.....	Bras levier, axe
27	150 501	o	o	o	Ausleger.....	Outrigger.....	Bras levier
28	107 475	o	o	o	Spannstift ISO 8752-10x50-A-ST Dacromet.....	Tension pin.....	Goupille
29	127 112	o	o	o	Spannstift ISO 8752-13x50-A-ST Dacromet.....	Tension pin.....	Goupille
30	150 509	o	o	o	Drehzapfen.....	Turning pin.....	Pivot
31	116 536	o	o	o	6kt.-Schraube M12x90-8.8-A3A DIN 931.....	Hexagonal bolt.....	Vis à 6 pans
32	150 519	o	o	o	Exzentermutter.....	Eccentric nut.....	Ecrou d'excentrique
33	150 795	o	o	o	Laufachse, rechts.....	Traversing axle, right.....	Axe de roulement, droit
34	150 796	o	o	o	Laufachse, links.....	Traversing axle, left.....	Axe de roulement, gauche
Fortsetzung nächste Seite.....					Continued on next page.....		Continué sur la page suivante

Pos.	Nr.	TH 530			Bezeichnung des Teiles	Description of the part	Désignation de la pièce
		TH 790					
		TH 1100					
					x=Verschleißteil x=Wear part x=Pièces d'usure	*=kein Ersatzteil *=no spare parts *=pas de pièce de rechange	
				Rahmen.....	Frame.....	Chassis	
1	150 913	o	o	Anschlagwinkel.....	Buffer angle.....	Equerre butée	
2	150 093	o	o	Scharnierblech.....	Hinge plate.....	Plaque de charnière	
3	122 823	o	o	Scharnierabdeckung.....	Hinge cover.....	Couvercle de charnière	
4	489 353	o	o	Kreiselkopf, vormontiert (siehe Tafel 4).....	Case (look at table 4).....	Boîtier (voir plan 4)	
5	108 292	o	o	Kegelschmiernippel AS 8x1 DIN 71412.....	Conical grease nipple.....	Graisseur conique	
6	150 492	o	o	Rahmenrohr 884.....	Center frame pipe.....	Tuyau au chassis centre	
7	150 904	o	o	Rahmen, innen.....	Inner frame.....	Chassis, intérieur	
8	127 817	o	o	Spannstift ISO 8752-13x24-A-ST.....	Tension pin.....	Goupille	
9	126 377	o	o	6kt.-Schraube M16x40-8.8-A3A DIN 933 Verbus-plus.....	Hexagonal bolt.....	Vis à 6 pans	
10	126 821	o	o	Kegelschmiernippel AM 8x1 DIN 71412.....	Conical grease nipple.....	Graisseur conique	
11	150 839	o	o	Scharnierbolzen.....	Hinge bolt.....	Axe de charnière	
12	122 913	o	o	Bundbuchse 30W34/45x30.....	Bush.....	Douille	
13	127 178	o	o	Spannstift ISO 8752-8x50-A-ST Dacromet.....	Tension pin.....	Goupille	
14	150 799	o	o	Scharnierhälfte.....	Hinge half.....	Demi-charnière	
15	150 423	o	o	Scharnierhälfte, außen.....	Outer hinge half.....	Demi-charnière, extérieur	
16	127 291	o	o	Spannstift ISO 8752-13x40-A-ST Dacromet.....	Tension pin.....	Goupille	
17	127 859	o	o	6kt.-Schraube M16x30-8.8-A3A DIN 933 Verbus-plus.....	Hexagonal bolt.....	Vis à 6 pans	
18	124 517	o	o	Scheibe DIN 7349-17-A3A.....	Washer.....	Rondelle	
19	150 654	o	o	Scharnierbolzen.....	Hinge bolt.....	Axe de charnière	
20	150 652	o	o	Rahmenscharnier, links.....	Frame hinge, left.....	Charnière, gauche	
21	150 651	o	o	Rahmenscharnier, rechts.....	Frame hinge, right.....	Charnière, droit	
22	122 753	o	o	Kegelrad Z=15.....	Bevel wheel.....	Pignon	
23	108 601	o	o	Rillenkugellager 6009 2RS DIN 625.....	Grooved ball bearing.....	Roulement rainuré à billes	
24	126 662	o	o	6kt.-Schraube M12x45-8.8-A3A DIN 933 Verbus-plus.....	Hexagonal bolt.....	Vis à 6 pans	
25	127 568	o	o	Scheibe DIN 7349-13.....	Washer.....	Rondelle	
26	150 503	o	o	6kt.-Welle 1315.....	Hexagonal shaft.....	Essieu à 6 pans	
27	150 672	o	o	6kt.-Welle 1498.....	Hexagonal shaft.....	Essieu à 6 pans	
28	150 502	o	o	6kt.-Welle 1108.....	Hexagonal shaft.....	Essieu à 6 pans	
29	150 001	o	o	6kt.-Welle 1160.....	Hexagonal shaft.....	Essieu à 6 pans	
30	123 788	o	o	6kt.-Welle 980.....	Hexagonal shaft.....	Essieu à 6 pans	
31	123 055	o	o	Kreuzgelenk.....	Universal joint.....	Joint de cardan	
32	127 178	o	o	Spannstift ISO 8752-8x50-A-ST Dacromet.....	Tension pin.....	Goupille	
33	127 399	o	o	Spannstift ISO 8752-5x50-A-ST Dacromet.....	Tension pin.....	Goupille	
34	150 506	o	o	Distanzrohr 142.....	Distance pipe.....	Tube à distance	
35	150 505	o	o	Distanzrohr 127.....	Distance pipe.....	Tube à distance	

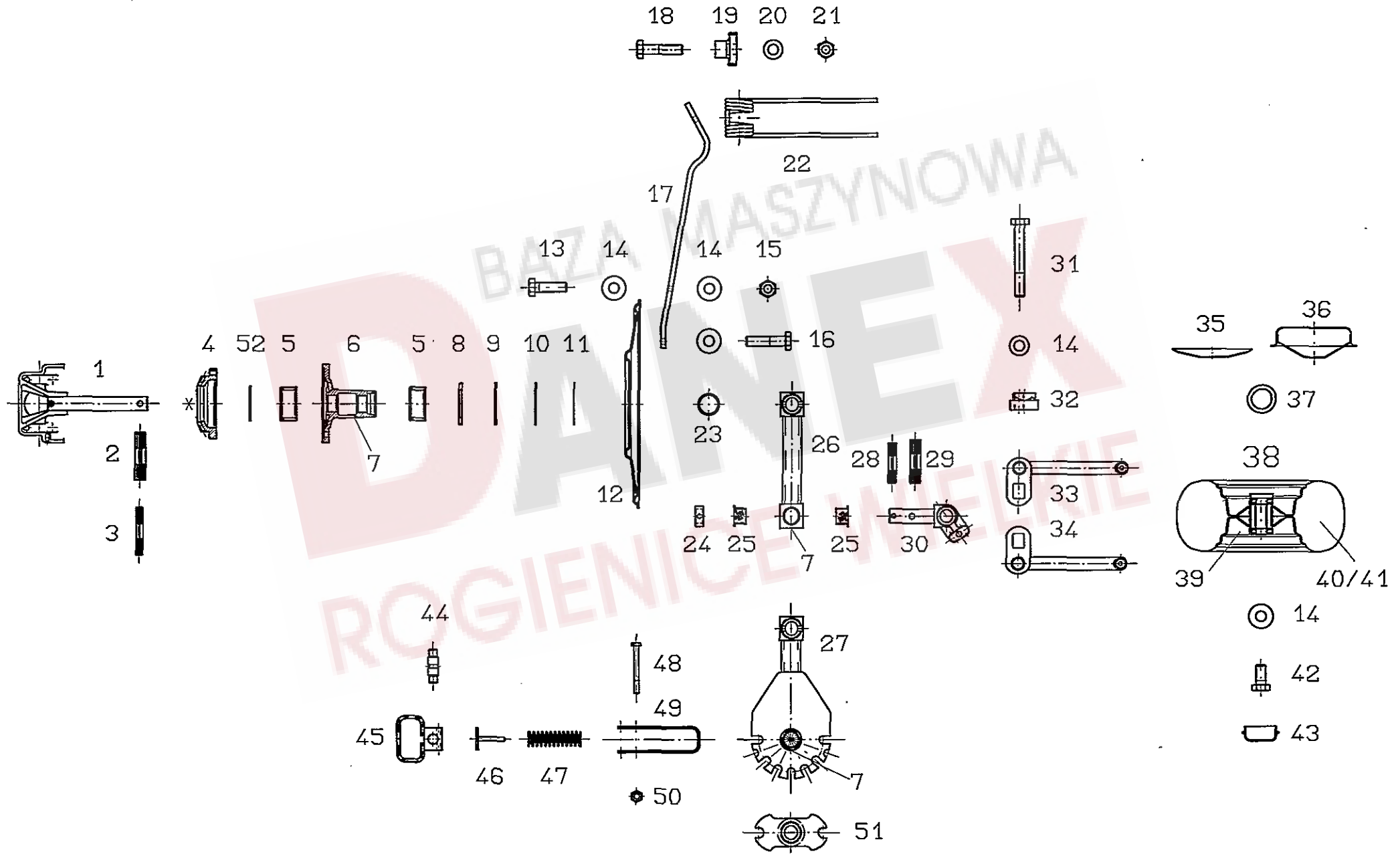

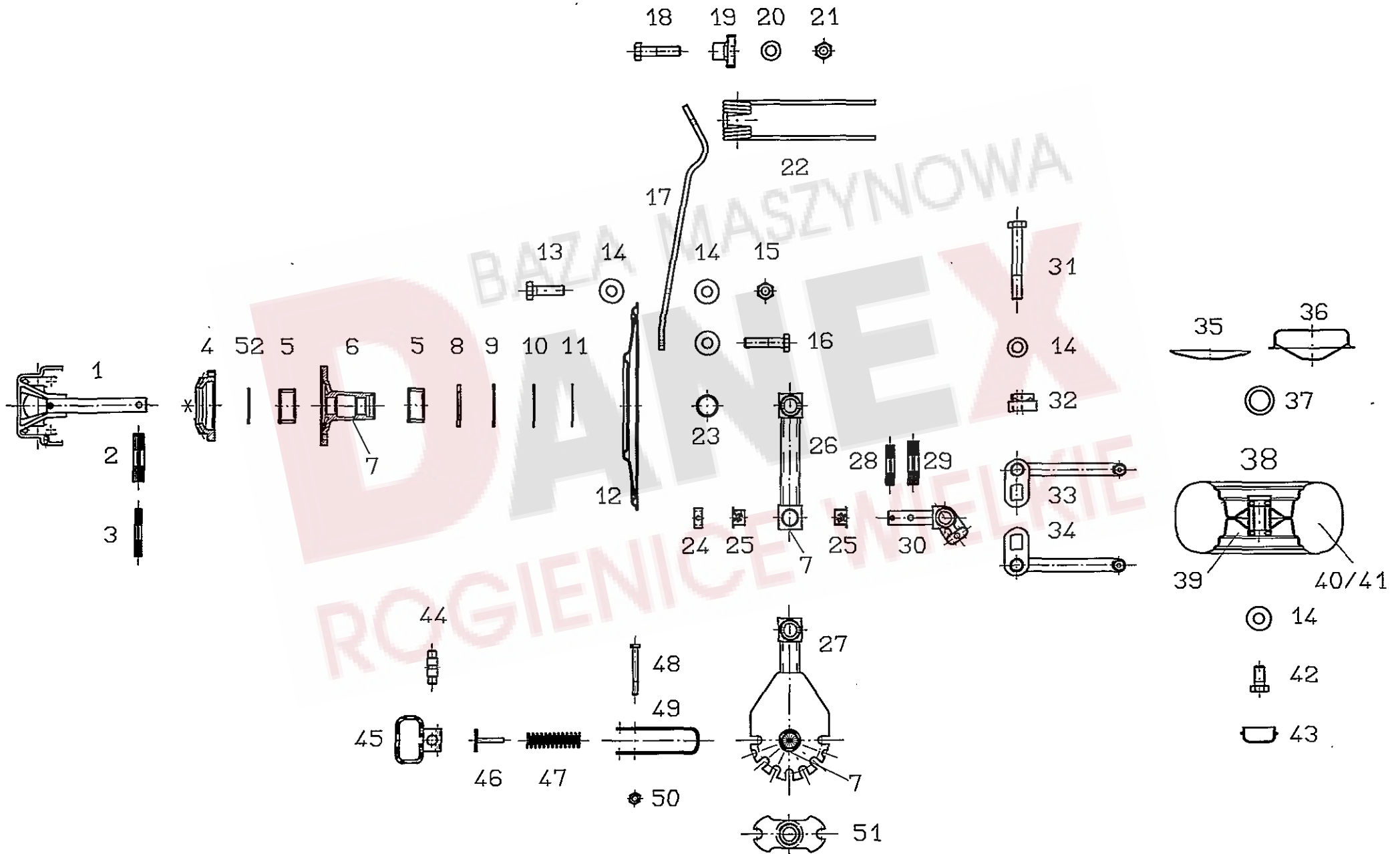

Pos.	Nr.	TH 530			Bezeichnung des Teiles	Description of the part	Désignation de la pièce
		TH 790					
		TH 1100					
					x=Verschleißteil x=Wear part x=Pièces d'usure	*=kein Ersatzteil *=no spare parts *=pas de pièce de rechange	
				Fortsetzung.....	Continued.....	Continué	
35	150 083	o	o	o	Schutzscheibe, hinten.....	Protective plate, back.....	Plaque de protection, arrière
36	123 754	o	o	o	Wickelschutz.....	Guard.....	Protection
37	127 570	o	o	o	Paßscheibe 25x36x2 DIN 988.....	Fitting plate.....	Rondelle de fixation
38	126 667	o	o	o	Laufgrad 16x6,50-8.....	Track wheel.....	Roue
39	121 090	o	o	o	Felge 5,50 Ax8.....	Rim.....	Jante
40	121 091	x	x	x	Decke 16x6,50-8 Impl. 4PRV64.....	Surface.....	Couverture
41	121 092	x	x	x	Schlauch 16x6,50-8 TR13.....	Tyre.....	Roue
42	126 662	o	o	o	6kt.-Schraube M12x25-8.8-A3A DIN 933 Verbus-plus.....	Hexagonal bolt.....	Vis à 6 pans
43	121 327	o	o	o	Abschlußkappe.....	Sealing hat.....	Chapeau de fermeture
44	150 473	o	o	o	Bolzen.....	Bolt.....	Boulon
45	150 470	o	o	o	Griff.....	Handle.....	Manche
46	150 467	o	o	o	Führung.....	Bracket.....	Guide
47	150 624	o	o	o	Druckfeder.....	Compression spring.....	Ressort de pression
48	124 915	o	o	o	6kt.-Schraube M8x80-8.8-A3A DIN 931.....	Hexagonal bolt.....	Vis à 6 pans
49	150 471	o	o	o	U-Bügel.....	U-Bracket.....	U-Etrier
50	108 531	o	o	o	6kt.-Mutter M8-8-A3A DIN 985.....	Hexagonal nut.....	Ecrou à 6 pans
51	150 447	o	o	o	Arretierstück.....	Locking unit.....	Pièce d'arrêt
52	127 937	o	o	o	Sprengring BR42.....	Snap ring.....	Jonc

ROGIENICE WIELKIE

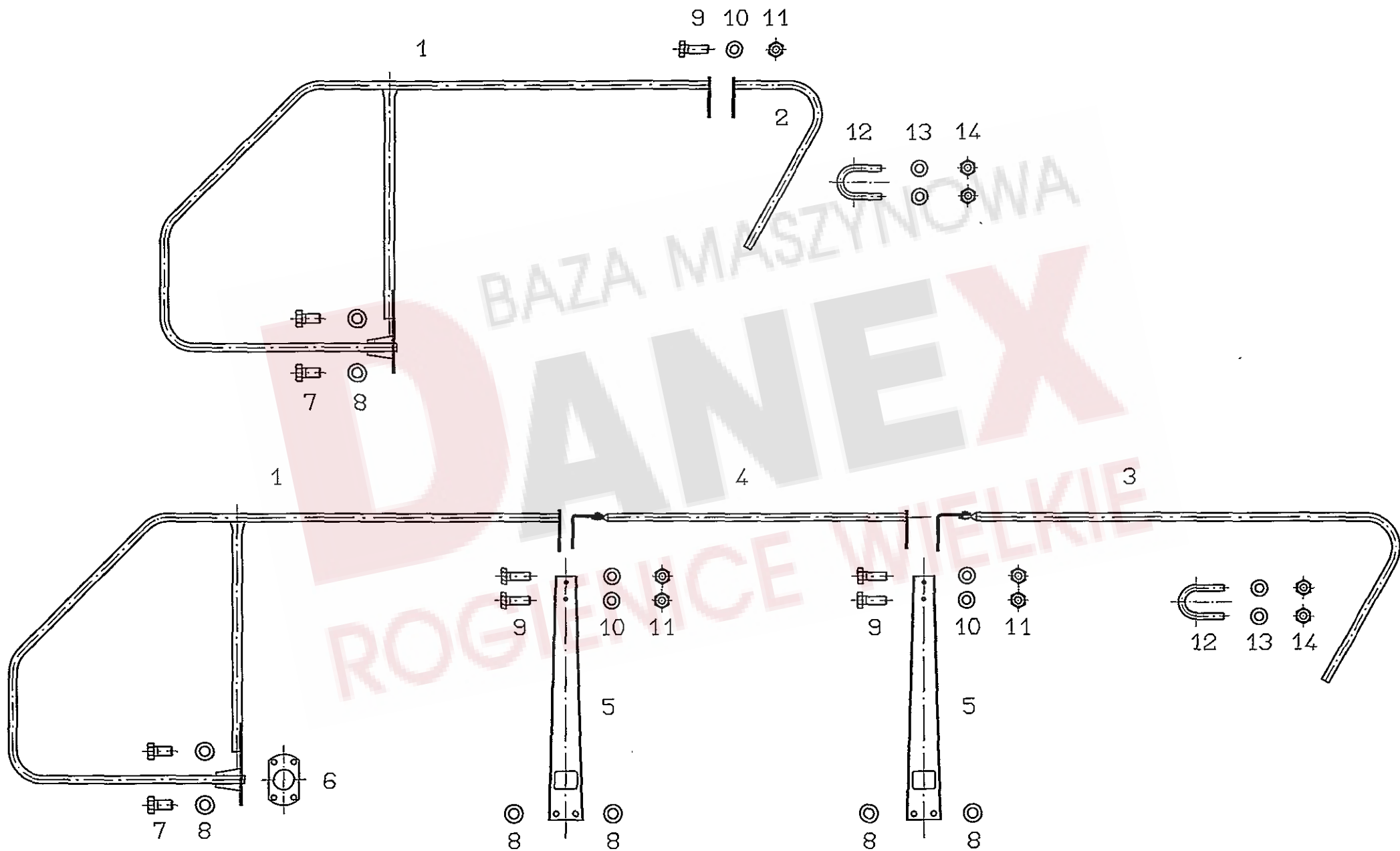

Pos.	Nr.	TH 530			Bezeichnung des Teiles	Description of the part	Désignation de la pièce
		TH 790					
		TH 1100					
					x=Verschleißteil x=Wear part x=Pièces d'usure	*=kein Ersatzteil *=no spare parts *=pas de pièce de rechange	
				Schutzvorrichtung.....	Protective device.....	Dispositif de protection	
1	150 851	o	o	o	Schutzbogen 875.....	Guard.....	Pièce de protection
2	150 576	o	o	o	Schutzrohr, kurz.....	Protective tube, short.....	Tube de protection, court
3	150 575	o	o	o	Schutzrohr, lang.....	Protective tube, long.....	Tube de protection, long
4	150 574			o	Schutzrohr.....	Protective tube.....	Tube de protection
5	150 133	o	o		Träger 815.....	Carrier.....	Bras portant
6	150 626			o	Zwischenplatte.....	Support plate.....	Plaque de support
7	124 451	o	o	o	6kt.-Schraube M16x30-8.8-A3A DIN 933.....	Hexagonal bolt.....	Vis à 6 pans
8	115 979	o	o	o	Scheibe DIN 125-17-A3A.....	Washer.....	Rondelle
9	107 735	o	o	o	6kt.-Schraube M10x30-8.8-A3A DIN 933.....	Hexagonal bolt.....	Vis à 6 pans
10	115 973	o	o	o	Scheibe DIN 125-10,5-A3A.....	Washer.....	Rondelle
11	108 441	o	o	o	6kt.-Mutter M10-8-A3A DIN 985.....	Hexagonal nut.....	Ecrou à 6 pans
12	160 500	o	o	o	Bügelschraube M8.....	Stirrup bolt.....	Boulon étrier
13	105 421	o	o	o	Scheibe DIN 9021-8,5-A3A.....	Washer.....	Rondelle
14	108 531	o	o	o	6kt.-Mutter M8-8-A3A DIN 985.....	Hexagonal nut.....	Ecrou à 6 pans

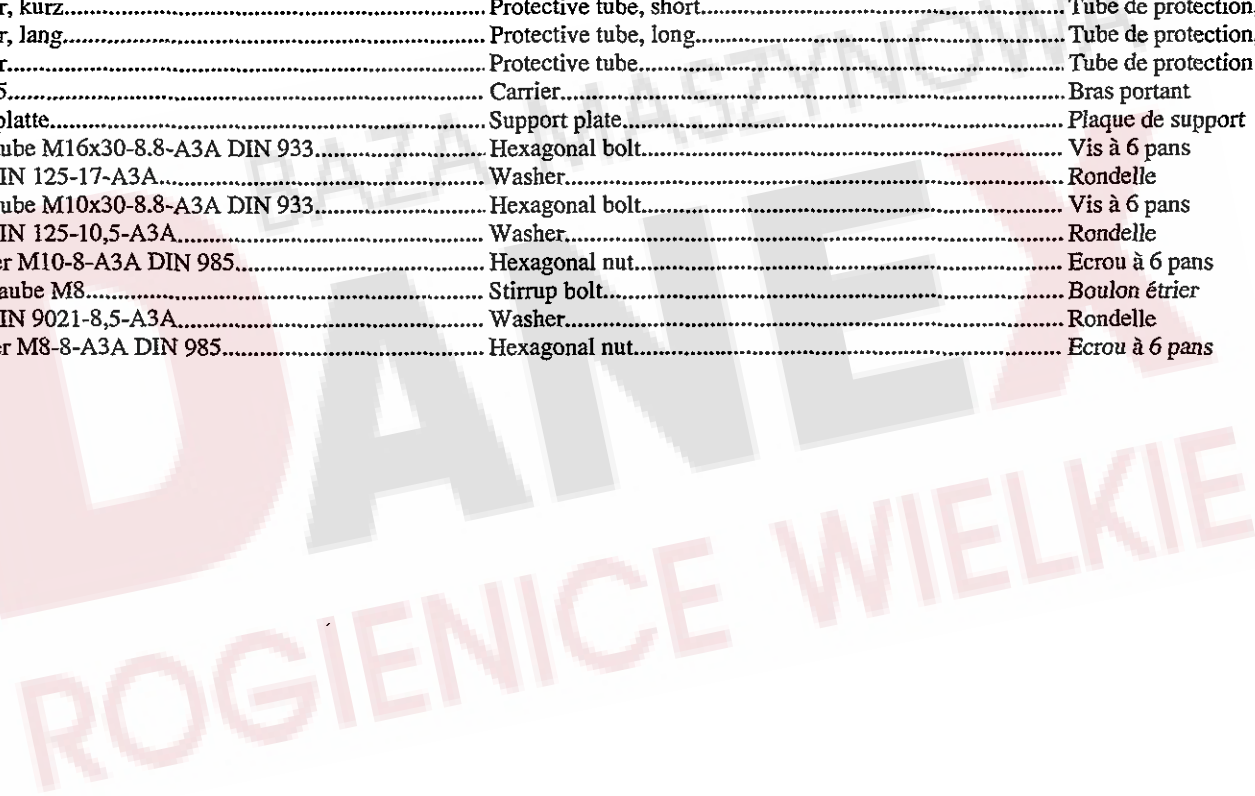

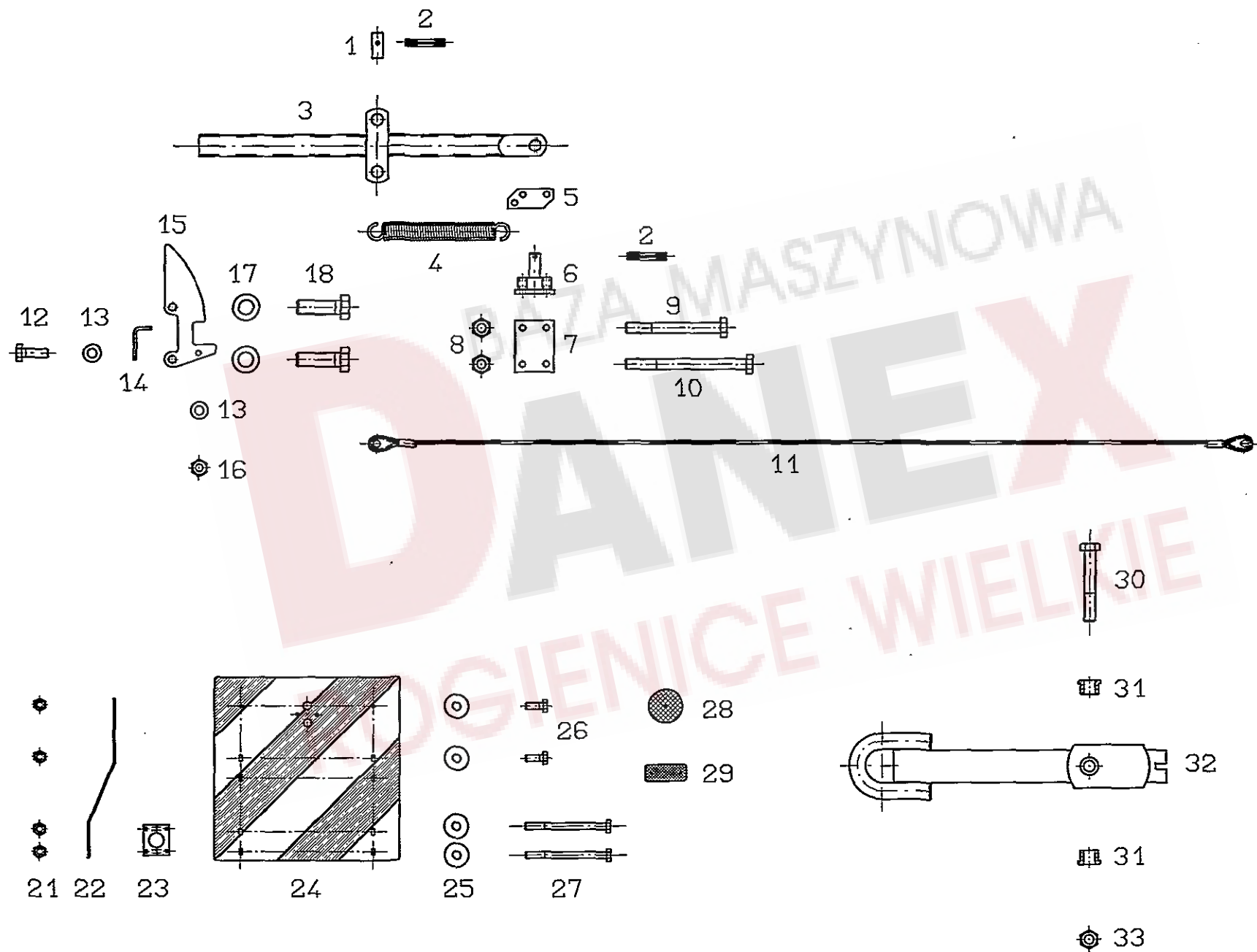

Pos.	Nr.	TH 530			Bezeichnung des Teiles	Description of the part	Désignation de la pièce
		TH 790					
		TH 1100					
					x=Verschleißteil x=Wear part x=Pièces d'usure	*=kein Ersatzteil *=no spare parts *=pas de pièce de rechange	
<p>Seilabstützung..... Rope support..... Support de câble</p>							
1	150 898	o		Bolzen.....	Bolt.....	Boulon	
2	126 880	o		Spannstift ISO 8752-8x45-A-ST Dacromet.....	Tension pin.....	Goupille	
3	150 889	o		Seilspannhebel.....	Rope tensioning lever.....	Levier enrouleur de câble	
4	130 424	o		Zugfeder.....	Pulling spring.....	Ressort de tension	
5	150 896	o		Federeinhänglasche.....	Bracket for securing the spring.....	Collier de accrocher le	
6	150 895	o		Klemmplatte.....	Clamping plate.....	Plaque de serrage	
7	150 892	o		Platte.....	Plate.....	Plaque	
8	108 589	o		6kt.-Mutter M12-8-A3A DIN 985.....	Hexagonal nut.....	Ecrou à 6 pans	
9	124 134	o		6kt.-Schraube M12x110-8.8 A3A DIN 931.....	Hexagonal bolt.....	Vis à 6 pans	
10	127 271	o		6kt.-Schraube M12x140-8.8 A3A DIN 931.....	Hexagonal bolt.....	Vis à 6 pans	
11	150 900	o		Drahtseil 10/3200.....	Wire rope.....	Cable métallique	
12	107 735	o		6kt.-Schraube M10x30-8.8 A3A DIN 933.....	Hexagonal bolt.....	Vis à 6 pans	
13	115 973	o		Scheibe DIN 125-10,5-A3A.....	Washer.....	Rondelle	
14	150 899	o		Klappe.....	Flap.....	Volet	
15	150 890	o		Rastplatte.....	Locking plate.....	Plaque d'étalage	
16	108 441	o		6kt.-Mutter M10-8-A3A DIN 985.....	Hexagonal nut.....	Ecrou à 6 pans	
17	115 979	o		Scheibe DIN 125-17-A3A.....	Washer.....	Rondelle	
18	127 274	o		6kt.-Schraube M16x50-8.8-A3A DIN 933.....	Hexagonal bolt.....	Vis à 6 pans	
<p>Sonderzubehör..... Special equipment..... Equipement special</p>							
<p>Warntafelsatz..... Set of warning signs..... Jeu de tableaux d'avertissement</p>							
21	106 903	o	o	6kt.-Mutter M6-8-A3A DIN 985.....	Hexagonal nut.....	Ecrou à 6 pans	
22		*	*	Stütze.....	Support.....	Support	
23	127 844	o	o	Klemmbackenpaar.....	Set of 2 clamping jaws.....	Lot de 2 machoires de serrage	
24	150 581	o	o	Warntafel.....	Warning sign.....	Tableau d'avis	
25	116 030	o	o	Scheibe DIN 9021-7,4 A3A.....	Washer.....	Rondelle	
26	116 607	o	o	6kt.-Schraube 6x16-8.8-A3A DIN 933.....	Hexagonal bolt.....	Vis à 6 pans	
27	127 814	o	o	6kt.-Schraube 6x75-8.8-A3A DIN 931.....	Hexagonal bolt.....	Vis à 6 pans	
28	127 213	o	o	Rückstrahler, rot.....	Reflector, red.....	Catadiopre, rouge	
29	124 687	o	o	Rückstrahler, gelb.....	Reflector, yellow.....	Catadiopre, jaune	
<p>Zügöse für Hitch-Haken..... Drawbar eye for hitch-hook..... Anneau d'attelage pour crochet "hitch"</p>							
30	127 823	o	o	6kt.-Schraube M20x130-8.8-A3A DIN 931.....	Hexagonal bolt.....	Vis à 6 pans	
31	150 664	o	o	Buchse.....	Bush.....	Douille	
32	150 666	o	o	Zügöse.....	Drawbar eye.....	Anneau d'attelage	
33	127 267	o	o	6kt.-Mutter M20-8-A3A DIN 985.....	Hexagonal nut.....	Ecrou à 6 pans	

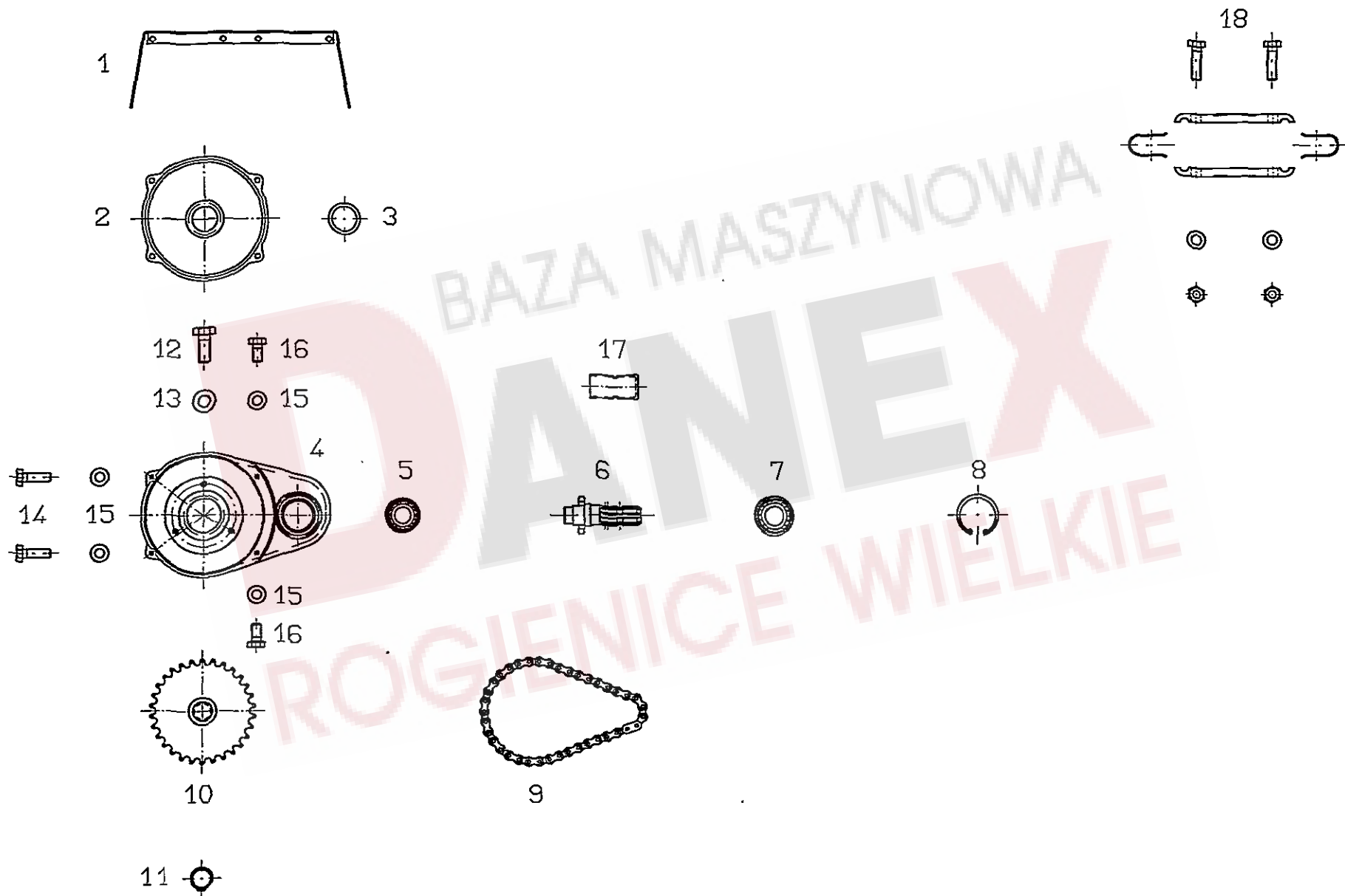

BAZA MASZYNOWA
DANEX
ROGIENICE WIELKIE

Pos.	Nr.	TH 530			Bezeichnung des Teiles	Description of the part	Désignation de la pièce
		TH 790					
		TH 1100					
					x=Verschleißteil x=Wear part x=Pièces d'usure	*=kein Ersatzteil *=no spare parts *=pas de pièce de rechange	
				Sonderzubehör.....	Special equipment.....	Equipement special	
	715 451	*	*	*	Schwadgetriebe mit Schutz.....	Swath gearbox with guard.....	Engrenage à andains avec protecteur
1	150 802	o	o	o	Schutzblech.....	Wheel guard.....	Toile de protection
2	486 113	o	o	o	Getriebedeckel.....	Gear cover.....	Couvercle d'engrenage
3	108 606	o	o	o	Filzring.....	Washer.....	Bague
4	487 639	o	o	o	Getriebegehäuse.....	Gearbox housing.....	Boîte à vitesse
5	105 327	o	o	o	Rillenkugellager 6206 2 RS DIN 625.....	Grooved ball bearing.....	Roulement rainuré à billes
6	486 103	o	o	o	Wellenstummel m. Kettenrad Z=10, geschw.....	Stub shaft with sprocket wheel.....	Bout d'arbre avec roue dentée
7	108 570	o	o	o	Rillenkugellager 6207 2RS DIN 625.....	Grooved ball bearing.....	Roulement rainuré à billes
8	107 385	o	o	o	Sicherungsring 72x2,5 DIN 472.....	Snap ring.....	Circlip intérieur
9	111 172	x	x	x	Präzisionsrollenkette 3/4"x7/16" t=19,05.....	Precision roller chain (39 rolls).....	Chaîne à rouleaux de précision (39 rouleaux)
					39 Glieder einschl. 1 gekröpftes Glied und.....	1 gerades Verschlußstück.....	
10	486 107	o	o	o	Kettenrad, geschw. Z=30.....	Sprocket wheel.....	Roue dentée
11	107 367	o	o	o	Sicherungsring 35x1,5 DIN 471.....	Snap ring.....	Circlip extérieur
12	124 508	o	o	o	6kt.-Schraube M10x25-8.8-A3A DIN 933 Verbus-plus.....	Hexagonal bolt.....	Vis à 6 pans
13	115 973	o	o	o	Scheibe DIN 125-10,5-A3A.....	Washer.....	Rondelle
17	124 292	o	o	o	Zapfwellenschutz.....	PTO-shaft guard de force.....	Protecteur de l'arbre de prise
14	116 614	o	o	o	6kt.-Schraube M 8x25 DIN 933-8.8 A3A.....	Hexagonal bolt.....	Vis à 6 pans
15	115 972	o	o	o	Scheibe 8,4 DIN 125 ZN 3.....	Washer.....	Rondelle
16	116 612	o	o	o	6kt.-Schraube M8x16-8.8-A3A DIN 933.....	Hexagonal bolt.....	Vis à 6 pans
18	488 320	x	x	x	Zinkensicherung, vollst.....	Safety device for tines cpl.	Dispositif de securite pour les dents cpl.

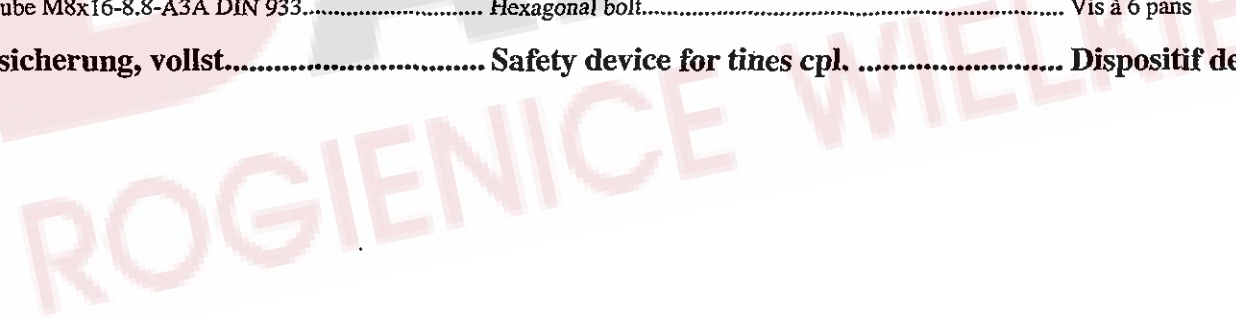

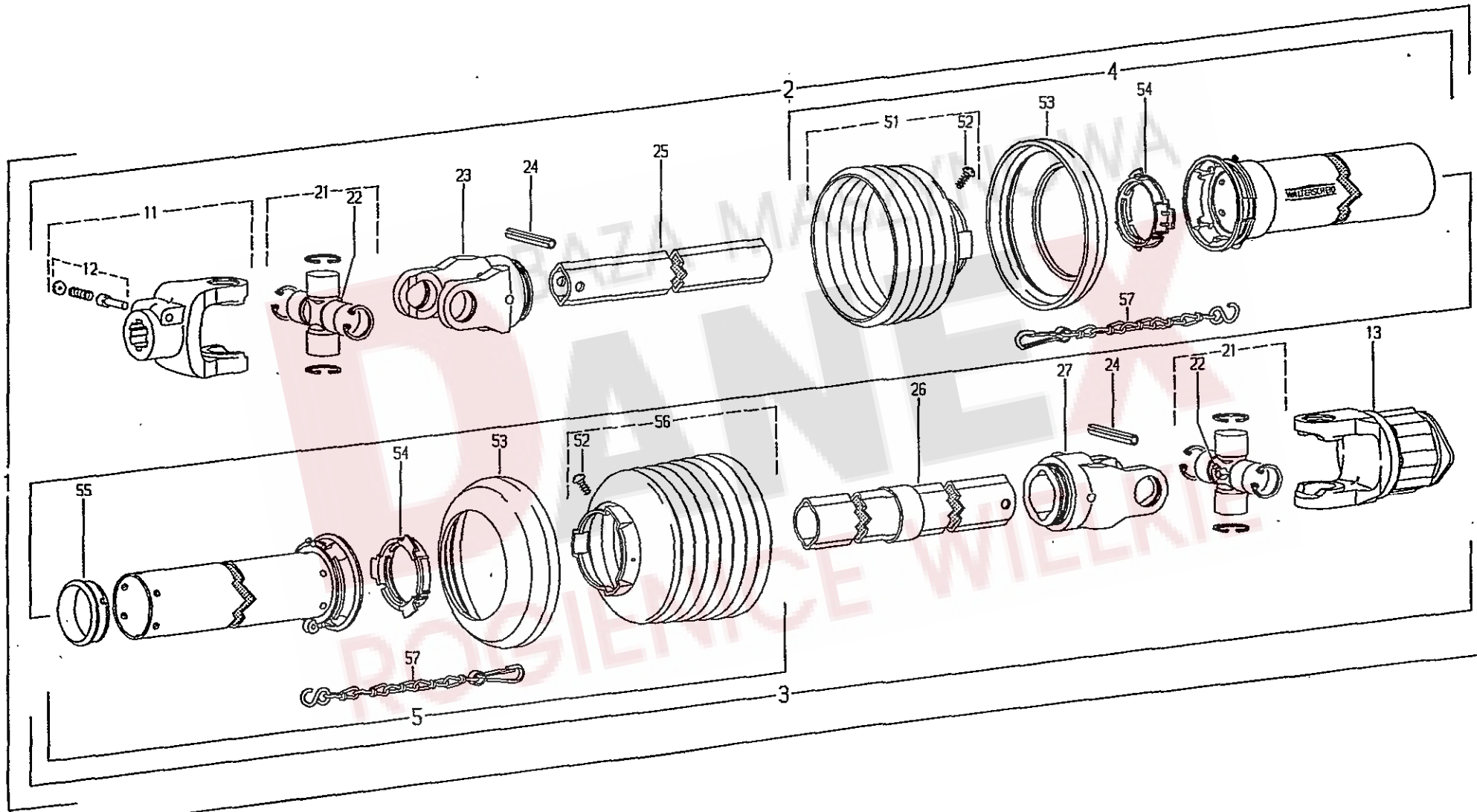

Pos.	Walter- scheid- Nr.	FELLA- Nr.	TH 530			x=Verschleißteil x=Wear part x=Pièces d'usure	*kein Ersatzteil *no spare parts *pas de pièce de rechange
			TH 790				
			TH 1100				
			Bezeichnung des Teiles				
	194 724	150 631	o		Gelenkwelle..... PTO-shaft.....	Arbre de transmission	
					W2200-SD15Z-1810-K33B.....		
					Diese Ersatzteile können nur über... These parts can only be..... Cettes pièces peuvent seule- die Firma Walterscheid bezogen..... purchased from the Walter-..... ment être achetées de chez la werden..... scheid company..... maison Walterscheid		
1	194 724		o		Gelenkwelle mit Schutz W2200-SD15Z-1810-K33B....	PTO drive shaft with guard..... Transmission avec protecteur	
2	107 677		o		Innere Gelenkwellenhälfte mit äußerer Schutz-.....	Inner PTO drive shaft half with outer guard half..... Demi-transmission intérieure avec demi- hälfte WH2200-SD15-1740..... protecteur extérieur	
3	107 678		o		Außere Gelenkwellenhälfte mit innerer Schutz-.....	Outer PTO drive shaft half with inner guard half..... Demi-transmission extérieure avec demi- hälfte WH2200-SD15Z-1735-K33B..... protecteur intérieur	
4	108 371		o		Außere Schutzhälfte SDH15-A1640-RP4-K.....	Outer guard half..... Demi-protecteur extérieur	
5	108 372		o		Innere Schutzhälfte SDH15-J800-RP9-K.....	Inner guard half..... Demi-protecteur intérieur	
11	041 049		o		Aufsteckgabel mit Schiebestift AG2200-1 3/8" (6).....	Quick-disconnect yoke..... Mâchoire à verrouillage rapide	
12	339 107		o		Schiebestift, kpl.....	Quick-disconnect pin, cpl..... Poussoir de verrouillage rapide, cpl.	
13	353 629		o		Stemratsche; drehsinnunabhängig.....	Radial pin clutch; independent of direction..... Limiteur à cames en étoile; indépendant du K33B-2200-1 3/8" (6) ZV; M=700 Nm..... of rotation..... sens de rotation	
21	044 439		o		Kreuzgarnitur, komplett.....	Cross and bearing kit, complete..... Bloc croisillon, complet	
22	084 099		o		Kegel-Schmiernippel BM 8x1.....	Lubrication fitting..... Graisseur	
23	041 065		o		Rillengabel RG2200-Ov.....	Inboard yoke..... Mâchoire à gorge	
24	020 614		o		Spannstift DIN 1481-10x65.....	Spring type straight pin..... Goupille élastique	
25	108 697		o		Profilrohr Ov-1700.....	Profile tube..... Tube profilé	
26	178 314		o		Profilrohr 1-1695.....	Profile tube..... Tube profilé	
27	041 068		o		Rillengabel RG2200-1.....	Inboard yoke..... Mâchoire à gorge	
51	365 344		o		Schutztrichter; n=Rippenanzahl, n=RP4.....	Guard cone; n=Number of ribs, n=RP4..... Cone protecteur; n=Nombre d'ondes, n=RP4	
52	365 305		o		Schraube 4x10.....	Screw..... Vis	
53	359 471		o		Stützring.....	Reinforcing collar..... Bague de renfort	
54	087 279		o		Gleitring.....	Bearing ring..... Bague de glissement	
55	355 154		o		Gleitring SC15Z.....	Bearing ring..... Bague de glissement	
56	365 349		o		Schutztrichter; n=Rippenanzahl, n=RP9.....	Guard cone; n=Number of ribs, n=RP9..... Cone protecteur; n=Nombre d'ondes, n=RP9	
57	044 321		o		Haltekette.....	Safety chain..... Chainette	

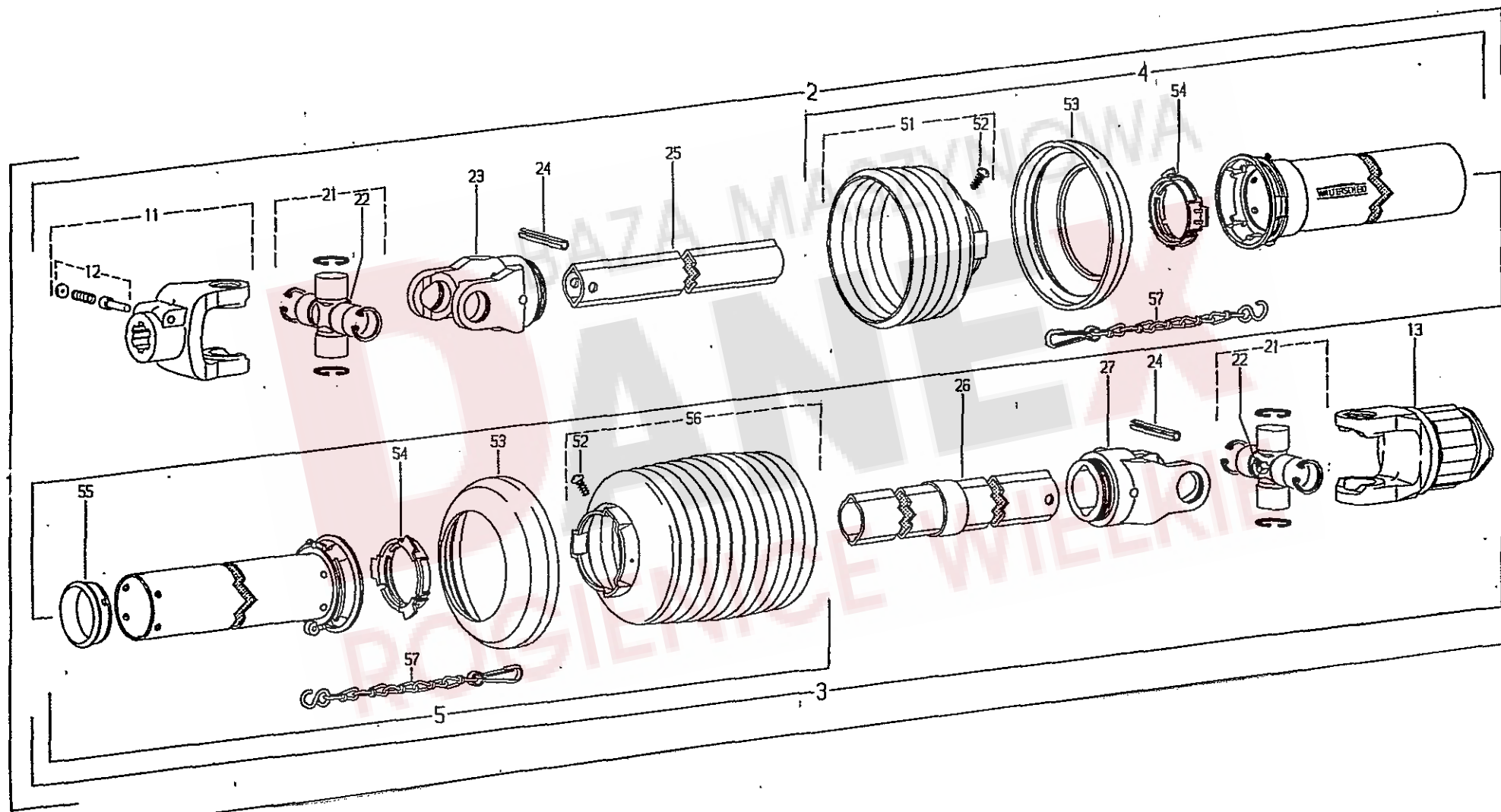

Pos.	Walter- scheid- Nr.	FELLA- Nr.	TH 530		Bezeichnung des Teiles	Description of the part	Désignation de la pièce
			TH 790				
			TH 1100				
	106 174	150 421	o	o	Gelenkwelle..... PTO-shaft..... Arbre de transmission W2300-SD25Z-1810-K34B.....		
<p>Diese Ersatzteile können nur über... These parts can only be..... Cettes pièces peuvent seule- die Firma Walterscheid bezogen..... purchased from the Walter-..... ment etre achetées de chez la werden..... scheid company..... maison Walterscheid</p>							
1	106 174		o	o	Gelenkwelle mit Schutz W2300-SD25Z-1810-K34B....	PTO drive shaft with guard.....	Transmission avec protecteur
2	106 262		o	o	Innere Gelenkwellenhälfte mit äußerer Schutz- hälfte WH2300-SD25-1730.....	Inner PTO drive shaft half with outer guard half.....	Demi-transmission intérieure avec demi- protecteur extérieur
3	106 263		o	o	Außere Gelenkwellenhälfte mit innerer Schutz- hälfte WH2300-SD25Z-1725-K34B.....	Outer PTO drive shaft half with inner guard half.....	Demi-transmission extérieure avec demi- protecteur intérieur
4	108 367		o	o	Außere Schutzhälfte SDH25-A1620-RP5-K.....	Outer guard half.....	Demi-protecteur extérieur
5	108 368		o	o	Innere Schutzhälfte SDH25-J1000-RP10-K.....	Inner guard half.....	Demi-protecteur intérieur
11	041 378		o	o	Aufsteckgabel mit Schiebestift AG2300-1 3/8" (6).....	Quick-disconnect yoke.....	Mâchoire à verrouillage rapide
12	339 107		o	o	Schiebestift, kpl.....	Quick-disconnect pin, cpl.....	Poussoir de verrouillage rapide, cpl.
13	364 628		o	o	Sternratsche; drehsinnunabhängig..... K34B-2300-1 3/8" (6) ZV; M=1200 Nm.....	Radial pin clutch; independent of direction..... of rotation.....	Limiteur à cames en étoile; indépendant du sens de rotation
21	044 444		o	o	Kreuzgarnitur, komplett.....	Cross and bearing kit, complete.....	Bloc croisillon, complet
22	084 099		o	o	Kegel-Schmiernippel BM 8x1.....	Lubrication fitting.....	Graisseur
23	041 576		o	o	Rillengabel RG2300-1b.....	Inboard yoke.....	Mâchoire à gorge
24	020 616		o	o	Spannstift DIN 1481-10x75.....	Spring type straight pin.....	Goupille élastique
25	318 147		o	o	Profilrohr 1b-1680.....	Profile tube.....	Tube profilé
26	107 606		o	o	Profilrohr 2a-1675.....	Profile tube.....	Tube profilé
27	041 577		o	o	Rillengabel RG2300-2a.....	Inboard yoke.....	Mâchoire à gorge
51	365 365		o	o	Schutztrichter; n=Rippenanzahl, n=RP5.....	Guard cone; n=Number of ribs, n=RP5.....	Cone protecteur; n=Nombre d'ondes, n=RP5
52	365 305		o	o	Schraube 4x10.....	Screw.....	Vis
53	359 471		o	o	Stützring.....	Reinforcing collar.....	Bague de renfort
54	087 276		o	o	Gleitring.....	Bearing ring.....	Bague de glissement
55	355 155		o	o	Gleitring SC25Z.....	Bearing ring.....	Bague de glissement
56	365 370		o	o	Schutztrichter; n=Rippenanzahl, n=RP10.....	Guard cone; n=Number of ribs, n=RP10.....	Cone protecteur; n=Nombre d'ondes, n=RP10
57	044 321		o	o	Haltekette.....	Safety chain.....	Chainette

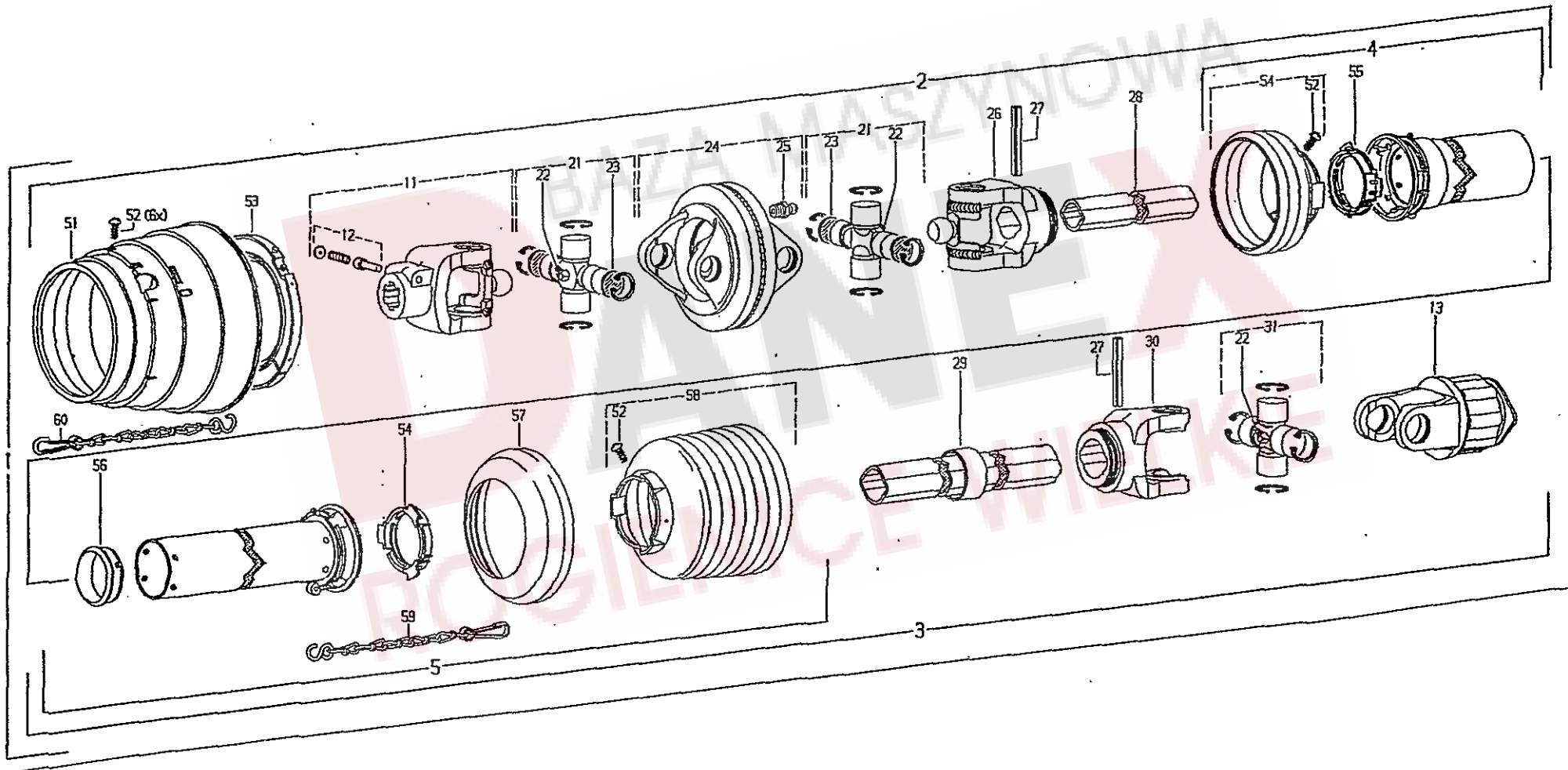

Pos.	Walter- scheid- Nr.	FELLA- Nr.	TH 530			Bezeichnung des Teiles	Description of the part	Désignation de la pièce
			TH 790					
			TH 1100					
						x=Verschleißteil x=Wear part x=Pièces d'usure	*=kein Ersatzteil *=no spare parts *=pas de pièce de rechange	
	110 973	150 850	o		Gelenkwelle.....	PTO-shaft.....	Arbre de transmission	
					WWE 2280-SD15Z-1810-K33B.....			
					Sonderzubehör.....	Special equipment.....	Equipement special	
					Diese Ersatzteile können nur über... These parts can only be..... Cettes pièces peuvent seule- die Firma Walterscheid bezogen..... purchased from the Walter-..... ment être achetées de chez la werden..... scheid company..... maison Walterscheid			
1	110 973		o		Weitwinkel-Gleichlauf-Gelenkwelle mit Schutz.....	Wide-angle CV PTO drive shaft with guard.....	Transmission avec JDH et protecteur	
					WWE 2280-SD15Z-1810-K33B.....			
2	183 992		o		Innere Weitwinkel-Gleichlauf-Gelenkwellenhälfte mit.....	Inner wide-angle CV PTO drive shaft half	Demi-transmission avec JDH intérieure	
					äußerer Schutzhälfte WWH 2280-SD15-1526.....	with outer guard half.....	et demi-protecteur extérieur	
3	111 030		o		Außere Gelenkwellenhälfte mit innerer Schutzhälfte ...	Outer PTO drive shaft half with inner guard half.....	Demi-transmission extérieure avec	
					WH 2200-SD15Z-1650-K33B.....		demi-protecteur intérieur	
4	109 833		o		Außere Schutzhälfte SCH15-A1500-RP3.....	Outer guard half.....	Demi-protecteur extérieur	
5	108 372		o		Innere Schutzhälfte SDH15Z-J800-RP9-K.....	Inner guard half.....	Demi-protecteur intérieur	
11	366 866		o		Aufsteckgabel mit Schiebestift AG2280-1 3/8" (6).....	Quick-disconnect yoke.....	Mâchoire à verrouillage rapide	
12	339 107		o		Schiebestift, kpl.....	Quick-disconnect pin, cpl.....	Poussoir de verrouillage rapide, cpl.	
13	353 629		o		Sternratsche; drehsinnunabhängig.....	Radial pin clutch; independent of direction.....	Limiteur à cames en étoile; indépendant du	
					K33B-2200-1 3/8" (6) ZV; M=700 Nm.....	of rotation.....	sens de rotation	
21	367 701		o		Kreuzgarnitur, komplett WW 2280.....	Cross and bearing kit, complete.....	Bloc croisillon, complet	
22	084 099		o		Kegel-Schmiernippel BM 8x1.....	Lubrication fitting.....	Graisser	
23	164 467		o		Ronde 21,95x2.....	Plate.....	Rondelle	
24	384 515		o		Doppelgabel mit Schmiernippel DOPG 2280.....	Double yoke with lubrication fitting.....	Mâchoire double avec graisseur	
25	020 672		o		Kegel-Schmiernippel DIN 71412-AM 8x1.....	Lubrication fitting.....	Graisser	
26	366 885		o		Rillengabel RG 2280-0v.....	Inboard yoke.....	Mâchoire à gorge	
27	020 614		o		Spannstift DIN 1481-10x65.....	Spring type straight pin.....	Goupille élastique	
28	015 289		o		Profilrohr; beschichtet 0vGA-1400.....	Profile tube; coated.....	Tube profilé; couvert	
29	110 975		o		Profilrohr 1G-1610.....	Profile tube.....	Tube profilé	
30	041 068		o		Rillengabel RG 2200-1.....	Inboard yoke.....	Mâchoire à gorge	
31	044 439		o		Kreuzgarnitur, komplett.....	Cross and bearing kit, cpl.....	Bloc croisillon, cpl.	
51	365 714		o		Schutztrichter SD05/15-2280.....	Guard cone.....	Cône protecteur	
52	365 305		o		Schraube 4x10.....	Screw.....	Vis	
53	365 716		o		Gleitring SD05/15-2280.....	Bearing ring.....	Bague de glissement	
54	172 750		o		Schutztrichter n=RP3; n= Rippenanzahl.....	Guard cone; n=Number of ribs.....	Cône protecteur; n=Nombre d'ondes	
55	087 279		o		Gleitring.....	Bearing ring.....	Bague de glissement	
56	355 154		o		Gleitring SC15Z.....	Bearing ring.....	Bague de glissement	
57	359 471		o		Stützring.....	Reinforcing collar.....	Bague de renfort	
58	365 349		o		Schutztrichter n=RP9; n= Rippenanzahl.....	Guard cone; n=Number of ribs.....	Cône protecteur; n=Nombre d'ondes	
59	044 321		o		Haltekette 400.....	Safety chain.....	Chaînette	
60	382 078		o		Haltekette 600.....	Safety chain.....	Chaînette	

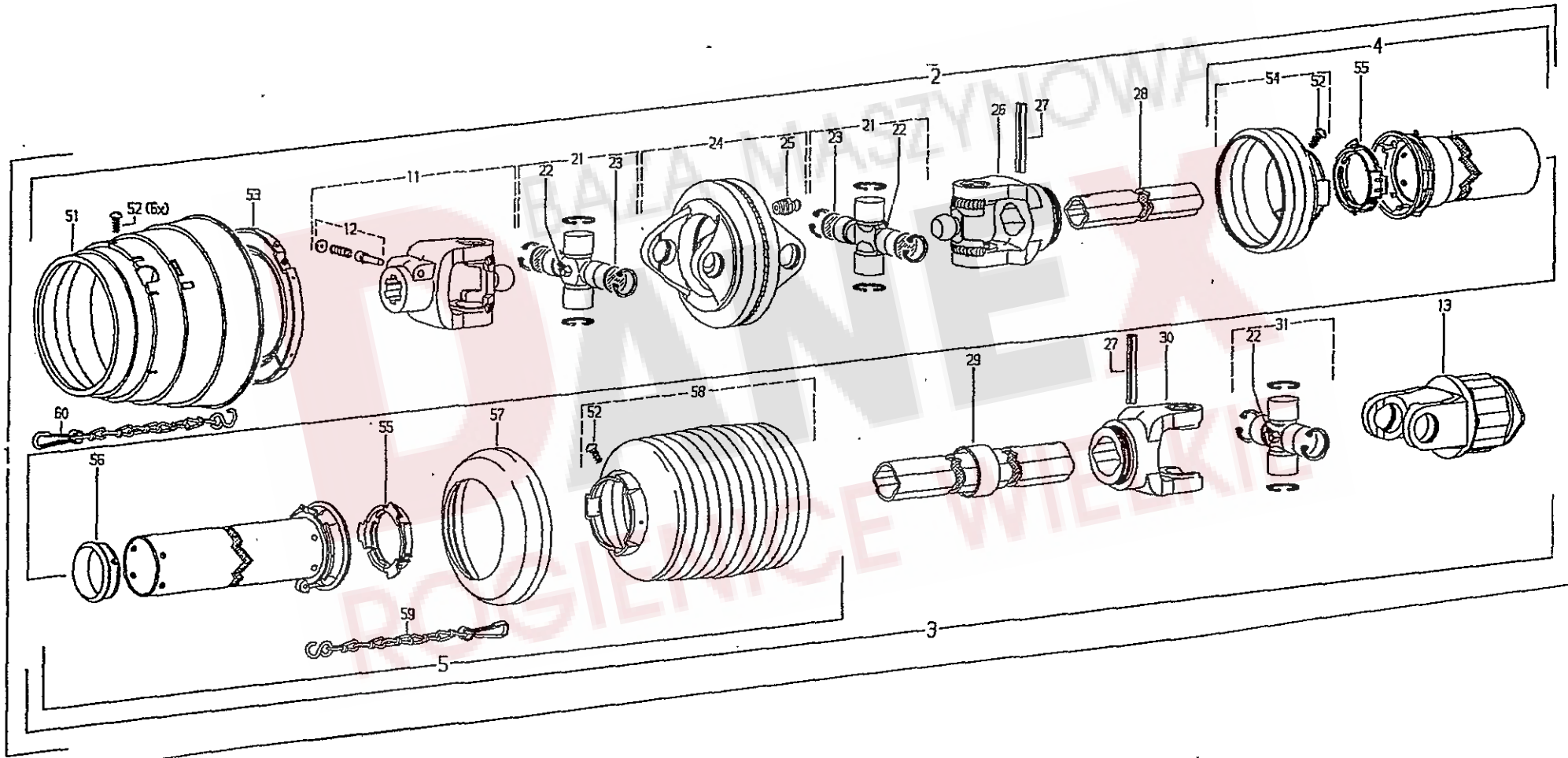

Pos.	Walterscheid-Nr.	FELLA-Nr.	TH 530		Bezeichnung des Teiles	Description of the part	Désignation de la pièce
			o	TH 790			
				TH 1100			
	110 974	150 849	o	o	Gelenkwelle WWE 2380-SD25Z-1810-K34B	PTO-shaft	Arbre de transmission
					Sonderzubehör	Special equipment	Equipement special
					Diese Ersatzteile können nur über.... die Firma Walterscheid bezogen..... werden.....	These parts can only be..... purchased from the Walter-..... scheid company.....	Cettes pièces peuvent seule- ment être achetées de chez la maison Walterscheid
1	110 974		o	o	Weitwinkel-Gleichlauf-Gelenkwelle mit Schutz..... WWE 2380-SD25Z-1810-K34B.....	Wide-angle CV PTO drive shaft with guard.....	Transmission avec JDH et protecteur
2	184 431		o	o	Innere Weitwinkel-Gleichlauf-Gelenkwellenhälfte mit..... äußerer Schutzhälfte WWH2380-SD25-1525.....	Inner wide-angle CV PTO drive shaft half with outer guard half.....	Demi-transmission avec JDH intérieure et demi-protecteur extérieur
3	111 034		o	o	Außere Gelenkwellenhälfte mit innerer Schutzhälfte ... WH 2300-SD25Z-1630-K34B.....	Outer PTO drive shaft half with inner guard half.....	Demi-transmission extérieure avec demi-protecteur intérieur
4	109 840		o	o	Außere Schutzhälfte SCH25-A1500-RP3.....	Outer guard half.....	Demi-protecteur extérieur
5	108 368		o	o	Innere Schutzhälfte SDH25Z-J1000-RP10-K.....	Inner guard half.....	Demi-protecteur intérieur
11	366 838		o	o	Aufsteckgabel mit Schiebestift AG2380-1 3/8" (6).....	Quick-disconnect yoke.....	Mâchoire à verrouillage rapide
12	339 107		o	o	Schiebestift, kpl.....	Quick-disconnect pin, cpl.....	Poussoir de verrouillage rapide, cpl.
13	364 628		o	o	Sternratsche; drehsinnunabhängig..... K34B-2300-1 3/8" (6) ZV; M=1200 Nm.....	Radial pin clutch; independent of direction..... of rotation.....	Limiteur à cames en étoile; indépendant du sens de rotation
21	382 701		o	o	Kreuzgarnitur, komplett WW 2380.....	Cross and bearing kit, complete.....	Bloc croisillon, complet
22	084 099		o	o	Kegel-Schmiernippel BM 8x1.....	Lubrication fitting.....	Graisseur
23	164 466		o	o	Ronde 23,75x2.....	Plate.....	Rondelle
24	384 517		o	o	Doppelgabel mit Schmiernippel DOPG 2380.....	Double yoke with lubrication fitting.....	Mâchoire double avec graisseur
25	020 672		o	o	Kegel-Schmiernippel DIN 71412-AM 8x1.....	Lubrication fitting.....	Graisseur
26	366 862		o	o	Rillengabel RG 2380-1b.....	Inboard yoke.....	Mâchoire à gorge
27	020 616		o	o	Spannstift DIN 1481-10x75.....	Spring type straight pin.....	Goupille élastique
28	084 060		o	o	Profilrohr; beschichtet 1bGA-1380.....	Profile tube; coated.....	Tube profilé; couvert
29	110 976		o	o	Profilrohr 2aG-1580.....	Profile tube.....	Tube profilé
30	041 577		o	o	Rillengabel RG 2300-2a.....	Inboard yoke.....	Mâchoire à gorge
31	044 444		o	o	Kreuzgarnitur, komplett.....	Cross and bearing kit, cpl.....	Bloc croisillon, cpl.
51	365 715		o	o	Schutztrichter SD15/25-2380.....	Guard cone.....	Cône protecteur
52	365 305		o	o	Schraube 4x10.....	Screw.....	Vis
53	365 717		o	o	Gleitring SD15/25-2380.....	Bearing ring.....	Bague de glissement
54	172 760		o	o	Schutztrichter n=RP3; n= Rippenanzahl.....	Guard cone; n=Number of ribs.....	Cône protecteur; n=Nombre d'ondes
55	087 276		o	o	Gleitring.....	Bearing ring.....	Bague de glissement
56	355 155		o	o	Gleitring SC25Z.....	Bearing ring.....	Bague de glissement
57	359 471		o	o	Stützring.....	Reinforcing collar.....	Bague de renfort
58	365 370		o	o	Schutztrichter n=RP10; n= Rippenanzahl.....	Guard cone; n=Number of ribs.....	Cône protecteur; n=Nombre d'ondes
59	044 321		o	o	Haltekette 400.....	Safety chain.....	Chaînette
60	382 078		o	o	Haltekette 600.....	Safety chain.....	Chaînette

Ersatzteilliste

NUMMERNVERZEICHNIS

LIST NUMERIQUE

INDEX OF NUMBERS

Bestell-Nr.	Tafel	Bestell-Nr.	Tafel	Bestell-Nr.	Tafel	Bestell-Nr.	Tafel	Bestell-Nr.	Tafel	Bestell-Nr.	Tafel	Bestell-Nr.	Tafel
Part no	Table	Part no	Table	Part no	Table	Part no	Table	Part no	Table	Part no	Table	Part no	Table
No de commande	Tableau	No de commande	Tableau	No de commande	Tableau	No de commande	Tableau	No de commande	Tableau	No de commande	Tableau	No de commande	Tableau
105 186	4,20	116 522	1,04	126 880	6,02	150 094	4,19	150 659	1,22	489 353	3,04		
105 327	7,05	116 530	4,16	127 112	4,29	150 133	5,05	150 664	6,31	489 353	4,01		
105 421	5,13	116 536	2,06	127 178	3,13	150 423	3,15	150 666	6,32	489 401	4,06		
106 903	2,13	116 536	4,31	127 178	3,32	150 432	1,07	150 672	3,27	715 451	7,00		
106 903	6,21	116 607	6,26	127 201	4,09	150 447	4,51	150 673	2,28				
107 367	7,11	116 609	2,11	127 202	4,10	150 448	1,27	150 674	2,30				
107 385	7,08	116 612	7,16	127 203	4,08	150 451	2,16	150 675	2,29				
107 444	2,36	116 614	7,14	127 204	4,05	150 459	4,24	150 676	2,31				
107 449	1,20	116 630	4,13	127 213	6,28	150 463	2,09	150 677	2,32				
107 452	1,25	116 746	2,38	127 254	4,23	150 467	4,46	150 678	2,33				
107 456	1,32	118 603	1,33	127 267	2,21	150 470	4,45	150 686	1,05				
107 464	1,19	121 090	4,39	127 267	6,33	150 471	4,49	150 736	2,04				
107 469	4,03	121 091	4,40	127 271	6,10	150 473	4,44	150 795	4,33				
107 475	4,28	121 092	4,41	127 274	6,18	150 492	3,06	150 796	4,34				
107 483	4,02	121 327	4,43	127 291	3,16	150 501	4,27	150 799	3,14				
107 735	2,01	122 712	4,14	127 399	3,33	150 502	3,28	150 802	7,01				
107 735	5,09	122 753	3,22	127 541	2,23	150 503	3,26	150 839	3,11				
107 735	6,12	122 823	3,03	127 564	4,21	150 505	3,35	150 840	4,04				
108 292	1,16	122 903	4,11	127 568	3,25	150 506	3,34	150 851	5,01				
108 292	3,05	122 913	3,12	127 570	1,21	150 509	4,30	150 862	4,22				
108 292	4,07	123 055	3,31	127 570	4,37	150 510	2,19	150 889	6,03				
108 441	1,01	123 753	4,12	127 571	2,08	150 516	4,26	150 890	6,15				
108 441	2,03	123 754	4,36	127 715	2,07	150 519	4,32	150 892	6,07				
108 441	5,11	123 756	4,17	127 752	4,18	150 520	1,11	150 895	6,06				
108 441	6,16	123 788	3,30	127 814	6,27	150 521	1,12	150 896	6,05				
108 455	2,41	124 134	6,09	127 817	3,08	150 528	1,24	150 897	1,26				
108 531	4,50	124 292	7,17	127 823	6,30	150 530	4,25	150 898	6,01				
108 531	5,14	124 451	5,07	127 835	1,10	150 559	1,13	150 899	6,14				
108 544	1,06	124 508	7,12	127 842	1,15	150 560	2,40	150 900	6,11				
108 570	7,07	124 512	2,12	127 844	6,23	150 564	1,28	150 901	1,31				
108 589	4,15	124 517	1,30	127 849	2,15	150 566	1,26	150 902	2,20				
108 589	6,08	124 517	3,18	127 850	2,14	150 574	5,04	150 903	2,18				
108 601	3,23	124 608	2,39	127 857	2,22	150 575	5,03	150 904	3,07				
108 606	7,03	124 687	6,29	127 859	1,29	150 576	5,02	150 905	1,17				
110 860	1,23	124 915	4,48	127 859	3,17	150 581	6,24	150 906	1,18				
111 172	7,09	126 377	3,09	127 860	2,35	150 624	4,47	150 913	3,01				
115 972	7,15	126 662	3,24	127 861	2,37	150 626	5,06	150 940	2,05				
115 973	5,10	126 662	4,42	127 919	1,08	150 634	1,02	160 500	5,12				
115 973	6,13	126 667	4,38	127 919	2,34	150 643	2,24	160 600	2,26				
115 973	7,13	126 821	2,27	127 937	4,52	150 649	2,10	486 103	7,06				
115 979	5,08	126 821	3,10	130 424	6,04	150 650	2,25	486 107	7,10				
115 979	6,17	126 825	1,03	150 001	3,29	150 651	3,21	486 113	7,02				
116 007	2,02	126 880	1,14	150 083	4,35	150 652	3,20	487 639	7,04				
116 030	6,25	126 880	2,17	150 093	3,02	150 654	3,19	488 320	7,18				