

FELLA

Turboheuer

Ersatzteilliste
Liste de Pièces de Rechange
Spare Parts List

TH 450 D Hydro

ab Masch.-Nr. 2341

TH 540 D Hydro

ab Masch.-Nr. 8281

TH 680 D Hydro

ab Masch.-Nr. 3231

TH 800 D Hydro

ab Masch.-Nr. 0216

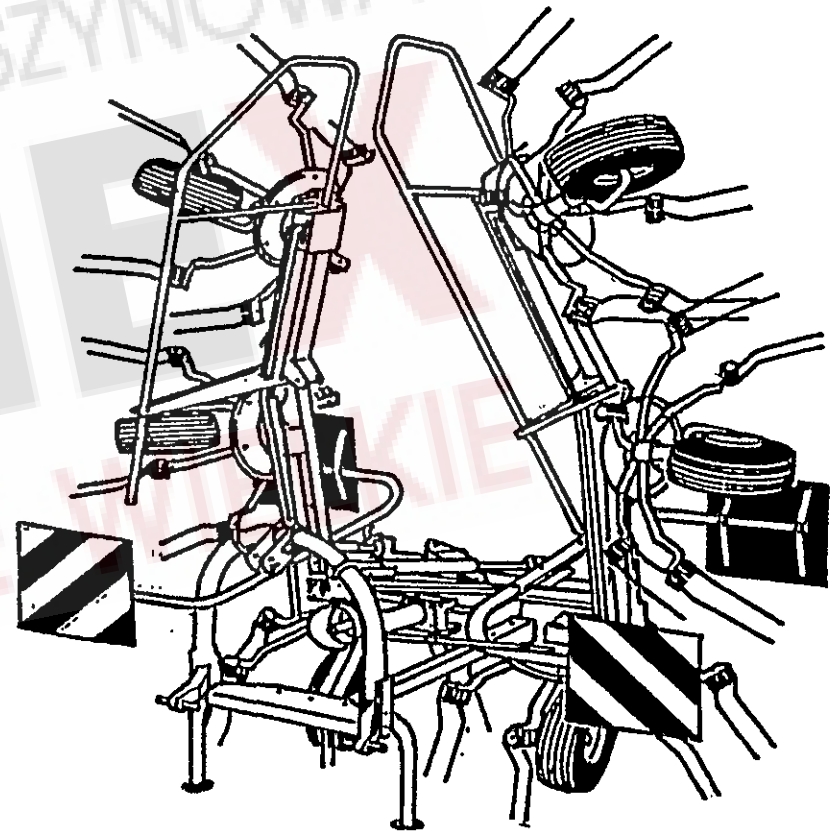

Ausgabe - Edition - Edition

085/7

D ERSATZTEILLISTE

WICHTIG BEI BESTELLUNG VON ERSATZTEILEN

Für das zu ersetzende Teil ist anhand der nachfolgenden Ersatzteilliste die genaue Bestell-Nummer und die Bezeichnung festzustellen.

Besonders aber bitten wir um Angabe der auf dem Typenschild eingepprägten Maschinen-Nummer, um Fehllieferungen von Ersatzteilen zu vermeiden.

Genaue Anschrift mit Post- und Bahnstation und Postleitzahl sowie Versandart (ob Päckchen, Postpaket, Fracht-, Eil- oder Expreßgut) ist unbedingt anzugeben.

Die in der Ersatzteilliste mit "X" gekennzeichneten Ersatzteile unterliegen während des Betriebes natürlichem Verschleiß und sind daher von der Garantie ausgenommen. Vor jedem Einsatz ist die Überprüfung der Funktionsfähigkeit dieser Teile erforderlich. Gegebenenfalls muß der Austausch erfolgen. Für Folgeschäden, die durch nicht rechtzeitiges Auswechseln von Verschleißteilen entstehen, besteht kein Garantieanspruch.

F CATALOGUE DES PIÈCES DE RECHANGE

NOTE IMPORTANTE RELATIVE AUX COMMANDES DE PIÈCES DÉTACHÉES

Déterminez le numéro exact de référence et la désignation de la pièce à échanger, en consultant la liste suivante des pièces de rechange, s.v.p.

Surtout, il est impératif de mentionner le numéro de série de la machine, marquée sur la plaque du constructeur, afin d'éviter des livraisons erronées de pièces détachées.

Veillez préciser en tout cas également votre bureau de poste ou station de chemins de fer, avec chiffre de code postal, ainsi que la nature désirée de transport (petit paquet, colis postal, petite ou grande vitesse, exprès).

Les pièces de rechange marquées "X" dans la liste des pièces de rechange sont soumises à l'usure par détérioration naturelle pendant le service, et pour cela ne sont pas couvertes par notre garantie. Avant toute utilisation, il faut contrôler le bon fonctionnement de ces pièces. Si nécessaire, il faut les remplacer. Nous ne pouvons pas accepter de garantie pour dommages consécutifs résultant du fait que les pièces d'usure n'ayent pas été remplacées au bon moment.

GB SPARE PARTS CATALOGUE

IMPORTANT NOTE CONCERNING ORDERS ON SPARE PARTS

Please use the following spare parts list in order to identify the part to be replaced, and quote its exact part number and description.

In particular, you are requested to quote also the machine serial number marked on the nameplate, in order to prevent any erroneous supply of parts.

Please make sure to mention also your post office or railway station, incl. zip code, and the kind of transport (small parcel, post parcel, normal or fast freight, express).

The spare parts marked "X" in the spare parts list are subject to normal wear and tear during operation, and therefore are not covered by our warranty. Prior to every work these parts must be checked for perfect operation. If necessary, they have to be replaced. We cannot accept any warranty for consequential damage which is due to the fact that wear parts have not replaced in proper time.

NL ONDERDELENLIJST

BELANGRIJK VOOR HET BESTELLEN VAN ONDERDELEN

Volgens bijgaande onderdelenlijst is het juiste bestelnummer en de omschrijving van het te vervangen deel vast te stellen.

In het bijzonder vragen wij U, het op het type-plaatje ingestempelde machine-nummer op te geven, om foutieve leveringen van onderdelen te vermijden.

Beslist noodzakelijk is het vermelden van het juiste adres, met postkantoor of NS-station en postcode, alsmede de verzandingswijze (pakje, postpakket, vracht-, ij- of expresgoed).

De onderdelen, die in de onderdelenlijst met een "X" zijn gemerkt, zijn tijdens het gebruik onderhevig aan normale slijtage en vallen daarom niet onder de garantiebepalingen. De toestand van deze delen dient, telkens vóór het werk begint, te worden gecontroleerd op hun goede werking. Zonodig versleten delen vervangen. Eventuele schade, tengevolge van niet tijdige vervanging van versleten onderdelen, wordt niet door de garantie gedekt.

I LISTA PARTI DI RICAMBIO

NOTE IMPORTANTI PER ORDINARE PEZZI DI RICAMBIO

Individuare l'esatto numero d'ordine e la denominazione del pezzo da ricambiare, consultando la seguente lista parti.

Per evitare ogni errata consegna, Vi consigliamo espressamente di rimmetterci il numero macchina inciso sulla targhetta di matricola.

Per la spedizione Vi preghiamo di rimmetterci l'indirizzo preciso, la stazione ferroviaria o ufficio postale competente, il CAP nonché il tipo di consegna richiesto (pacco, pacchetto, spedizione espresso, corriere).

Le parti di ricambio di listino contraddistinte dalla lettera "X" sono quelle parti che durante il servizio dell'attrezzo vanno maggiormente soggette a naturale usura per cui non si assume alcuna garanzia. Prima di mettere in funzione l'attrezzo è necessario controllare se dette parti risultano funzionali. In caso contrario procedere a conveniente sostituzione. Non ci si assume alcuna responsabilità per danni sorti per non tempestiva sostituzione delle parti.

S RESERVDELSFÖRTECKNING

OBSERVERA VID BESTÄLLNING AV RESERVDELAR

Var god och använd exakt beställningsnummer och materialbeteckning från denna reservdelsförteckning vid beställning av delar.

Av största betydelse är dessutom uppgiften om typplåtens maskinnummer för att undvika felaktiga leveranser av reservdelar.

Var god och ange exakt adress med postens eller järnvägens mottagningsstation samt uppgift om försändelsättet (t.ex. smapaket, postpaket, frakt-, il- eller expressgoods).

De i reservdelsförteckningen med "X" markerade reservdelarna utsätts för naturligt slitage under drift och är därför undantagna från garantin. Kontrollera dessens delars funktionsduglighet före varje användning och byt ut slitna eller skadade delar vid behov. Skador som uppkommit på grund av att slitagedelar inte bytts ut i tid omfattas inte av garantin.

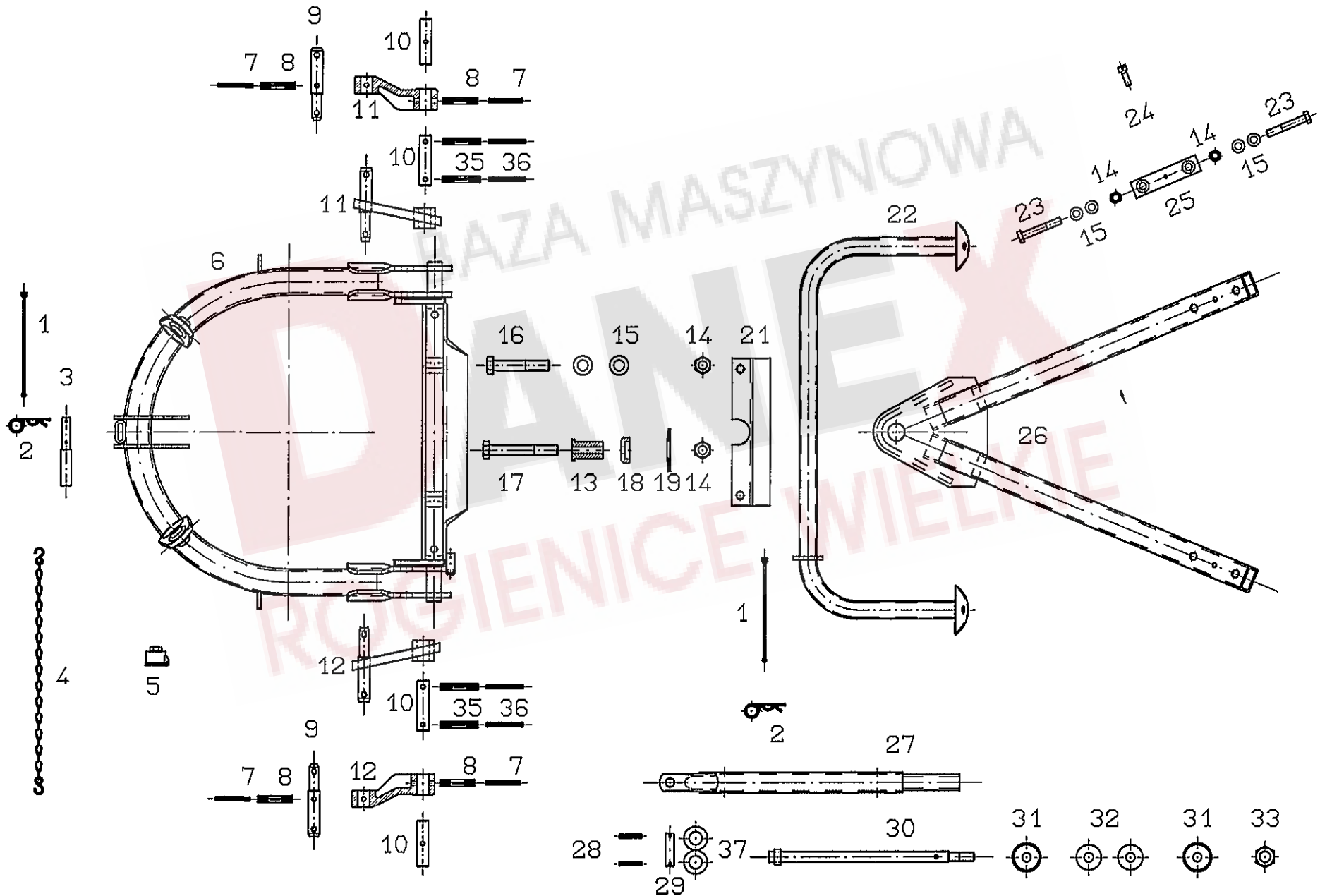

Ersatzteilliste

Tafel, Table, Plan, Tav.

1

Pos.	Nr.	TH 450 D Hydro				x=Verschleißteil x=Wear part x=Pièces d'usure	Description of the part	*=-kein Ersatzteil *=-no spare parts *=-pas de pièce de rechange
		TH 540 D Hydro						
		TH 680 D Hydro						
		TH 800 D Hydro						
Bezeichnung des Teiles					Description of the part		Désignation de la pièce	
Dreipunktbock mit Zubehör..... 3-point-headrack with equipment..... Attelage 3-point avec équipement								
1	122 466	x	x	x	x	Halteschnur 240 lg.	Holding rope.....	Corde de retenue
2	115 916	x	x	x	x	Federstecker 5 DIN 11024 St ZN 3.....	Plug.....	Connecteur à ressort
3	122 613	o	o	o	o	Oberlenkerstufenbolzen.....	Bolt of upper link assembly.....	Boulon grandué du bras de guidage, supérieur
4	117 245	x	x	x	x	Knotenkette 2,8x940 22 Gl. DIN 5686.....	Kotted link chain.....	Chaîne à nouées
5	127 138	o	o	o	o	SVK-Steckerhalter.....	SVK plug holder.....	Support de fiche SVK
6	150 638	o	o	o	o	Dreipunktbock.....	3-point-headrack.....	Attelage 3-points
6	150 844	o	o	o	o	Dreipunktbock.....	3-point-headrack.....	Attelage 3-points
7	127 253	o	o	o	o	Spannstift ISO 8752- 6x56-A-ST Dacromet.....	Tensioning pin.....	Goupille de serrage
8	127 252	o	o	o	o	Spannstift ISO 8752-10x55-A-ST Dacromet.....	Tensioning pin.....	Goupille de serrage
9	122 805	o	o	o	o	Unterlenkerbolzen	Lower link bolt.....	Boulon du bras de guidage inférieu
10	150 847	o	o	o	o	Bolzen.....	Pin.....	Boulon
10	122 807	o	o	o	o	Bolzen	Pin.....	Boulon
11	150 792	o	o	o	o	Unterlenkerlasche, rechts.....	Lower link bracker, right.....	Eclisse du bras de guidage inférieur, droi
11	150 147	o	o	o	o	Unterlenkerhebel, rechts	Lower link lever, right.....	Levier du bras de guidage inférieur, droit
12	150 787	o	o	o	o	Unterlenkerlasche, links.....	Lower link bracker, left.....	Eclisse du bras de guidage inférieur, gauche
12	150 146	o	o	o	o	Unterlenkerhebel, links.....	Lower link lever, left.....	Levier du bras de guidage inférieur, gauche
13	151 182	o	o	o	o	Buchse.....	Bushing.....	Douille
13	150 324	o	o	o	o	Buchse.....	Bushing.....	Douille
14	116 699	o	o	o	o	6kt.-Mutter DIN 985-M16-8-A3A	Hexagonal nut.....	Ecrou hexagonal
15	115 979	o	o	o	o	Scheibe DIN 125-17-A3A.....	Washer.....	Rondelle
16	118 546	o	o	o	o	6kt.-Schraube DIN 931-M16x 90-8.8-A3A	Hexagonal bolt.....	Boulon hexagonal
16	118 928	o	o	o	o	6kt.-Schraube DIN 931-M16x 80-8.8-A3A	Hexagonal bolt.....	Boulon hexagonal
17	117 852	o	o	o	o	6kt.-Schraube DIN 931-M16x110-8.8-A3A.....	Hexagonal bolt.....	Boulon hexagonal
17	117 853	o	o	o	o	6kt.-Schraube DIN 931-M16x100-8.8-A3A	Hexagonal bolt.....	Boulon hexagonal
18	151 183	o	o	o	o	Druckscheibe.....	Pressure piece.....	Pièce de pression
19	127 995	o	o	o	o	Tellerfeder 100x41x5 verz.....	Disc spring.....	Ressort à disques
21	150 086	o	o	o	o	Lagerblech	Bearing Plate.....	Plaque de palier
22	151 150	o	o	o	o	Stützbügel.....	Supporting yoke.....	Etrier de support
23	126 377	o	o	o	o	6kt.-Schraube DIN 933-M16x40-8.8-A3A Verb.plus	Hexagonal bolt.....	Boulon hexagonal
23	117 853	o	o	o	o	6kt.-Schraube DIN 931-M 16x100-8.8-A3A.....	Hexagonal bolt.....	Boulon hexagonal
23	117 852	o	o	o	o	6kt.-Schraube DIN 931-M 16x110-8.8-A3A.....	Hexagonal bolt.....	Boulon hexagonal
24	126 752	o	o	o	o	Zylinderschraube DIN 912-M8x25-8.8-A3A	Cheese Head.....	Vis à tête cylindrique
25	123 416	o	o	o	o	Gewindeplatte	Threaded plate.....	Plaque fileté
25	150 059	o	o	o	o	Distanzstück.....	Distance piece.....	Pièce à distance
26	123 787	o	o	o	o	Deichsel, groß.....	Big drawbar.....	Timon grande
26	150 005	o	o	o	o	Deichsel, klein.....	Small drawbar.....	Timon petit
26	151 024	o	o	o	o	Deichsel, groß.....	Big drawbar.....	Timon grande
27	161 362	o	o	o	o	Teleskoprohr.....	Telescopic tube.....	Tube télescopique
28	107 451	o	o	o	o	Spannstift ISO 8752-6x36-A-ST Dacromet.....	Tension pin.....	Goupille de serrage
29	122 932	o	o	o	o	Bolzen	Pin.....	Boulon
30	122 946	o	o	o	o	Zugstange.....	Pull rod.....	Barre de traction
30	151 027	o	o	o	o	Zugstange.....	Pull rod.....	Barre de traction
31	150 091	o	o	o	o	Scheibe	Washer.....	Rondelle
32	122 867	o	o	o	o	Gummischeibe.....	Rubber washer.....	Rondelle caoutchouc
33	127 267	o	o	o	o	6kt.-Mutter DIN 985-M20-8-A3A	Hexagonal nut.....	Ecrou hexagonal
35	106 869	o	o	o	o	Spannstift ISO 8752-10x60-A-ST Dacromet.....	Tension pin.....	Goupille de serrage
36	107 456	o	o	o	o	Spannstift ISO 8752- 6x60-A-ST Dacromet.....	Tension pin.....	Goupille de serrage
37	127 967	o	o	o	o	O Ring 25x10 N-EPDM 70 DIN 3770.....	Ring.....	Anneau torique d'étanchéité

TH 450/540

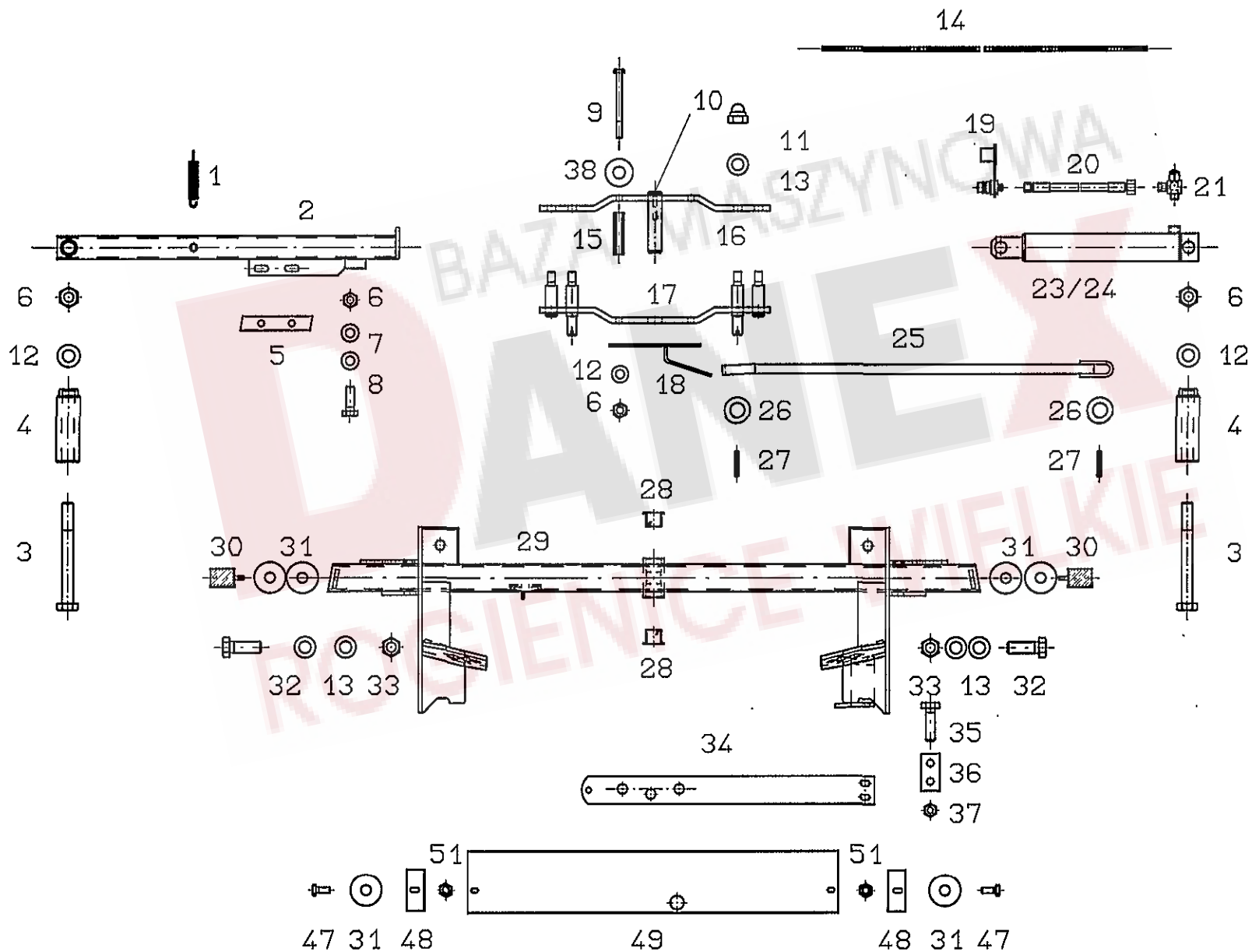

Pos.	Nr.	TH 450 D Hydro				x=Verschleißteil x=Wear part x=Pièces d'usure	Description of the part	*kein Ersatzteil *no spare parts *pas de pièce de rechange
		TH 540 D Hydro						
		TH 680 D Hydro						
		TH 800 D Hydro						
Bezeichnung des Teiles					Description of the part		Désignation de la pièce	
Brücke und Hydraulik..... Carrier and hydraulic..... Bras portant et hydraulique								
1	110 860	x	x	x	x	Zugfeder 2,8x17,2x117 verz.....	Pulling spring.....	Ressort de Tension
2	150 948	o	o	o	o	Transportsicherung.....	Safety device for transport.....	Dispositif de sécurité pour le transport
3	124 134	o	o	o		6kt.-Schraube DIN 931-M12x110-8.8-A3A.....	Hexagonal bolt.....	Boulon hexagonal
4	150 594	o	o	o		Bolzen	Bolt.....	Boulon
5	150 092	o	o	o	o	Lasche	Tongue.....	Eclisse
6	108 589	o	o	o		6kt.-Mutter DIN 985-M12-8-A3A	Retaining nut.....	Écrou hexagonal
6	127 564				o	6kt.-Mutter DIN 982-M12-10-A3A	Retaining nut.....	Écrou hexagonal
7	117 825	o	o	o		Scheibe DIN 1441-13-A3A.....	Washer.....	Rondelle
8	116 629	o	o	o		6kt.-Schraube DIN 933-M12x 35-8.8-A3A.....	Hexagonal bolt.....	Boulon hexagonal
8	116 646				o	6kt.-Schraube DIN 933-M12x 40-10.9-A3A.....	Hexagonal bolt.....	Boulon hexagonal
9	127 271	o	o	o	o	6kt.-Schraube DIN 931-M12x140-8.8-A3A.....	Hexagonal bolt.....	Boulon hexagonal
10	108 292	o	o	o	o	Kegelschmiernippel AS 8x1 DIN 71412.....	Conical grease nipple.....	Graisseur conique
11	127 307	o	o	o	o	6kt.-Hutmutter DIN 986-M16-8-A3A	Hexagonal nut.....	Boulon hexagonal
12	105 186	o	o	o	o	Scheibe DIN 125-13-A3A.....	Washer.....	Rondelle
13	115 979	o	o	o	o	Scheibe DIN 125-17-A3A.....	Washer.....	Rondelle
14	122 923	x	x	x	x	Zugseil 8x5000, schwarz.....	Pulling rope, black.....	Câble de traction, noir
14	123 775	x	x	x	x	Zugseil 8x5000, rot.....	Pulling rope, red.....	Câble de traction, rouge
15	150 058	o	o	o	o	Distanzrohr.....	Distance pipe.....	Tube à écartement
16	150 012	o	o	o		Hebel, oben.....	Upper lever.....	Levier supérieur
16	150 128				o	Hebel, oben.....	Upper lever.....	Levier supérieur
17	150 011	o	o			Hebel, unten.....	Bottom lever.....	Levier à bas
17	150 022				o	Hebel, unten.....	Bottom lever.....	Levier à bas
17	150 964				o	Hebel, unten.....	Bottom lever.....	Levier à bas
18	151 132	o	o	o	o	Grundplatte.....	Bearing Plate.....	Plaque de fondation
19	126 859	o	o	o	o	SVK-Stecker NW 10/8-L/A2K.....	Plug with socket.....	Fiche avec manchon
20	151 033	x	x	x	x	Hydraulikschlauch.....	Hydraulic hose.....	Flexible hydraulique
21	123 759	o	o			Drossel-Ventil, komplett.....	Throttle valve, complete.....	Soupape d'étranglement, complet
21	126 862				o	Winkelschwenkverschraubung WH 10-PSM.....	Pivoting bolting.....	Raccord à vis coudé pivotant
22	127 980				o	L-Einstellverschraubung.....	Adjustable fitting.....	Raccord à vis en L réglable
23	122 796	o	o	o		Druckzylinder 45/270.....	Pressure cylinder.....	Vérin de pression
23	151 095				o	Druckzylinder 55/270.....	Pressure cylinder.....	Vérin de pression
24	127 315	o	o	o		Dichtsatz für 122 796.....	Set of seals for 122 796.....	Jeu des joints pour 122 796
24	127 485				o	Dichtsatz für 151 095.....	Set of seals for 122 796.....	Jeu des joints pour 122 796
25	150 041	o				Zugstange.....	Pull rod.....	Barre de traction
25	150 332				o	Zugstange.....	Pull rod.....	Barre de traction
25	150 049				o	Zugstange, innen.....	Pull rod, inside.....	Barre de traction,intérieur
25	151 087				o	Zugstange, innen.....	Pull rod, inside.....	Barre de traction,intérieur
26	108 455	o	o	o	o	Scheibe DIN 125-21-A3A.....	Washer.....	Rondelle
27	107 451	o	o	o	o	Spannstift ISO 8752-6x36-A-ST Dacromet.....	Tension pin.....	Goupille de serrage
Bei Bestellung von Dichtsätzen für Hydraulik-Zylinder.....						When ordering gasket kits for hydraulic cylinders.....	Pour toute commande de jeux de joints pour vérins hydrauliques, prière d'indiquer le numéro de la machine.	
die Maschinenummer angeben.....						please state machine number.....	hydrauliques, prière d'indiquer le numéro de la machine.	
Fortsetzung auf Tafel 3.....						Continued on Table 3.....	Continué sur la plan 3	

TH 680/800

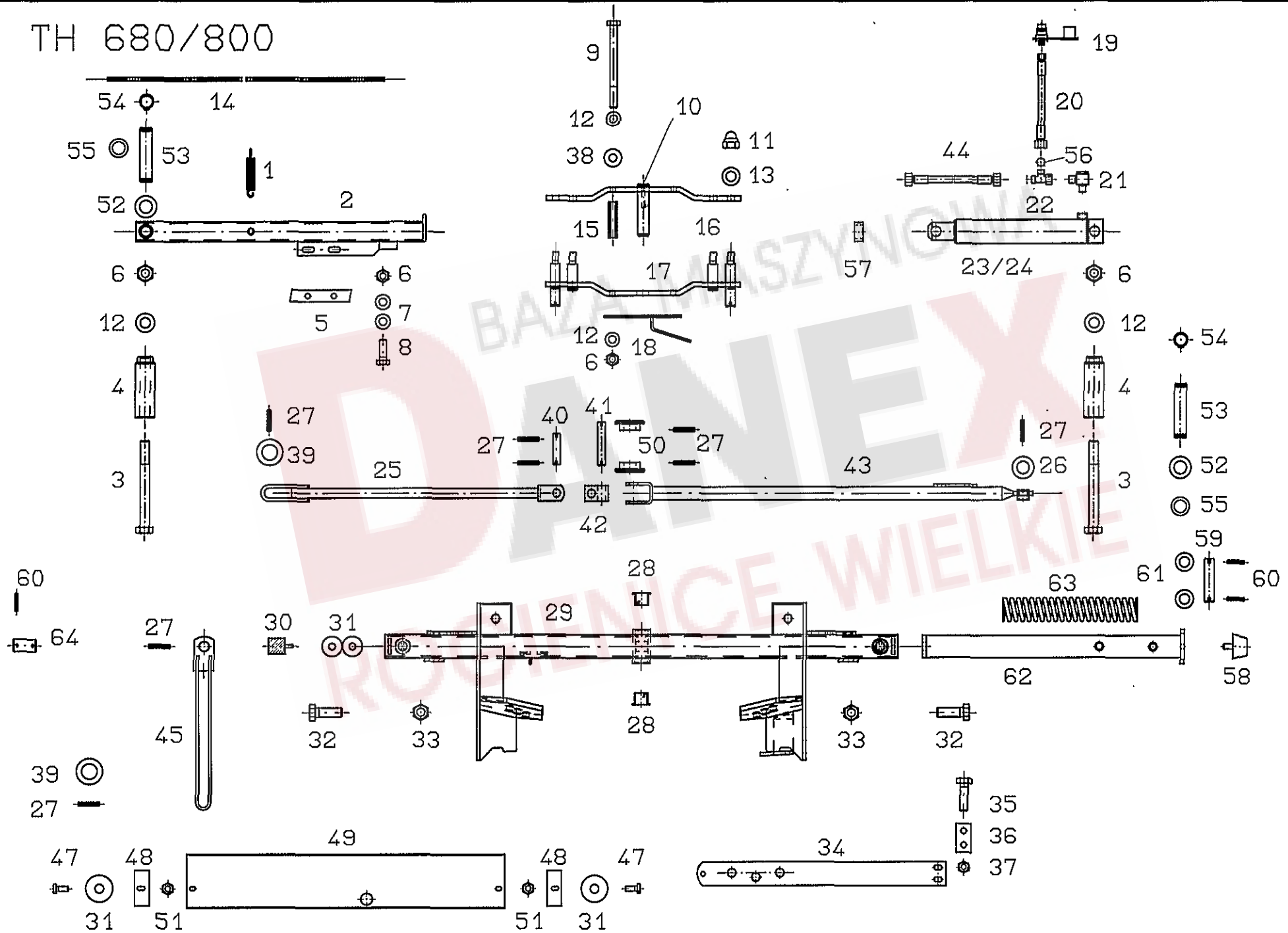

Pos.	Nr.	TH 450 D Hydro				x=Verschleißteil	*=kein Ersatzteil
		TH 540 D Hydro				x=Wear part	*=no spare parts
		TH 680 D Hydro				x=Pièces d'usure	*=pas de pièce de rechange
		TH 800 D Hydro					
Bezeichnung des Teiles					Description of the part	Désignation de la pièce	
Fortsetzung von Tafel 2.....					Continued from table 2.....	Continué de la plan 2	
28	122 913	o	o	o	Bundbuchse.....	Flange sleeve.....	Douille à collet
29	150 617	o			Brücke.....	Carrier.....	Bras portant
29	150 618		o		Brücke.....	Carrier.....	Bras portant
29	150 619			o	Brücke.....	Carrier.....	Bras portant
29	151 067			o	Brücke.....	Carrier.....	Bras portant
30	127 272	o	o		Anschlagpuffer.....	Bumper.....	Tampon de butée
30	121 796			o	Anschlagpuffer.....	Bumper.....	Tampon de butée
31	116 007	o	o	o	Scheibe DIN 440-R11-A3A.....	Washer.....	Rondelle
32	116 587	o	o	o	6kt.-Schraube DIN 933-M16x45-8.8 A3A.....	Hexagonal bolt.....	Boulon hexagonal
33	116 699	o	o	o	6kt.-Mutter DIN 985-M16-8-A3A.....	Hexagonal nut.....	Écrou hexagonal
34	150 141	o	o	o	Flachfeder.....	Flat spring.....	Ressort plat
35	116 623	o	o	o	6kt.-Schraube DIN 933-M10x35-8.8-A3A.....	Hexagonal bolt.....	Boulon hexagonal
36	150 695	o	o	o	Lasche.....	Tongue.....	Eclisse
37	108 441	o	o	o	6kt.-Mutter DIN 985-M10-8A3A.....	Hexagonal nut.....	Écrou hexagonal
38	122 712	o	o	o	Scheibe.....	Washer.....	Rondelle
39	115 989		o	o	Scheibe DIN 126-26-A3A.....	Washer.....	Rondelle
40	122 932		o	o	Bolzen.....	Pin.....	Boulon
41	150 371		o	o	Bolzen.....	Pin.....	Boulon
42	150 060		o	o	Gelenkstück.....	Joint piece.....	Pièce d'articulation
43	151 097		o		Zugstange, außen.....	Outer pull rod.....	Barre de traction extérieur
43	151 009		o		Zugstange, außen.....	Outer pull rod.....	Barre de traction extérieur
44	127 327		x	x	Hydraulikschlauch.....	Hydraulic hose.....	Flexible hydraulique
45	151 378		o	o	Begrenzungsstange.....	Limit bar.....	Barre de limitation
47	107 727	o	o	o	6kt.-Schraube DIN 933-M 8x20-8.8-A3A.....	Hexagonal bolt.....	Boulon hexagonal
48	150 106	o	o	o	Winkel.....	Angle.....	Angle
49	150 087	o	o	o	Profil 805.....	Profile.....	Profil
49	150 088		o	o	Profil 985.....	Profile.....	Profil
50	150 414		o	o	Rolle.....	Roller.....	Poulie
51	108 531	o	o	o	6kt.-Mutter DIN 985-M 8-8A3A.....	Hexagonal nut.....	Écrou hexagonal
52	115 989	o	o	o	Scheibe DIN 126-26-A3A.....	Washer.....	Rondelle
53	151 065	o	o	o	Bolzen.....	Pin.....	Boulon
54	126 653	o	o	o	Sicherungsring 25x 3 DIN 471.....	Snap ring.....	Cirelip extérieur
55	127 884	o	o	o	Stützscheibe 26x37x2 DIN 988.....	Supporting plate.....	Rondelle de support
56	151 070	o	o	o	Drosselscheibe 10/1.....	Throttle plate.....	Ecran d'étranglement
57	123 066	o	o	o	Distanzrohr.....	Distance pipe.....	Tube à écartement
58	151 014	o	o	o	Anschlagpuffer.....	Bumper.....	Tampon de butée
59	123 028	o	o	o	Bolzen.....	Pin.....	Boulon
60	107 451	o	o	o	Spannstift ISO 8752-6x30-A-ST Dacromet.....	Tension pin.....	Goupille de serrage
61	108 455	o	o	o	Scheibe DIN 125-21-A3A.....	Washer.....	Rondelle
62	151 005	o	o	o	Schieber.....	Slider.....	Verrou
63	150 997	o	o	o	Druckfeder.....	Compression spring.....	Ressort de pression
64	150 167	o	o	o	Bolzen.....	Pin.....	Boulon

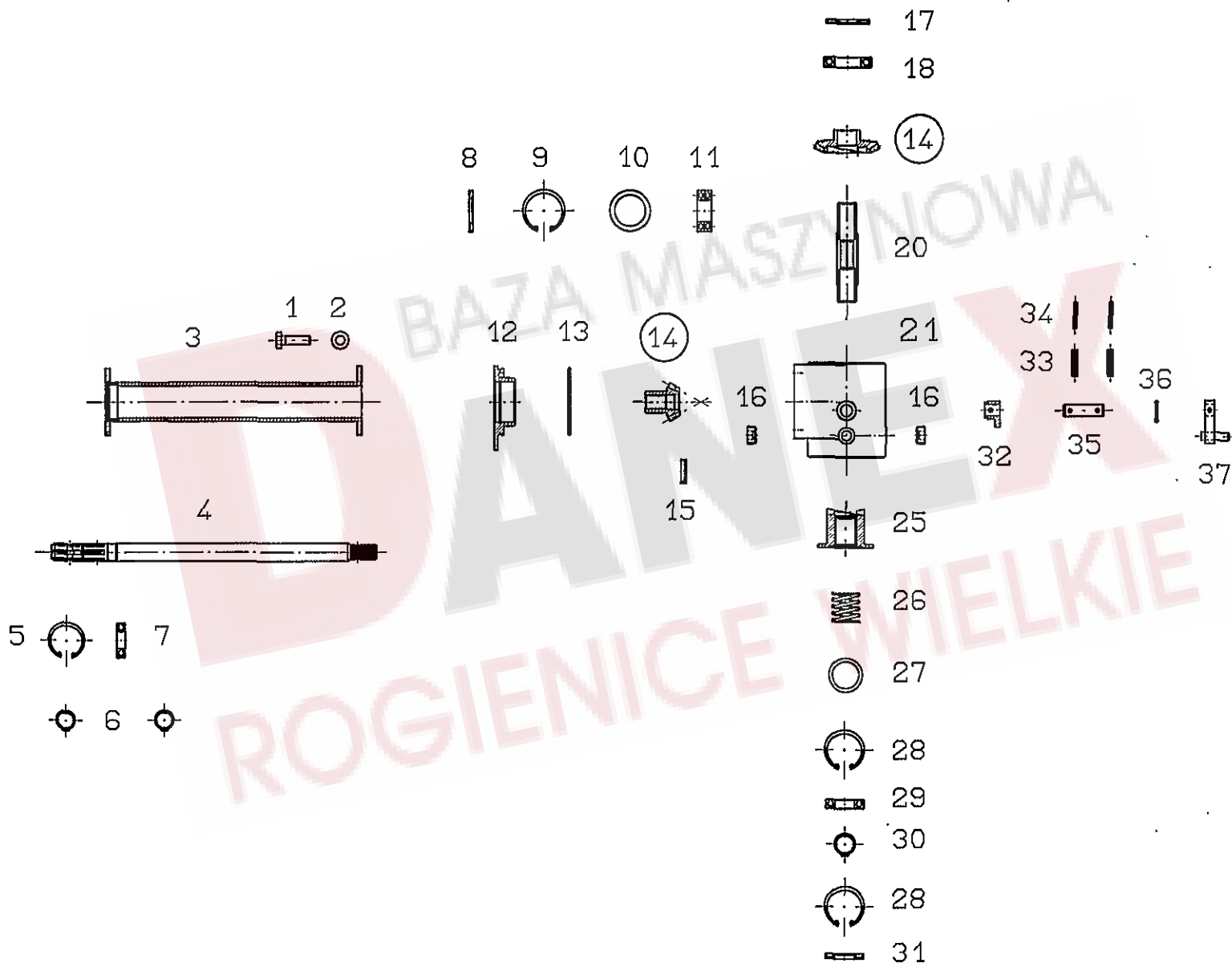

TH 450/540

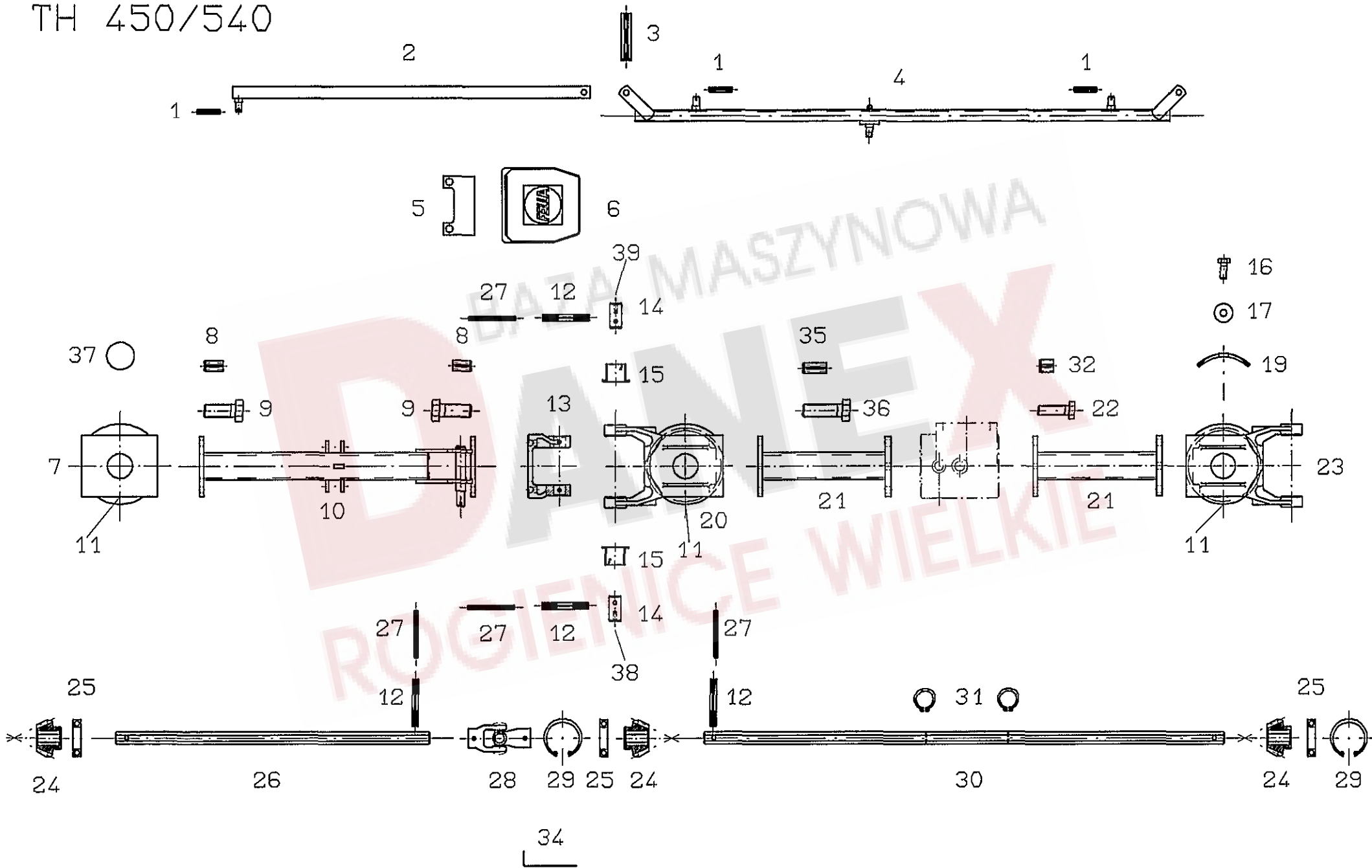

Pos.	Nr.	TH 450 D Hydro		Bezeichnung des Teiles	Description of the part	Désignation de la pièce
		TH 540 D Hydro				
				x=Verschleißteil	*=kein Ersatzteil	
				x=Wear part	*=no spare parts	
				x=Pièces d'usure	*=pas de pièce de rechange	
				Rahmen.....	Frame.....	Chassis
1	107 449	o	o	Spannstift ISO 8752-6x30-A-ST Dacromet.....	Tension pin.....	Goupille de serrage
2	123 674	o		Gestänge.....	Linkage.....	Tiges
2	123 676	o	o	Gestänge.....	Linkage.....	Tiges
3	107 483	o	o	Spannstift ISO 8752-13x60-A-ST Dacromet.....	Tension pin.....	Goupille de serrage
4	150 364	o		Gestänge, mitte.....	Center linkage.....	Tiges, centre
4	150 368	o	o	Gestänge, mitte.....	Center linkage.....	Tiges, centre
5	150 093	o	o	Scharnierblech.....	Hinge plate.....	Plaque de charnière
6	122 823	o	o	Scharnierabdeckung.....	Cover plate for hinge.....	Plaque de fermeture pour charnière
7	151 301	o	o	Kreiselkopf.....	Rotor head.....	Boîtier
8	128 063	o	o	Spannstift ISO 8752-13x24-A-ST Dacromet.....	Tension pin.....	Goupille de serrage
9	126 377	o	o	6kt.-Schraube DIN 933-M16x40-8.8-A3A Verb.plus.....	Hexagonal bolt.....	Boulon hexagonal
10	151 128	o		Rahmenrohr, außen.....	Outer frame pipe.....	Tube de chassis extérieur
10	151 129	o	o	Rahmenrohr, außen.....	Outer frame pipe.....	Tube de chassis extérieur
11	108 292	o	o	Kegelschmiernippel AS 8x1 DIN 71412.....	Conical grease nipple.....	Graisseur conique
12	107 469	o	o	Spannstift ISO 8752-8x60-A-ST Dacromet.....	Tension pin.....	Goupille de serrage
13	151 109	o	o	Scharnierhälfte.....	Hinge half.....	Demi-charnière
14	150 839	o	o	Scharnierbolzen.....	Hinge bolt.....	Boulon de charnière
15	122 913	o	o	Bundbuchse.....	Flange sleeve.....	Douille à collet
16	118 714	o	o	Schneidschraube DIN 7513-AM 8x20-A3A.....	Tapping screw.....	Vis autotaraudeuse
17	105 421	o	o	Scheibe DIN 9021-8,4-A3A.....	Washer.....	Rondelle
19	123 018	o	o	Bürstenleiste.....	Brush strip.....	Barre à brosse
20	150 343	o	o	Scharnierkopf, links.....	Case, left.....	Boîter, gauche
21	150 386	o		Rahmenrohr, mitte.....	Center frame pipe.....	Tube de châssis centre
21	150 385	o	o	Rahmenrohr, mitte.....	Center frame pipe.....	Tube de châssis centre
22	126 383	o	o	6kt.-Schraube DIN 933-M12x40-10.9-A3A Verb.plus.....	Hexagonal bolt.....	Boulon hexagonal
23	150 335	o	o	Scharnierkopf, rechts.....	Case, right.....	Boîter, droit
24	122 753	o	o	Kegelrad 4,5/15.....	Bevel wheel.....	Pignon conique
25	108 601	o	o	Rillenkugellager 6009-2RS DIN 625.....	Grooved ball bearing.....	Roulement rainuré à billes
26	150 000	o		Sechskantwelle 802.....	Hexagonal shaft.....	Arbre hexagonal
26	123 788	o	o	Sechskantwelle 980.....	Hexagonal shaft.....	Arbre hexagonal
27	107 444	o	o	Spannstift ISO 8752-5x60-A-ST Dacromet.....	Tension pin.....	Goupille de serrage
28	489 466	o	o	Kreuzgelenk W 2200/SW 27.....	Universal joint.....	Joint de cardan
29	108 420	o	o	Sicherungsring 75x2,5 DIN 472.....	Snap ring.....	Circlip intérieur
30	150 002	o		Sechskantwelle 1336.....	Hexagonal shaft.....	Arbre hexagonal
30	123 789	o	o	Sechskantwelle 1516.....	Hexagonal shaft.....	Arbre hexagonal
31	124 504	o	o	Sicherungsring 30x2 DIN 471.....	Snap ring.....	Circlip extérieur
32	126 387	o	o	Spannstift DIN 7346-16x18 Dacromet.....	Tension pin.....	Goupille de serrage
34	151 136	o	o	Scharnierabdeckung, unten.....	Cover plate for hinge, bottom.....	Plaque de fermeture pour charnière à bas
35	128 064	o	o	Spannstift ISO 8752-13x30-A-ST Dacromet.....	Tension pin.....	Goupille de serrage
36	127 274	o	o	6kt.-Schraube DIN 933-M 16x50-8.8-A3A Verb.-plus.....	Hexagonal bolt.....	Boulon hexagonal
37	127 791	o	o	Deckel.....	Cover.....	Couvercle
38	126 821	o	o	Kegelschmiernippel AM 8x1 DIN 71412.....	Conical grease nipple.....	Graisseur conique
39	127 971	o	o	Kegelschmiernippel CM 8x1 DIN 71412.....	Conical grease nipple.....	Graisseur conique

TH 680/800
4

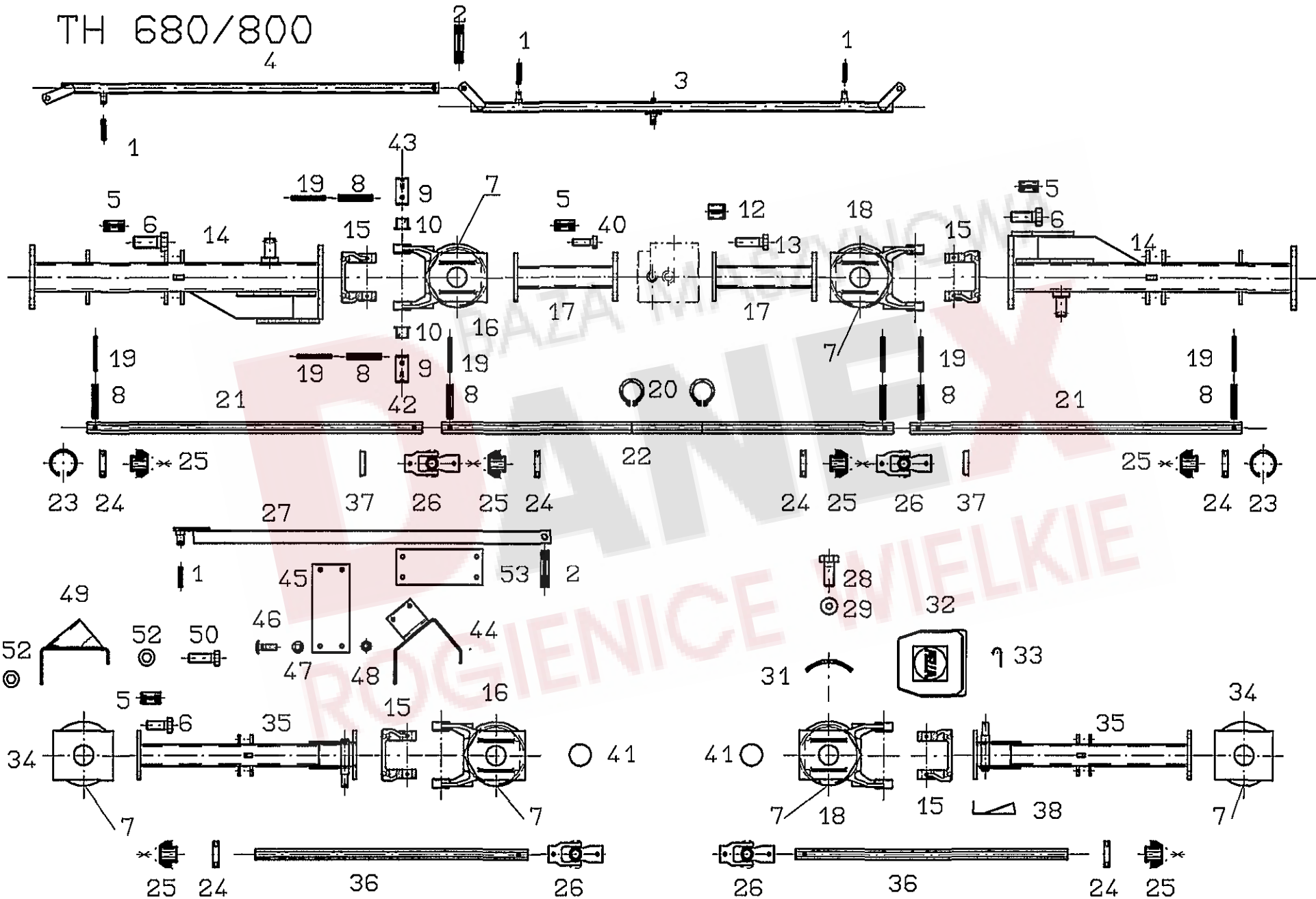

Pos.	Nr.	TH 680 D Hydro		TH 800 D Hydro		x=Verschleißteil x=Wear part x=Pièces d'usure	*kein Ersatzteil *no spare parts *pas de pièce de rechange
Bezeichnung des Teiles						Description of the part	Désignation de la pièce
Rahmen.....						Frame.....	Chassis
1	107 449	o	o	Spannstift ISO 8752- 6x30-A-ST Dacromet.....	Tension pin.....	Goupille de serrage	
2	107 483	o	o	Spannstift ISO 8752-13x60-A-ST Dacromet.....	Tension pin.....	Goupille de serrage	
3	150 364	o		Gestänge, mitte.....	Linkage, center.....	Tiges, centre	
3	150 368	o	o	Gestänge, mitte.....	Linkage, center.....	Tiges, centre	
4	151 012	o		Gestänge, innen.....	Inner linkage.....	Tiges, intérieur	
4	151 011	o	o	Gestänge, innen.....	Inner linkage.....	Tiges, intérieur	
5	128 063	o	o	Spannstift ISO 8752-13x24-A-ST Dacromet.....	Tension pin.....	Goupille de serrage	
6	126 377	o	o	6kt.-Schraube DIN 933-M16x40-8.8-A3A Verb.plus	Hexagonal bolt.....	Boulon hexagonal	
7	108 292	o	o	Kegelschmiernippel AS8x1 DIN71412.....	Conical grease nipple.....	Graisser conique	
8	107 469	o	o	Spannstift ISO 8752-8x60-A-ST Dacromet.....	Tension pin.....	Goupille de serrage	
9	150 839	o	o	Scharnierbolzen.....	Hinge bolt.....	Boulon de charnière	
10	122 913	o	o	Bundbuchse 30W34/45x30.....	Flange sleeve.....	Douille à collet	
12	126 387	o	o	Spannstift DIN 7346-16x18 Dacromet.....	Tension pin.....	Goupille de serrage	
13	126 383	o	o	6kt.-Schraube DIN 933-M12x40-10.9-A3A Verb.plus	Hexagonal bolt.....	Boulon hexagonal	
14	151 127	o		Rahmenrohr, innen.....	Inner frame pipe.....	Tube de châssis , intérieur	
14	151 124	o	o	Rahmenrohr, innen.....	Inner frame pipe.....	Tube de châssis , intérieur	
15	151 109	o	o	Scharnierhälfte.....	Hinge half.....	Demi-charnière	
16	150 343	o	o	Scharnierkopf, links.....	Case left.....	Tete de charnière, gauche	
17	150 386	o		Rahmenrohr, mitte.....	Center frame pipe.....	Chassis tubulaire, centre	
17	150 385	o	o	Rahmenrohr, mitte.....	Center frame pipe.....	Chassis tubulaire, centre	
18	150 335	o	o	Scharnierkopf, rechts.....	Hinge head, right.....	Pièce d'articulation	
19	107 444	o	o	Spannstift ISO 8752-5x60-A-ST Dacromet.....	Tension pin.....	Barre de traction extérieur	
20	124 504	o	o	Sicherungsring 30x2 DIN 471.....	Snap ring.....	Circlip extérieur	
21	123 788	o		Sechskantwelle 980.....	Hexagonal shaft.....	Arbre hexagonal	
21	150 001	o	o	Sechskantwelle 1160.....	Hexagonal shaft.....	Arbre hexagonal	
22	150 002	o		Sechskantwelle 1336.....	Hexagonal shaft.....	Arbre hexagonal	
22	123 789	o	o	Sechskantwelle 1516.....	Hexagonal shaft.....	Arbre hexagonal	
23	108 420	o		Sicherungsring 75x2,5 DIN 472.....	Snap ring.....	Circlip intérieur	
24	108 601	o		Rillenkugellager 6009-2RS DIN 625.....	Grooved ball bearing.....	Roulement rainuré à billes	
25	122 753	o	o	Kegelrad 4,5/15.....	Bevel wheel.....	Pignon conique	
26	489 466	o	o	Kreuzgelenk W 2200/SW 27.....	Universal joint.....	Joint de cardan	
27	150 628	o		Gestänge 882.....	Linkage.....	Tiges	
27	123 675	o	o	Gestänge 1062.....	Linkage.....	Tiges	
28	118 714	o	o	Schneidschraube DIN 7513-AM 8x20-A3A	Tapping screw.....	Vis autotaraudeuse	
29	105 421	o		Scheibe DIN 9021-8,4-A3A.....	Washer	Rondelle	
31	123 018	o	o	Bürstenleiste.....	Brush strip.....	Barre à brosse	
32	122 823	o	o	Scharnierabdeckung.....	Cover plate for wing.....	Plaque de fermeture pour charnière	
33	150 093	o		Scharnierblech.....	Hinge plate.....	Plaque de charnière	
34	151 301	o	o	Kreiselkopf.....	Rotor head.....	Boîtier	
35	151 128	o		Rahmenrohr, außen.....	Outer frame pipe.....	Chassis tubulaire extérieur	
36	150 000	o		Sechskantwelle 802.....	Hexagonal shaft.....	Arbre hexagonal	
Fortsetzung nächste Seite.....						Continued on next page.....	Continué sur la page suivante

TH 680/800
4

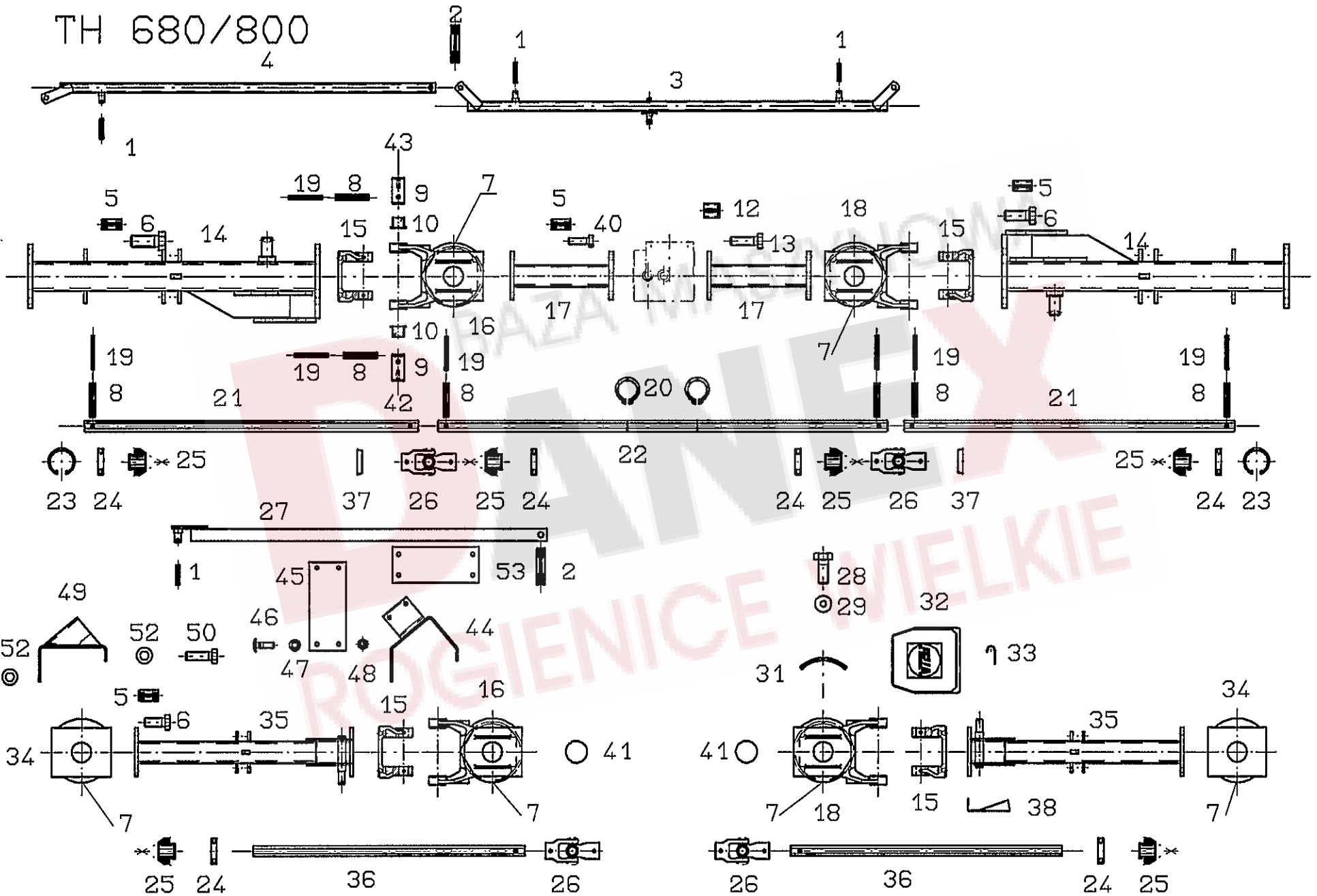

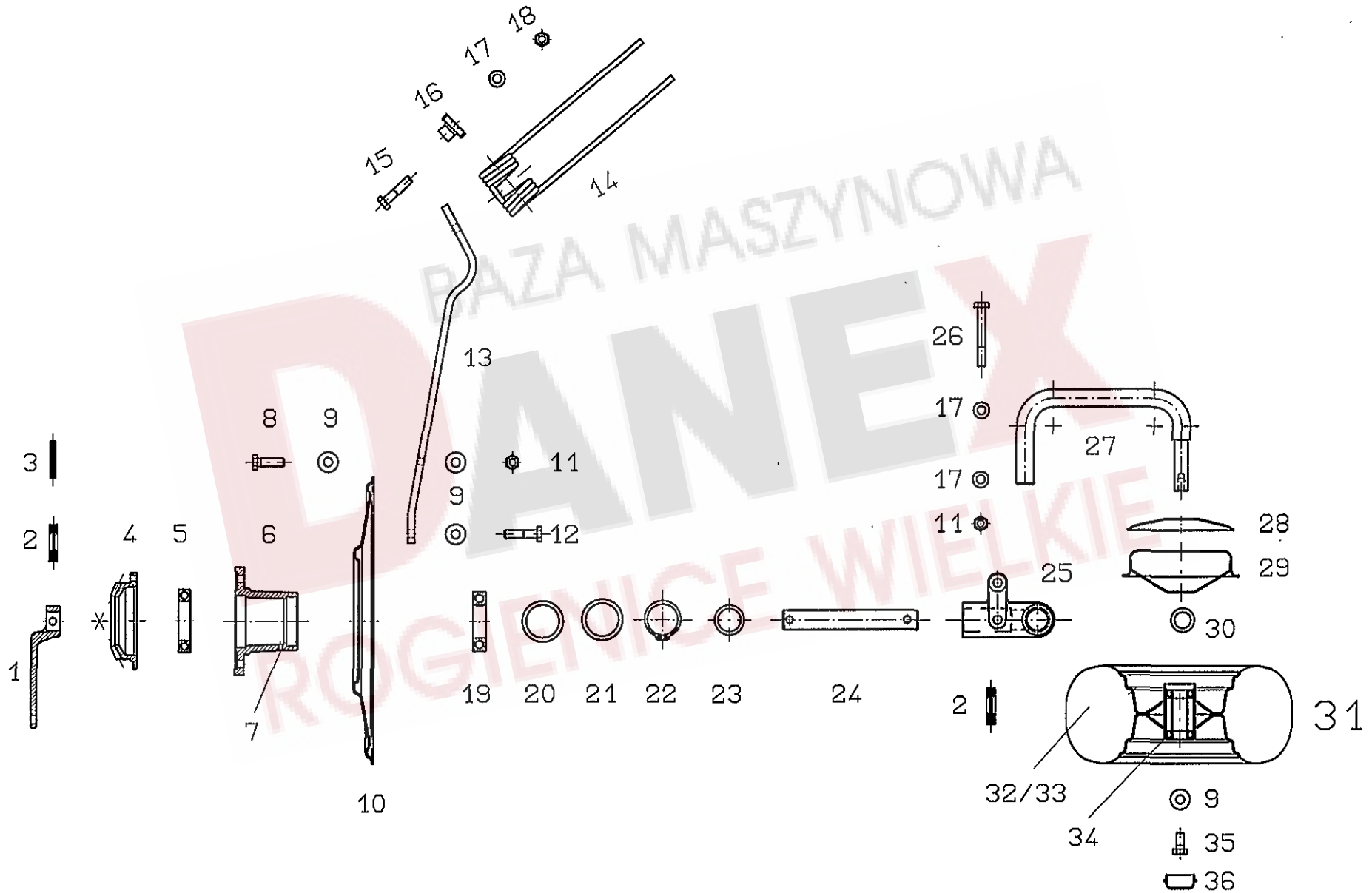

Pos.	Nr.	TH 450 D Hydro				Bezeichnung des Teiles	Description of the part	Désignation de la pièce
		TH 540 D Hydro						
		TH 680 D Hydro						
		TH 800 D Hydro						
					Kreisel mit Laufradachse.....	Rotor with track wheel axle.....	Rotor avec essieu roue	
1	150 334	o	o	o	Schwenkhebel.....	Pivoting lever.....	Levier pivotant	
2	127 808	o	o	o	Spannstift ISO 8752-13x55-A-ST Dacromet.....	Tension pin.....	Goupille de serrage	
3	124 702	o	o	o	Spannstift ISO 8752- 8x55-A-ST Dacromet.....	Tension pin.....	Goupille de serrage	
4	150 840	o	o	o	Kegelrad 4,5/30.....	Bevel wheel.....	Pignon conique	
5	127 806	o	o	o	Rillenkugellager 6012-Z DIN 625.....	Grooved ball bearing.....	Roulement rainuré à billes	
6	150 322	o	o	o	Kreiselnabe.....	Rotor hub.....	Moyeu du rotor	
7	108 292	o	o	o	Kegelschmiernippel AS 8x1 DIN 71412.....	Conical grease nipple.....	Graisseur conique	
8	116 630	o	o	o	6kt.-Schraube DIN 933-M 12x40-8,8-A3A.....	Hexagonal bolt.....	Boulon hexagonal	
9	122 712	o	o	o	Scheibe 13/30/4.....	Washer.....	Rondelle	
10	123 753	o	o	o	Zinkenteller.....	Tine plate.....	Plaque de dents	
11	108 589	o	o	o	6kt.-Mutter DIN 985-M12-8-A3A.....	Hexagonal nut.....	Écrou hexagonal	
12	116 530	o	o	o	6kt.-Schraube DIN 931-M 12x50-8,8-A3A.....	Hexagonal bolt.....	Boulon hexagonal	
13	123 755	o	o	o	Zinkenarm, klein.....	Tine arm, small.....	Bras à dents, petit	
13	123 756	o	o	o	Zinkenarm, groß.....	Tine arm, great.....	Bras à dents, grande	
14	150 862	x	x	x	Federzinken.....	Flexible tine.....	Pointe flexible	
15	127 752	o	o	o	6kt.-Schraube DIN 931-M 12x50-10.9.....	Hexagonal bolt.....	Boulon hexagonal	
16	150 094	o	o	o	Unterlage.....	Support.....	Support en haut	
17	105 186	o	o	o	Scheibe DIN 125-13-A3A.....	Washer.....	Rondelle	
18	127 564	o	o	o	6kt.-Mutter DIN 982-M12-10-A3A.....	Hexagonal nut.....	Écrou hexagonal	
19	118 461	o	o	o	Rillenkugellager 6210-RS DIN 625.....	Grooved ball bearing.....	Roulement rainuré à billes	
20	124 330	o	o	o	Stützscheibe 50x62x3 DIN 988.....	Supporting plate.....	Rondelle de support	
21	124 810	o	o	o	Paßscheibe 50x62x0,2 DIN 988 bei Bedarf.....	Adjusting washer.....	Rondelle d' austage	
21	124 811	o	o	o	Paßscheibe 50x62x0,5 DIN 988 bei Bedarf.....	Adjusting washer.....	Rondelle d' austage	
21	127 807	o	o	o	Paßscheibe 50x62x1,0 DIN 988.....	Adjusting washer.....	Rondelle d' austage	
22	127 764	o	o	o	Sicherungsring 50x3 DIN 471.....	Snap ring.....	Circlip extérieur	
23	126 375	o	o	o	Paßscheibe 35x45x0,5 DIN 988.....	Adjusting washer.....	Rondelle d' austage	
23	120 595	o	o	o	Paßscheibe 35x45x1,0 DIN 988.....	Adjusting washer.....	Rondelle d' austage	
24	150 333	o	o	o	Steuervelle.....	Side shaft.....	Arbre de command	
25	150 834	o	o	o	Achsaufnahme.....	Receiver.....	Leveur	
26	116 536	o	o	o	6kt.-Schraube DIN 931-M12x90-8,8-A3A.....	Hexagonal bolt.....	Boulon hexagonal	
27	122 941	o	o	o	Laufachse.....	Traversing axle.....	Axe de roulement	
28	150 083	o	o	o	Schutzscheibe, hinten.....	Rear protective plate.....	Rondelle de protection arrière	
29	123 754	o	o	o	Wickelschutz.....	Protection device against winding up.....	Protection d' enroulement	
30	127 570	o	o	o	Paßscheibe 25x36x2,0 DIN 988 ZN 3.....	Adjusting washer.....	Rondelle d' austage	
31	126 667	o	o	o	Laufrad, kompl. 16x6,50-8.....	Track wheel, cpl.....	Roue, cpl.	
32	121 091	x	x	x	Decke 16/6,50-8 Impl. 4 PR-V64.....	Surface.....	Couverture	
33	121 092	x	x	x	Schlauch 16/6,50-8 TR13.....	Tube.....	Chambre à air	
34	121 090	o	o	o	Felge 5.50 Ax8 m.2 Ri.-KL 6205-2 RS.....	Rim.....	Jante	
35	126 662	o	o	o	6kt.-Schraube DIN 933-M 12x25-8,8-A3A Verb.plus.....	Hexagonal bolt.....	Boulon hexagonal	
36	121 327	o	o	o	Abschlußkappe für Felge 5,50-8.....	Sealing hat for rim.....	Chapeau de fermeture pour jante	

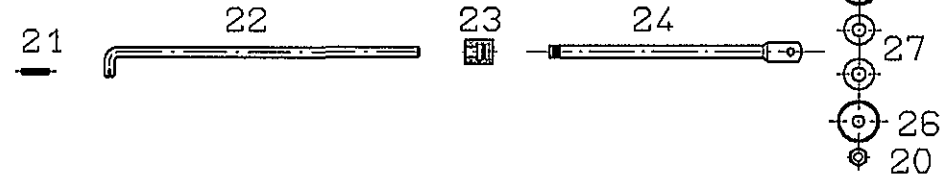
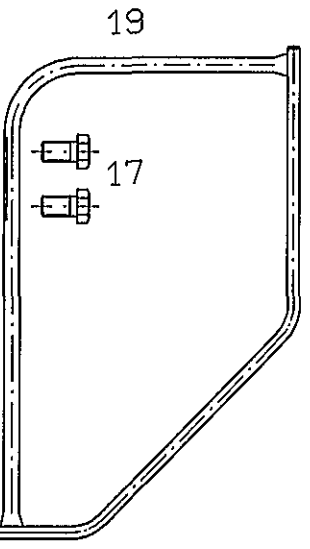
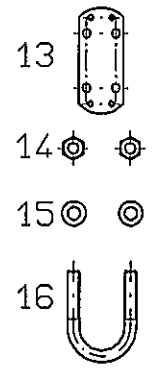
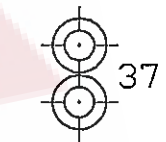
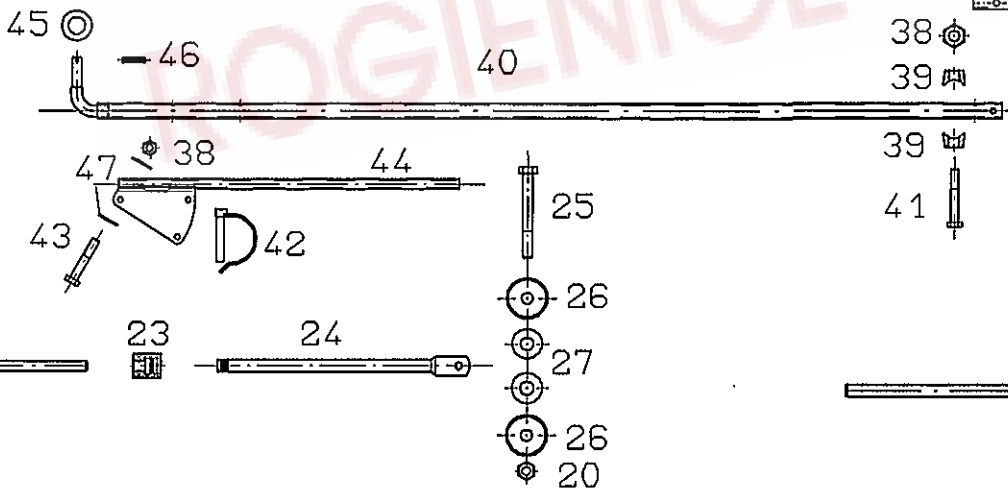
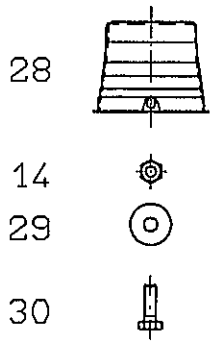
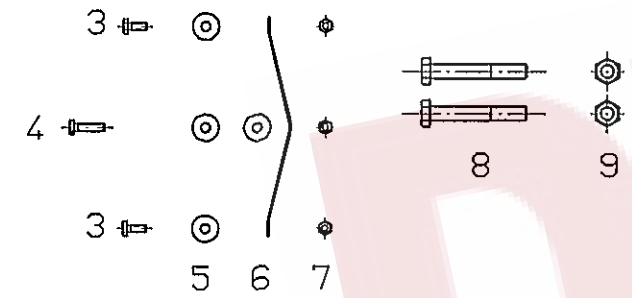
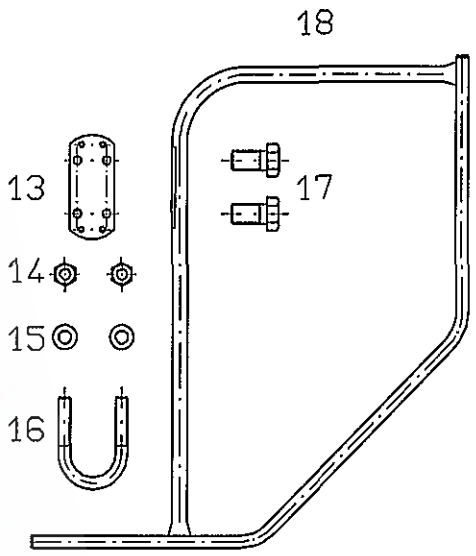
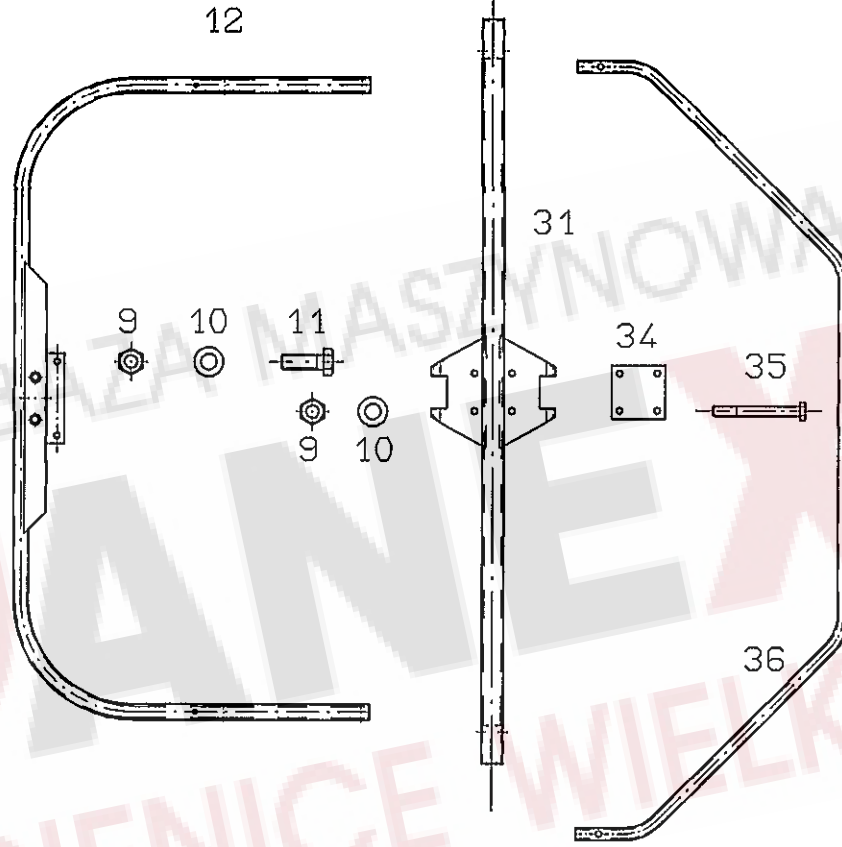
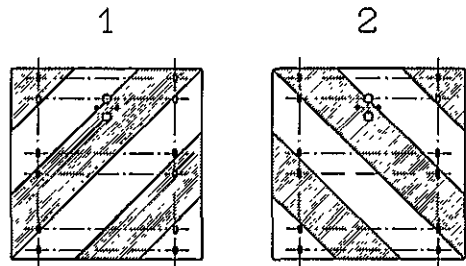

Pos.	Nr.	TH 450 D Hydro				Bezeichnung des Teiles	Description of the part	Désignation de la pièce
		TH 540 D Hydro						
		TH 680 D Hydro						
		TH 800 D Hydro						
					Schutzvorrichtung.....	Protective device	Dispositif de protection	
1	150 615	o	o	o	o	Warntafel, links.....	Warning sign, left.....	Tableau d'avertissement, gauche
2	150 614	o	o	o	o	Warntafel, rechts.....	Warning sign, right.....	Tableau d'avertissement, droit
3	116 607	o	o	o	o	6kt.-Schraube DIN 933-M 6x16-8.8-A3A	Hexagonal bolt.....	Boulon hexagonal
4	127 289	o	o	o	o	6kt.-Schraube DIN 931-M 6x50-8.8-A3A.....	Hexagonal bolt.....	Boulon hexagonal
4	116 609	o	o	o	o	6kt.-Schraube DIN 933-M 6x25-8.8-A3A	Hexagonal bolt.....	Boulon hexagonal
5	116 030	o	o	o	o	Scheibe DIN 9021-7,4-A3A.....	Washer.....	Rondelle
6	150 877	o	o	o	o	Stütze.....	Support.....	Support
6	130 992	o	o	o	o	Leiste.....	Strip.....	Barre
7	106 903	o	o	o	o	6kt.-Mutter DIN 985-M 6-8-A3A	Hexagonal nut.....	Écrou hexagonal
8	116 535	o	o	o	o	6kt.-Schraube DIN 931-M12x80-8.8-A3A	Hexagonal bolt.....	Boulon hexagonal
8	116 538	o	o	o	o	6kt.-Schraube DIN 931-M12x100-8.8-A3A	Hexagonal bolt.....	Boulon hexagonal
9	108 589	o	o	o	o	6kt.-Mutter DIN 985-M12-8-A3A	Hexagonal nut.....	Écrou hexagonal
10	105 186	o	o	o	o	Scheibe DIN 125-13-A3A.....	Washer.....	Rondelle
11	116 629	o	o	o	o	6kt.-Schraube DIN 933-M12x35-8.8-A3A	Hexagonal bolt.....	Boulon hexagonal
12	150 873	o	o	o	o	Warntafelträger 1390.....	Warning sign carrier.....	Bras portant de tableau d'avis
12	150 874	o	o	o	o	Warntafelträger 1480.....	Warning sign carrier.....	Bras portant de tableau d'avis
12	151 063	o	o	o	o	Warntafelträger 1540.....	Warning sign carrier.....	Bras portant de tableau d'avis
13	150 856	o	o	o	o	Platte.....	Plate.....	Plaque
14	108 441	o	o	o	o	6kt.-Mutter DIN 985-M10-8-A3A.....	Hexagonal nut.....	Écrou hexagonal
15	115 973	o	o	o	o	Scheibe DIN 125-10,5-A3A.....	Washer.....	Rondelle
16	150 915	o	o	o	o	Rundstahlbügel.....	Round-steel bracket.....	Étrier en acier rond
17	124 451	o	o	o	o	6kt.-Schraube DIN 933-M16x30-8.8-A3A	Hexagonal bolt.....	Boulon hexagonal
18	150 912	o	o	o	o	Schutzbogen.....	Arc-shaped guard.....	Pièce de protection
18	150 858	o	o	o	o	Schutzbogen.....	Arc-shaped guard.....	Pièce de protection
19	150 925	o	o	o	o	Schutzbogen.....	Arc-shaped guard.....	Pièce de protection
20	108 531	o	o	o	o	6kt.-Mutter DIN 985-M 8-8-A3A.....	Hexagonal nut.....	Écrou hexagonal
21	107 428	o	o	o	o	Spannstift ISO 8752-4x24-A-ST Dacromet.....	Tension pin.....	Goupille de serrage
22	150 620	o	o	o	o	Schutzstange.....	Protective rod.....	Barre de protection
23	160 861	o	o	o	o	Führung.....	Bracket.....	Guide
24	150 622	o	o	o	o	Rohrstrebe.....	Tubular strut.....	Entretoise en tube
25	124 279	o	o	o	o	6kt.-Schraube DIN 931-M 8x70-8.8-A3A	Hexagonal bolt.....	Boulon hexagonal
25	124 915	o	o	o	o	6kt.-Schraube DIN 931-M 8x80-8.8-A3A	Hexagonal bolt.....	Boulon hexagonal
26	140 262	o	o	o	o	Tellerscheibe.....	Washer.....	Rondelle
27	150 623	o	o	o	o	Gummischeibe.....	Rubber washer.....	Rondelle caoutchouc
28	150 095	x	x	x	x	Schutztopf.....	Guard.....	Pot de protection
28	150 736	x	x	x	x	Schutzopf.....	Guard.....	Pot de protection
29	116 007	o	o	o	o	Scheibe DIN 440-R11-A3A.....	Washer.....	Rondelle
30	107 735	o	o	o	o	6kt.-Schraube DIN 933-M10x30-8.8-A3A	Hexagonal bolt.....	Boulon hexagonal
31	150 993	o	o	o	o	Schutzträger.....	Guard support.....	Support protecteur
32	151 026	o	o	o	o	Führung.....	Bracket.....	Guide
33	106 869	o	o	o	o	Spannstift ISO 8752 10x60-A-ST Dacromet.....	Tension pin.....	Goupille de serrage
34	150 990	o	o	o	o	Platte.....	Plate.....	Plaque
Fortsetzung auf Tafel 9.....						Continued on Table 9.....	Continué sur la plan 9	

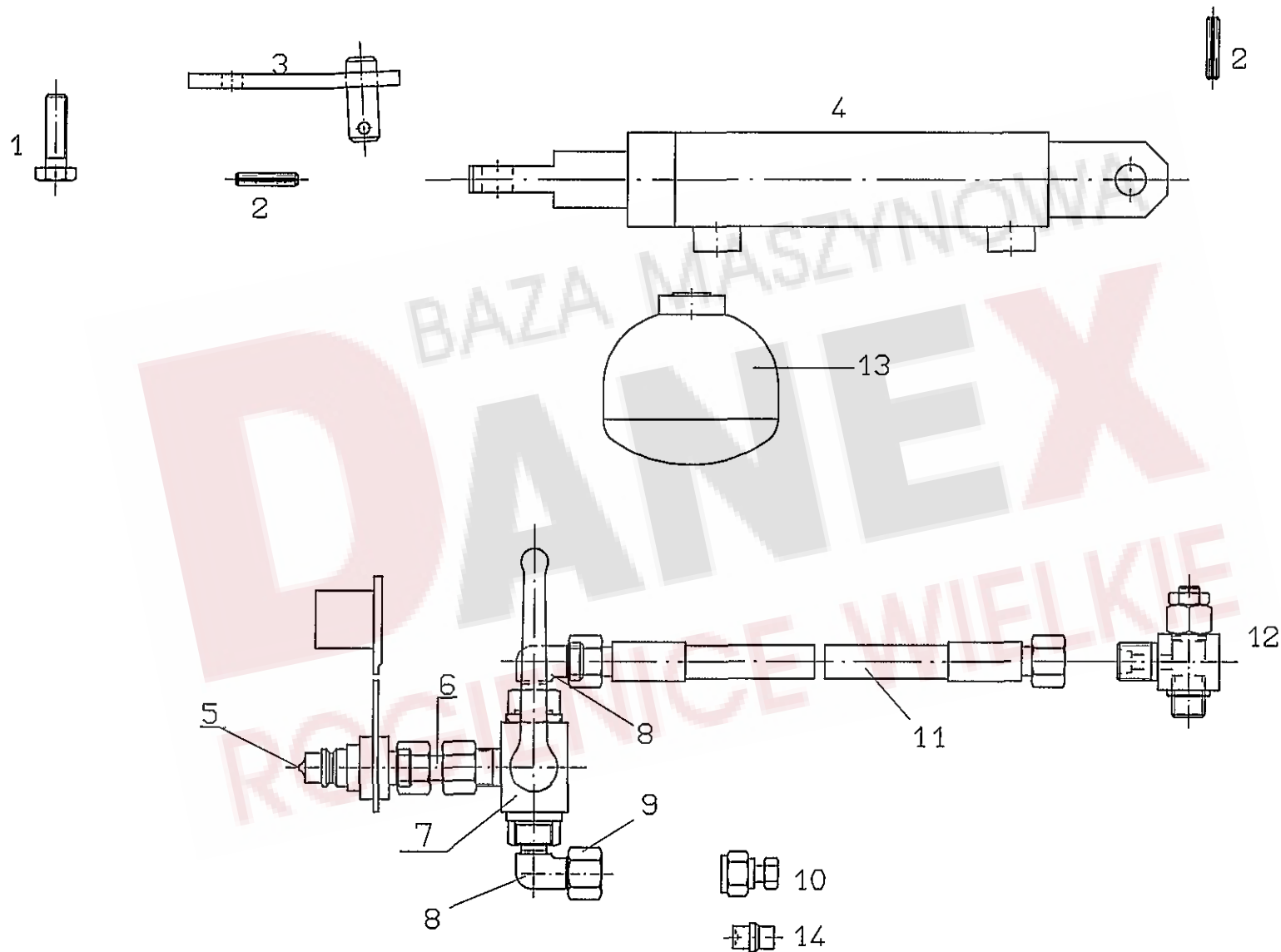

Pos.	Nr.	TH 450 D Hydro				x=Verschleißteil x=Wear part x=Pièces d'usure	*kein Ersatzteil *no spare parts *pas de pièce de rechange
		TH 540 D Hydro					
		TH 680 D Hydro					
		TH 800 D Hydro					
Bezeichnung des Teiles						Description of the part	Désignation de la pièce
						Sonderzubehör..... Special equipment..... Equipement special	
	489 268	o	o	o	o	Hydr. Randstreuverstellung..... Hydraulic adjusting device..... Roues directionnelles à commande hydraulique	
1	116 623	o	o	o	o	6kt.-Schraube DIN 933-M 10x35-8.8-A3A Hexagonal bolt..... Boulon hexagonal	
2	107 449	o	o	o	o	Spannstift ISO 8752-6x30-A-ST Dacromet..... Tension pin..... Goupille de serrage	
3	150 403	o	o	o	o	Platte..... Plate..... Plaque	
4	128 006	o	o	o	o	Hydraulikzylinder ohne Hydrospeicher..... Hydraulic cylinder without accumulator..... Vérin hydraulique sans accumulateur	
4	127 684	o	o	o	o	Dichtsatz für 128 006..... Set of seals for 128 006..... Jeu des joints pour 128 006	
5	121 071	o	o	o	o	SVK-Stecker mit Staubmuffe M+D 12 L..... Plug with socket..... Fiche avec manchon	
6	127 437	o	o	o	o	Ger. Verbindung GVO 12-L/A2K..... Straight combination..... Raccordement droit	
7	127 436	o	o	o	o	Dreiweg-Kugelhahn BK-12L-08-1123-L..... Three-way ball valves..... Robinets a boisseau sphérique à trois voies	
8	124 299	o	o	o	o	Einstellbare W-Vers. EVW 12 DL-O..... Adjustable bolting..... Vissage réglable	
9	124 371	o	o	o	o	Überwurfmutter DIN 3870 M12-L A3C..... Nut..... Ecrou-raccord	
10	127 439	o	o	o	o	Reduzieranschluß Kor. 12/8 PL-A2K..... Straight reducing coupling..... Unions doubles de reduction	
11	150 396	x	x	x	x	Hydraulikschlauch DN 10-2500 lang..... Hydraulic hose..... Flexible hydraulique	
12	123 759	o	o	o	o	Drossel-Ventil..... Throttle valve..... Arret-Soupape	
13	127 686	o	o	o	o	Hydr. Speicher für 127 816..... Hydraulic accumulator..... Accumulateur hydraulique	
14	124 369	o	o	o	o	Verschußkegel VKA12/A3C..... Sealing conical..... Cône d'obturation	
						Bei Bestellung von Dichtsätzen für Hydraulik-Zylinder..... When ordering gasket kits for hydraulic cylinders..... Pour toute commande de jeux de joints pour vérins die Maschinenummer angeben..... please state machine number..... hydrauliques, prière d' indiquer le numéro de la machine.	
						Fortsetzung von Tafel 8..... Continued from table 8..... Continué de la plan 8	
35	124 134	o				6kt.-Schraube DIN 931-M12x110-8.8-A3A Hexagonal bolt..... Boulon hexagonal	
36	150 985	o				Schutzbogen..... Arc-shaped guard..... Pièce de protection	
37	127 967	o				O Ring 25x10 N-EPDM 70 DIN 3770..... Ring..... Anneau torique d' étanchéité	
38	108 441	o				6kt.-Mutter DIN 985-M10-8-A3A..... Hexagonal nut..... Écrou hexagonal	
39	122 795	o				Unterlage..... Support..... Support	
40	151 029	o				Schutzrohr..... Protective tube..... Tube de protection	
41	116 523	o				6kt.-Schraube DIN 931-M10x 70-8.8-A3A Hexagonal bolt..... Boulon hexagonal	
42	118 603	o				Rohrklappstecker..... Folding plug for pipes..... Esse d' essieu en tube	
43	116 521	o				6kt.-Schraube DIN 931-M10x 60-8.8-A3A Hexagonal bolt..... Boulon hexagonal	
44	151 118	o				Klappschutz..... Flap guard..... Protecteur antiplie	
45	108 455	o				Scheibe DIN 125-21-A3A..... Washer..... Rondelle	
46	107 449	o				Spannstift ISO 8752 6x30-A-ST Dacromet..... Tension pin..... Goupille de serrage	
47	126 825	o				Tellerfeder 28x10.2x1.5 verz..... Disc spring..... Ressort à disques	

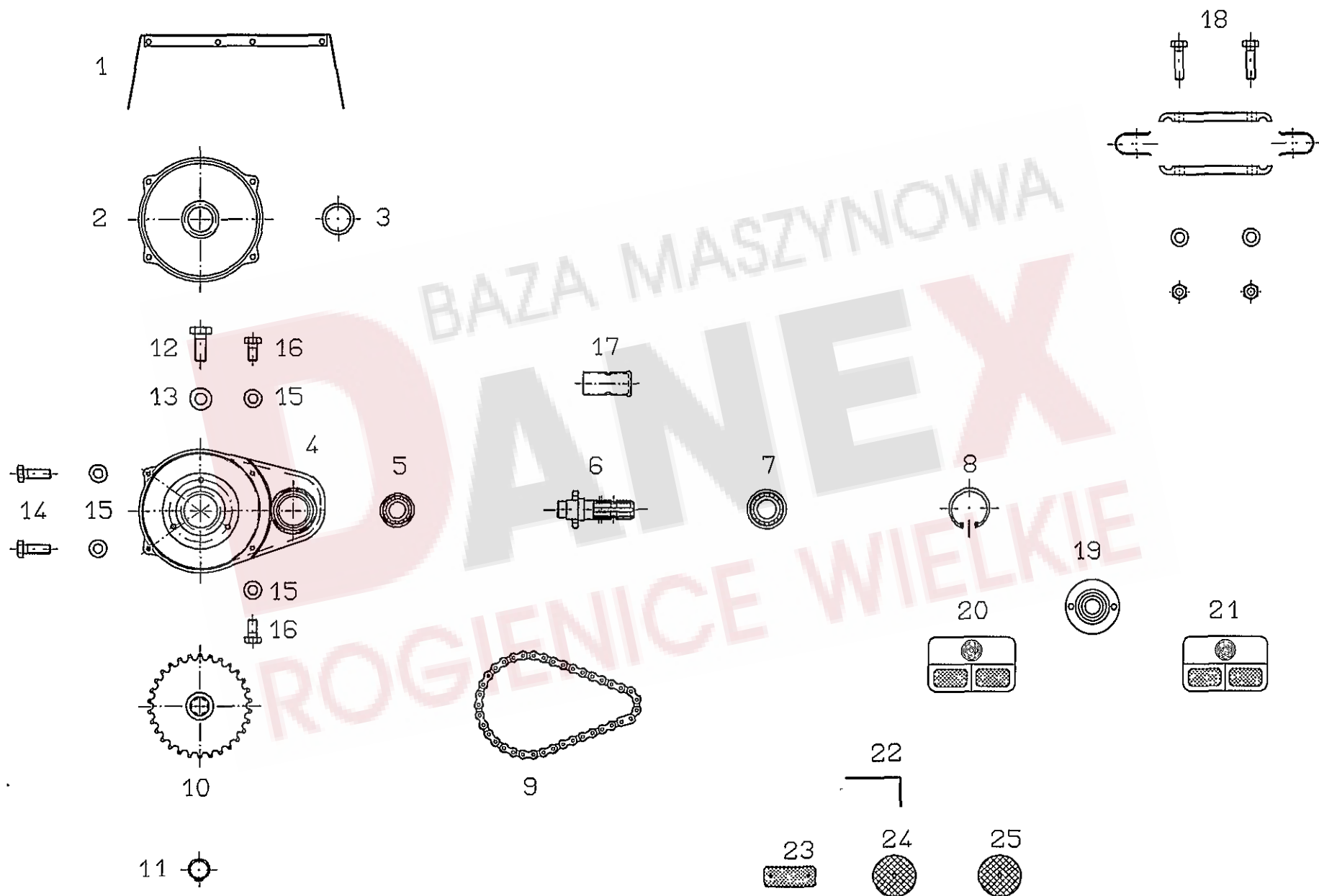

BAZA MASZYNOWA
DANEX
ROGIENICE WIELKIE

Pos.	Nr.	TH 450 D Hydro				x=Verschleißteil x=Wear part x=Pièces d'usure	* =kein Ersatzteil * =no spare parts * =pas de pièce de rechange
		TH 540 D Hydro					
		TH 680 D Hydro					
		TH 800 D Hydro					
Bezeichnung des Teiles					Description of the part	Désignation de la pièce	
						Sonderzubehör..... Special equipment..... Equipement special	
	715 451	*	*	*	*	Schwadgetriebe mit Schutz..... Swath gearbox with guard..... Engrenage à andains avec protecteur	
1	150 802	o	o	o	o	Schutzblech..... Wheel guard..... Tôle de protection	
2	486 113	o	o	o	o	Getriebedeckel..... Gearbox cover..... Couvercle d'engrenage	
3	108 606	o	o	o	o	Filzring..... Ring..... Rondelle en feutre	
4	487 639	o	o	o	o	Getriebegehäuse..... Gearbox housing..... Boîte à vitesse	
5	105 327	o	o	o	o	Rillenkugellager 6206 2 RS DIN 625..... Grooved ball bearing..... Roulement rainuré à billes	
6	486 103	o	o	o	o	Wellenstummel m. Kettenrad Z=10, geschw..... Stub shaft with sprocket wheel..... Bout d'arbre avec roue à chaîne	
7	108 570	o	o	o	o	Rillenkugellager 6207 2RS DIN 625..... Grooved ball bearing..... Roulement rainuré à billes	
8	107 385	o	o	o	o	Sicherungsring 72x2,5 DIN 472..... Snap ring..... Circlip intérieur	
9	111 172	x	x	x	x	Präzisionsrollenkette 3/4"x7/16" t=19,05..... Link chain, 39 links incl. 1 cranked link Chaîne à rouleaux de précision avec 39 maillons 39 Glieder einschl. 1 gekröpftes Glied und..... + 1 staight closing link..... + 1 maillon contrecoudé 1 gerades Verschlussstück..... +1 maillon de fermeture droit	
10	486 107	o	o	o	o	Kettenrad, geschw. Z=30..... Sprocket wheel..... Roue à chaîne	
11	107 367	o	o	o	o	Sicherungsring 35x1,5 DIN 471..... Snap ring..... Circlip extérieur	
12	124 508	o	o	o	o	6kt.-Schraube M10x25-8.8-A3A Verbus-plus DIN 933..... Hexagonal bolt..... Boulon hexagonal	
13	115 973	o	o	o	o	Scheibe DIN 125-10,5-A3A..... Washer..... Rondelle	
14	116 614	o	o	o	o	6kt.-Schraube M 8x25-8.8 A3A DIN 933..... Hexagonal bolt..... Boulon hexagonal	
15	115 972	o	o	o	o	Scheibe DIN 125-8,4-A3A..... Washer..... Rondelle	
16	116 612	o	o	o	o	6kt.-Schraube M8x16-8.8-A3A DIN 933..... Hexagonal bolt..... Boulon hexagonal	
17	124 292	o	o	o	o	Zapfwellenschutz..... PTO-shaft protection device..... Protecteur de la prise de force	
18	488 320	x	x	x	x	Zinkensicherung, vollst..... Safety device for tines cpl. Dispositif de securite pour les dents cpl.	
						Beleuchtung und Rückstrahler..... Lights and reflectors..... Éclairage et catadioptr	
19	162 092	o	o	o	o	Positionsleuchte weiss PL86..... Position lamp, white..... Feu de position, blanc	
20	162 090	o	o	o	o	Dreikammerleuchte BBS 95 links..... Three - unit lamp, left - hand sided..... Feu trois lampes, à gauche	
21	162 091	o	o	o	o	Dreikammerleuchte BBS 95 rechts..... Three - unit lamp, right - hand sided..... Feu trois lampes, à droite	
22	150 731	o	o	o	o	Winkel..... Angle..... Angle	
23	126 039	o	o	o	o	Rückstrahler, rot..... Reflector, red..... Catadioptr, rouge	
24	127 213	o	o	o	o	Rückstrahler, rot..... Reflector, red..... Catadioptr, rouge	
25	127 214	o	o	o	o	Rückstrahler, weiß..... Reflector, white..... Catadioptr, blanc	

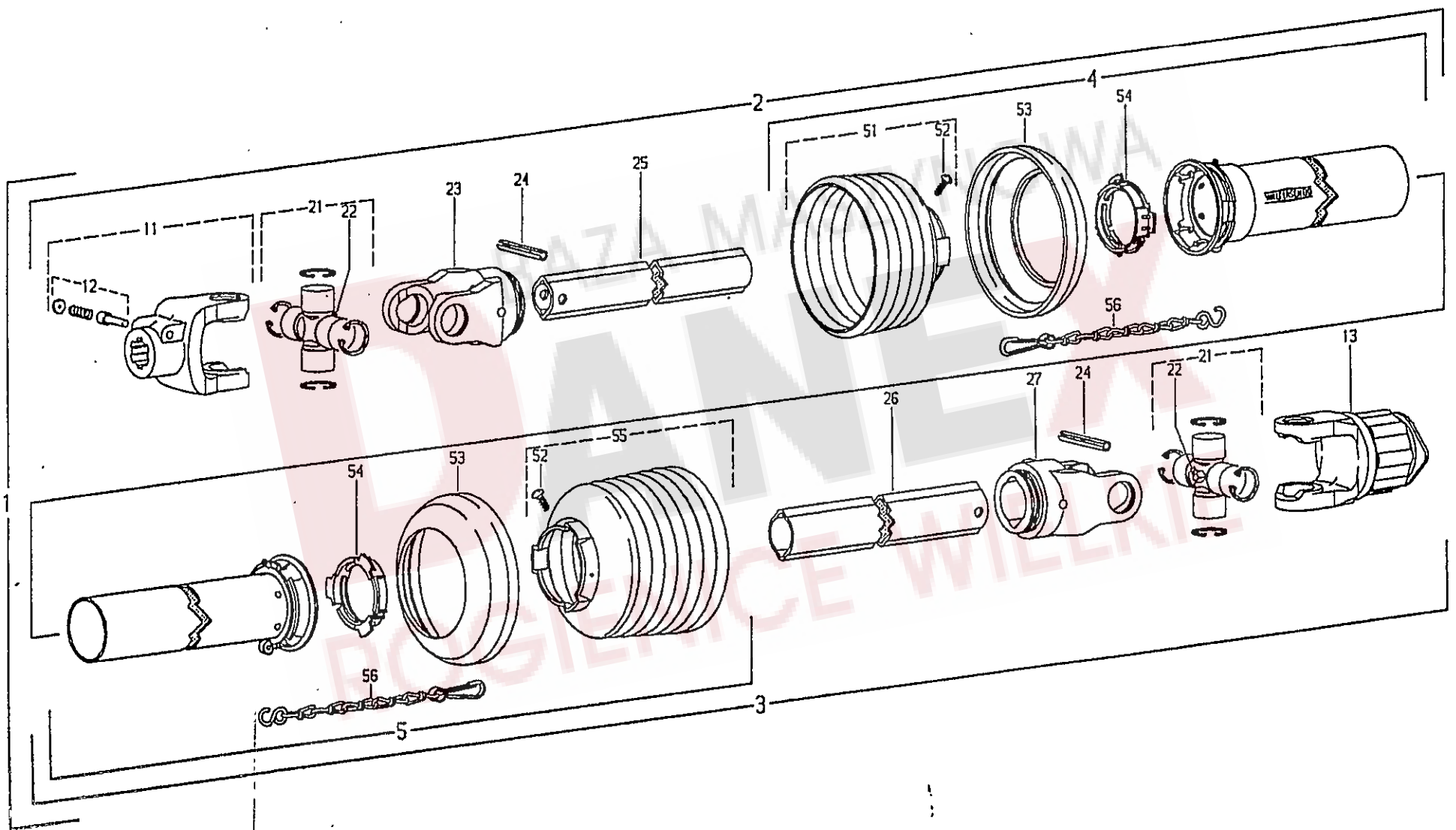

Pos.	Walter- scheid- Nr.	FELLA- Nr.	TH 450 D Hydro			Bezeichnung des Teiles	Description of the part	Désignation de la pièce
			TH 540 D Hydro					
			TH 680 D Hydro					
	188 810	150 340				Gelenkwelle W2200-SD15-860-K33B..... PTO-shaft.....	Arbre de transmission	
<p>Diese Ersatzteile können nur über..... These parts can only be Cettes pièces peuvent seule- die Firma Walterscheid bezogen..... purchased from the Walter-..... ment etre achetées de chez la werden..... scheid company..... maison Walterscheid</p>								
1	188 810		o	o	o	Gelenkwelle mit Schutz W 2200-SD15-860-K33B.....	PTO drive shaft with guard.....	Arbre de transmission avec protecteur
2	360 983		o	o	o	Innere Gelenkwellenhälfte mit äußerer.....	Inner PTO drive shaft half with.....	Demi arbre de transmission intérieure avec
						Schutzhälfte WH 2200-SD15-800.....	outer guard half.....	demi-protecteur extérieur
3	188 809		o	o	o	Äußere Gelenkwellenhälfte mit innerer.....	Outer PTO drive shaft half with.....	Demi arbre de transmission extérieur avec
						Schutzhälfte WH 2200-SD15-785-K33B.....	inner guard half.....	demi-protecteur intérieur
4	368 684		o	o	o	Äußere Schutzhälfte SDH15-A750-RP 6-K.....	Outer guard half.....	Demi-protecteur extérieur
5	188 404		o	o	o	Innere Schutzhälfte SDH15-J750-RP12-K.....	Inner guard half.....	Demi protecteur intérieur
11	041 049		o	o	o	Aufsteckgabel, kompl. AG 2200-1 3/8"(6).....	Quick-disconnect yoke cpl.....	Machoire à verrouillage rapide cpl.
12	339 107		o	o	o	Schiebestift, kompl.....	Sliding-disconnect pin cpl.....	Poussoir de verrouillage rapide cpl.
13	358 523		o	o	o	Sternratsche kompl., drehsinnunabhängig.....	Radial pin clutch complete.....	Cliquet à étoile compl.,
						K33B-2200-1 3/8"(6)ZV; M=800Nm.....	iddependent of direction of rotation.....	indépendant su sens de rotation
21	044 439		o	o	o	Kreuzgarnitur kompl.....	Cross and bearing kit cpl.....	Croisillon cpl.
22	084 099		o	o	o	Kegelschmiernippel M 8x1.....	Conical grease nipple.....	Graisseur conique
23	041 065		o	o	o	Rillengabel RG 2200-Ov.....	Inboard yoke.....	Fourche à rainures
24	020 614		o	o	o	Spannstift 10x65 DIN 1481.....	Tension pin.....	Goupille de serrage
25	054 484		o	o	o	Profilrohr Ov-760.....	Profile tube.....	Tube profilé
26	054 482		o	o	o	Profilrohr 1-745.....	Profile tube.....	Tube profilé
27	041 068		o	o	o	Rillengabel RG 2200-1.....	Inboard yoke.....	Fourche à rainures
51	365 344		o	o	o	Schutztrichter n=RP4.....	Guard cone.....	Cone protecteur
52	365 305		o	o	o	Schraube 4x10.....	Screw.....	Vis
53	359 471		o	o	o	Stützring.....	Support ring.....	Bague de support
54	087 279		o	o	o	Gleitring.....	Bearing ring.....	Bague de glissement
55	365 348		o	o	o	Schutztrichter n=RP8.....	Guard cone.....	Cone protecteur
56	044 321		o	o	o	Haltekette.....	Safety chain.....	Chaîne de retenue

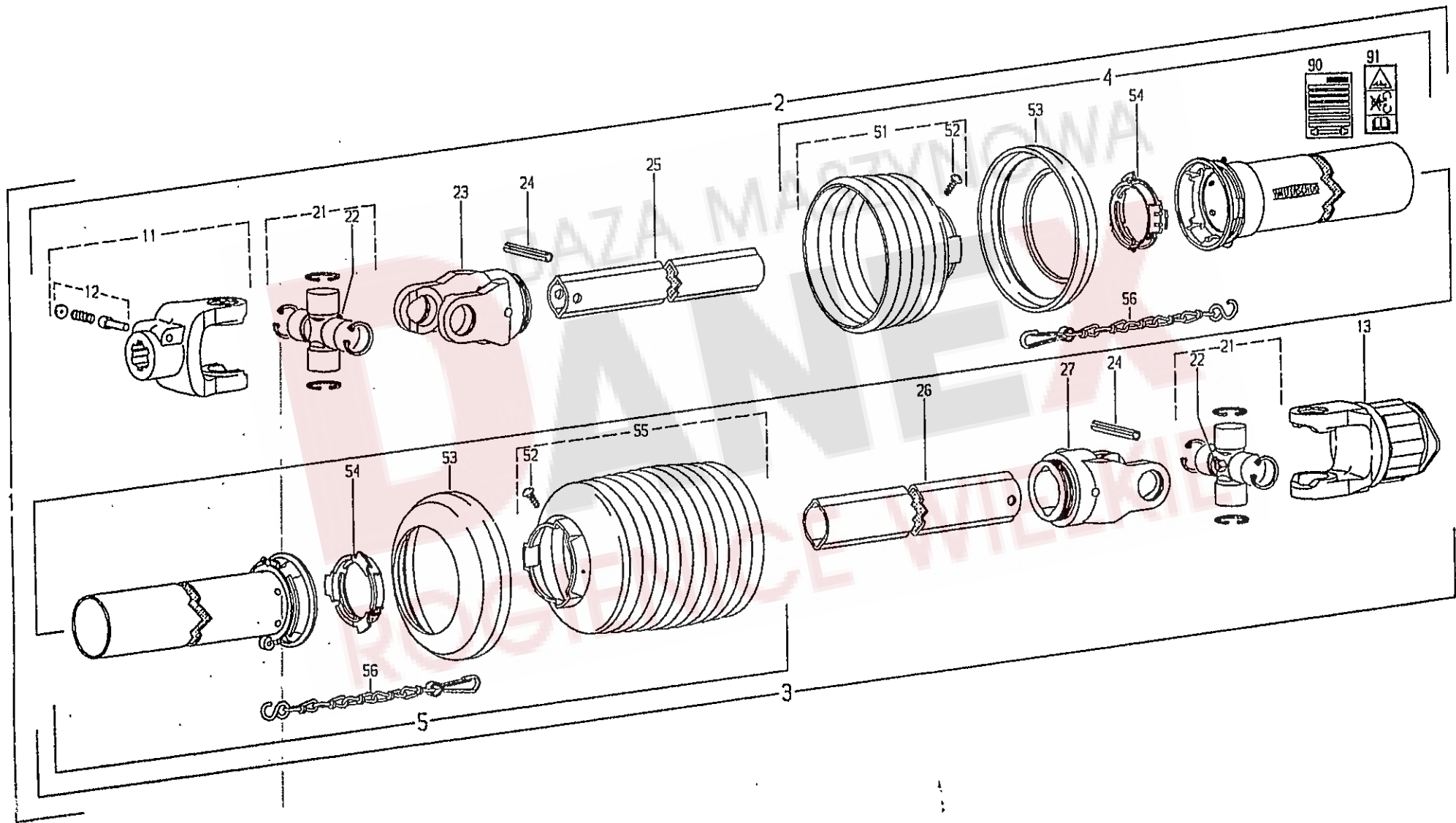

Pos.	Walter- scheid- Nr.	FELLA- Nr.	TH 680 D Hydro		Bezeichnung des Teiles	Description of the part	Désignation de la pièce
			TH 800 D Hydro				
	112 360	150 888	s	o	Gelenkwelle W2300-SD25-860-K34B..... PTO-shaft.....	Arbre de transmission	
					Diese Ersatzteile können nur über.....	These parts can only be	Cettes pièces peuvent seule-
					die Firma Walterscheid bezogen.....	purchased from the Walter-.....	ment être achetées de chez la
					werden.....	scheid company.....	maison Walterscheid
1	112 360		s	o	Gelenkwelle mit Schutz W 2300-SD25-860-K34B.....	PTO drive shaft with guard.....	Transmission avec protecteur
2	360 995		s	o	Innere Gelenkwellenhälfte mit äußerer.....	Inner PTO drive shaft half with.....	Demi arbre de transmission intérieure avec
					Schutzhälfte WH 2300-SD25-790.....	outer guard half.....	demi-protecteur extérieur
3	112 359		s	o	Äußere Gelenkwellenhälfte mit innerer.....	Outer PTO drive shaft half with.....	Demi arbre de transmission extérieur avec
					Schutzhälfte WH 2300-SD25-775-K34B.....	inner guard half.....	demi-protecteur intérieur
4	368 515		s	o	Äußere Schutzhälfte SDH25-A750-RP 7-K.....	Outer guard half, Shorten SC tube by 80 mm.....	Demi-protecteur extérieur, Raccourcir de
					SC-Rohr 90 mm kürzen, SC-Trichter 2 Rippen kürzen.....	Shorten SC cone by 2 ribs.....	80 mm, Raccourcir cone SC de 2 ondes
5	188 413		s	o	Innere Schutzhälfte SDH25-J750-RP12-K.....	Inner guard half, Shorten SC tube by 90 mm.....	Demi protecteur intérieur, Raccourcir de
					SC-Rohr 90 mm kürzen, SC-Trichter 2 Rippen kürzen.....	Shorten SC cone by 2 ribs.....	90 mm, Raccourcir cone SC de 2 ondes
11	041 378		s	o	Aufsteckgabel, kompl. AG 2300-1 3/8"(6).....	Quick-disconnect yoke cpl.....	Machoire à verrouillage rapide cpl.
12	339 107		s	o	Schiebestift, kompl.....	Sliding-disconnect pin cpl.....	Poussoir de verrouillage rapide cpl.
13	364 628		s	o	Sternratsche, drehsinnunabhängig.....	Radial pin clutch.....	Cliquet à étoile
					K34B-2300-1 3/8"(6)ZV; M=1200Nm.....	independent of direction of rotation.....	indépendant su sens de rotation
21	044 444		s	o	Kreuzgarnitur kompl.....	Cross and bearing kit cpl.....	Croisillon cpl.
22	084 099		s	o	Kegelschmiernippel BM 8x1.....	Conical grease nipple.....	Graisseur conique
23	041 576		s	o	Rillengabel RG 2300-1b.....	Inboard yoke.....	Fourche à rainures
24	020 616		s	o	Spannstift 10x75 DIN 1481.....	Tension pin.....	Goupille de serrage
25	148 952		s	o	Profilrohr 1b-740.....	Profile tube.....	Tube profilé
26	048 976		s	o	Profilrohr 2a-725.....	Profile tube.....	Tube profilé
27	041 577		s	o	Rillengabel RG 2300-2a.....	Inboard yoke.....	Fourche à rainures
51	365 365		s	o	Schutztrichter n=RP5.....	Guard cone.....	Cone protecteur
52	365 305		s	o	Schraube 4x10.....	Screw.....	Vis
53	359 471		s	o	Stützring.....	Support ring.....	Bague de support
54	087 276		s	o	Gleitring.....	Bearing ring.....	Bague de glissement
55	365 370		s	o	Schutztrichter n=RP10.....	Guard cone.....	Cone protecteur
56	044 321		s	o	Haltekette.....	Safety chain.....	Chaîne de retenue
90	705 066		s	o	Bedienungsanleitung (West).....	Service instructions (West).....	Notice d'emploi (Ouest)
91	104 689		s	o	Aufkleber - Gefahrenhinweis.....	Warning decal.....	Étiquettr d' overlissement

Ersatzteilliste

NUMMERNVERZEICHNIS
INDEX OF NUMBERS

LIST NUMERIQUE
INDICE PER NUMERI

Bestell-Nr.	Tafel	Bestell-Nr.	Tafel	Bestell-Nr.	Tafel	Bestell-Nr.	Tafel	Bestell-Nr.	Tafel	Bestell-Nr.	Tafel	Bestell-Nr.	Tafel
Part no	Table	Part no	Table	Part no	Table	Part no	Table	Part no	Table	Part no	Table	Part no	Table
No de commande	Tableau	No de commande	Tableau	No de commande	Tableau	No de commande	Tableau	No de commande	Tableau	No de commande	Tableau	No de commande	Tableau
No de ordinazione	Tavola	No de ordinazione	Tavola	No de ordinazione	Tavola	No de ordinazione	Tavola	No de ordinazione	Tavola	No de ordinazione	Tavola	No de ordinazione	Tavola
105 186	2,12	108 441	8,14	116 629	8,11	122 913	6,10	124 811	7,21	127 436	9,07	150 029	4,26
105 186	4,02	108 441	8,38	116 630	4,01	122 923	2,14	124 915	8,25	127 437	9,06	150 030	4,25
105 186	7,17	108 455	2,26	116 630	7,08	122 932	1,29	126 039	10,23	127 439	9,10	150 041	2,25
105 186	8,10	108 455	3,61	116 646	2,08	122 932	3,40	126 375	7,23	127 485	2,24	150 049	2,25
105 327	10,05	108 455	8,45	116 685	6,48	122 941	7,27	126 377	1,23	127 493	4,16	150 058	2,15
105 328	4,29	108 531	3,51	116 699	1,14	122 946	1,30	126 377	5,09	127 541	4,27	150 059	1,25
105 421	5,17	108 531	8,20	116 699	3,33	123 018	5,19	126 377	6,06	127 564	2,06	150 060	3,42
105 421	6,29	108 570	4,07	117 245	1,04	123 018	6,31	126 383	5,22	127 564	7,18	150 083	7,28
106 869	1,35	108 570	10,07	117 825	2,07	123 028	3,59	126 383	6,13	127 570	7,30	150 086	1,21
106 869	8,33	108 589	2,06	117 852	1,17	123 066	3,57	126 387	5,32	127 587	6,46	150 087	3,49
106 903	8,07	108 589	7,11	117 852	1,23	123 261	6,37	126 387	6,12	127 682	4,17	150 088	3,49
107 367	4,06	108 589	8,09	117 853	1,17	123 299	4,37	126 653	3,54	127 683	4,18	150 091	1,31
107 367	10,11	108 601	5,25	117 853	1,23	123 416	1,25	126 662	7,35	127 684	9,04	150 092	2,05
107 369	4,30	108 601	6,24	118 461	7,19	123 674	5,02	126 667	7,31	127 686	9,13	150 093	5,05
107 385	4,05	108 606	10,03	118 546	1,16	123 675	6,27	126 742	4,10	127 752	7,15	150 093	6,33
107 385	10,08	110 860	2,01	118 603	8,42	123 676	5,02	126 743	4,10	127 764	7,22	150 094	7,16
107 386	4,28	111 172	10,09	118 714	5,16	123 753	7,10	126 744	4,10	127 791	5,37	150 095	8,28
107 428	8,21	115 916	1,02	118 714	6,28	123 754	7,29	126 752	1,24	127 791	6,41	150 106	3,48
107 440	4,34	115 972	10,15	118 928	1,16	123 755	7,13	126 821	5,38	127 806	7,05	150 128	2,16
107 444	5,27	115 973	8,15	120 595	7,23	123 756	7,13	126 821	6,42	127 807	7,21	150 139	4,20
107 444	6,19	115 973	10,13	121 071	9,05	123 759	2,21	126 825	8,47	127 808	7,02	150 140	4,21
107 449	5,01	115 979	1,15	121 090	7,34	123 759	9,12	126 859	2,19	127 884	3,55	150 141	3,34
107 449	6,01	115 979	2,13	121 091	7,32	123 775	2,14	126 862	2,21	127 967	1,37	150 146	1,12
107 449	8,46	115 979	6,52	121 092	7,33	123 787	1,26	127 022	4,11	127 967	8,37	150 147	1,11
107 449	9,02	115 983	6,47	121 327	7,36	123 788	5,26	127 138	1,05	127 971	5,39	150 167	3,64
107 451	1,28	115 989	3,39	121 796	3,30	123 788	6,21	127 213	10,24	127 971	6,43	150 322	7,06
107 451	2,27	115 989	3,52	122 466	1,01	123 788	6,36	127 214	10,25	127 980	2,22	150 324	1,13
107 451	3,60	116 007	3,31	122 613	1,03	123 789	5,30	127 252	1,08	127 995	1,19	150 332	2,25
107 456	1,36	116 007	8,29	122 712	3,38	123 789	6,22	127 253	1,07	128 006	9,04	150 333	7,24
107 464	4,33	116 030	8,05	122 712	7,09	124 134	2,03	127 263	4,08	128 063	5,08	150 334	7,01
107 469	5,12	116 521	8,43	122 753	5,24	124 134	8,35	127 264	4,13	128 063	6,05	150 335	5,23
107 469	6,08	116 523	8,41	122 753	6,25	124 279	8,25	127 265	4,15	128 064	5,35	150 335	6,18
107 483	5,03	116 530	7,12	122 787	4,12	124 292	10,17	127 267	1,33	130 992	8,06	150 343	5,20
107 483	6,02	116 535	8,08	122 795	8,39	124 299	9,08	127 268	4,31	140 262	8,26	150 343	6,16
107 727	3,47	116 536	7,26	122 796	2,23	124 330	7,20	127 270	4,36	150 000	5,26	150 364	5,04
107 735	8,30	116 538	8,08	122 805	1,09	124 369	9,14	127 271	2,09	150 000	6,36	150 364	6,03
108 292	2,10	116 587	3,32	122 807	1,10	124 371	9,09	127 272	3,30	150 001	6,21	150 368	5,04
108 292	5,11	116 607	8,03	122 823	5,06	124 451	6,51	127 274	5,36	150 002	5,30	150 368	6,03
108 292	6,07	116 609	8,04	122 823	6,32	124 451	8,17	127 274	6,40	150 002	6,22	150 371	3,41
108 292	7,07	116 612	10,16	122 867	1,32	124 504	5,31	127 274	6,50	150 005	1,26	150 385	5,21
108 385	4,09	116 614	10,14	122 897	4,32	124 504	6,20	127 289	8,04	150 011	2,17	150 385	6,17
108 420	5,29	116 623	3,35	122 901	4,35	124 508	10,12	127 307	2,11	150 012	2,16	150 386	5,21
108 420	6,23	116 623	9,01	122 913	3,28	124 702	7,03	127 315	2,24	150 021	4,03	150 386	6,17
108 441	3,37	116 629	2,08	122 913	5,15	124 810	7,21	127 327	3,44	150 022	2,17	150 396	9,11

Ersatzteilliste

NUMMERNVERZEICHNIS
INDEX OF NUMBERS

LIST NUMERIQUE
INDICE PER NUMERI

Bestell-Nr.	Tafel	Bestell-Nr.	Tafel	Bestell-Nr.	Tafel	Bestell-Nr.	Tafel	Bestell-Nr.	Tafel	Bestell-Nr.	Tafel	Bestell-Nr.	Tafel
Part no	Table	Part no	Table	Part no	Table	Part no	Table	Part no	Table	Part no	Table	Part no	Table
No de commande	Tableau	No de commande	Tableau	No de commande	Tableau	No de commande	Tableau	No de commande	Tableau	No de commande	Tableau	No de commande	Tableau
No de ordinazione	Tavola	No de ordinazione	Tavola	No de ordinazione	Tavola	No de ordinazione	Tavola	No de ordinazione	Tavola	No de ordinazione	Tavola	No de ordinazione	Tavola
150 403	9,03	151 012	6,04	487 639	10,04			365 370	12,55				
150 414	3,50	151 014	3,58	488 320	10,18			368 515	12,04				
150 594	2,04	151 024	1,26	489 268	9,00			368 684	11,04				
150 614	8,02	151 026	8,32	489 466	5,28			705 066	12,90				
150 615	8,01	151 027	1,30	489 466	6,26								
150 617	3,29	151 029	8,40	715 451	10,00								
150 618	3,29	151 033	2,20					020 614	11,24				
150 619	3,29	151 063	8,12					020 616	12,24				
150 620	8,22	151 065	3,53					041 049	11,11				
150 622	8,24	151 067	3,29					041 065	11,23				
150 623	8,27	151 070	3,56					041 068	11,27				
150 628	6,27	151 087	2,25					041 378	12,11				
150 638	1,06	151 095	2,23					041 576	12,23				
150 695	3,36	151 097	3,43					041 577	12,27				
150 731	10,22	151 109	5,13					044 321	11,56				
150 736	8,28	151 109	6,15					044 321	12,56				
150 787	1,12	151 118	8,44					044 439	11,21				
150 792	1,11	151 121	6,44					044 444	12,21				
150 802	10,01	151 124	6,14					048 976	12,26				
150 834	7,25	151 125	5,10					054 482	11,26				
150 839	5,14	151 126	5,10					054 484	11,25				
150 839	6,09	151 126	6,35					084 099	11,22				
150 840	7,04	151 127	6,14					084 099	12,22				
150 844	1,06	151 132	2,18					087 276	12,54				
150 847	1,10	151 135	4,04					087 279	11,54				
150 856	8,13	151 136	5,34					104 689	12,91				
150 858	8,18	151 136	6,38					112 359	12,03				
150 862	7,14	151 137	6,49					112 360	12,01				
150 873	8,12	151 139	6,45					148 952	12,25				
150 874	8,12	151 150	1,22					188 404	11,05				
150 877	8,06	151 182	1,13					188 413	12,05				
150 912	8,18	151 183	1,18					188 809	11,03				
150 915	8,16	151 301	5,07					188 810	11,01				
150 925	8,19	151 301	6,34					339 107	11,12				
150 948	2,02	151 330	6,53					339 107	12,12				
150 962	4,14	151 378	3,45					358 523	11,13				
150 964	2,17	160 861	8,23					359 471	11,53				
150 985	8,36	161 362	1,27					359 471	12,53				
150 990	8,34	162 090	10,20					360 983	11,02				
150 993	8,31	162 091	10,21					360 995	12,02				
150 997	3,63	162 092	10,19					364 628	12,13				
151 005	3,62	486 103	10,06					365 305	11,52				
151 009	3,43	486 107	10,10					365 305	12,52				
151 011	6,04	486 113	10,02					365 344	11,51				
								365 348	11,55				
								365 365	12,51				

WALTERSCHEID



FELLA

Das **FELLA** Futterernte-Programm

Turbomäher
Turbo-Scheibenmäher
Turboheuer
Turboschwader
Turboschneider

Turbofaucheuses à Tambours
Turbofaucheuses à Disques
Turbofaneurs
Turboandaineurs
Désileuses-Bloc-Turbo

Turbo-Drum-Mowers
Turbo-Disc-Mowers
Turbo-Tedders
Turbo-Swather
Silage-Bloc-Cutters

Trommelmaaiers
Schijvenmaaiers
Schudders
Zwadharken
Kuilveroersnijders

Turbo-Falciatrici a tamburi
Turbo-Falciatrici a dischi
Turbo-Spandi-Voltafieno
Turbo-Ranghinatori
Turbo-Tagliablocchi

Segadoras Turbo
Segadoras a discos Turbo
Henificadoras Turbo
Hileradoras Turbo
Desensiladoras

Technische Änderungen vorbehalten.

Sous reserves de modifications techniques!

Subject to technical modifications! voorbehouden.

Technische veranderingen

Si fa riserva di modifiche tecniche.

¡Nos reservamos el derecho de modificaciones técnicas!

FELLA-Werke GmbH & Co. KG - Postfach 13 06 - 90533 Feucht b. Nürnberg

FELLA-Werke GmbH & Co. KG - Fellastraße 2 - 90537 Feucht b. Nürnberg

Telefon 00-49-9128/73-0 - Telefax 00-49-9128/73-110

Zentraler Kundendienst 00-49-9128/73-229

Zentrales Ersatzteillager 00-49-9128/73-111

www.fella-werke.de