

FELLA

Turboheuer

- Ⓓ Ersatzteilliste
- Ⓕ Liste de Pièces de Rechange
- ⒼⒸ Spare Parts List

TH 401 DS Hydro

ab Masch.-Nr. JW 00326

TH 431 D Hydro

ab Masch.-Nr. JV 00586

TH 601 D Hydro

ab Masch.-Nr. JX 00586

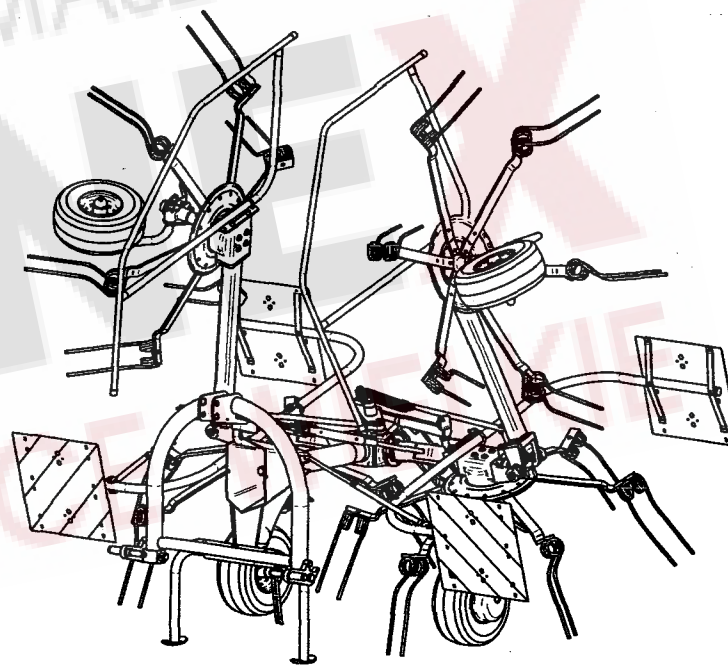

Ausgabe - Edition - Edition

124/3

D ERSATZTEILLISTE

WICHTIG BEI BESTELLUNG VON ERSATZTEILEN

Für das zu ersetzende Teil ist anhand der nachfolgenden Ersatzteilliste die genaue Bestell-Nummer und die Bezeichnung festzustellen.

Besonders aber bitten wir um Angabe des auf dem Typenschild eingepprägten Maschinen-Typen und der Maschinen-Nummer, um Fehllieferungen von Ersatzteilen zu vermeiden. Die genaue Anschrift sowie Versandart (per Post, Paketdienst, Nachtexpress oder Spedition Ihrer Wahl) ist unbedingt anzugeben.

Die in der Ersatzteilliste mit "X" gekennzeichneten Ersatzteile unterliegen während des Betriebes natürlichem Verschleiß und sind daher von der Garantie ausgenommen. Vor jedem Einsatz ist die Überprüfung der Funktionsfähigkeit dieser Teile erforderlich. Gegebenenfalls muss der Austausch erfolgen. Für Folgeschäden, die durch nicht rechtzeitiges Auswechseln von Verschleißteilen entstehen, besteht kein Garantieanspruch.

F CATALOGUE DES PIÈCES DE RECHANGE

NOTE IMPORTANTE RELATIVE AUX COMMANDES DE PIÈCES DÉTACHÉES

Déterminez le numéro exact de référence et la désignation de la pièce à échanger, en consultant la liste suivante des pièces de rechange, s.v.p.

Nous vous demandons en particulier, pour éviter les erreurs dans les livraisons en pièces détachées, de bien indiquer le numéro de la série du type de la machine, qui est marqué sur la plaque du constructeur, ainsi que le numéro de la machine. Toujours indiquer l'adresse avec précision, ainsi que le mode d'expédition choisi (par voie postale, par petit paquet, par colis postal, en service express de nuit, ou par un autre mode d'expédition que ceux ci-dessus cités).

Les pièces de rechange marquées "X" dans la liste des pièces de rechange sont soumises à l'usure par détérioration naturelle pendant le service, et pour cela ne sont pas couvertes par notre garantie. Avant toute utilisation, il faut contrôler le bon fonctionnement de ces pièces. Si nécessaire, il faut les remplacer. Nous ne pouvons pas accepter de garantie pour dommages consécutifs résultant du fait que les pièces d'usure n'ayent pas été remplacées au bon moment.

GB SPARE PARTS CATALOGUE

IMPORTANT NOTE CONCERNING ORDERS ON SPARE PARTS

Please use the following spare parts list in order to identify the part to be replaced, and quote its exact part number and description. In particular, you are requested to quote machine type and machine no. indicated marked on the nameplate, in order to prevent supply of wrong parts. Please always mention your complete address as well as kind of transport (post parcel, parcel service, over-night express or forwarding agency according to your choice).

The spare parts marked "X" in the spare parts list are subject to normal wear and tear during operation, and therefore are not covered by our warranty. Prior to every work these parts must be checked for perfect operation. If necessary, they have to be replaced. We cannot accept any warranty for consequential damage which is due to the fact that wear parts have not replaced in proper time.

NL ONDERDELENLIJST

BELANGRIJK VOOR HET BESTELLEN VAN ONDERDELEN

Volgens bijgaande onderdelenlijst is het juiste bestelnummer en de omschrijving van het te vervangen deel vast te stellen.

In het bijzonder vragen wij U, het op het typeplaatje ingestempelde machinetype en machinenummer op te geven, om foutieve leveringen van onderdelen te vermijden. Beslist noodzakelijk is het vermelden van het juiste adres, met postkantoor of NS-station en postcode, alsmede de verzendingswijze (pakje, postpakket, vracht-, ij- of expresgoed).

De onderdelen, die in de onderdelenlijst met een "X" zijn gemerkt, zijn tijdens het gebruik onderhevig aan normale slijtage en vallen daarom niet onder de garantiebepalingen. De toestand van deze delen dient, telkens vóór het werk begint, te worden gecontroleerd op hun goede werking. Zonodig versleten delen vervangen. Eventuele schade, tengevolge van niet tijdige vervanging van versleten onderdelen, wordt niet door de garantie gedekt.

I LISTINO RICAMBI MACCHINE FELLA

NOTE IMPORTANTI PER ORDINI DI RICAMBI

Individuare l'esatto codice ricambi composto da 6 cifre e la denominazione del ricambio da ordinare consultando il seguente listino ricambi.

Per evitare inconvenienti, Vi preghiamo di indicare inoltre la matricola della macchina e l'anno di costruzione. Ogni macchina ha una targhetta, dove sono incisi questi dati. Indispensabile per ogni ordine sono anche il Vs. indirizzo completo e la modalità di trasporto (tramite poste, corriere espresso, notturno oppure una ditta di spedizione ai Vostra scelta).

I ricambi contraddistinti con la lettera "x" sono ricambi a largo consumo e soggette a naturale usura. Per questi ricambi non è prevista alcuna garanzia. Preghiamo controllare con attenzione la funzionalità dei ricambi a largo consumo prima di iniziare il lavoro. In caso necessario procedere all'immediata sostituzione. La ditta FELLA WERKE GmbH & Co. KG non si assume alcuna responsabilità per danni sorti per la non tempestiva sostituzione di questi ricambi.

E LISTA DE PIEZAS DE RECAMBIO

IMPORTANTE PARA PEDIR PIEZAS DE RECAMBIO

Averiguar nº ref. y denominación exacta de la pieza a recambiar usando la lista de recambio siguiente.

Les rogamos especialmente indicarnos tipo y número de la máquina, estampados en la placa indicador para evitar el suministro de piezas de recambio incorrectas. Siempre mencionar la dirección exacta y el modo de envío (correo, servicio de paquetes, reparto urgente o agencia de expedición según su deseo).

Las piezas marcadas por "X" en la lista de recambio son piezas de desgaste y por eso no forman parte de nuestra garantía. Antes de cada empleo de la máquina hay que revisar la función de estas piezas. En caso de necesidad hay que reemplazarlas. Daños que resultan del recambio retrasado de estas piezas no forman parte de nuestra garantía.

ERSATZTEILLISTE TAFEL - TABLE - PLAN - TAV. 1

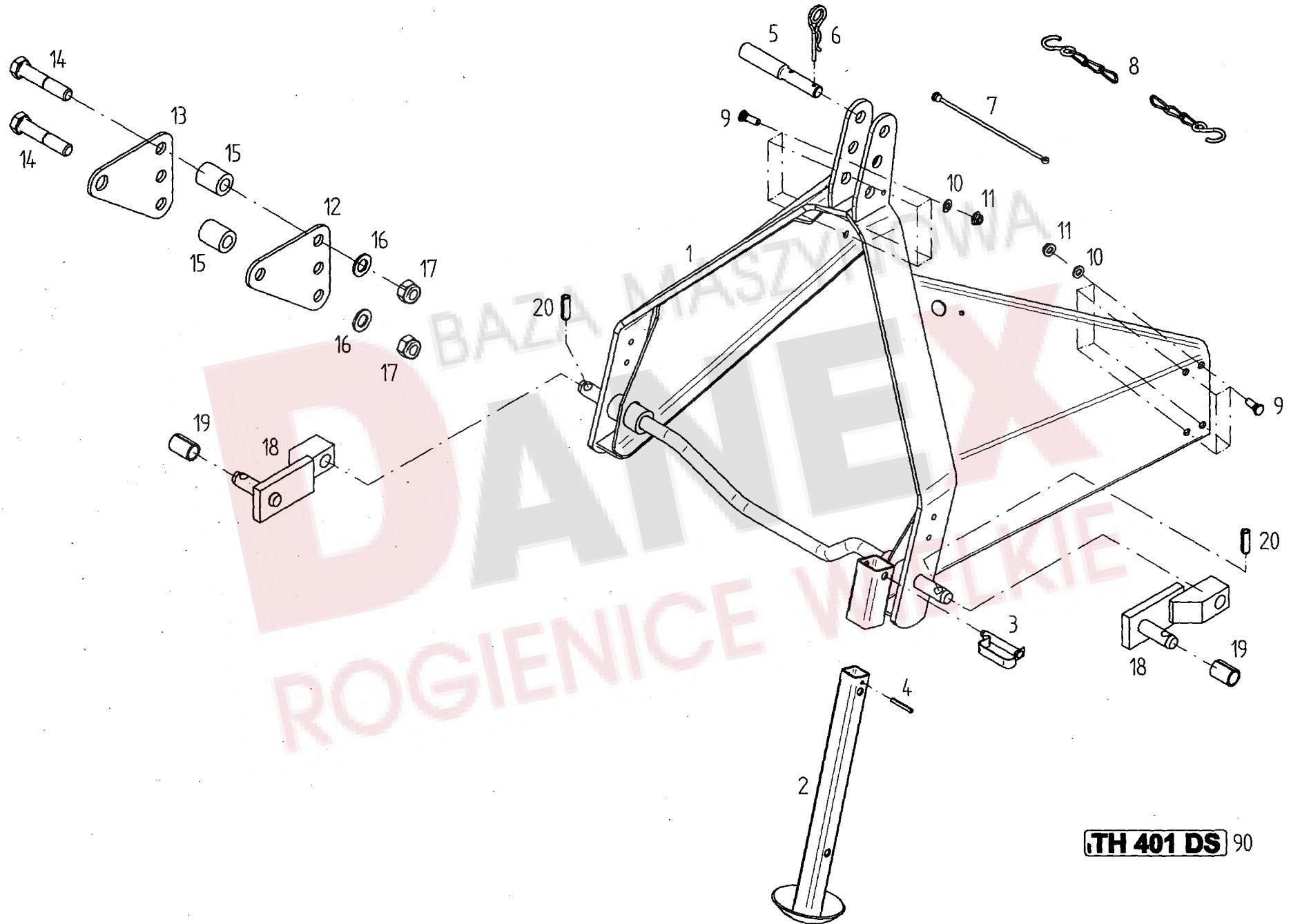

TH 401 DS 90

Tafel, Table, Plan, Tav.

1

Pos	Nr.	TH 401 DS Hy		x=Verschleißteil x=Wear part x=Pièces d'usure	*=kein Ersatzteil *=no spare parts *=pas de pièce de rechange	s=Sonderzubehör s=Special equipment s=Équipement special
				Bezeichnung des Teiles	Description of the part	Désignation de la pièce
				Dreipunktbock.....	3-point-headrack.....	Attelage 3-point
1	152275	o		Dreipunktbock.....	3-point-headrack.....	Attelage 3-points
2	152556	o		Stütze.....	Support.....	Support
3	106857	o		Federsteckbolzen 12x55.....	Clip-on bolt.....	Axe enfichable à ressort
4	107453	o		Spannstift ISO 8752- 6x 45-A-ST Dacromet.....	Tensioning pin.....	Goupille de serrage
5	122613	o		Oberlenkerstufenbolzen KAT 1/2.....	Bolt of upper link assembly.....	Boulon grandué du bras de guidage, sup.
6	115916	o		Federstecker 5 DIN 11024 St ZN 3.....	Plug.....	Connecteur à ressort
7	122466	o		Halteschnur 240 lg.....	Holding rope.....	Corde de retenue
8	117245	o		Knotenkette 2,8x960 22 Gl. DIN 5686.....	Kotted link chain.....	Chaîne à nouées
9	132435	o		Rändelschr. M10X30-12.9-MV8.....	Knurled bolt.....	Vis moletée
10	115973	o		Scheibe DIN 125- 10,5 -A0C.....	Washer.....	Rondelle
11	126287	o		6kt-Mutter M10- 10 -A0C Vripp.....	Hexagonal nut.....	Écrou hexagonal
12	150282	s		Platte.....	Plate.....	Plaque
13	150261	s		Platte.....	Plate.....	Plaque
14	127314	s		6kt-Schr.M20X 100-8.8 A0C DIN931.....	Hexagonal bolt.....	Boulon hexagonal
15	150283	s		Buchse.....	Bushing.....	Douille
16	108455	s		Scheibe DIN 125- 21 -A0C.....	Washer.....	Rondelle
17	127267	s		6kt-Mutter M20- 8 -A0C DIN985.....	Hexagonal nut.....	Ècrou hexagonal
18	150297	s		Unterlenkerlasche.....	Lower link bracker.....	Eclisse du bras de guidage inférieur
19	109470	s		Aufspannbuchse AG 28x22x40 DIN 1499.....	Tensioning bushing.....	Douille de fixation
20	127291	s		Spannstift ISO 8752- 13x 40-A-ST Dac.....	Tensioning pin.....	Goupille de serrage
90	152497	o		Satz Abziehbilder TH 401 DS Hydro.....	Set of decals.....	Jeu d' étiquettes

BAZA MASZYNOWA
DANEX
ROGIENICE WIELKIE

ERSATZTEILLISTE TAFEL - TABLE - PLAN - TAV. 2

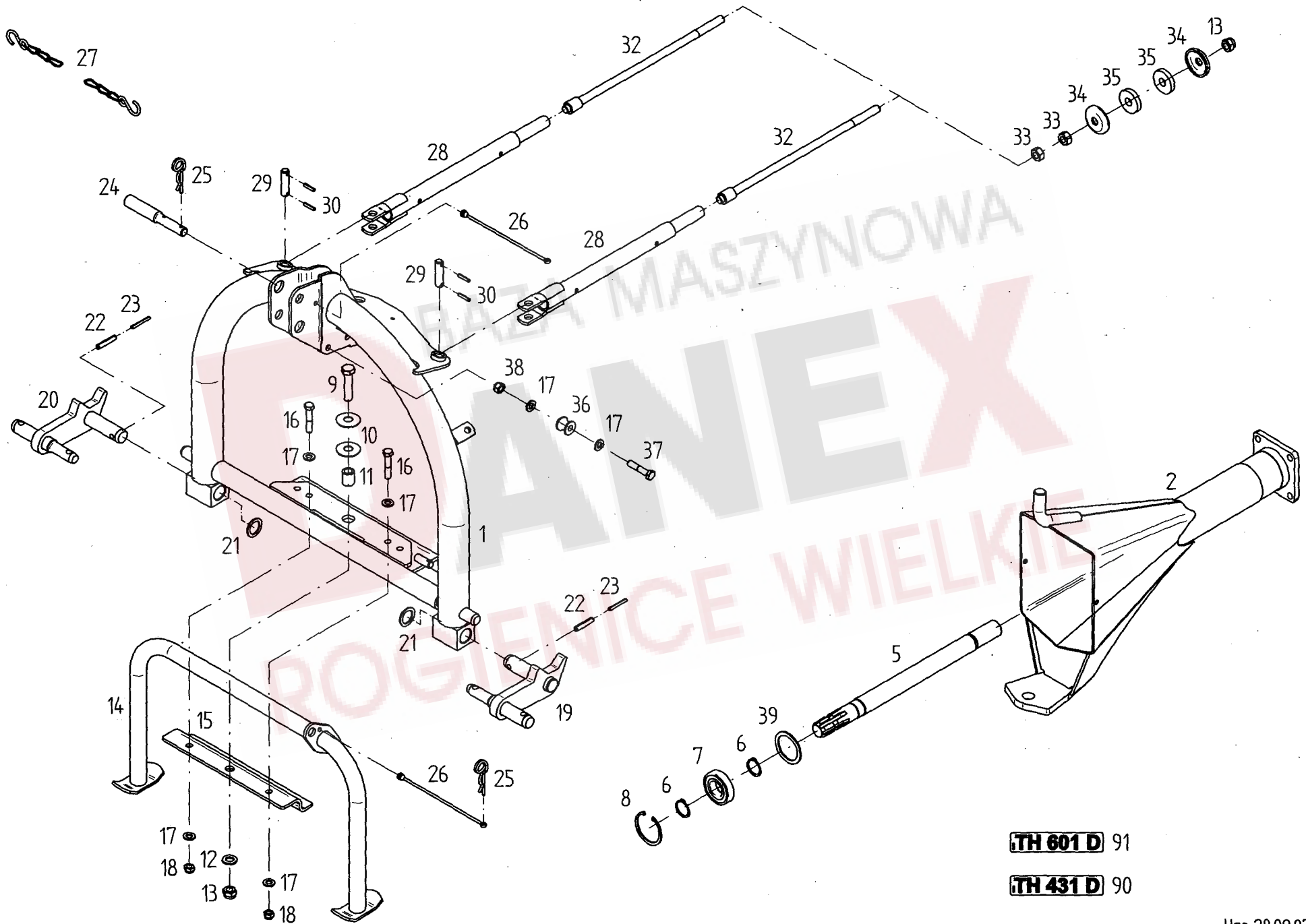

Pos	Nr.	TH 431 D Hy	TH 601 D Hy	x=Verschleißteil	*=kein Ersatzteil	s=Sonderzubehör
				x=Wear part	*=no spare parts	s=Special equipment
				x=Pièces d'usure	*=pas de pièce de rechange	s=Équipement special
				Bezeichnung des Teiles	Description of the part	Désignation de la pièce
				Dreipunktbock.....	3-point-headrack.....	Attelage 3-point
1	152995	o	o	Dreipunktbock.....	3-point-headrack.....	Attelage 3-points
2	152559	o	o	Lagerrohr.....	Bearing tube.....	Tube de palier
5	152455	o	o	Antriebswelle.....	Drive shaft.....	Arbre d'entraînement
6	107367	o	o	Sicherungsring 35x1,5 DIN 471.....	Snap ring.....	Circlip extérieur
7	108570	o	o	Rillenkugellager 6207-2RS DIN 625.....	Grooved ball bearing.....	Roulement rainuré à billes
8	107385	o	o	Sicherungsring 72x2,5 DIN 472.....	Snap ring.....	Circlip intérieur
9	128433	o	o	6kt-Schr.M16X 70- 8.8-A0C DIN931.....	Hexagonal bolt.....	Boulon hexagonal
10	127728	o	o	Tellerfeder 50x18,4x2 MV8.....	Disc spring.....	Ressort à disques
11	150243	o	o	Buchse.....	Bushing.....	Douille
12	115979	o	o	Scheibe DIN 125- 17 -A0C.....	Washer.....	Rondelle
13	116699	o	o	6kt-Mutter M16- 8 -A0C DIN985.....	Hexagonal nut.....	Écrou hexagonal
14	152430	o	o	Stützbügel.....	Supporting yoke.....	Étrier de support
15	152724	o	o	Lagerblech.....	Bearing Plate.....	Plaqué de palier
16	116532	o	o	6kt-Schr.M12X 60-8.8 A0C DIN931.....	Hexagonal bolt.....	Boulon hexagonal
17	105186	o	o	Scheibe DIN 125- 13 -A0C.....	Washer.....	Rondelle
18	108589	o	o	6kt-Mutter M12- 8 -A0C DIN985.....	Hexagonal nut.....	Écrou hexagonal
19	152424	o	o	Unterlenkerlasche rechts.....	Lower link bracker right.....	Eclisse du bras de guidage inférieur droit
20	152472	o	o	Unterlenkerlasche links.....	Lower link bracker left.....	Eclisse du bras de guidage inférieur gauche
21	124797	o	o	Stützscheibe S30x42x2,5 DIN 988 ZN3.....	Supporting plate.....	Rondelle de support
22	107475	o	o	Spannstift ISO 8752-10x50-A-ST Dacromet.....	Tensioning pin.....	Goupille de serrage
23	107454	o	o	Spannstift ISO 8752- 6x50-A-ST Dacromet.....	Tensioning pin.....	Goupille de serrage
24	122613	o	o	Oberlenkerstufenbolzen KAT 1/2.....	Bolt of upper link assembly.....	Boulon grandué du bras de guidage, sup.
25	115916	o	o	Federstecker 5 DIN 11024 St ZN 3.....	Plug.....	Connecteur à ressort
26	122466	o	o	Halteschnur 240 lg.....	Holding rope.....	Corde de retenue
27	117245	o	o	Knotenkette 2,8x960 22 Gl. DIN 5686.....	Kotted link chain.....	Chaine à nouées
28	150370	o	o	Teleskoprohr.....	Telscopic tube.....	Tube télescopique
29	150251	o	o	Bolzen.....	Pin.....	Boulon
30	107449	o	o	Spannstift ISO 8752- 6x 30-A-ST Dacromet.....	Tensioning pin.....	Goupille de serrage
32	152392	o	o	Zugstange.....	Pull rod.....	Barre de traction
33	116688	o	o	6kt-Mutter M16- 8 -A0C DIN934.....	Hexagonal nut.....	Écrou hexagonal
34	160757	o	o	Scheibe gewölbt 17x62x4.....	Washer.....	Rondelle
35	160766	o	o	Gummischeibe.....	Rubber washer.....	Rondelle caoutchouc
36	152536	o	o	Anschlagrolle.....	Roller.....	Poulie
37	126663	o	o	6kt-Schr.M12X 60-10.9 DIN 931 DAC.....	Hexagonal bolt.....	Boulon hexagonal
38	127564	o	o	6kt-Mutter M12- 10 -A0C DIN982.....	Hexagonal nut.....	Écrou hexagonal
39	124151	o	o	Stützscheibe S56x72x3 DIN 988.....	Supporting plate.....	Rondelle de support
90	152324	o		Satz Abziehbilder TH 431 D Hydro.....	Set of decals.....	Jeu d' étiquettes
91	152506	o		Satz Abziehbilder TH 601 D Hydro.....	Set of decals.....	Jeu d' étiquettes

Pos	Nr.	TH 40 IDS Hy	TH 43 ID Hy	TH 60 ID Hy	x=Verschleißteil x=Wear part x=Pièces d'usure	*=kein Ersatzteil *=no spare parts *=pas de pièce de rechange	s=Sonderzubehör s=Special equipment s=Équipement special
					Bezeichnung des Teiles	Description of the part	Désignation de la pièce
					Mittelgetriebe mont.....	Center gearbox mounted....	Engrenage central monté
0	489770	o			Mittelgetriebe mont.....	Center gearbox mounted.....	Engrenage central monté
0	489727		o		Mittelgetriebe mont.....	Center gearbox mounted.....	Engrenage central monté
0	489728			o	Mittelgetriebe mont.....	Center gearbox mounted.....	Engrenage central monté
1	109525	o	o	o	Rillenkugellager 6207 DIN 625.....	Grooved ball bearing.....	Roulement rainuré à billes
2	107385	o	o	o	Sicherungsring 72x2,5 DIN 472.....	Snap ring.....	Circlip intérieur
3	108392	o	o	o	Weilendichtring A 35x72x10 DIN 3760.....	Seal.....	Bague à lèvres avec ressort
4	128395	o	o	o	Spannstift ISO 8752-8x55-A-ST Dacromet.....	Tensioning pin.....	Goupille de serrage
5	128296	o	o	o	Spannstift ISO 8752- 5x55-A-ST Dacromet.....	Tensioning pin.....	Goupille de serrage
6	127270	o	o	o	Runddichtring 25x2,5 DIN 3770 NB 70.....	Round seal.....	Joint torique d'étanchéité
7	152320	o	o	o	Bolzen	Pin.....	Boulon
8	152208	o	o	o	Radsatz 152206/152207.....	Wheel set.....	Jeu de roues
9	152212	o	o	o	Hohlwelle.....	Hollow shaft.....	Arbre creux
10	107165	o	o	o	Passfeder A10x8x36 DIN 6885 C45K+V.....	Fitting spring.....	Ressort d'austage
11	127957	o	o	o	Schrägkugellager.....	Angular ball bearing.....	Roulement incliné à billes
12	128110	o	o	o	Sicherungsblech DIN5406-MB7.....	Securing plate.....	Tôle de sûreté
13	128111	o	o	o	Nutmutter KM7 DIN 981.....	Grooved nut.....	Écrou cylindrique à encoches
14	128388	o	o	o	O-Ring 94x3 NBR 80.....	Ring.....	Anneau torique d'étanchéité
15	152169	o	o	o	Getriebedeckel.....	Gearbox cover.....	Couvercle d'engrenage
16	115986	o	o	o	Scheibe DIN 126-15,5-A0C.....	Washer.....	Rondelle
17	128131	o	o	o	6kt-Schr.M14x 50 10.9 DIN931 Vpl.DAC.....	Hexagonal bolt	Boulon hexagonal
18	127493	o	o	o	Verschlußschraube DIN 906-M 24x1,5 A0C.....	Plug screw.....	Bouchon fileté
19	128611	o			6kt-Schr.M14x 40 8.8 A0C DIN933 Vpl.....	Hexagonal bolt	Boulon hexagonal

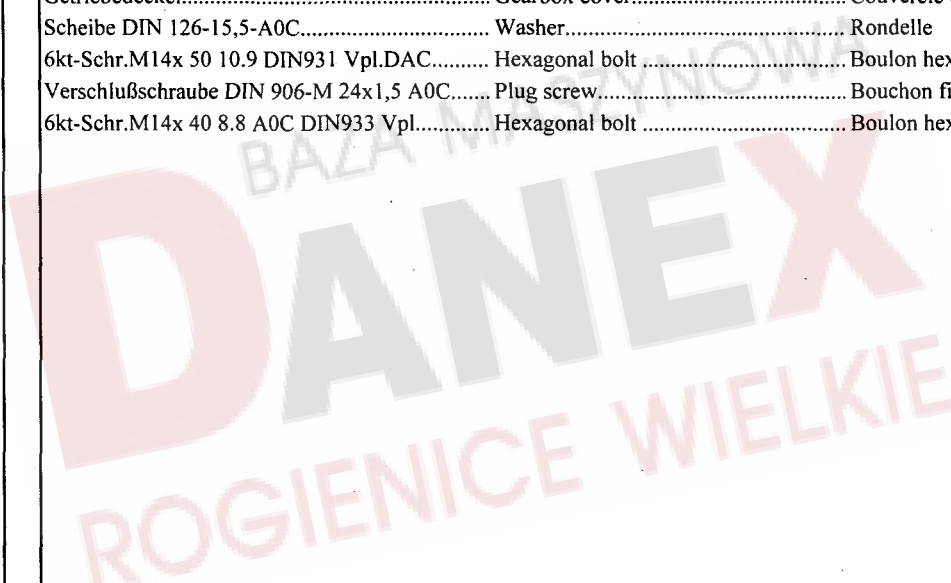

ERSATZTEILLISTE TAFEL - TABLE - PLAN - TAV. 4

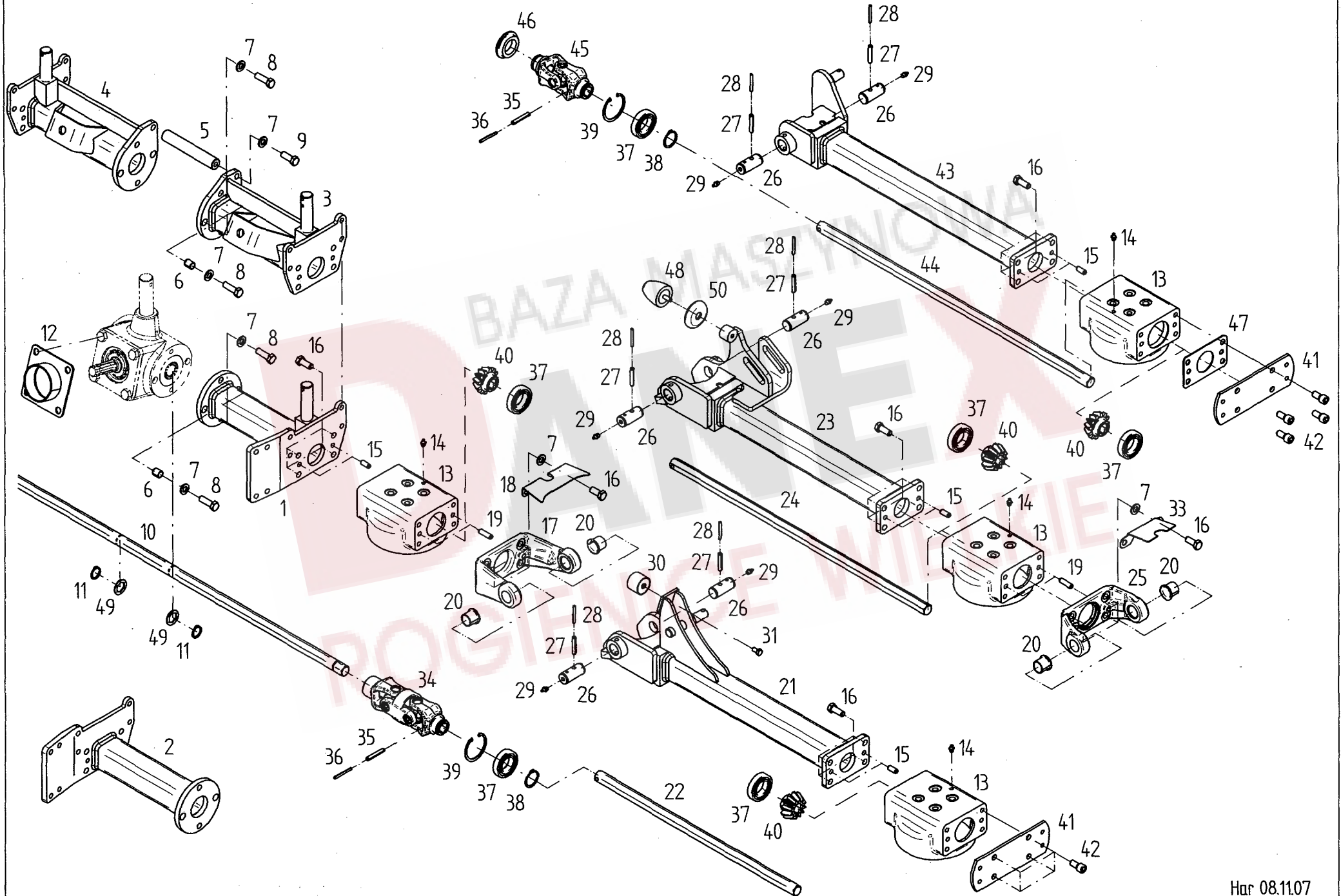

Pos	Nr.	TH 40IDS Hy	TH 43ID Hy	TH 60ID Hy	x=Verschleißteil x=Wear part x=Pièces d'usure	*=kein Ersatzteil *=no spare parts *=pas de pièce de rechange	s=Sonderzubehör s=Special equipment s=Équipement special
					Bezeichnung des Teiles	Description of the part	Désignation de la pièce
					Rahmen.....	Frame.....	Chassis
1	152313	o			Mittelrahmen links.....	Centre frame, left-hand side.....	Châssis central, à gauche
2	152315	o			Mittelrahmen rechts.....	Centre frame, right-hand side.....	Châssis central, à droite
3	152353		o		Mittelrahmen links.....	Centre frame, left-hand side.....	Châssis central, à gauche
4	152378		o		Mittelrahmen rechts.....	Centre frame, right-hand side.....	Châssis central, à droite
5	152493		o	o	Versteifungswelle.....	Reinforcing shaft.....	Arbre de renforcement
6	126387	o	o		Spannstift DIN 7346-16x18-A-ST Dacromet.....	Tensioning pin.....	Goupille de serrage
7	105186	o	o		Scheibe DIN 125- 13 -A0C.....	Washer.....	Rondelle
8	126383	o	o		6kt-Schr.M12X40-10.9 DIN933 Vpl Dac.....	Hexagonal bolt.....	Boulon hexagonal
9	126301	o	o		6kt-Schr.M12X35-10.9 DIN933 Vpl Dac.....	Hexagonal bolt.....	Boulon hexagonal
10	152757	o	o		Sechskantwelle 1212.....	Hexagonal shaft.....	Arbre hexagonal
11	128680	o	o		Sicherungsring 24 x 1,75 DIN 471.....	Snap ring.....	Circlip extérieur
12	152302	o			Flansch.....	Flange.....	Bride
13	152156	o	o		Kreiselkopf	Rotor head.....	Boîtier
14	108292	o	o		Kegelschmiernip. A S8X1 DIN71412.....	Conical grease nipple.....	Graisseur conique
15	127258	o	o		Spannstift ISO 8752- 10x 24-A-ST Dacromet.....	Tensioning pin.....	Goupille de serrage
16	126308	o	o		6kt-Schr.M12X30-10.9 DIN933 Vpl Dac.....	Hexagonal bolt.....	Boulon hexagonal
17	152524	o	o		Rahmenscharnier.....	Frame hinge.....	Charnière de châssis
18	152876	o	o		Scharnierabdeckung.....	Cover plate for winge.....	Plaque de fermeture pour charnière
19	124269	o	o		Spannstift ISO 8752- 10x 36-A-ST Dacromet.....	Tensioning pin.....	Goupille de serrage
20	130047	o	o		Bundbuchse 25W28/35X25.....	Flange sleeve.....	Douille à collet
21	152309	o			Rahmenrohr aussen.....	Frame pipe outside.....	Tube de châssis extérieur
22	152305	o			Sechskantwelle 605.....	Hexagonal shaft.....	Arbre hexagonal
23	152425		o		Rahmenrohr.....	Frame pipe.....	Tube de châssis
24	152431		o		Sechskantwelle 771.....	Hexagonal shaft.....	Arbre hexagonal
25	152464		o		Rahmenscharnier.....	Frame hinge.....	Charnière de châssis
26	152211	o	o		Scharnierbolzen	Hinge bolt.....	Boulon de charnière
27	126880	o	o		Spannstift ISO 8752- 8x 45-A-ST Dacromet.....	Tensioning pin.....	Goupille de serrage
28	126881	o	o		Spannstift ISO 8752- 5x 45-A-ST Dacromet.....	Tensioning pin.....	Goupille de serrage
29	126821	o	o		Kegelschmiernip. A M8X1 DIN71412.....	Conical grease nipple.....	Graisseur conique
30	133810	o			Gummipuffer.....	Rubber buffer.....	Tampon en caoutchouc
31	116612	o			6kt-Schr.M8X16-8.8-A0C DIN933.....	Hexagonal bolt.....	Boulon hexagonal
32	116615		o		6kt-Schr.M8X35-8.8-A0C DIN933.....	Hexagonal bolt.....	Boulon hexagonal
33	152433		o		Abdeckblech.....	Wheel guard.....	Tôle de protection
34	152235	o	o		Doppelkreuzgelenk DG2100.....	Double joint.....	Double joint de cardan
35	127178	o	o		Spannstift ISO 8752- 8x 50-A-ST Dacromet.....	Tensioning pin.....	Goupille de serrage
36	127399	o	o		Spannstift ISO 8752- 5x 50-A-ST Dacromet.....	Tensioning pin.....	Goupille de serrage
37	126429	o	o		Rillenkugell. 6007-2RS DIN625.....	Grooved ball bearing.....	Roulement rainuré à billes
38	107367	o	o		Sicherungsring 35X1.5 A0C DIN 471.....	Snap ring.....	Circlip extérieur
39	107383	o	o		Sicherungsring 62X2,0 A0C DIN 472.....	Snap ring.....	Circlip extérieur
40	152231	o	o		Kegelrad 4.75/12.....	Bevel wheel.....	Pignon conique
41	152293	o	o		Platte.....	Plate.....	Plaque
42	128469	o	o		Zylinderschraube M12x25-8.8 DIN 912 Vpl.....	Cheese head.....	Vis à tête cylindrique
43	152404		o		Rahmenrohr.....	Frame pipe.....	Tube de châssis
44	152427		o		Sechskantwelle 820.....	Hexagonal shaft.....	Arbre hexagonal
45	152494		o		Kreuzgelenk.....	Universal joint.....	Joint de cardan
46	152434		o		Schutzring.....	Protective ring.....	Anneau de protection
47	152426		o		Distanzblech.....	Distance sheet.....	Tôle d'écartement
48	152650		o		Gummipuffer.....	Rubber buffer.....	Tampon en caoutchouc
49	152756	o	o		Stützscheibe.....	Supporting plate.....	Rondelle de support
50	160757		o		Scheibe.....	Washer.....	Rondelle

ERSATZTEILLISTE TAFEL - TABLE - PLAN - TAV. 5

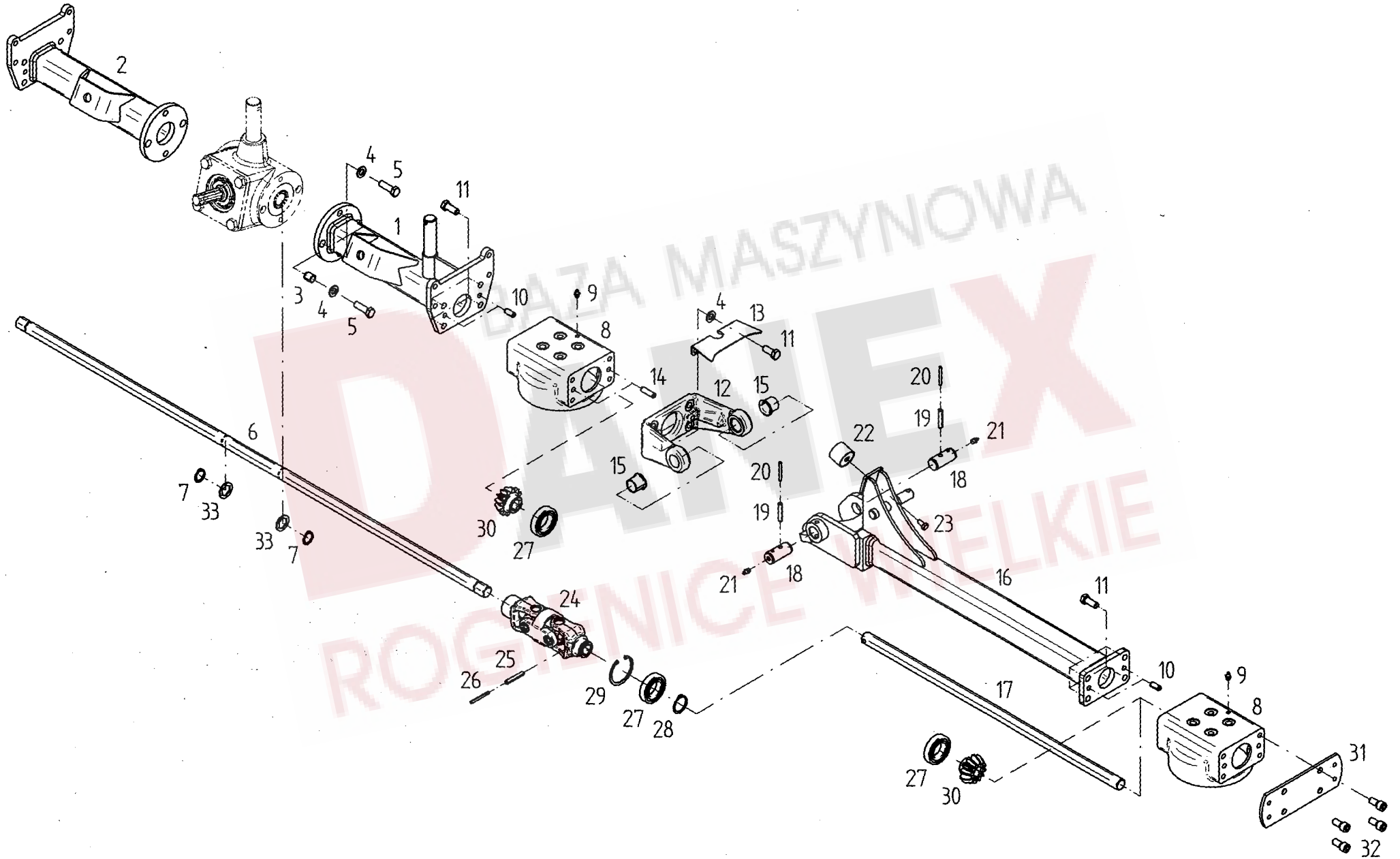

Pos.	Nr.	TH 40IDS Hy	TH 431D Hy	TH 601D Hy	x=Verschleißteil	*=kein Ersatzteil	s=Sonderzubehör
					x=Wear part	*=no spare parts	s=Special equipment
					x=Pièces d'usure	*=pas de pièce de rechange	s=Équipement special
					Bezeichnung des Teiles	Description of the part	Désignation de la pièce
					Rahmen.....	Frame.....	Chassis
1	152527		o		Mittelrahmen links.....	Centre frame, left-hand side.....	Châssis central, à gauche
2	152528		o		Mittelrahmen rechts.....	Centre frame, right-hand side.....	Châssis central, à droite
3	126387		o		Spannstift DIN 7346-16x18-A-ST Dacromet.....	Tensioning pin.....	Goupille de serrage
4	105186		o		Scheibe DIN 125- 13 -A0C.....	Washer.....	Rondelle
5	126383		o		6kt-Schr.M12X40-10.9-A0C DIN933 Vpl DAC.....	Hexagonal bolt.....	Boulon hexagonal
6	152758		o		Sechskantwelle.....	Hexagonal shaft.....	Arbre hexagonal
7	128680		o		Sicherungsring 24 x 1,75 DIN 471.....	Snap ring.....	Circlip extérieur
8	152156		o		Kreiselkopf.....	Rotor head.....	Boitier
9	108292		o		Kegelschmiernip. A S8X1 DIN71412.....	Conical grease nipple.....	Graisseur conique
10	127258		o		Spannstift ISO 8752- 10x 24-A-ST Dacromet.....	Tensioning pin.....	Goupille de serrage
11	126308		o		6kt-Schr.M12X30-10.9-A0C DIN933 Vpl DAC.....	Hexagonal bolt.....	Boulon hexagonal
12	152524		o		Rahmenscharnier.....	Frame hinge.....	Charnière de châssis
13	152876		o		Scharnierabdeckung.....	Cover plate for winge.....	Plaque de fermeture pour charnière
14	124269		o		Spannstift ISO 8752- 10x 36-A-ST Dacromet.....	Tensioning pin.....	Goupille de serrage
15	130047		o		Bundbuchse 25W28/35X25.....	Flange sleeve.....	Douille à collet
16	152564		o		Rahmenrohr.....	Frame pipe.....	Tube de châssis
17	152222		o		Sechskantwelle.....	Hexagonal shaft.....	Arbre hexagonal
18	152211		o		Scharnierbolzen.....	Hinge bolt.....	Boulon de charnière
19	126880		o		Spannstift ISO 8752- 8x 45-A-ST Dacromet.....	Tensioning pin.....	Goupille de serrage
20	126881		o		Spannstift ISO 8752- 5x 45-A-ST Dacromet.....	Tensioning pin.....	Goupille de serrage
21	126821		o		Kegelschmiernip. A M8X1 DIN71412.....	Conical grease nipple.....	Graisseur conique
22	133810		o		Gummipuffer.....	Rubber buffer.....	Tampon en caoutchouc
23	116612		o		6kt-Schr.M8X16-8.8-A0C DIN933.....	Hexagonal bolt.....	Boulon hexagonal
24	152235		o		Doppelkreuzgelenk DG2100.....	Double joint.....	Double joint de cardan
25	127178		o		Spannstift ISO 8752- 8x 50-A-ST Dacromet.....	Tensioning pin.....	Goupille de serrage
26	127399		o		Spannstift ISO 8752- 5x 50-A-ST Dacromet.....	Tensioning pin.....	Goupille de serrage
27	126429		o		Rillenkugell. 6007-2RS DIN625.....	Grooved ball bearing.....	Roulement rainuré à billes
28	107367		o		Sicherungsring 35X1.5 A0C DIN 471.....	Snap ring.....	Circlip extérieur
29	107383		o		Sicherungsring 62X2,0 A0C DIN 472.....	Snap ring.....	Circlip extérieur
30	152231		o		Kegelrad 4.75/12.....	Bevel wheel.....	Pignon conique
31	152293		o		Platte.....	Plate.....	Plaque
32	128469		o		Zylinderschraube M12x25-8.8 A0C DIN 912 Vpl.....	Cheese head.....	Vis à tête cylindrique
33	152756		o		Stützscheibe.....	Supporting plate.....	Rondelle de support

ROGIENIC WIELKE

ERSATZTEILLISTE TAFEL - TABLE - PLAN - TAV. 6

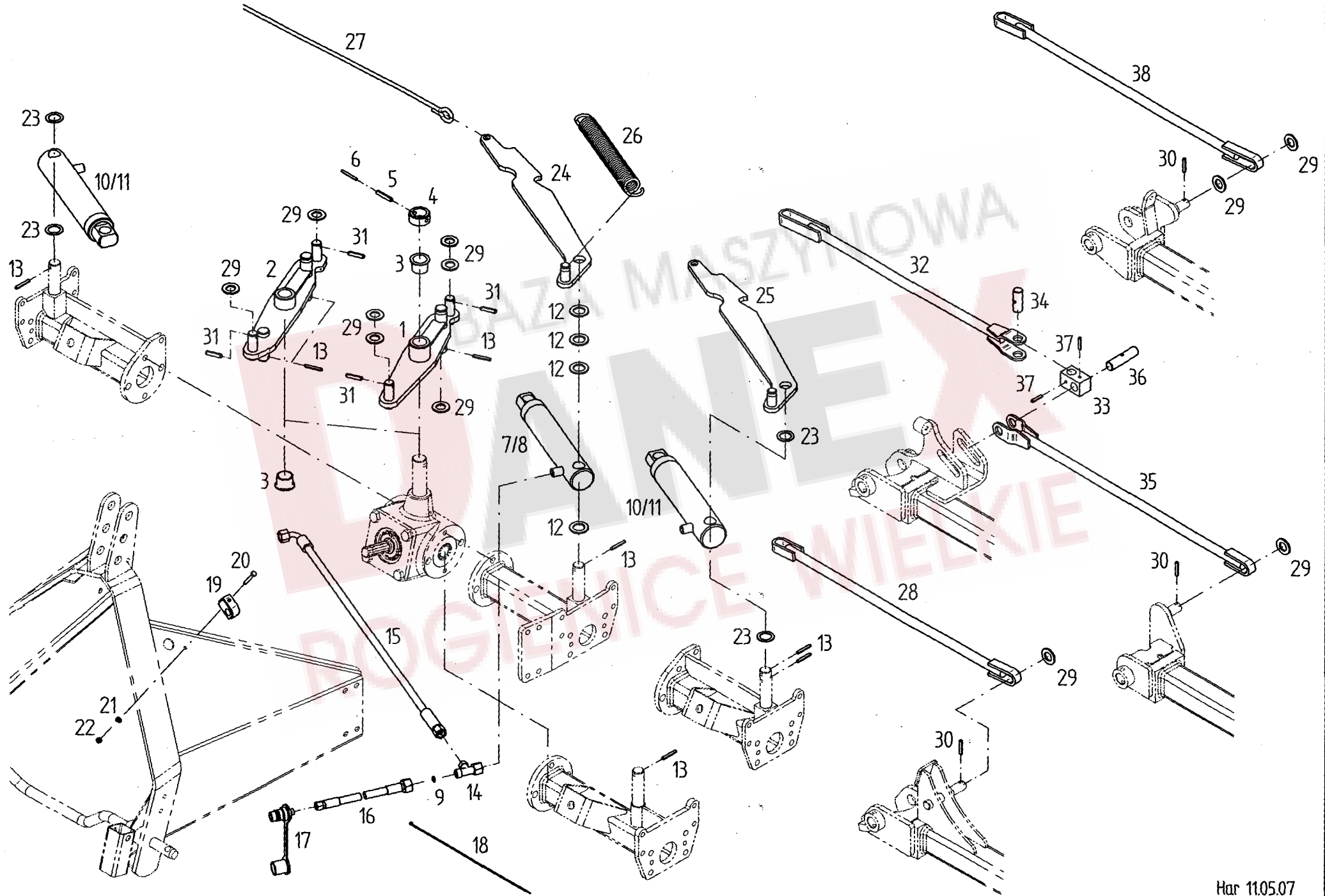

Tafel, Table, Plan, Tav.

Pos	Nr.	TH 40IDS Hy	TH 43ID Hy	TH 60ID Hy	x=Verschleißteil	*=kein Ersatzteil	s=Sonderzubehör
					x=Wear part	*=no spare parts	s=Special equipment
					x=Pièces d'usure	*=pas de pièce de rechange	s=Équipement special
					Bezeichnung des Teiles	Description of the part	Désignation de la pièce
Verriegelung und Hydraulik..... Lock assembly and hydraulic.... Verrouillage et hydraulique							
1	152567	o	o		Wippe.....	Rocker.....	Bascule
2	152569			o	Wippe.....	Rocker.....	Bascule
3	150920	o	o	o	Bundbuchse.....	Flange sleeve.....	Douille à collet
4	150451	o	o	o	Stellring.....	Adjusting ring.....	Bague de réglage
5	126880	o	o	o	Spannstift ISO 8752- 8x 45-A-ST Dacromet.....	Tensioning pin.....	Goupille de serrage
6	126881	o	o	o	Spannstift ISO 8752- 5x 45-A-ST Dacromet.....	Tensioning pin.....	Goupille de serrage
7	152322	o	o		Druckzylinder.....	Pressure cylinder.....	Vérin de pression
8	152323	o	o		Dichtsatz für 152322.....	Set of seals for 152322.....	Jeu des joints pour 152322
9	151070	o	o	o	Drosselscheibe 10.....	Throttle plate.....	Écran d'étranglement
10	152513			o	Druckzylinder.....	Pressure cylinder.....	Vérin de pression
11	152514			o	Dichtsatz für 152513.....	Set of seals for 152513.....	Jeu des joints pour 152513
12	140171	o	o	o	Scheibe.....	Washer.....	Rondelle
13	107452	o	o	o	Spannstift ISO 8752- 6x 40-A-ST Dacromet.....	Tensioning pin.....	Goupille de serrage
14	127980	o	o	o	L-Verschraubung mit Dichtkegel.....	Screw fitting.....	Raccord à vis
15	152533			x	HD-Schlauch DIN20066-2SN6PP 680P.....	Hydraulic hose.....	Flexible hydraulique
16	151033	x	x	x	HD-Schlauch DIN20066-2SN6PP 2650P.....	Hydraulic hose.....	Flexible hydraulique
17	126859	o	o	o	SVK-Stecker ISO 7241-12,5 8L A3C.....	Plug with socket.....	Fiche avec manchon
18	124326			o	Kabelbinder PLT3H-DO PAND. 360LG.....	Operating cable.....	Câble
19	151817	o			Rohrschelle HRBGS OB A1 15.....	Bracket.....	Bride
20	127581	o			6kt.-Schraube DIN 933 M 6x45-8.8-A0C.....	Hexagonal bolt.....	Boulon hexagonal
21	115970	o			Scheibe DIN 125- 6,4 -A0C.....	Washer.....	Rondelle
22	106903	o			6kt.-Mutter DIN 985-M 6-8-A0C.....	Hexagonal nut.....	Écrou hexagonal
23	127884	o	o	o	Stütz-Scheibe 26X37X 4 DIN988.....	Supporting plate.....	Rondelle de support
24	152570	o	o		Hebel.....	Handle.....	Levier
25	152447			o	Hebel.....	Handle.....	Levier
26	162544	o	o	o	Zugfeder.....	Pulling spring.....	Ressort de Tension
27	123775	x	x	x	Seil 8 x 5000 rot.....	Rope, red.....	Câble, rouge
28	152304	o			Zugstange.....	Pull rod.....	Barre de traction
29	108455	o	o	o	Scheibe DIN 125- 21 -A0C.....	Washer.....	Rondelle
30	107451	o	o	o	Spannstift ISO 8752- 6x 36-A-ST Dacromet.....	Tensioning pin.....	Goupille de serrage
31	107464	o	o	o	Spannstift ISO 8752- 8x 36-A-ST Dacromet.....	Tensioning pin.....	Goupille de serrage
32	152946			o	Zugstange.....	Pull rod.....	Barre de traction
33	152438			o	Gelenkstück.....	Joint piece.....	Pièce d'articulation
34	152439			o	Gelenkstückbolzen.....	Joint bolt.....	Axe d'articulation
35	152442			o	Zugstange.....	Pull rod.....	Barre de traction
36	152437			o	Gelenkstückbolzen.....	Joint bolt.....	Axe d'articulation
37	107449			o	Spannstift ISO 8752- 6x 30-A-ST Dacromet.....	Tensioning pin.....	Goupille de serrage
38	152944			o	Zugstange.....	Pull rod.....	Barre de traction

ERSATZTEILLISTE TAFEL - TABLE - PLAN - TAV. 7

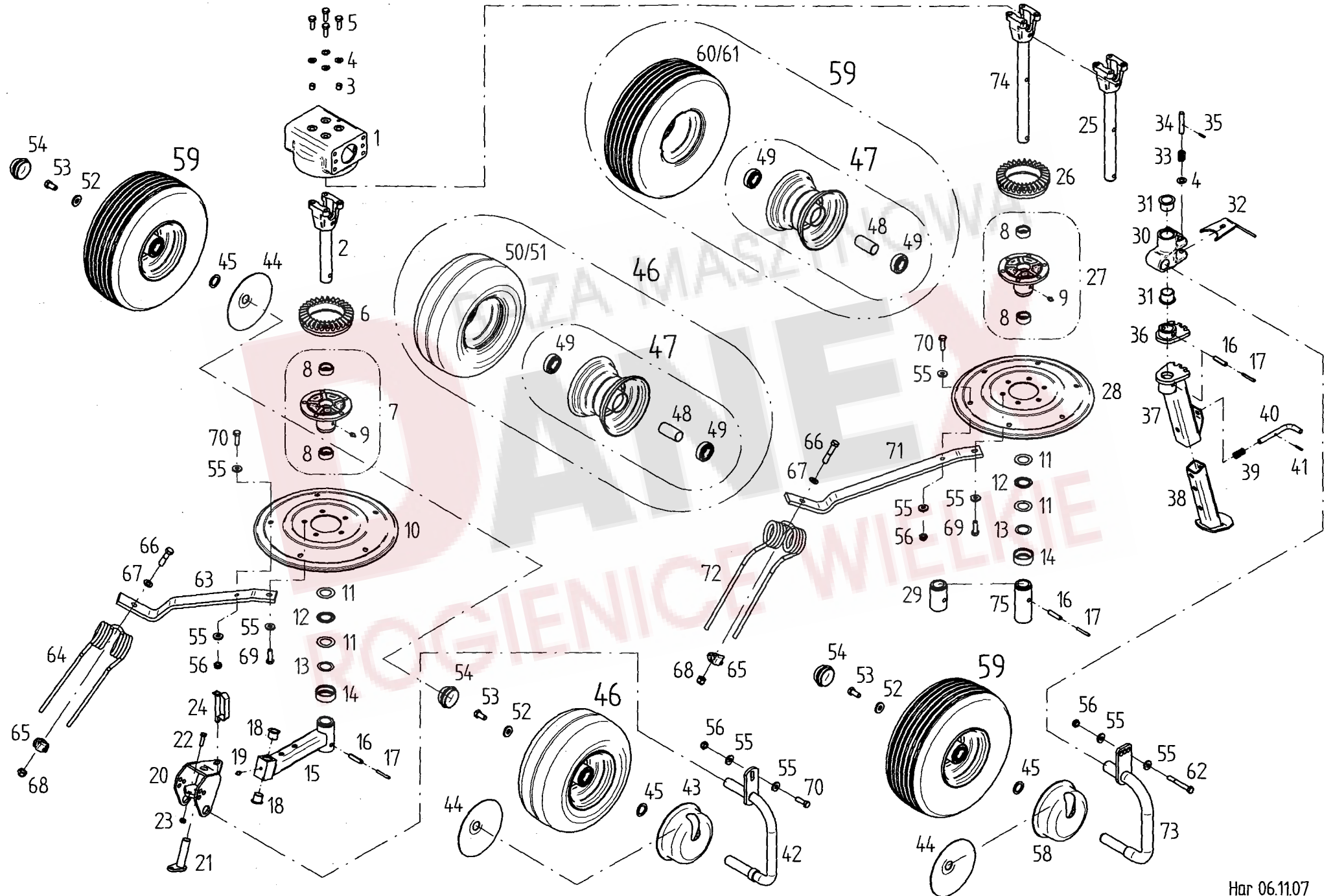

Pos	Nr.	TH 40IDS Hy	TH 43ID Hy	TH 60ID Hy	x=Verschleißteil x=Wear part x=Pièces d'usure Bezeichnung des Teiles	*kein Ersatzteil *no spare parts *pas de pièce de rechange Description of the part	s=Sonderzubehör s=Special equipment s=Équipement special Désignation de la pièce
Kreisel mit Laufradachse..... Rotor with track wheel axl Rotor avec essieu roue							
1	152156	o	o	o	Kreiselkopf.....	Rotor head.....	Boîtier
2	150277	o			Kreiselachse.....	Rotor axle.....	Axe du rotor
3	128393	o	o	o	Spannstift DIN 7346-13x14-A-ST Dac.....	Tensioning pin.....	Goupille de serrage
4	115973	o	o	o	Scheibe DIN 125- 10,5 -A0C.....	Washer.....	Rondelle
5	126137	o	o	o	6kt-Schr.M10X 30- 8.8-A0C DIN933 Vpl.....	Hexagonal bolt.....	Boulon hexagonal
6	150052	o			Kegelrad 4,75/30.....	Bevel wheel.....	Pignon conique
7	489781	o			Kreiselnabe mit Lager, kompl.....	Rotor hub with bearing, cpl.....	Moyer du rotor avec palier, cpl.
8	127735	o	o	o	Nadelhülse HK 3016 DIN 618.....	Needle bush.....	Roulement à aiguilles
9	108292	o	o	o	Kegelschmiernippel AS 8X1 DIN71412.....	Conical grease nipple.....	Graisseur conique
10	150070	o			Zinkenteller.....	Tine plate.....	Plaque de dents
11	127567	o	o	o	Axiallagerscheibe AS 3047.....	Thrust bearing plate.....	Plaque de palier de butée
12	127566	o	o	o	Axialnadellager AXK 3047.....	Needle thrust bearing.....	Palier de butée à aiguilles
13	124503	o	o	o	Pass-Scheibe 30X 42X 0.5 DIN988.....	Adjusting washer.....	Rondelle d' austage
14	150080	o	o	o	Schutzkappe.....	Protective cap.....	Borne de protection
15	152517	o			Achsausleger.....	Axle bracket.....	Bras de axe
16	105464	o	o	o	Spannstift ISO 8752- 10x 45-A-ST Dac.....	Tensioning pin.....	Goupille de serrage
17	107453	o	o	o	Spannstift ISO 8752- 6x 45-A-ST Dac.....	Tensioning pin.....	Goupille de serrage
18	131595	o			Bundbuchse 20W23/30x21,5.....	Flange sleeve.....	Douille à collet
19	124608	o			Kegelschmiernippel AS 8x1x3,5.....	Conical grease nipple.....	Graisseur conique
20	152519	o			Verstellkopf.....	Adjustment button.....	Bouton de réglage
21	152381	o			Achse.....	Axle.....	Essieu
22	105483	o			6kt-Schr.M 8X 30- 8.8-A0C DIN933.....	Hexagonal bolt.....	Boulon hexagonal
23	108531	o			6kt-Mutter M 8- 8 -A0C DIN985.....	Hexagonal nut.....	Écrou hexagonal
24	120760	o			Federsteckbolzen 12 x 65.....	Clip-on bolt.....	Axe enfichable à ressort
25	152384			o	Kreiselachse.....	Rotor axle.....	Axe du rotor
26	152230		o		Kegelrad 4,75/30.....	Bevel wheel.....	Pignon conique
27	489782		o		Kreiselnabe mit Lager, kompl.....	Rotor hub with bearing, cpl.....	Moyer du rotor avec palier, cpl.
28	152228		o		Zinkenteller.....	Tine plate.....	Plaque de dents
29	152369			o	Distanzrohr.....	Distance pipe.....	Tube d'écartement
30	152359		o	o	Achsaufnahme.....	Receiver.....	Leveur
31	150920		o	o	Bundbuchse 30W34/42x26.....	Flange sleeve.....	Douille à collet
32	152360		o	o	Hebel.....	Handle.....	Levier
33	152490		o	o	Druckfeder.....	Compression spring.....	Ressort de pression
34	152361		o	o	Bolzen.....	Pin.....	Boulon
35	115945		o	o	Spannstift ISO 8752- 4x 20-A-ST Dac.....	Tensioning pin.....	Goupille de serrage
36	152589		o		Segment.....	Segment.....	Segment
37	152590			o	Halter.....	Support.....	Support
38	152655			o	Stützfuß.....	Land support.....	Pied d'appui
39	130461			o	Druckfeder.....	Compression spring.....	Ressort de pression
40	151831			o	Bolzen.....	Pin.....	Boulon
41	107428			o	Spannstift ISO 8752- 4x 24-A-ST Dac.....	Tensioning pin.....	Goupille de serrage
42	150800	o			Laufachse.....	Traversing axle.....	Axe de roulement
43	150280	o			Wickelschutz.....	Protection device against winding up.....	Protection d'enroulement
44	150281	o	o	o	Schutzscheibe hinten.....	Protective plate.....	Chapeau de protection
45	127570	o	o	o	Pass-Scheibe 25 x 36 x 2 DIN988.....	Adjusting washer.....	Rondelle d' austage
46	127731	x			Laufrad 13 x 6.50-6.....	Track wheel.....	Roue
47	121608	o	o	o	Felge 4.50A x 6.....	Rim.....	Jante
48	128058	o	o	o	Distanzrohr.....	Distance pipe.....	Tube d'écartement
49	117363	o	o	o	Rillenkugell. 6205 2RS DIN625.....	Grooved ball bearing.....	Roulement rainuré à billes
50	127729	x			Schlauch 13 x 6.50-6.....	Tube.....	Chambre à air
51	127730	x			Reifen 13 x 6.50-6 4PR Rille.....	Tire.....	Pneu
52	122712	o	o	o	Scheibe.....	Washer.....	Rondelle
53	126662	o	o	o	6kt-Schr.M12x 25- 8.8-A0C DIN933 Vpl.....	Hexagonal bolt.....	Boulon hexagonal
54	121327	o	o	o	Abschlußkappe D=52.....	Sealing hat for rim.....	Chapeau de fermeture pour jante
55	116118	o	o	o	Scheibe DIN 7349- 10,5 -A0C.....	Washer.....	Rondelle
56	108441	o	o	o	6kt-Mutter M 10- 8 -A0C DIN985.....	Hexagonal nut.....	Écrou hexagonal
Fortsetzung nächste Seite..... Continued on next page..... Continué sur la page suivante							

ERSATZTEILLISTE TAFEL - TABLE - PLAN - TAV. 8

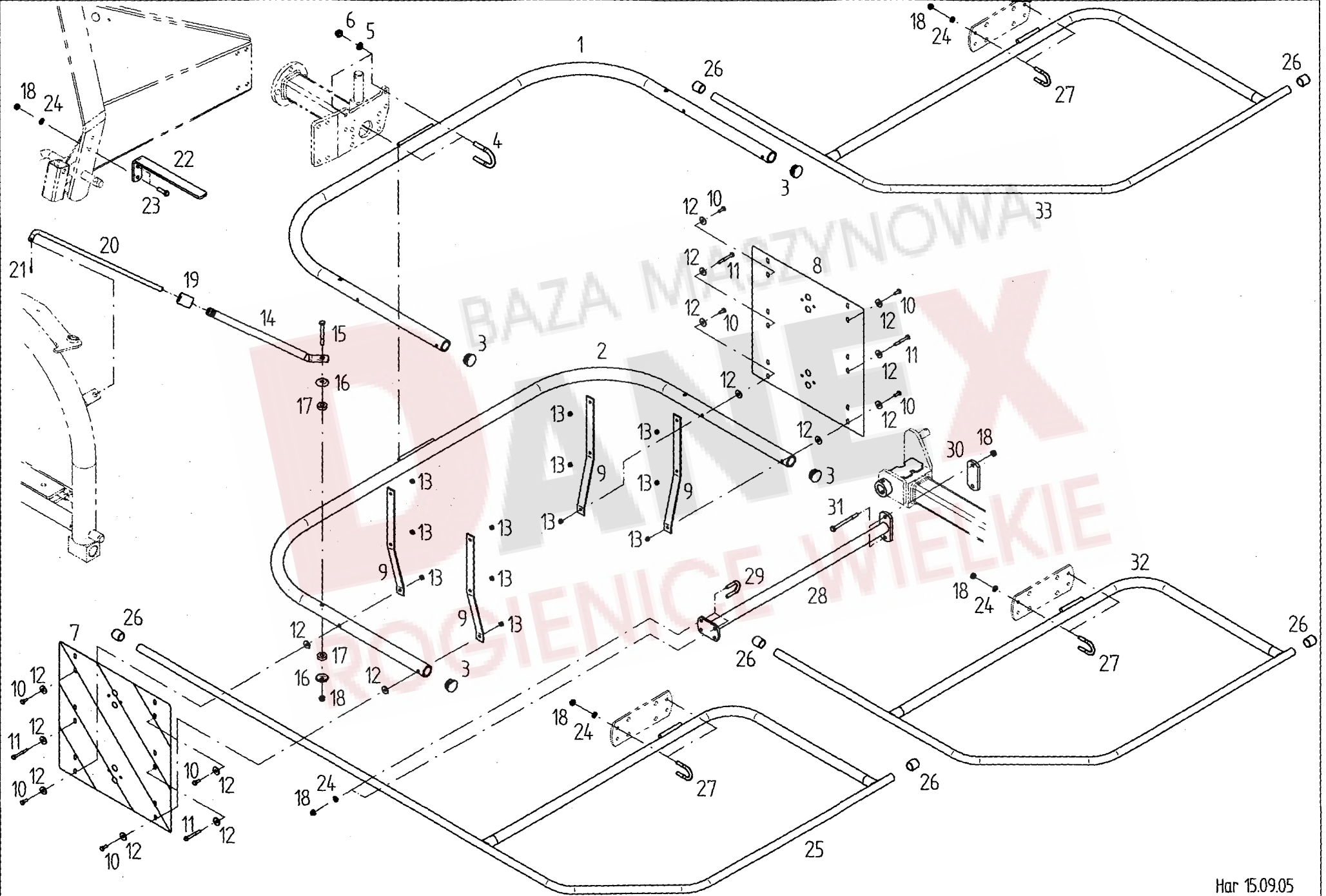

Pos	Nr.	TH 40IDS Hy	TH 43ID Hy	TH 60ID Hy	x=Verschleißteil x=Wear part x=Pièces d'usure	*=kein Ersatzteil *=no spare parts *=pas de pièce de rechange	s=Sonderzubehör s=Special equipment s=Équipement special
					Bezeichnung des Teiles	Description of the part	Désignation de la pièce
Schutzvorrichtung..... Protective device Dispositif de protection							
1	152299	o		o	Warntafelträger.....	Warning sign carrier.....	Bras portant de tableau d'avis
2	152227		o		Warntafelträger.....	Warning sign carrier.....	Bras portant de tableau d'avis
3	128271	o	o	o	Lamellenstopfen EP 620 GL34.....	Lamellar plug.....	Bouchon à lamelles
4	150915	o	o	o	Bügelschraube M 10-38 DIN 3570 5.8-A0C.....	Stirrup bolt.....	Boulon étrier
5	115973	o	o	o	Scheibe DIN 125-10,5-A0C.....	Washer.....	Rondelle
6	108441	o	o	o	6kt.-Mutter DIN 985-M10-8-A0C.....	Hexagonal nut.....	Écrou hexagonal
7	150614	o	o	o	Warntafel, rechts.....	Warning sign, right.....	Tableau d'avertissement, droit
8	150615	o	o	o	Warntafel, links.....	Warning sign, left.....	Tableau d'avertissement, gauche
9	152534	o	o	o	Stütze.....	Support.....	Support
10	116607	o	o	o	6kt.-Schraube DIN 933-M 6x16-8.8-A0C.....	Hexagonal bolt.....	Boulon hexagonal
11	127289	o	o	o	6kt.-Schraube DIN 931-M 6x50-8.8-A0C.....	Hexagonal bolt.....	Boulon hexagonal
12	116030	o	o	o	Scheibe DIN 9021-7,4-A0C.....	Washer.....	Rondelle
13	106903	o	o	o	6kt.-Mutter DIN 985-M 6-8-A0C.....	Hexagonal nut.....	Écrou hexagonal
14	152220		o	o	Rohrstrebe.....	Tubular strut.....	Entretoise en tube
15	124279		o	o	6kt.-Schraube DIN 931-M 8x70-8.8-A0C.....	Hexagonal bolt.....	Boulon hexagonal
16	140262		o	o	Tellerscheibe.....	Washer.....	Rondelle
17	150623		o	o	Gummischeibe.....	Rubber washer.....	Rondelle caoutchouc
18	108531	o	o	o	6kt.-Mutter DIN 985-M 8-8-A0C.....	Hexagonal nut.....	Écrou hexagonal
19	160861		o	o	Führungsbuchse.....	Bushing.....	Douille
20	150620		o	o	Schutzstange.....	Protective rod.....	Barre de protection
21	107428		o	o	Spannstift ISO 8752-4x24-A-ST Dacromet.....	Tension pin.....	Goupille de serrage
22	152297	o			Schutzbügel.....	Protective hoop.....	Etrier de protection
23	105483	o			6kt.-Schraube DIN 933-M 8x30-8.8-A0C.....	Hexagonal bolt.....	Boulon hexagonal
24	115972	o	o	o	Scheibe DIN 125-8,4-A0C.....	Washer.....	Rondelle
25	152457		o		Schutzbügel.....	Protective hoop.....	Etrier de protection
26	128071	o	o	o	Lamellenstopfen GPN 280 ER 21.....	Lamellar plug.....	Bouchon à lamelles
27	160500	o	o	o	Bügelschraube M 8-27 5.8-A0C.....	Stirrup bolt.....	Boulon étrier
28	152463		o		Schutzbogenhalter.....	Support.....	Support
29	152459		o		Bügelschraube M 8-22 5.8-A0C.....	Stirrup bolt.....	Boulon étrier
30	152458		o		Lasche.....	Tongue.....	Eclisse
31	128441		o		6kt.-Schraube DIN 931-M 8x90-8.8-A0C.....	Hexagonal bolt.....	Boulon hexagonal
32	152280	o			Schutzbügel.....	Protective hoop.....	Etrier de protection
33	152321		o		Schutzbügel.....	Protective hoop.....	Etrier de protection
Fortsetzung von Tafel 7..... Continued from table 7..... Continué de la plan 7							
58	150784		o	o	Wickelschutz.....	Protection device against winding up.....	Protection d'enroulement
59	126583		x	x	Laufrad 15 x 6.00-6 6PR.....	Track wheel.....	Roue
60	121610		x	x	Schlauch 15 x 6.00-6 TR13.....	Tube.....	Chambre à air
61	121609		x	x	Reifen 15 x 6.00-6 6PR Rille.....	Tire.....	Pneu
62	107596		o	o	6kt.-Schr.M10X 80- 8.8-A0C DIN931.....	Hexagonal bolt.....	Boulon hexagonal
63	152515	o		o	Zinkenarm.....	Tine arm.....	Bras à dents
64	150862		x		Federzinken.....	Flexible tine.....	Pointe flexible
65	150094	o	o	o	Unterlage.....	Support.....	Support
66	127454	o	o	o	6kt.-Schr.M12X 50-10.9-Dacromet DIN931.....	Hexagonal bolt.....	Boulon hexagonal
67	105186	o	o	o	Scheibe DIN 125- 13 -A0C.....	Washer.....	Rondelle
68	127564	o	o	o	6kt.-Mutter M12-10 -A0C DIN982.....	Hexagonal nut.....	Écrou hexagonal
69	127736	o	o	o	6kt.-Schr.M10x 35- 8.8-A0C DIN933 Vpl.....	Hexagonal bolt.....	Boulon hexagonal
70	116623	o	o	o	6kt.-Schr.M10x 35- 8.8-A0C DIN933.....	Hexagonal bolt.....	Boulon hexagonal
71	152236		o		Zinkenarm.....	Tine arm.....	Bras à dents
72	150296	x		x	Federzinken.....	Flexible tine.....	Pointe flexible
73	152521		o	o	Laufachse.....	Traversing axle.....	Axe de roulement
74	152652		o		Kreiselachse.....	Rotor axle.....	Axe du rotor
75	152653		o		Distanzrohr.....	Distance pipe.....	Tube d'écartement

ERSATZTEILLISTE TAFEL - TABLE - PLAN - TAV. 9

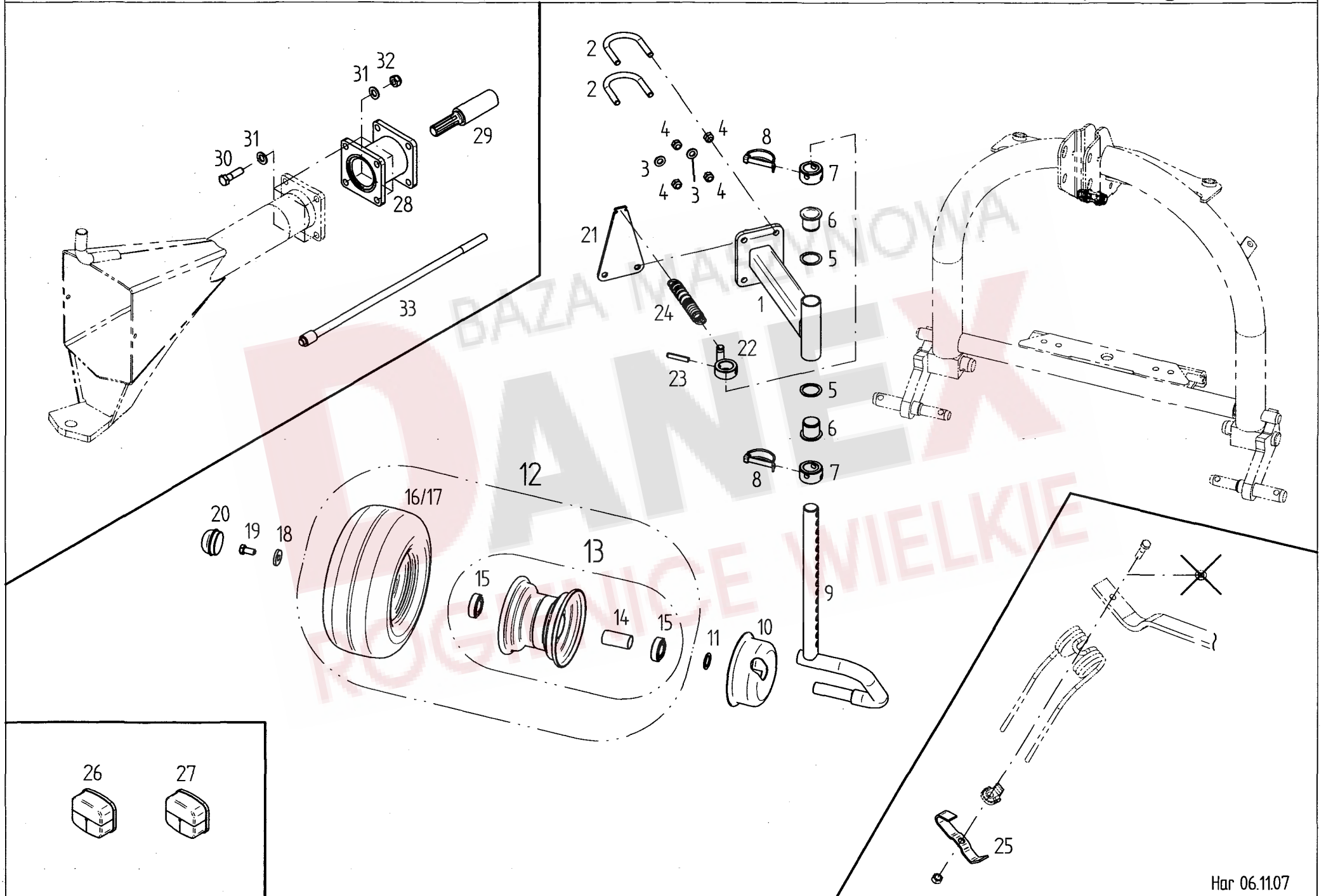

Pos	Nr.	TH 40IDS Hy	TH 43ID Hy	TH 60ID Hy	x=Verschleißteil	*=kein Ersatzteil	s=Sonderzubehör
					x=Wear part	*=no spare parts	s=Special equipment
					x=Pièces d'usure	*=pas de pièce de rechange	s=Équipement special
					Bezeichnung des Teiles	Description of the part	Désignation de la pièce
					Sonderzubehör.....	Special equipment.....	Équipement special
1	152482	s	s		Radausleger.....	Outrigger.....	Bras levier
2	162260	s	s		Bügelschraube M 12-64 DIN 3570 5.8-A0C.....	Stirrup bolt.....	Boulon étrier
3	105186	s	s		Scheibe DIN 125-13-3A.....	Washer.....	Rondelle
4	108589	s	s		6kt.-Mutter DIN 985-M12- 8-A0C.....	Hexagonal nut.....	Écrou hexagonal
5	127164	s	s		Paßscheibe 37x47x2 DIN 988.....	Adjusting washer.....	Rondelle d' austage
6	122735	s	s		Bundbuchse.....	Flange sleeve.....	Douille à collet
7	164561	s	s		Stellring.....	Adjusting ring.....	Bague de réglage
8	118603	s	s		Rohrklappstecker 10x60.....	Folding plug for pipes.....	Esse d' essieu en tube
9	164573	s	s		Laufachse.....	Traversing axle.....	Axe de roulement
10	150784	s	s		Wickelschutz.....	Protection device against winding up.....	Protection d' enroulement
11	127570	s	s		Paßscheibe 25x36x2,0 DIN 988 ZN 3.....	Adjusting washer.....	Rondelle d' austage
12	127731	x	x		Laufrad, kompl. 13x6.50-6.....	Track wheel, cpl.....	Roue, cpl.
13	121608	s	s		Felge 4.50 A x 6.....	Rim.....	Jante
14	128058	s	s		Distanzrohr.....	Distance pipe.....	Tube d' écartement
15	117363	s	s		Rillenkugellager 6205-2RS DIN 625.....	Grooved ball bearing.....	Roulement rainuré à billes
16	127730	x	x		Decke 13 x 6.50-6 4 PR-Rille.....	Surface.....	Couverture
17	127729	x	x		Schlauch 13 x 6.50-6.....	Tube.....	Chambre à air
18	130655	s	s		Scheibe.....	Washer.....	Rondelle
19	126662	s	s		6kt.-Schraube DIN 933-M12x25-8.8-A0C Vpl.....	Hexagonal bolt.....	Boulon hexagonal
20	121327	s	s		Abschlußkappe D=52.....	Sealing hat.....	Chapeau de fermeture
21	152542	s	s		Platte.....	Plate.....	Plaque
22	152545	s	s		Stellring.....	Adjusting ring.....	Bague de réglage
23	107475	s	s		Spannstift ISO 8752- 10x 50-A-ST Dac.....	Tensioning pin.....	Goupille de serrage
24	122473	s	s		Zugfeder 3.5x26.5x230.....	Pulling spring.....	Ressort de tension
25	152584	s	s	s	Zinkensicherung.....	Safety device for tines.....	Dispositif de securite pour les dents
26	162090	s	s	s	Dreikammerleuchte BBS 95 links.....	Three - unit lamp, left - hand sided....	Feu trois lampes, à gauche
27	162091	s	s	s	Dreikammerleuchte BBS 95 rechts.....	Three - unit lamp, right - hand sided..	Feu trois lampes, à droite
28	152547	s			Zwischenstück.....	Distance piece.....	Piece intermédiaire
29	152550	s			Verlängerungsstück.....	Extension piece.....	Allonge
30	128131	s			6kt-Schr.M14x 50 10.9 DIN931 Vpl.DAC.....	Hexagonal bolt.....	Boulon hexagonal
31	115986	s			Scheibe DIN 126-15,5-A0C.....	Washer.....	Rondelle
32	126812	s			6kt-Mutter M14- 10 DIN985 DAC.....	Hexagonal nut.....	Écrou hexagonal
33	152530	s			Zugstange.....	Pull rod.....	Barre de traction

ERSATZTEILLISTE TAFEL - TABLE - PLAN - TAV. 10

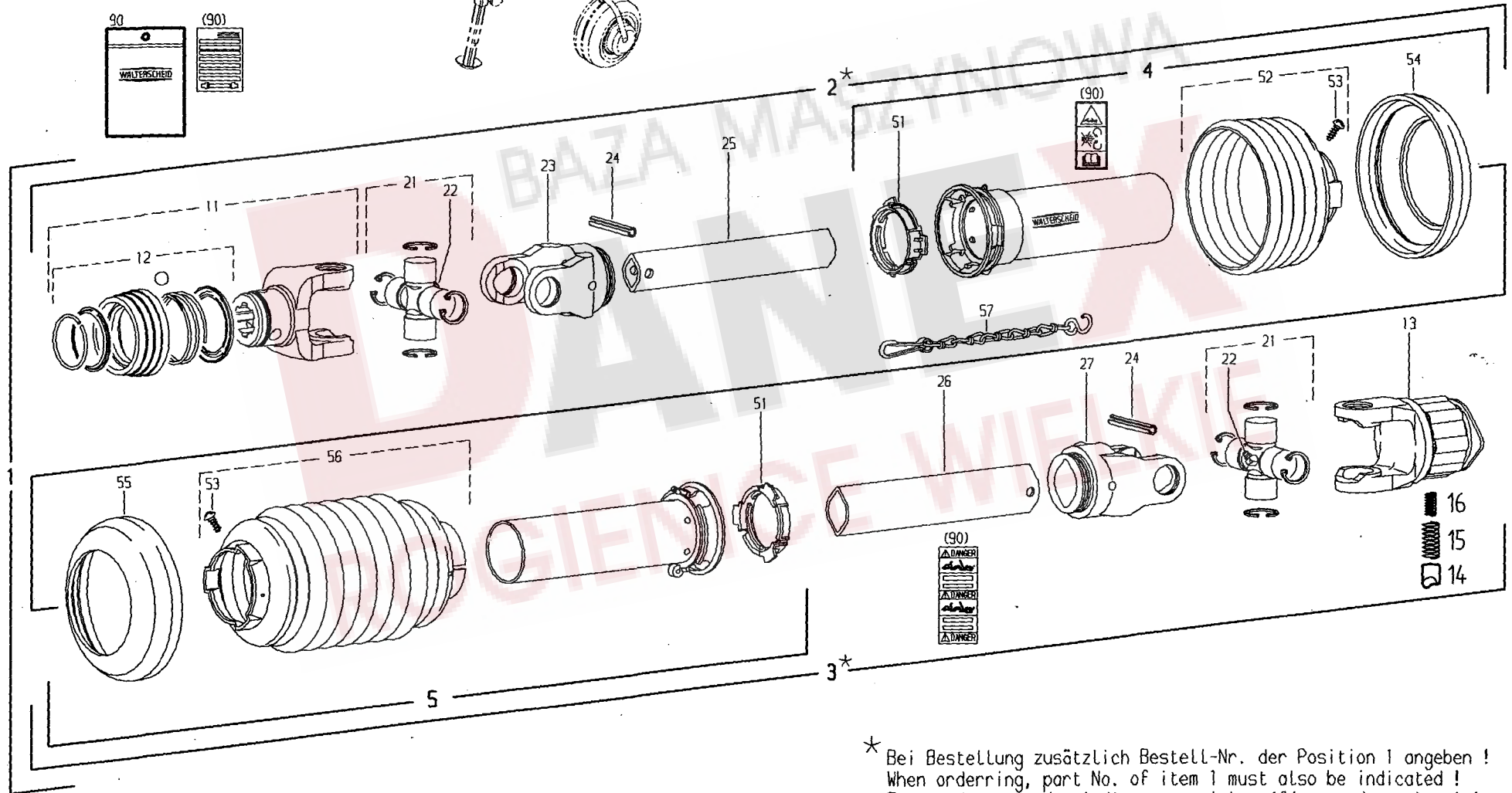
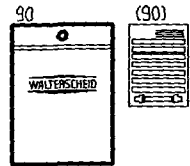
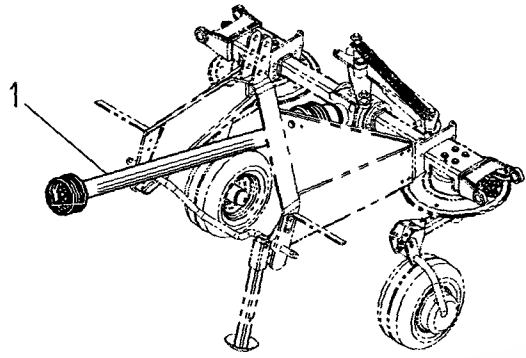

* Bei Bestellung zusätzlich Bestell-Nr. der Position 1 angeben!
 When ordering, part No. of item 1 must also be indicated!
 En cas de commande, indiquer aussi la référence du repère 1!

Pos	Nr.	TH 401DS Hy	TH 431D Hy	TH 601D Hy	x=Verschleißteil x=Wear part x=Pièces d'usure	*=kein Ersatzteil *=no spare parts *=pas de pièce de rechange	s=Sonderzubehör s=Special equipment s=Équipement special
					Bezeichnung des Teiles	Description of the part	Désignation de la pièce
1	152467	o			Gelenkwelle..... PTO-shaft..... Arbre de transmission W2100-SD05-1210-K32B / 550Nm		
2	102277	o			Innere Gelenkwellenhälfte m. äußerer	Inner PTO drive shaft half with....	Demi-transmission intérieure
					Schutzhälfte WH2100-SD05-1156.....	outer guard half.....	avec demiprotecteur extérieur
3	102278	o			Äußere Gelenkwellenhälfte mit innerer.....	Outer PTO drive shaft half with...	Demi-transmission extérieure avec
					Schutzhälfte WH2100-SD05-1141-K32B.....	inner guard half.....	demiprotecteur intérieur
4	102499	o			Äußere Schutzhälfte.....	Outer guard half.....	Demi-protecteur extérieur
					SDH05-A1500-850506-K.....		
5	102589	o			Innere Schutzhälfte.....	Inner guard half.....	Demi-protecteur intérieur
					SDH05-J2000-8506500		
11	102446	o			ASGE-Gabel komplett 2100-1 3/8" (6).....	ASGE-yoke complete.....	Machoire ASGE complete
12	102492	o			ASE-Verschluß komplett Größe B.....	ASE-lock complete size B.....	Verrouillage ASE complet type B
13	102603	o			Sternratsche; drehsinnunabhängig.....	Radial pin clutch; independent of	Limiteur à cames en étoile;
					K32B-2100-6x21x25 (6) ZV; M=550 Nm.....	direction of rotation.....	indépendant du sens de rotation
14	102254	o			Nocken.....	Cam.....	Came
15	102255	o			Druckfeder, außen.....	Outer compression spring.....	Ressort de compression, extérieur
16	102256	o			Druckfeder, innen.....	Inner compression spring.....	Ressort de compression, intérieur
21	102131	o			Kreuzgarnitur, komplett W2100.....	Cross and bearing kit, complete...	Bloc croisillon, complet
22	102095	o			Kegel-Schmiernippel BM 8x1.....	Lubrication fitting.....	Graisneur
23	102086	o			Rillengabel RG2100-00a.....	Inboard yoke.....	Mâchoire à gorge
24	107467	o			Spannstift ISO 8752- 8x50-A-ST.....	Spring type straight pin.....	Goupille élastique
25	102501	o			Profilrohr gehärtet 00ch-1400.....	Profile tube; hardened.....	Tube profilé; cémenté
26	102179	o			Profilrohr Ov-1400.....	Profile tube.....	Tube profilé
27	102089	o			Rillengabel RG2100-0a.....	Inboard yoke.....	Mâchoire à gorge
51	102091	o			Gleitring.....	Bearing ring.....	Bague de glissement
52	102092	o			Schutztrichter; n=Rippenanzahl, n=RP6.....	Guard cone; n=RP6.....	Cone protecteur; n=RP6
53	102075	o			Schraube 3,5 x 9,5.....	Screw.....	Vis
54	102190	o			Stützring.....	Reinforcing collar.....	Bague de renfort
55	102102	o			Stützring.....	Reinforcing collar.....	Bague de renfort
56	102090	o			Schutztrichter.....	Guard cone.....	Cone protecteur
57	102101	o			Haltekette.....	Safety chain.....	Chainette
90	102496	o			Betriebsanleitung (West) und..... Gefahrenhinweis-Aufkleber.....	Service instructions (West) and.... Warning decal.....	Notice d' emploi (Quest) et étiquette d' avertissement

ERSATZTEILLISTE TAFEL - TABLE - PLAN - TAV. 11

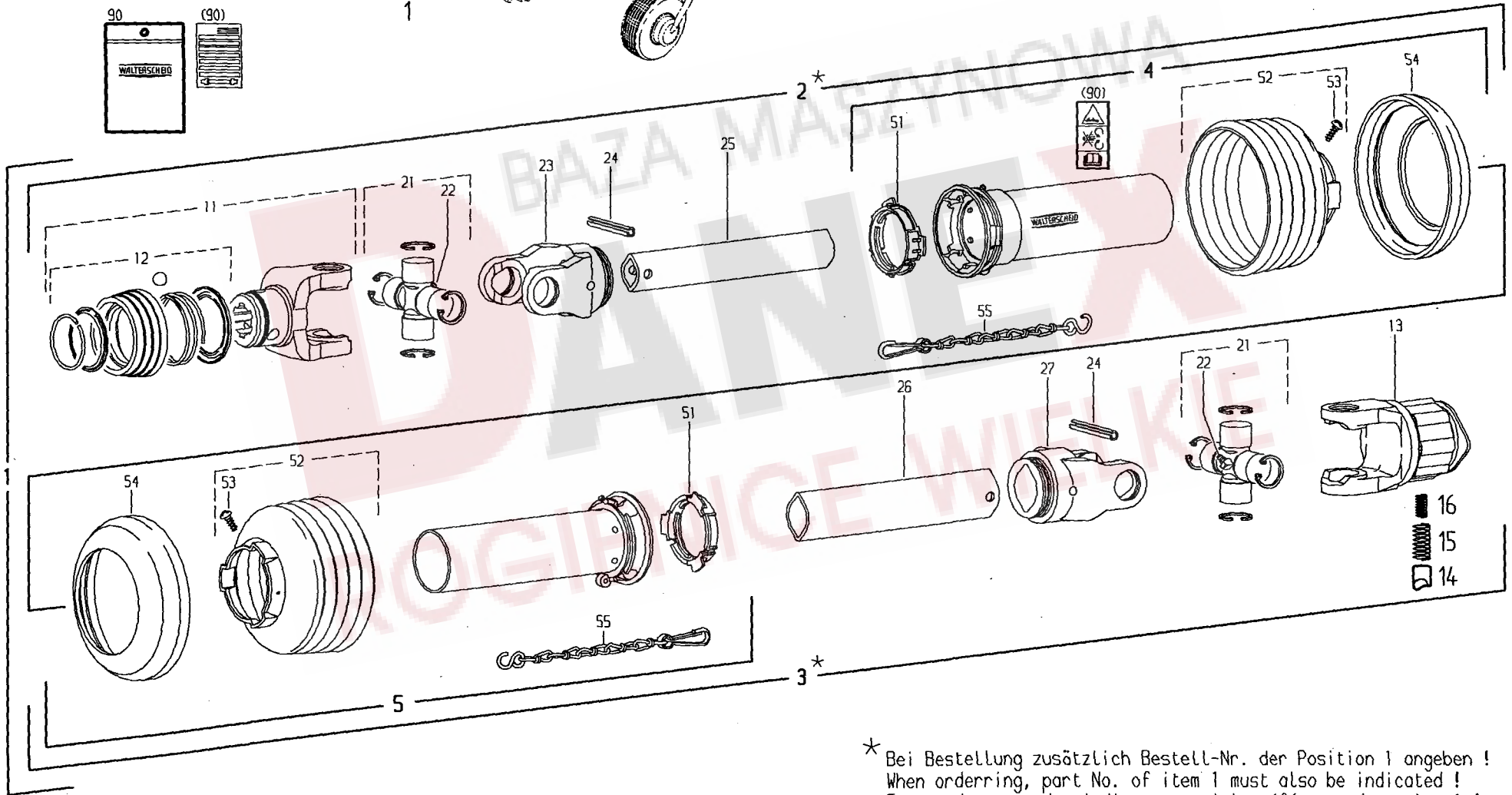
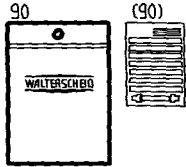
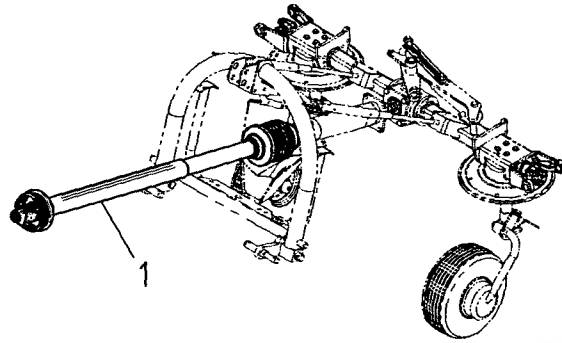

* Bei Bestellung zusätzlich Bestell-Nr. der Position 1 angeben !
 When ordering, part No. of item 1 must also be indicated !
 En cas de commande, indiquer aussi la référence du repère 1 !

Pos	Nr.	TH 40 ID S Hy	TH 43 ID Hy	TH 60 ID Hy	x=Verschleißteil x=Wear part x=Pièces d'usure	*=kein Ersatzteil *=no spare parts *=pas de pièce de rechange	s=Sonderzubehör s=Special equipment s=Équipement special
					Bezeichnung des Teiles	Description of the part	Désignation de la pièce
1	152495		o	o	Gelenkwelle..... PTO-shaft..... Arbre de transmission W2100-SD05-910-K32B / 550Nm		
2	102594		o	o	Innere Gelenkwellenhälfte m. äußerer	Inner PTO drive shaft half with...	Demi-transmission intérieure
					Schutzhälfte WH2100-SD05-856.....	outer guard half.....	avec demiprotecteur extérieur
3	102596		o	o	Äußere Gelenkwellenhälfte mit innerer.....	Outer PTO drive shaft half with...	Demi-transmission extérieure avec
					Schutzhälfte WH2100-SD05-841-K32B.....	inner guard half.....	demiprotecteur intérieur
4	102270		o	o	Äußere Schutzhälfte.....	Outer guard half.....	Demi-protecteur extérieur
					SDH05-A1000-850506-K.....		
5	102308		o	o	Innere Schutzhälfte.....	Inner guard half.....	Demi-protecteur intérieur
					SDH05-J1000-850506-K		
11	102446		o	o	ASGE-Gabel komplett 2100-1 3/8" (6).....	ASGE-yoke complete.....	Machoire ASGE complete
12	102492		o	o	ASE-Verschluß komplett Größe B.....	ASE-lock complete size B.....	Verrouillage ASE complet type B
13	102597		o	o	Sternratsche; drehsinnunabhängig.....	Radial pin clutch; independent of	Limiteur à cames en étoile;
					K32B-2100-1 3/8" (6) ZV; M=550 Nm.....	direction of rotation.....	indépendant du sens de rotation
14	102254		o	o	Nocken.....	Cam.....	Came
15	102255		o	o	Druckfeder, außen.....	Outer compression spring.....	Ressort de compression, extérieur
16	102256		o	o	Druckfeder, innen.....	Inner compression spring.....	Ressort de compression, intérieur
21	102131		o	o	Kreuzgarnitur, komplett W2100.....	Cross and bearing kit, complete...	Bloc croisillon, complet
22	102095		o	o	Kegel-Schmiernippel BM 8x1	Lubrication fitting.....	Graisneur
23	102086		o	o	Rillengabel RG2100-00a.....	Inboard yoke.....	Mâchoire à gorge
24	107467		o	o	Spannstift ISO 8752- 8x50-A-ST.....	Spring type straight pin.....	Goupille élastique
25	102309		o	o	Profilrohr 00c-800.....	Profile tube.....	Tube profilé
26	102310		o	o	Profilrohr 0a-800.....	Profile tube.....	Tube profilé
27	102089		o	o	Rillengabel RG2100-0a.....	Inboard yoke.....	Mâchoire à gorge
51	102091		o	o	Gleitring.....	Bearing ring.....	Bague de glissement
52	102092		o	o	Schutztrichter; n=Rippenanzahl, n=RP6.....	Guard cone; n=RP6.....	Cone protecteur; n=RP6
53	102075		o	o	Schraube 3,5 x 9,5.....	Screw.....	Vis
54	102190		o	o	Stützring.....	Reinforcing collar.....	Bague de renfort
55	102101		o	o	Haltekette.....	Safety chain.....	Chainette
90	102496		o	o	Betriebsanleitung (West) und.....	Service instructions (West) and....	Notice d'emploi (Quest) et
					Gefahrenhinweis-Aufkleber.....	Warning decal.....	étiquette d'avertissement

ERSATZTEILLISTE TAFEL - TABLE - PLAN - TAV. 12

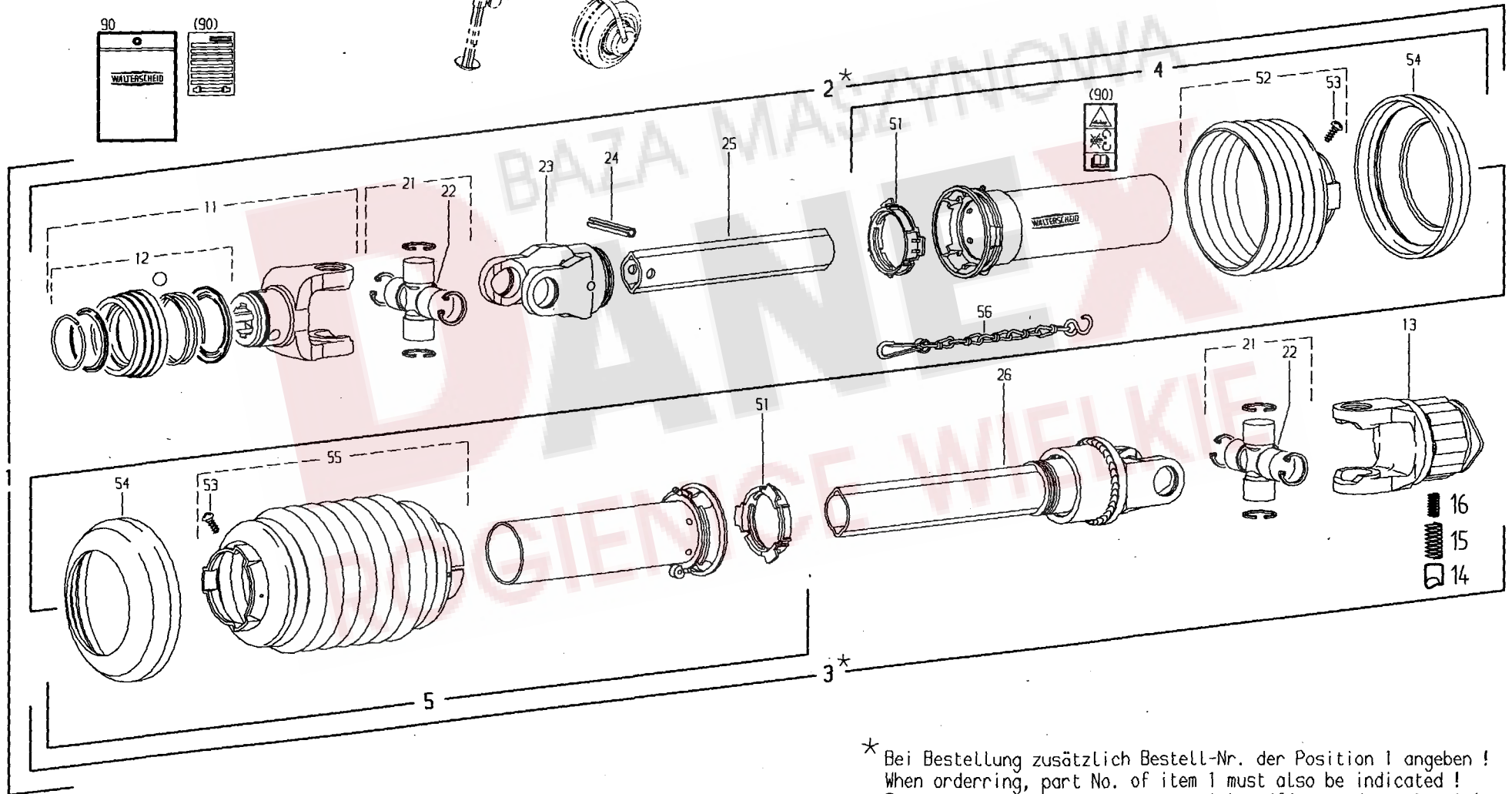
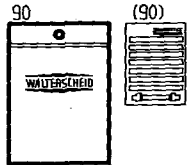
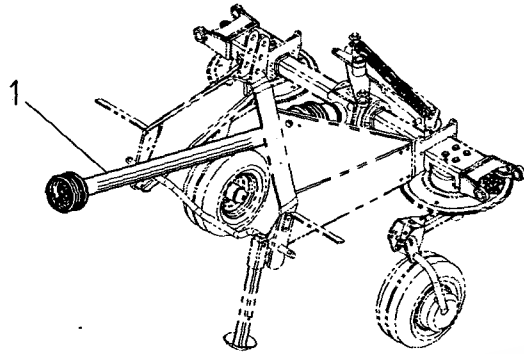

* Bei Bestellung zusätzlich Bestell-Nr. der Position 1 angeben !
 When ordering, part No. of item 1 must also be indicated !
 En cas de commande, indiquer aussi la référence du repère 1 !

Pos	Nr.	TH 401DS Hy	TH 431D Hy	TH 601D Hy	x=Verschleißteil	*=kein Ersatzteil	s=Sonderzubehör
					x=Wear part	*=no spare parts	s=Special equipment
					x=Pièces d'usure	*=pas de pièce de rechange	s=Equipement special
					Bezeichnung des Teiles	Description of the part	Désignation de la pièce
1	152535	s			Gelenkwelle..... PTO-shaft..... Arbre de transmission W2200-SD15-1210-JF5/12R+K32B 550Nm		
2	102503	o			Innere Gelenkwellenhälfte m. äußerer	Inner PTO drive shaft half with...	Demi-transmission intérieure
					Schutzhälfte WH2200-SD15-1120.....	outer guard half.....	avec demiprotecteur extérieur
3	102504	o			Äußere Gelenkwellenhälfte mit innerer	Outer PTO drive shaft half with...	Demi-transmission extérieure avec
					Schutzhälfte WH2200-SD15-1125-JF5/12R+K32B....	inner guard half.....	demiprotecteur intérieur
4	102193	o			Äußere Schutzhälfte.....	Outer guard half.....	Demi-protecteur extérieur
					SDH15-A1000-851506-K.....		
5	102559	o			Innere Schutzhälfte.....	Inner guard half.....	Demi-protecteur intérieur
					SDH15-J1000-850502		
11	102447	o			ASGE-Gabel komplett 2200-1 3/8" (6).....	ASGE-yoke complete.....	Machoire ASGE complete
12	102492	o			ASE-Verschluß komplett Größe B.....	ASE-lock complete size B.....	Verrouillage ASE complet type B
13	102195	o			Sternratsche; drehsinnunabhängig.....	Radial pin clutch; independent of	Limiteur à cames en étoile;
					K32B-2200-6x21x25 (6) ZV; M=550 Nm.....	direction of rotation.....	indépendant du sens de rotation
14	102254	o			Nocken.....	Cam.....	Came
15	102255	o			Druckfeder, außen.....	Outer compression spring.....	Ressort de compression, extérieur
16	102256	o			Druckfeder, innen.....	Inner compression spring.....	Ressort de compression, intérieur
21	161947	o			Kreuzgarnitur, komplett W2200.....	Cross and bearing kit, complete...	Bloc croisillon, complet
22	102095	o			Kegel-Schmiernippel BM 8x1.....	Lubrication fitting.....	Graisseur
23	102069	o			Rillengabel RG2200-0v.....	Inboard yoke.....	Mâchoire à gorge
24	102070	o			Spannstift ISO 8752- 10 x 65.....	Spring type straight pin.....	Goupille élastique
25	102179	o			Profilrohr 0v-1400.....	Profile tube.....	Tube profilé
26	102505	o			Sperrkeilfreilauf JF5/12R-2200-1-1075.....	Key-type overrunning clutch.....	Roue libre à rochets
51	102076	o			Gleitring.....	Bearing ring.....	Bague de glissement
52	102306	o			Schutztrichter; n=Rippenanzahl, n=RP6.....	Guard cone; n=RP6.....	Cone protecteur; n=RP6
53	102075	o			Schraube 3,5 x 9,5.....	Screw.....	Vis
54	102102	o			Stützring.....	Reinforcing collar.....	Bague de renfort
55	102119	o			Schutztrichter.....	Guard cone.....	Cone protecteur
56	102101	o			Haltekette.....	Safety chain.....	Chainette
90	102496	o			Betriebsanleitung (West) und.....	Service instructions (West) and...	Notice d'emploi (Quest) et
					Gefahrenhinweis-Aufkleber.....	Warning decal.....	étiquette d'avertissement

ERSATZTEILLISTE TAFEL - TABLE - PLAN - TAV. 13

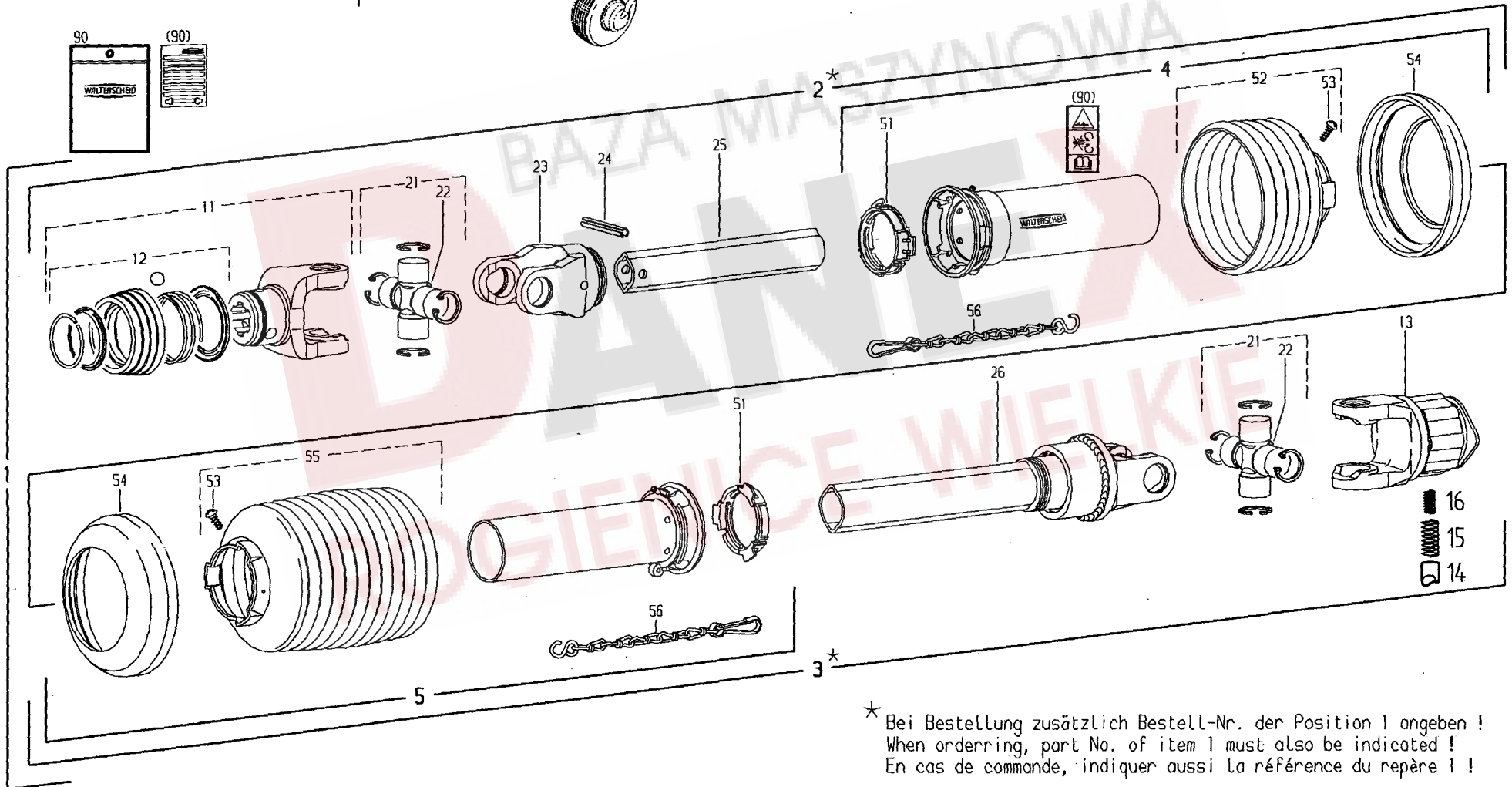
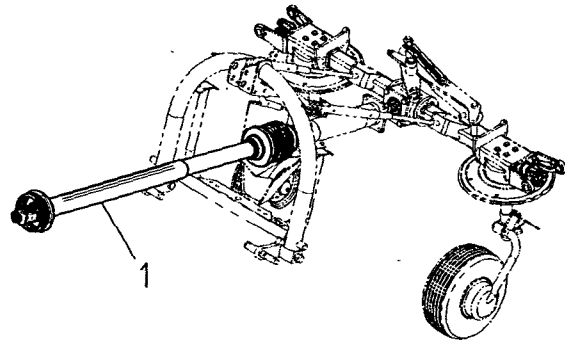

* Bei Bestellung zusätzlich Bestell-Nr. der Position 1 angeben !
 When ordering, part No. of item 1 must also be indicated !
 En cas de commande, indiquer aussi la référence du repère 1 !

Pos	Nr.	TH 401DS Hy	TH 431D Hy	TH 601D Hy	x=Verschleißteil x=Wear part x=Pièces d'usure	*=kein Ersatzteil *=no spare parts *=pas de pièce de rechange	s=Sonderzubehör s=Special equipment s=Équipement special
					Bezeichnung des Teiles	Description of the part	Désignation de la pièce
1	164658		s	s	Gelenkwelle..... PTO-shaft.....	Arbre de transmission	
					W2200-SD15-960-JF5/12R+K32B 550Nm		
2	102182		o	o	Innere Gelenkwellenhälfte m. äußerer	Inner PTO drive shaft half with....	Demi-transmission intérieure
					Schutzhälfte WH2200-SD15-880+124793.....	outer guard half.....	avec demiprotecteur extérieur
3	102183		o	o	Äußere Gelenkwellenhälfte mit innerer.....	Outer PTO drive shaft half with...	Demi-transmission extérieure avec
					Schutzhälfte WH2200-SD15-875-JF5/12R+K32B.....	inner guard half.....	demiprotecteur intérieur
4	102193		o	o	Äußere Schutzhälfte.....	Outer guard half.....	Demi-protecteur extérieur
					SDH15-A1000-851506-K.....		
5	102194		o	o	Innere Schutzhälfte.....	Inner guard half.....	Demi-protecteur intérieur
					SDH15-J1000-851512-K		
11	102447		o	o	ASGE-Gabel komplett 2200-1 3/8" (6).....	ASGE-yoke complete.....	Machoire ASGE complete
12	102492		o	o	ASE-Verschluß komplett Größe B.....	ASE-lock complete size B.....	Verrouillage ASE complet type B
13	102178		o	o	Sternratsche; drehsinnunabhängig.....	Radial pin clutch; independent of	Limiteur à cames en étoile;
					K32B-2200-1 3/8" (6) ZV; M=550 Nm.....	direction of rotation.....	indépendant du sens de rotation
14	102254		o	o	Nocken.....	Cam.....	Came
15	102255		o	o	Druckfeder, außen.....	Outer compression spring.....	Ressort de compression, extérieur
16	102256		o	o	Druckfeder, innen.....	Inner compression spring.....	Ressort de compression, intérieur
21	161947		o	o	Kreuzgarnitur, komplett W2200.....	Cross and bearing kit, complete...	Bloc croisillon, complet
22	102095		o	o	Kegel-Schmiernippel BM 8x1.....	Lubrication fitting.....	Graisseur
23	102069		o	o	Rillengabel RG2200-0v.....	Inboard yoke.....	Mâchoire à gorge
24	102070		o	o	Spannstift ISO 8752- 10 x 65.....	Spring type straight pin.....	Goupille élastique
25	102179		o	o	Profilrohr 0v-1400.....	Profile tube.....	Tube profilé
26	102180		o	o	Sperrkeilfreilauf JF5/12R-2200-1-825.....	Key-type overrunning clutch.....	Roue libre à rochets
51	102076		o	o	Gleitring.....	Bearing ring.....	Bague de glissement
52	102306		o	o	Schutztrichter; n=Rippenanzahl, n=RP6.....	Guard cone; n=RP6.....	Cone protecteur; n=RP6
53	102075		o	o	Schraube 3,5 x 9,5.....	Screw.....	Vis
54	102102		o	o	Stützring.....	Reinforcing collar.....	Bague de renfort
55	102490		o	o	Schutztrichter; n=Rippenanzahl, n=RP12.....	Guard cone; n=RP12.....	Cone protecteur; n=RP12
56	102101		o	o	Haltekette.....	Safety chain.....	Chainette
90	102496		o	o	Betriebsanleitung (West) und.....	Service instructions (West) and....	Notice d' emploi (Quest) et
					Gefahrenhinweis-Aufkleber.....	Warning decal.....	étiquette d' avertissement

NUMMERNVERZEICHNIS INDEX OF NUMBERS LIST NUMERIQUE

Bestell-Nr. Part no No de commande	Tafel Table Tableau	Bestell-Nr. Part no No de commande	Tafel Table Tableau	Bestell-Nr. Part no No de commande	Tafel Table Tableau	Bestell-Nr. Part no No de commande	Tafel Table Tableau	Bestell-Nr. Part no No de commande	Tafel Table Tableau
102069	12,23	102278	10,03	107467	11,24	124151	2,39	127731	9,12
102069	13,23	102306	12,52	107475	2,22	124269	4,19	127735	7,08
102070	12,24	102306	13,52	107475	9,23	124269	5,14	127736	7,69
102070	13,24	102308	11,05	107596	7,62	124279	8,15	127884	6,23
102075	10,53	102309	11,25	108292	4,14	124326	6,18	127957	3,11
102075	11,53	102310	11,26	108292	5,09	124503	7,13	127980	6,14
102075	12,53	102446	10,11	108292	7,09	124608	7,19	128058	7,48
102075	13,53	102446	11,11	108392	3,03	124797	2,21	128058	9,14
102076	12,51	102447	12,11	108441	7,56	126137	7,05	128071	8,26
102076	13,51	102447	13,11	108441	8,06	126287	1,11	128110	3,12
102086	10,23	102490	13,55	108455	1,16	126301	4,09	128111	3,13
102086	11,23	102492	10,12	108455	6,29	126308	4,16	128131	3,17
102089	10,27	102492	11,12	108531	7,23	126308	5,11	128131	9,30
102089	11,27	102492	12,12	108531	8,18	126383	4,08	128271	8,03
102090	10,56	102492	13,12	108570	2,07	126383	5,05	128296	3,05
102091	10,51	102496	10,90	108589	2,18	126387	4,06	128388	3,14
102091	11,51	102496	11,90	108589	9,04	126387	5,03	128393	7,03
102092	10,52	102496	12,90	109470	1,19	126429	4,37	128395	3,04
102092	11,52	102496	13,90	109525	3,01	126429	5,27	128433	2,09
102095	10,22	102499	10,04	115916	1,06	126583	7,59	128441	8,31
102095	11,22	102501	10,25	115916	2,25	126662	7,53	128469	4,42
102095	12,22	102503	12,02	115945	7,35	126662	9,19	128469	5,32
102095	13,22	102504	12,03	115970	6,21	126663	2,37	128611	3,19
102101	10,57	102505	12,26	115972	8,24	126812	9,32	128680	4,11
102101	11,55	102559	12,05	115973	1,10	126821	4,29	128680	5,07
102101	12,56	102589	10,05	115973	7,04	126821	5,21	130047	4,20
102101	13,56	102594	11,02	115973	8,05	126859	6,17	130047	5,15
102102	10,55	102596	11,03	115979	2,12	126880	4,27	130461	7,39
102102	12,54	102597	11,13	115986	3,16	126880	5,19	130655	9,18
102102	13,54	102603	10,13	115986	9,31	126880	6,05	131595	7,18
102119	12,55	105186	2,17	116030	8,12	126881	4,28	132435	1,09
102131	10,21	105186	4,07	116118	7,55	126881	5,20	133810	4,30
102131	11,21	105186	5,04	116532	2,16	126881	6,06	133810	5,22
102178	13,13	105186	7,67	116607	8,10	127164	9,05	140171	6,12
102179	10,26	105186	9,03	116612	4,31	127178	4,35	140262	8,16
102179	12,25	105464	7,16	116612	5,23	127178	5,25	150052	7,06
102179	13,25	105483	7,22	116615	4,32	127258	4,15	150070	7,10
102180	13,26	105483	8,23	116623	7,70	127258	5,10	150080	7,14
102182	13,02	106857	1,03	116688	2,33	127267	1,17	150094	7,65
102183	13,03	106903	6,22	116699	2,13	127270	3,06	150243	2,11
102190	10,54	106903	8,13	117245	1,08	127289	8,11	150251	2,29
102190	11,54	107165	3,10	117245	2,27	127291	1,20	150261	1,13
102193	12,04	107367	2,06	117363	7,49	127314	1,14	150277	7,02
102193	13,04	107367	4,38	117363	9,15	127399	4,36	150280	7,43
102194	13,05	107367	5,28	118603	9,08	127399	5,26	150281	7,44
102195	12,13	107383	4,39	120760	7,24	127454	7,66	150282	1,12
102254	10,14	107383	5,29	121327	7,54	127493	3,18	150283	1,15
102254	11,14	107385	2,08	121327	9,20	127564	2,38	150296	7,72
102254	12,14	107385	3,02	121608	7,47	127564	7,68	150297	1,18
102254	13,14	107428	7,41	121608	9,13	127566	7,12	150370	2,28
102255	10,15	107428	8,21	121609	7,61	127567	7,11	150451	6,04
102255	11,15	107449	2,30	121610	7,60	127570	7,45	150614	8,07
102255	12,15	107449	6,37	122466	1,07	127570	9,11	150615	8,08
102255	13,15	107451	6,30	122466	2,26	127581	6,20	150620	8,20
102256	10,16	107452	6,13	122473	9,24	127728	2,10	150623	8,17
102256	11,16	107453	1,04	122613	1,05	127729	7,50	150784	7,58
102256	12,16	107453	7,17	122613	2,24	127729	9,17	150784	9,10
102256	13,16	107454	2,23	122712	7,52	127730	7,51	150800	7,42
102270	11,04	107464	6,31	122735	9,06	127730	9,16	150862	7,64
102277	10,02	107467	10,24	123775	6,27	127731	7,46	150915	8,04

NUMMERNVERZEICHNIS INDEX OF NUMBERS LIST NUMERIQUE

Bestell-Nr. Part no No de commande	Tafel Table Tableau	Bestell-Nr. Part no No de commande	Tafel Table Tableau	Bestell-Nr. Part no No de commande	Tafel Table Tableau	Bestell-Nr. Part no No de commande	Tafel Table Tableau	Bestell-Nr. Part no No de commande	Tafel Table Tableau
150920	6,03	152438	6,33	152995	2,01				
150920	7,31	152439	6,34	160500	8,27				
151033	6,16	152442	6,35	160757	2,34				
151070	6,09	152447	6,25	160757	4,50				
151817	6,19	152455	2,05	160766	2,35				
151831	7,40	152457	8,25	160861	8,19				
152156	4,13	152458	8,30	161947	12,21				
152156	5,08	152459	8,29	161947	13,21				
152156	7,01	152463	8,28	162090	9,26				
152169	3,15	152464	4,25	162091	9,27				
152208	3,08	152467	10,01	162260	9,02				
152211	4,26	152472	2,20	162544	6,26				
152211	5,18	152482	9,01	164561	9,07				
152212	3,09	152490	7,33	164573	9,09				
152220	8,14	152493	4,05	164658	13,01				
152222	5,17	152494	4,45	489727	3,00				
152227	8,02	152495	11,01	489728	3,00				
152228	7,28	152497	1,90	489770	3,00				
152230	7,26	152506	2,91	489781	7,07				
152231	4,40	152513	6,10	489782	7,27				
152231	5,30	152514	6,11						
152235	4,34	152515	7,63						
152235	5,24	152517	7,15						
152236	7,71	152519	7,20						
152275	1,01	152521	7,73						
152280	8,32	152524	4,17						
152293	4,41	152524	5,12						
152293	5,31	152527	5,01						
152297	8,22	152528	5,02						
152299	8,01	152530	9,33						
152302	4,12	152533	6,15						
152304	6,28	152534	8,09						
152305	4,22	152535	12,01						
152309	4,21	152536	2,36						
152313	4,01	152542	9,21						
152315	4,02	152545	9,22						
152320	3,07	152547	9,28						
152321	8,33	152550	9,29						
152322	6,07	152556	1,02						
152323	6,08	152559	2,02						
152324	2,90	152564	5,16						
152353	4,03	152567	6,01						
152359	7,30	152569	6,02						
152360	7,32	152570	6,24						
152361	7,34	152584	9,25						
152369	7,29	152589	7,36						
152378	4,04	152590	7,37						
152381	7,21	152650	4,48						
152384	7,25	152652	7,74						
152392	2,32	152653	7,75						
152404	4,43	152655	7,38						
152424	2,19	152724	2,15						
152425	4,23	152756	4,49						
152426	4,47	152756	5,33						
152427	4,44	152757	4,10						
152430	2,14	152758	5,06						
152431	4,24	152876	4,18						
152433	4,33	152876	5,13						
152434	4,46	152944	6,38						
152437	6,36	152946	6,32						