



Ersatzteilliste

Ausgabe Januar 1980

**Fella-Turboheuer
TH 380 und TH 460
für Ackerschienenanhangung**

**Fella-Turboheuer
TH 380 D und TH 460 D
für Dreipunktanbau**

Sie finden auf . . .

Seite 7	Versandausrüstung
Seite 8	Technische Einzelheiten
Seite 9	Sicherheit und Unfallverhütung
Seite 10	Beschreibung und Arbeitsweise
Seite 11	Montage der Schutzvorrichtung
Seite 12-13	Montage der Zinkenarme
Seite 14	Montage der Federzinken
Seite 15	Anhängen des TH 380 und TH 460 an den Schlepper
Seite 16	Anbau des TH 380 D und 460 D an den Schlepper
Seite 17	Überprüfen und Anschließen der Gelenkwelle
Seite 18-19	Umstellen des Turboheuers von Transport- in Arbeitsstellung
Seite 19	Umstellen des Turboheuers von Arbeits- in Transportstellung
Seite 20	Einsetzen des Turboheuers
Seite 20	Breitstreuen von Mähschwaden
Seite 21	Wenden des ausgestreuten Erntegutes
Seite 21-22	Schrägstellen zum Freizetten von Randstreifen
Seite 22	Streuen von Schwaden und Loreien
Seite 23	Anbauen des Loreiengetriebes
Seite 24-25	Schmieranweisung und Wartung des Turboheuers
Seite 26	Warten der Gelenkwelle
Seite 27	Beleuchtungsvorschriften
Seite 28	Montage der Zinkenverlustsicherung
Seite 30-61	Ersatzteilliste
Seite 64-69	Nummernverzeichnis

Rechts und links gilt für den Beschauer, wenn er hinter der Maschine steht und in Fahrrichtung blickt.

Tafel 1 Table 1 Tableau 1 Tavola 1 Pos. Nr. Pos. no. No. de pos. Pos. no.	Bezeichnung des Teiles Description of the part Désignation de la pièce Descrizione del pezzo	Bestell-Nr. Part no. No. de commande No. d'ordinazione	TH 380	TH 460
	Deichsel mit Stellspindel			
1	Deichsel	486870G	•	•
2	Klappstecker 8 DIN 11023	109179	•	•
3	Steckbolzen	355939G	•	•
4	Gelenkwellenhalter	486158G	•	•
5	Spannhülse 3,5 × 40 DIN 1481	107425	•	•
6	Spannhülse 6 × 40 DIN 1481	107452	•	•
7	Stellspindel (bis Masch.-Nr. 1980/29561)	486591G	•	•
7	Stellspindel (ab Masch.-Nr. 1981/29562)	487208G	•	•
8	Axial-Rillenkugellager KSRA 25 (bis Masch.-Nr. 1980/29561)	106851	•	•
9	Gelenkknüß (bis Masch.-Nr. 1980/29561)	406592	•	•
9	Gelenkknüß (ab Masch.Nr. 1981/29562)	487213	•	•
10	Kegelschmiernippel AM 8×1 DIN 71412-SFG	108292	•	•
11	Stellring (bis Masch.-Nr. 1980/29561)	486129	•	•
11	Stellring (ab Masch.- Nr. 1981/29562)	491076	•	•
12	Spannhülse 3,5 × 32 DIN 1481 (bis Masch.-Nr. 1980/29561)	107424	•	•
12	Spannhülse 3,5 × 30 DIN 1481 (ab Masch.-Nr. 1982/29562)	108415	•	•
13	Spannhülse 6 × 32 DIN 1481 (bis Masch.-Nr. 1980/29561)	107450	•	•
13	Spannhülse 6 × 30 DIN 1481 (ab Masch.-Nr. 1981/29562)	107449	•	•
14	Mutter zur Stellspindel	486130	•	•
15	Distanzring	477162	•	•
16	Scharnierbolzen zur Deichsel	486131	•	•
17	Splint 6 × 40 DIN 94	107409	•	•

Tafel 1

Table 1

Tableau 1

Tavola 1

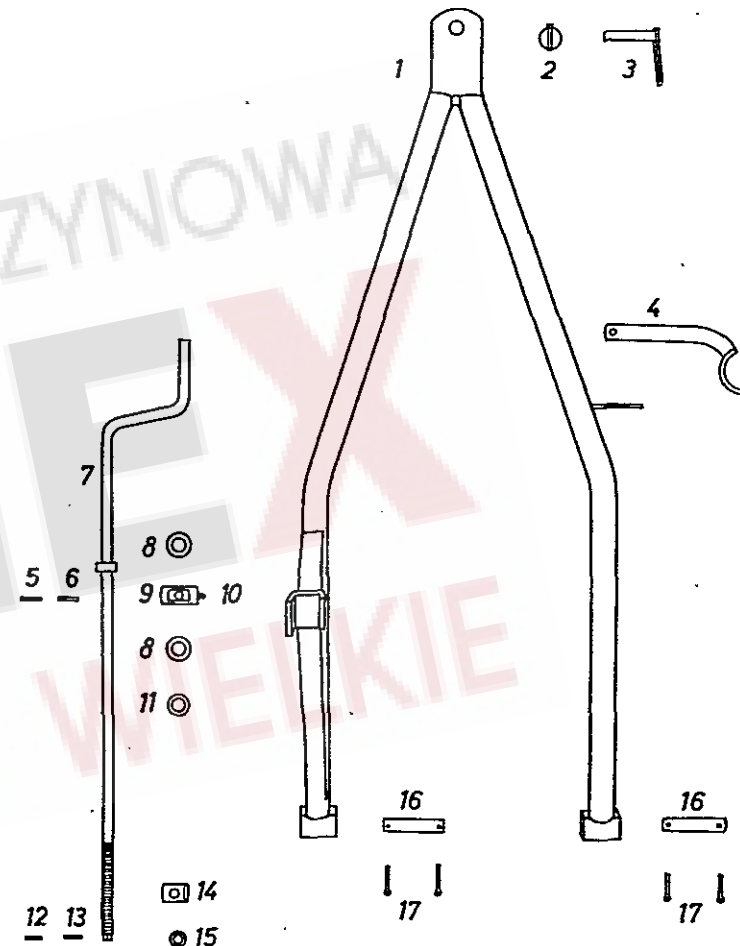

Tafel 2 Table 2 Tableau 2 Tavola 2 Pos. Nr. Pos. no.	Bezeichnung des Teiles Description of the part Désignation de la pièce Descrizione del pezzo	Bestell-Nr. Part no. No. de commande No. d'ordi- nazione	TH 380 D	TH 460 D
	Dreipunktanhängung			
1	Knotenkette	477784	•	•
2	Steckbolzen für Gr. I und II	477192 G	•	•
3	Kegelschmiernippel AM 8 x 1	108292	•	•
4	Klappstecker DIN 71412-SFG 8 DIN 11023	109179	•	•
5	Sicherungsschnur	490357 G	•	•
6	Dreipunktbock	486823 G	•	•
	(TH 380 D bis Masch.-Nr. 2580) (TH 460 D bis Masch.-Nr. 29561)			
	(TH 380 D bis Masch.-Nr. 2581) (TH 460 D bis Masch.-Nr. 29562)			
7	Scharnierbügel	486772 G	•	•
8	Bolzen Ø 25 x 208	486790 G	•	•
9	Spannhülse 8 x 40 DIN 1481	107465	•	•
10	Spannhülse 5 x 40 DIN 1481	107441	•	•
11	Bügel zum Dreipunktbock	486782 G	•	•
	(TH 380 D bis Masch.-Nr. 2580) (TH 460 D bis Masch.-Nr. 29561)			
12	Bolzen zum Bügel für Dreipunktbock (bis Masch.-Nr. 29561)	486784 G	•	•
13	Aufspannbuchse für Gr. II AG 28 x 22 x 40	108607	•	•
14	Bolzen Ø 25 x 142	486792 G	•	•
15	Druckscheibe Ø 25,5 x 50 x 3	223679	•	•
16	Bellagscheibe Ø 25,5 x 50 x 1,5 n. B.	084219	•	•
17	Steckbolzen	486195 G	•	•
18	Klappstecker Ø 5	109162	•	•
19	Verbindungsprofil mit Scharniertasche	486872	•	•
20	Zugstrebe	487104 G	•	•
21	Scharnierbolzen Ø 25 x 110	486131	•	•
22	Querrohr zum Dreipunktbock	487115 G	•	•
22	Querrohr zum Dreipunktbock	487114 G	•	•
23	Gewindestange	487118 G	•	•
24	Scheibe	018221	•	•
25	Spannhülse 6 x 36 DIN 1481	107451	•	•
26	Druckfeder	110933	•	•
27	Scheibe	226230	•	•
28	Sechskantmutter M 16 DIN 934-6	107811	•	•
29	Sechskantmutter VM 16 DIN 980-8 A 1 A	116699	•	•
30	Bolzen	117857	•	•
	(TH 380 D bis Masch.-Nr. 2581) (TH 460 D bis Masch.-Nr. 29562)			
32	Unterlenker-Lasche	491261 G	•	•

Tafel 2 Table 2 Tableau 2 Tavola 2

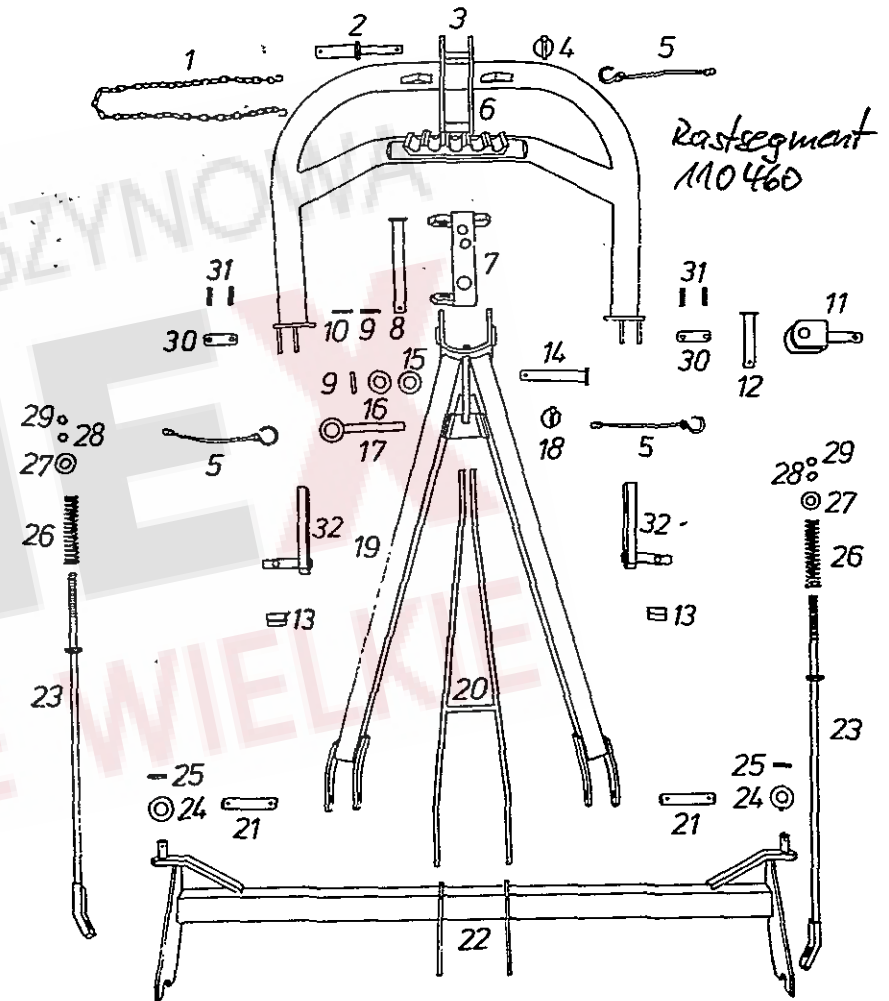

Tafel 3 Table 3 Tableau 3 Tavola 3 Pos. Nr. Pos. no. No. de pos. Pos. no.	Bezeichnung des Teiles Description of the part Désignation de la pièce Descrizione del pezzo	Bestell-Nr. Part no. No. de commande No. d'ordinazione	TH 380 TH 380 D TH 460 TH 460 D
--	---	---	--

**Linker äußerer Rahmen,
äußere Getriebewelle, Schwenkgriff,
Kreiselachse, linke Laufachse mit
Bereifung, Kreisel mit Zinkenteller und
Zinkenarm mit rechtem Federzinken**

1	Kleines Kegelrad Z=15 (bis Masch.-Nr. 2580/30561)	486 006	•	•	•	•
1	Kleines Kegelrad Z = 15 (ab Masch.-Nr. 2581/30562)	487 203	•	•	•	•
2	Sicherungsring 30×1,5 DIN 471	107 365	•	•	•	•
3	Paßfeder A 8×7×36 DIN 6885	107 150	•	•	•	•
4	Spannhülse 6×65 DIN 1481	108 571	•	•	•	•
5	Spannhülse 10×65 DIN 1481	109 404	•	•	•	•
6	Schwenkgriff	487 003 G	•	•	•	•
7	Äußere Getriebewelle	486 944	•	•	•	•
7	Äußere Getriebewelle	486 945	•	•	•	•
8	Lagerbock	486 583	•	•	•	•
9	Rillenkugellager 6206-2 Z DIN 625	109 456	•	•	•	•
10	Sicherungsmutter VM 8 DIN 980-8 A1A	108 531	•	•	•	•
11	Kupplungsklaue	486 962	•	•	•	•
12	Zylinderschraube M 8×60 DIN 912-8.8	106 956	•	•	•	•
13	Sechskantschraube M 16×40 DIN 933-8.8	109 471	•	•	•	•
14	Sechskantmutter M 16 DIN 936-6 A1A	109 239	•	•	•	•
15	Linker Rahmen, außen	487 023 G	•	•	•	•
15	Linker Rahmen, außen	486 985 G	•	•	•	•
16	Buchse	491 095	•	•	•	•
17	Sicherungsring 28×1,5 DIN 471	107 364	•	•	•	•
18	Scharnierbolzen	486 987	•	•	•	•
19	Spannhülse 5×40 DIN 1481	107 441	•	•	•	•
20	Spannhülse 8×40 DIN 1481	107 465	•	•	•	•
21	Kegelschmiernippel CM 8×1 DIN 71412-SFG	108 296	•	•	•	•
22	Linker Bügel	486 996 G	•	•	•	•
23	Bolzen	487 000 G	•	•	•	•
24	Äußerer Getriebeeinsatz	486 911	•	•	•	•
25	Kegelschmiernippel AM 6 DIN 71412-SFG	108 294	•	•	•	•
26	Sicherungsring 62×2 DIN 472	107 383	•	•	•	•
27	Scheibe	486 821	•	•	•	•
28	Kreiselachse	486 963	•	•	•	•
29	Spannhülse 10×50 DIN 1481	107 475	•	•	•	•
30	Spannhülse 6×50 DIN 1481	107 454	•	•	•	•
31	Kreisel	486 957 G	•	•	•	•
31	Kreisel	486 958 G	•	•	•	•

Fortsetzung siehe Seite 36

Tafel 3

Table 3

Tableau 3

Tavola 3

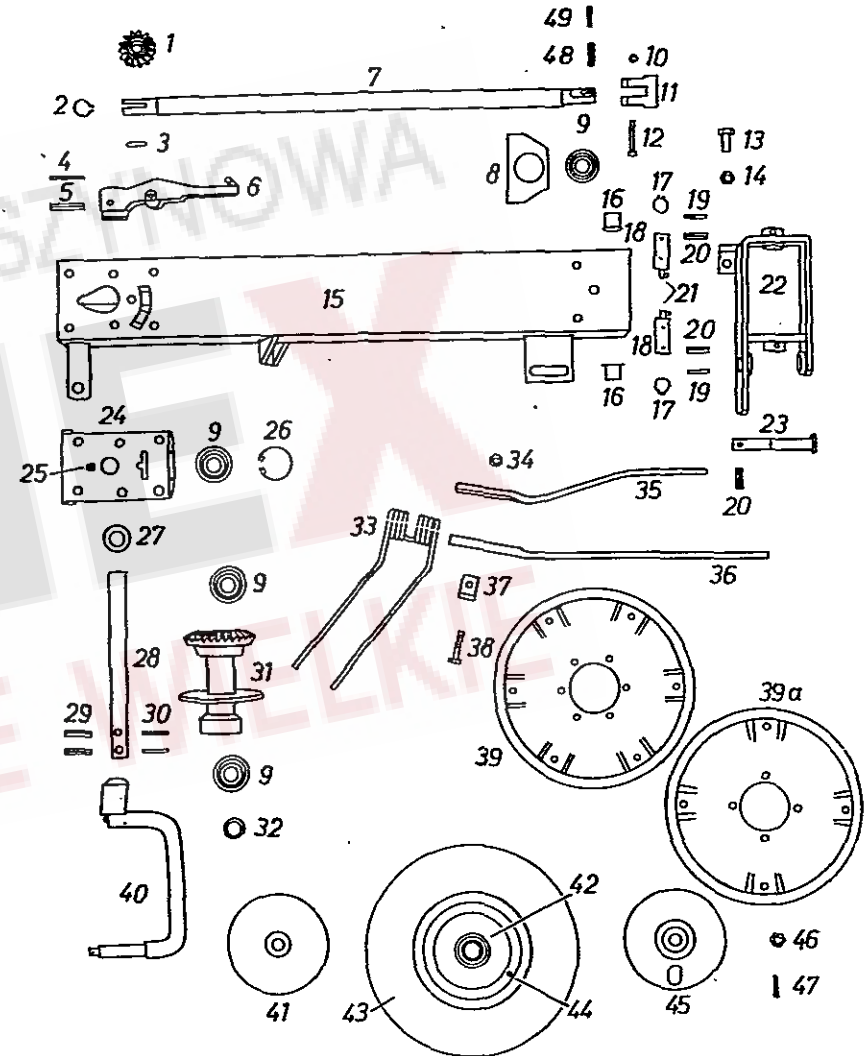

Tafel 3 Table 3 Tableau 3 Tavola 3 Pos. Nr. Pos. no. No. de pos. Pos. no.	Bezeichnung des Teiles Description of the part Désignation de la pièce Descrizione del pezzo	Bestell-Nr. Part no. No. de commande No. d'ordinazione	TH 380	TH 380 D	TH 460	TH 460 D
--	---	---	--------	----------	--------	----------

Fortsetzung von Seite 34

32	Distanzscheibe	455 777	•	•	•	•
33	Rechter Federzinken	487 133	•	•	•	•
34	Stover-Ganzmetall-Sicherungsmutter M 12-8	108 589	•	•	•	•
35	Zinkenarm	487 025	•	•	•	•
36	Zinkenarm	487 024	•	•	•	•
37	Zinkenhalter	486 848	•	•	•	•
38	Sechskantschraube M 12x45 DIN 931-10.9 A1A	118 203	•	•	•	•
39	Zinkenteller	486 951	•	•	•	•
39a	Zinkenteller	486 952	•	•	•	•
40	Linke Laufachse	487 036 G	•	•	•	•
41	Schutzscheibe, hinten	487 028	•	•	•	•
42	Scheibenrad mit Konuskugellager	487 130 G	•	•	•	•
43	Decke 3.50-8 4pr Rillenprofil 650 2 pr	120 294	•	•	•	•
44	Schlauch 3.50-8	115 571	•	•	•	•
45	Schutzscheibe, vorn	487 132	•	•	•	•
46	Kronenmutter M 16x1,5 DIN 937-6	107 082	•	•	•	•
47	Splint 4x30 DIN 94	107 396	•	•	•	•
48	Spannhülse 6x50 DIN 1481	107 454	•	•	•	•
49	Spannhülse 3,5x45 DIN 1481	105 596	•	•	•	•

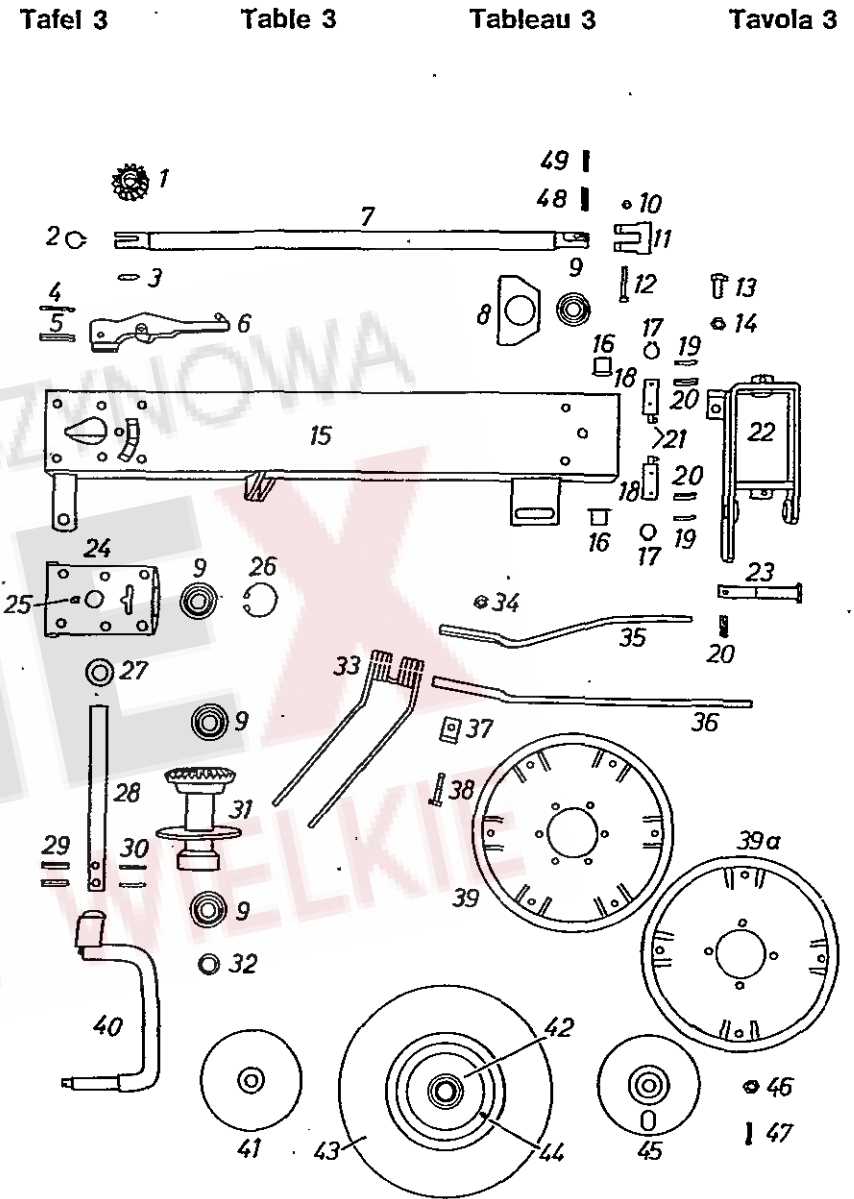

Tafel 4
Table 4
Tableau 4
Tavola 4
Pos. Nr.
Pos. no.
No. de pos.
Pos. no.

Bezeichnung des Teiles
Description of the part
Désignation de la pièce
Descrizione del pezzo

Bestell-Nr.
Part no.
No. de commande
No. d'ordinazione

TH 380
TH 380 D
TH 460
TH 460 D

Linker innerer Rahmen, Hauptgetriebe mit Gelenkwellenschutz, Stellhebel mit Schubstange, Schwenkachse, rechte Laufachse mit Bereifung, Kreisel mit Zinkenteller und Zinkenarm mit linkem Federzinken

1	Griff	486 947 G	•	•	•	•
2	Rechte Raste	486 579 G	•	•	•	•
3	Spannhülse 6×36 DIN 1481	107 451	•	•	•	•
4	Kegelschmiernippel AM 8×1 DIN 71412-SFG	108 292	•	•	•	•
5	Anschlag	487 122	•	•	•	•
6	Rückholfeder	110 860	•	•	•	•
7	Kegelschmiernippel AM 8×1 DIN 71412-SFG	108 292	•	•	•	•
8	Linker Rahmen, innen	487 042 G	•	•	•	•
8	Linker Rahmen, innen	487 043 G	•	•	•	•
9	Radialdichtung B 30×52×7 DIN 3760	109 096	•	•	•	•
10	Dichtung	115 440	•	•	•	•
11	Gelenkwellenschutz	487 172 G	•	•	•	•
12	Hauptgetriebegehäuse	486 513	•	•	•	•
13	Entlüftungsschraube M 24×1,5 DIN 909-6	477 656	•	•	•	•
14	Verschlußschraube M 24×1,5 DIN 909-6	107 104	•	•	•	•
15	Paßfeder A 8×7×36 DIN 6885	107 150	•	•	•	•
16	Sicherungsring 35×1,5 DIN 471	107 367	•	•	•	•
17	Sicherungsring 72×2,5 DIN 472	107 385	•	•	•	•
18	Rillenkugellager 6207-2 RS DIN 625	108 570	•	•	•	•
19	Kurze Getriebewelle	486 071	•	•	•	•
20	Rillenkugellager 6206 Z DIN 625	109 455	•	•	•	•
21	Kleines Kegelrad	461 106	•	•	•	•
21	Kleines Kegelrad	486 181	•	•	•	•
22	Linker Stellhebel	486 663 G	•	•	•	•
23	Spannhülse 5×36 DIN 1481	107 440	•	•	•	•
24	Schubstange, innen	486 968 G	•	•	•	•
24	Schubstange, innen	486 966 G	•	•	•	•
25	Sechskantmutter M 16 DIN 985-6	109 415	•	•	•	•
26	Dichtring D 16×20 DIN 7603-Cu	107 961	•	•	•	•
27	Sechskantschraube M 16×160 DIN 931-8.8	105 578	•	•	•	•
28	Sicherungsring 62×2 DIN 472	107 383	•	•	•	•
29	Rillenkugellager 6206-2 Z DIN 625	109 456	•	•	•	•
30	Kegelschmiernippel AM 8×1 DIN 71412-SFG	108 292	•	•	•	•
31	Innerer Getriebeeinsatz	486 626	•	•	•	•
32	Axial-Rillenkugellager 51109 DIN 711	109 545	•	•	•	•
33	Spannhülse 8×65 DIN 1481	107 470	•	•	•	•
34	Spannhülse 14×65 DIN 1481	108 608	•	•	•	•
35	Schwenkachse	486 961	•	•	•	•

Fortsetzung siehe Seite 40

Tafel 4

Table 4

Tableau 4

Tavola 4

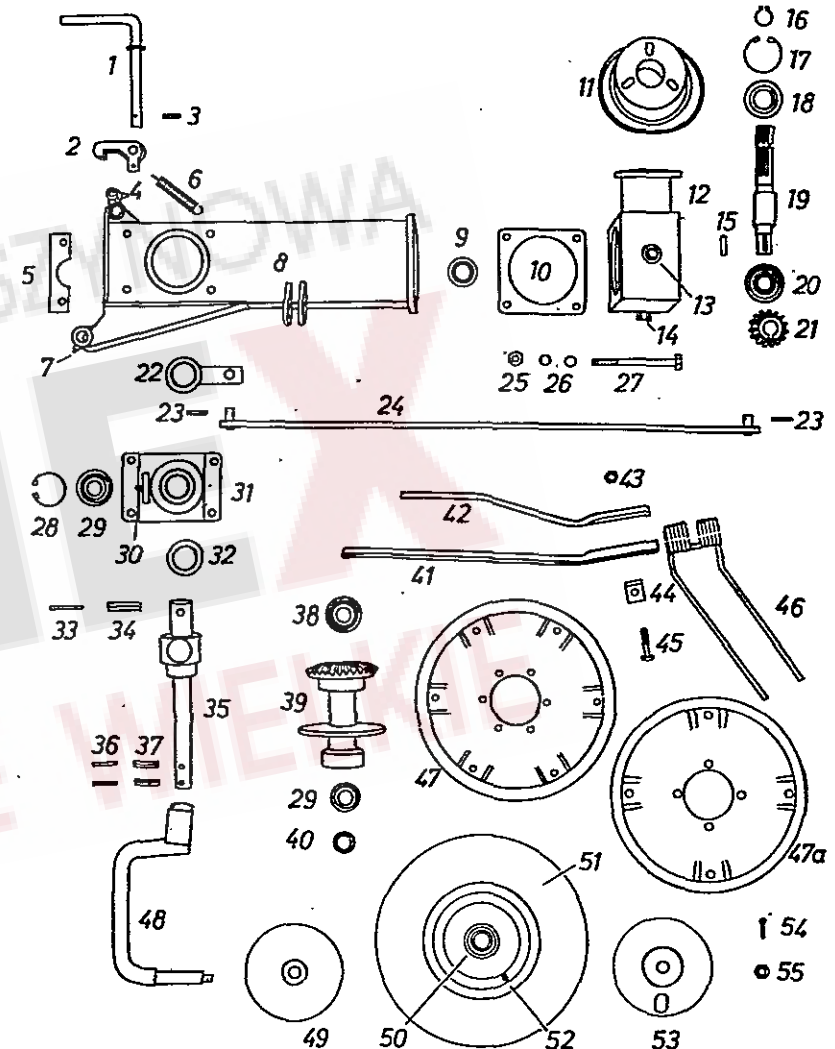

Tafel 4 Table 4 Tableau 4 Tavola 4 Pos. Nr. Pos. no. No. de pos. Pos. no.	Bezeichnung des Teiles Description of the part Désignation de la pièce Descrizione del pezzo	Bestell-Nr. Part no. No. de commande No. d'ordi- nazione	TH 380 TH 380 D TH 460 TH 460 D
--	---	---	--

Fortsetzung von Seite 38

36	Spannhülse 6×50 DIN 1481	107 454	• • • •
37	Spannhülse 10×50 DIN 1481	107 475	• • • •
38	Rillenkugellager 6007-2 Z DIN 625	109 491	• • • •
39	Kreisel	486 957 G	• • • •
39	Kreisel	486 958 G	• • • •
40	Distanzscheibe	455 777	• • • •
41	Zinkenarm	487 024	• • • •
42	Zinkenarm	487 025	• • • •
43	Stover-Ganzmetall-Sicherungsmutter M 12-8	108 589	• • • •
44	Zinkenhalter	486 848	• • • •
45	Sechskantschraube M 12×45 DIN 931-10.9 A1A	118 203	• • • •
46	Linker Federzinken	487 134	• • • •
47	Zinkenteller	486 951	• • • •
47a	Zinkenteller	486 952	• • • •
48	Rechte Laufachse	487 035 G	• • • •
49	Schutzscheibe, hinten	487 028	• • • •
50	Scheibenrad mit Konuskugellager	487 130 G	• • • •
51	Decke 3.50-8 4pr	120 294	• • • •
52	Schlauch 3.50-8	115 571	• • • •
53	Schutzscheibe, vorn	487 132	• • • •
54	Splint 4×30 DIN 94	107 396	• • • •
55	Kronenmutter M 16×1,5 DIN 937-6	107 082	• • • •

Tafel 4

Table 4

Tableau 4

Tavola 4

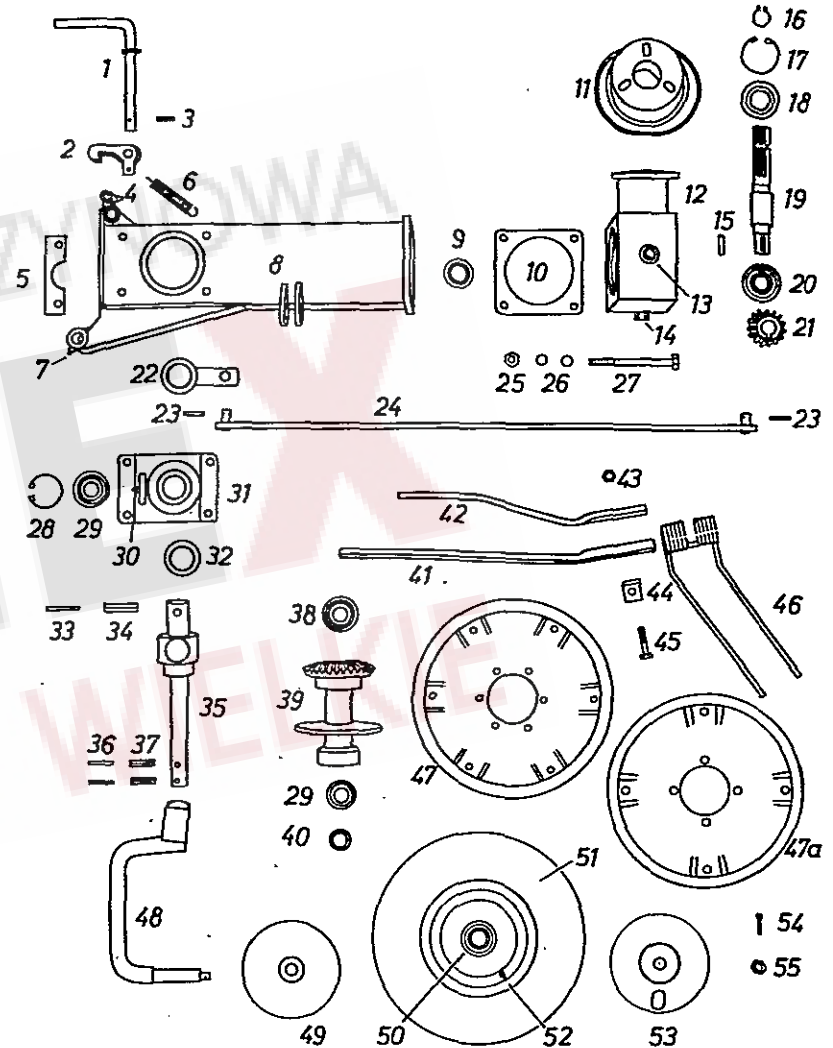

Tafel 5 Table 5 Tableau 5 Tavola 5 Pos. Nr. Pos. no. No. de pos. Pos. no.	Bezeichnung des Teiles Description of the part Désignation de la pièce Descrizione del pezzo	Bestell-Nr. Part no. No. de commande No. d'ordinazione	TH 380 TH 380 D TH 480 TH 480 D
	Rechter innerer Rahmen, mittlere Antriebswelle, Schrägstellspindel, Schwenkachse, linke Laufachse mit Bereifung, Kreisel mit Zinkenteller und Zinkenarm mit rechtem Federzinken		
1	Kupplung	486 948	• • • •
2	Spannhülse 5×50 DIN 1481	107 443	• • • •
3	Spannhülse 8×50 DIN 1481	107 467	• • • •
4	Kleines Kegelrad Z=15 (bis Masch.-Nr. 2580/30561)	486 006	• • • •
4	Kleines Kegelrad Z=15(ab Masch.-Nr. 2581/30562)	487 203	• • • •
5	Paßfeder A 8×7×28 DIN 6885	107 147	• • • •
6	Paßfeder A 8×7×36 DIN 6885	107 150	• • • •
7	Mittlere Antriebswelle	486 949	• • • •
7	Mittlere Antriebswelle	486 950	• • • •
8	Großes Kegelrad Z=28	486 013	• • • •
8	Großes Kegelrad Z=27	486 182	• • • •
9	Distanzscheibe	455 777	• • • •
9	Distanzbuchse	486 061	• • • •
11	Rillenkugellager 6206-2 RS DIN 625	105 327	• • • •
12	Radialdichtring B 30×52×7 DIN 3760	109 096	• • • •
13	Rechter Rahmen, innen	487 041 G	• • • •
13	Rechter Rahmen, innen	487 030 G	• • • •
14	Griff	486 947 G	• • • •
15	Spannhülse 6×36 DIN 1481	107 451	• • • •
16	Rückholfeder	352 294	• • • •
17	Kegelschmiernippel AM 8×1 DIN 71412-SFG	108 292	• • • •
18	Linke Raste	486 580 G	• • • •
19	Anschlag	487 122	• • • •
20	Spindel	487 101 G	• • • •
21	Spannhülse 5×32 DIN 1481	107 439	• • • •
22	Spannhülse 5×36 DIN 1481	107 440	• • • •
23	Scheibe 21 DIN 1441	109 097	• • • •
24	Kegelschmiernippel AM 8×1 DIN 71412-SFG	108 292	• • • •
25	Aufnahme	486 838	• • • •
26	Stellring B 18 DIN 705	487 183	• • • •
27	Spindelmutter	486 839	• • • •
28	Spannhülse 6×36 DIN 1481	107 451	• • • •
29	Rechter Stellhebel	486 661 G	• • • •
30	Rechter Federzinken	487 133	• • • •
31	Stover-Ganzmetall-Sicherungsmutter M 12-8	108 589	• • • •
32	Zinkenarm	487 025	• • • •
33	Zinkenarm	487 024	• • • •
34	Zinkenhalter	486 848	• • • •
35	Sechskantschraube M 12×45 DIN.931-10.9 A1A	118 203	• • • •
36	Zinkenteller	486 951	• • • •
36a	Zinkenteller	486 952	• • • •
	Fortsetzung siehe Seite 44		

Tafel 5 Table 5 Tableau 5 Tavola 5

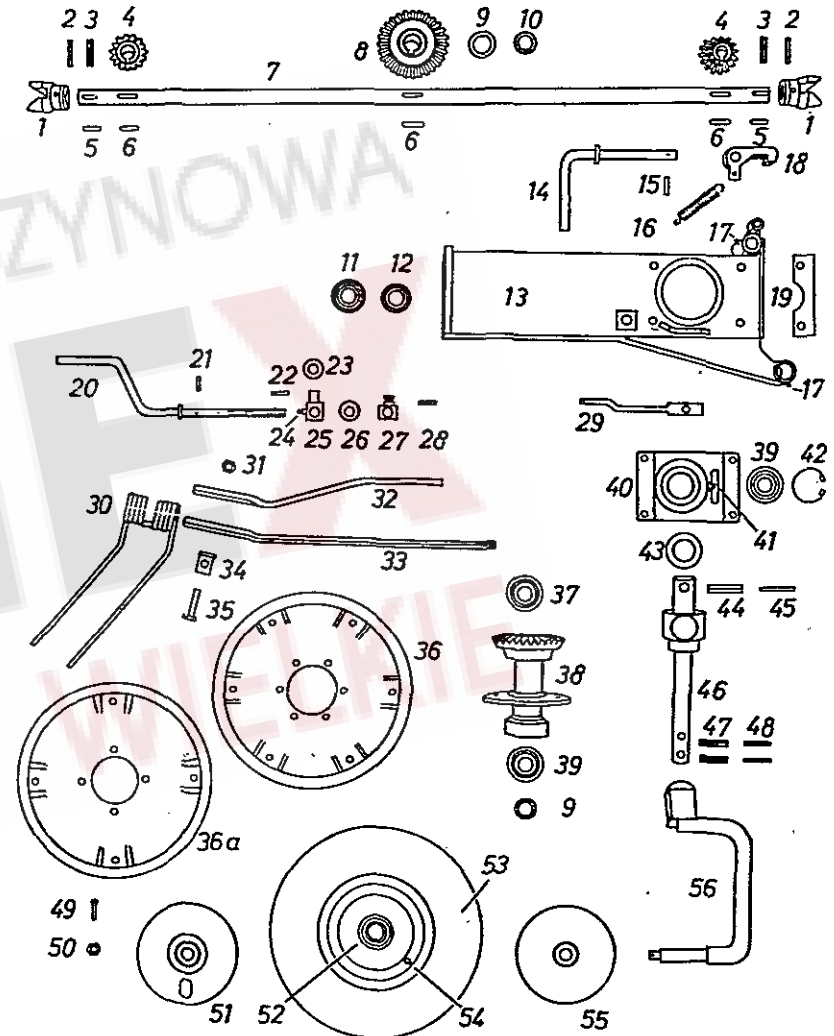

Tafel 5 Table 5 Tableau 5 Tavola 5 Pos. Nr. Pos. no. No. de pos. Pos. no.	Bezeichnung des Teiles Description of the part Désignation de la pièce Descrizione del pezzo	No. de commande Bestell-Nr. Part no. No. d'ordi- nazione	TH 380 TH 380 D TH 460 TH 460 D
--	---	---	--

Fortsetzung von Seite 42

37	Rillenkugellager 6007-2 Z DIN 625	109 491	• • • •
38	Kreisel	486 957 G	• • • •
38	Kreisel	486 958 G	• • • •
39	Rillenkugellager 6206-2 Z DIN 625	109 456	• • • •
40	Innerer Getriebeeinsatz	486 626	• • • •
41	Kegelschmiernippel AM 8×1 DIN 71412-SFG	108 294	• • • •
42	Sicherungsring 62×2 DIN 472	107 383	• • • •
43	Axial-Rillenkugellager 51109 DIN 711	109 545	• • • •
44	Spannhülse 14×65 DIN 1481	108 608	• • • •
45	Spannhülse 8×65 DIN 1481	107 470	• • • •
46	Schwenkachse	486 961	• • • •
47	Spannhülse 10×50 DIN 1481	107 475	• • • •
48	Spannhülse 6×50 DIN 1481	107 454	• • • •
49	Splint 4×30 DIN 94	107 396	• • • •
50	Kronenmutter M 16×1,5 DIN 937-6	107 082	• • • •
51	Schutzscheibe, vorn	487 132	• • • •
52	Scheibenrad mit Konuskegellager	487 130 G	• • • •
53	Decke 3.50-8 4pr.	120 294	• • • •
54	Schlauch 3.50-8	115 571	• • • •
55	Schutzscheibe, hinten	487 028	• • • •
56	Linke Laufachse	487 036 G	• • • •

Tafel 5

Table 5

Tableau 5

Tavola 5

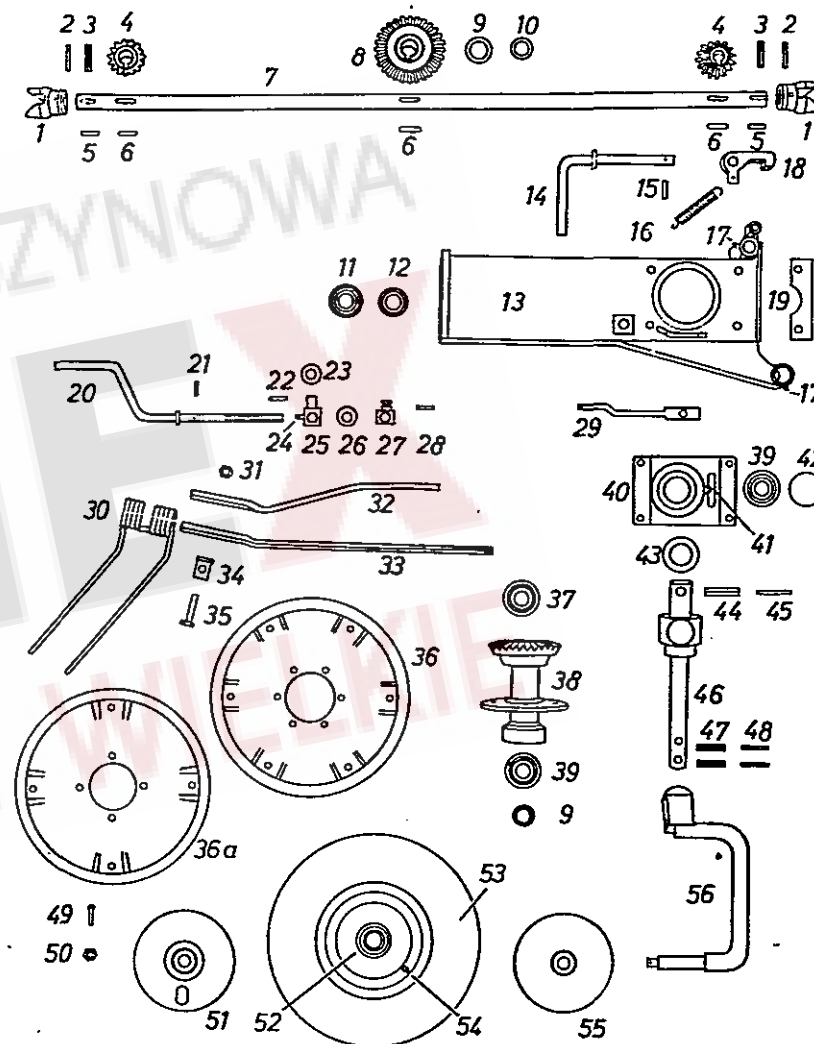

Tafel 6 Table 6 Tableau 6 Tavola 6 Pos. Nr. Pos. no. No. de pos. Pos. no.	Bezeichnung des Teiles Description of the part Désignation de la pièce Descrizione del pezzo	Bestell-Nr. Part no. No. de commande No. d'ordi- nazione	TH 380 TH 380 D TH 460 TH 460 D
	Rechter äußerer Rahmen, äußere Getriebewelle, Schwenkgriff, Kreiselachse, rechte Laufachse mit Bereifung, Kreisel mit Zinkenteller und Zinkenarm mit linkem Federzinken		
1	Kupplungsklaue	486 962	••••
2	Sechskantmutter M 8 DIN 985-6	108 531	••••
3	Zylinderschraube M 8×60 DIN 912-8.8	106 956	••••
4	Rillenkugellager 6206-2 Z DIN 625	109 456	••••
5	Lagerbock	486 583	••••
6	Äußere Antriebswelle	486 944	••••
6	Äußere Antriebswelle	486 945	••••
7	Kleines Kegelrad Z=15 (bis Masch.-Nr. 2580/30561)	486 006	••••
7	Kleines Kegelrad Z = 15(ab Masch.-Nr. 2581/30562)	487 203	••••
8	Sicherungsring 30×1,5 DIN 471	107 365	••••
9	Paßfeder A 8×7×36 DIN 6885	107 150	••••
10	Schwenkgriff	487 003 G	••••
11	Spannhülse 6×65 DIN 1481	108 571	••••
12	Spannhülse 10×65 DIN 1481	109 404	••••
13	Rechter Bügel	486 997 G	••••
14	Bolzen	487 000 G	••••
15	Spannhülse 8×40 DIN 1481	107 465	••••
16	Sechskantschraube M 16×40 DIN 933-8.8	109 471	••••
17	Sechskantmutter M 16 DIN 936-6	109 239	••••
18	Sicherungsring 28×1,5 DIN 471	107 364	••••
19	Scharnierbolzen	486 987	••••
20	Kegelschmiernippel CM 8×1 DIN 71412-SFG	108 296	••••
21	Spannhülse 5×40 DIN 1481	107 441	••••
22	Buchse	491 095	••••
23	Rechter Rahmen, außen	487 022 G	••••
23	Rechter Rahmen, außen	487 984 G	••••
24	Spannhülse 6×32 DIN 1481	107 450	••••
25	Strebe	487 148	••••
25	Strebe	487 147	••••
26	Sechskantmutter M 16 DIN 934-6	107 811	••••
27	Strebe	487 149 G	••••
28	Klappstecker 5 DIN 11023	109 162	••••
29	Zinkenarm	487 024	••••
30	Zinkenarm	487 025	••••
31	Stover-Ganzmetall-Sicherungsmutter VM 12 A1A DIN 980	108 589	••••
32	Zinkenhalter	486 848	••••
33	Sechskantschraube M 12×45 DIN 931-10.9 A1A	118 203	••••
34	Linker Federzinken	487 134	••••
35	Zinkenteller	486 951	••••
35a	Zinkenteller	486 952	••••

Fortsetzung siehe Seite 48

Tafel 6

Table 6

Tableau 6

Tavola 6

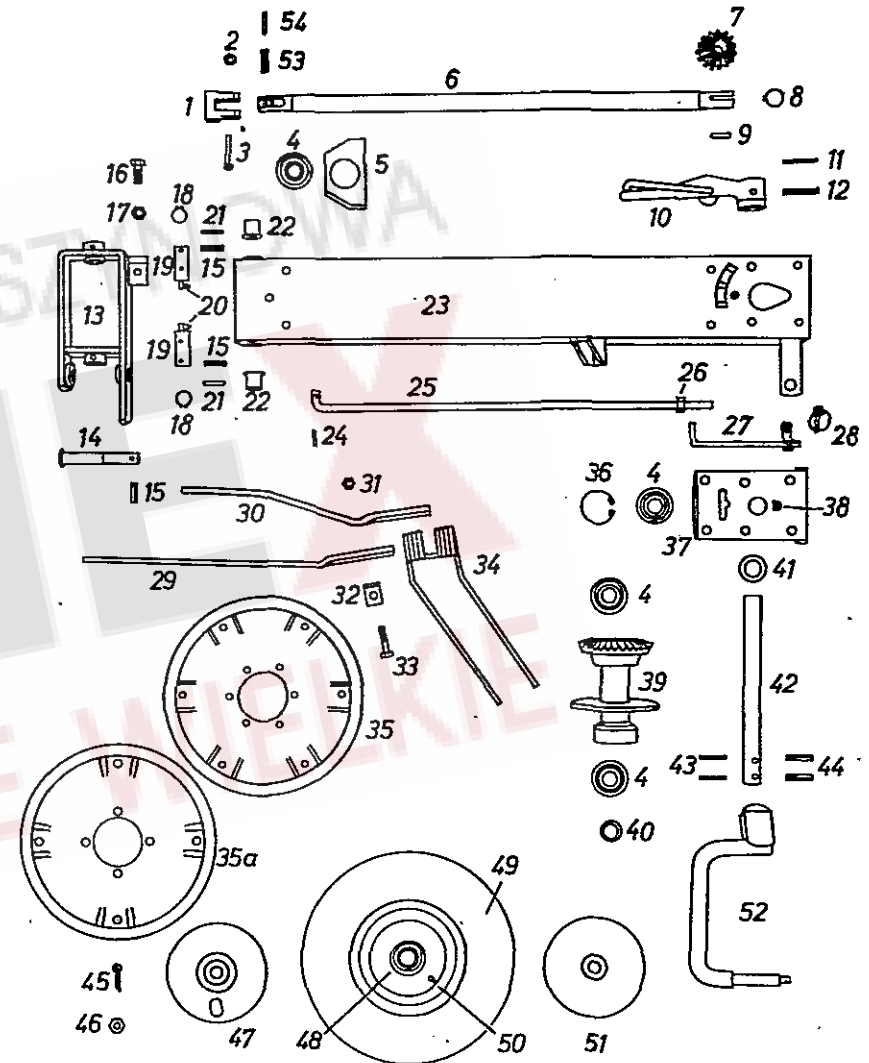

Tafel 6 Table 6 Tableau 6 Tavola 6 Pos. Nr. Pos. no. No. de pos. Pos. no.	Bezeichnung des Teiles Description of the part Désignation de la pièce Descrizione del pezzo	Bestell-Nr. Part no. No. de commande No. d'ordinazione	TH 380	TH 380 D	TH 460	TH 460 D
--	---	---	--------	----------	--------	----------

Fortsetzung von Seite 46

36	Sicherungsring 62×2 DIN 472	107 383	•	•	•	•
37	Äußerer Getriebeeinsatz	486 911	•	•	•	•
38	Kegelschmiernippel AM 6 DIN 71412-SFG	108 294	•	•	•	•
39	Kreisel	486 957 G	•	•	•	•
39	Kreisel	486 958 G	•	•	•	•
40	Distanzscheibe	455 777	•	•	•	•
41	Scheibe	486 821	•	•	•	•
42	Kreiselachse	486 963	•	•	•	•
43	Spannhülse 6×50 DIN 1481	107 454	•	•	•	•
44	Spannhülse 10×50 DIN 1481	107 475	•	•	•	•
45	Splint 4×30 DIN 94	107 396	•	•	•	•
46	Kronenmutter M 16×1,5 DIN 937-6	107 082	•	•	•	•
47	Schutzscheibe, vorn	487 132	•	•	•	•
48	Scheibenrad mit Konuskugellager	487 130 G	•	•	•	•
49	Decke 3.50-8 4pr	120 294	•	•	•	•
50	Schlauch 3.50-8	115 571	•	•	•	•
51	Schutzscheibe, hinten	487 028	•	•	•	•
52	Rechte Laufachse	487 035 G	•	•	•	•
53	Spannhülse 6×50 DIN 1481	107 454	•	•	•	•
54	Spannhülse 3,5×45 DIN 1481	105 596	•	•	•	•

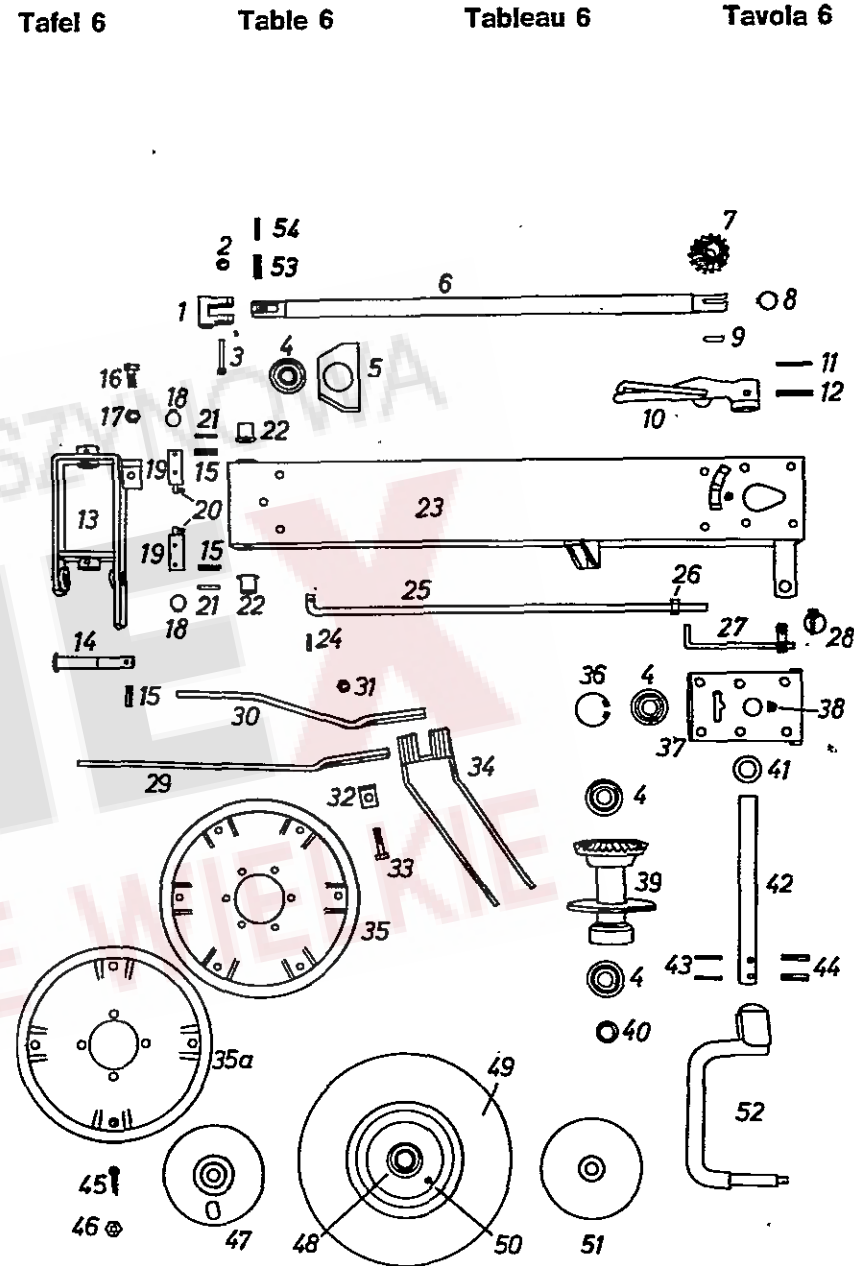

Tafel 7 Table 7 Tableau 7 Tavola 7 Pos. Nr. Pos. no. No. de pos. Pos. no.	Bezeichnung des Teiles Description of the part Désignation de la pièce Descrizione del pezzo	Bestell-Nr. Part no. No. de commande No. d'ordinazione	TH 980	TH 980 D	TH 460	TH 460 D
	Linker Schutzbogen mit Streben					
1	Linker Schutzbogen	486 983 G	•	•	•	•
2	Bolzen	486 575	•	•	•	•
3	Spannhülse 5×24 DIN 1481	107 435	•	•	•	•
4	Längsstrebe 1350 lg.	486 975 G	•	•	•	•
4	Längsstrebe 1130 lg.	486 976 G	•	•	•	•
4	Längsstrebe 910 lg.	486 977 G	•	•	•	•
5	Gelenkstück	111 433	•	•	•	•
6	Querstrebe 690 lg	486 974 G	•	•	•	•
6	Querstrebe 620 lg	487 128 G	•	•	•	•
7	Linker Halter	487 188	•	•	•	•
—	Flachrundschaube M 8×25 DIN 603-4.6 A1A	116224	•	•	•	•
—	Sicherungsmutter VM 8 DIN 986-8 A1A	116694	•	•	•	•
8	Runder Rückstrahler	111 804	•	•	•	•
—	Scheibe 8,4 DIN 125-ZN3	115972	•	•	•	•
	Beleuchtungshalter — Sonderausrüstung					
9	Linker Leuchtenhalter	487 182 G	•	•	•	•
10	Klappstecker 5 DIN 11023	109162	•	•	•	•
11	Linker Leuchtenhalter	487 189 G	•	•	•	•

Tafel 7

Table 7

Tableau 7

Tavola 7

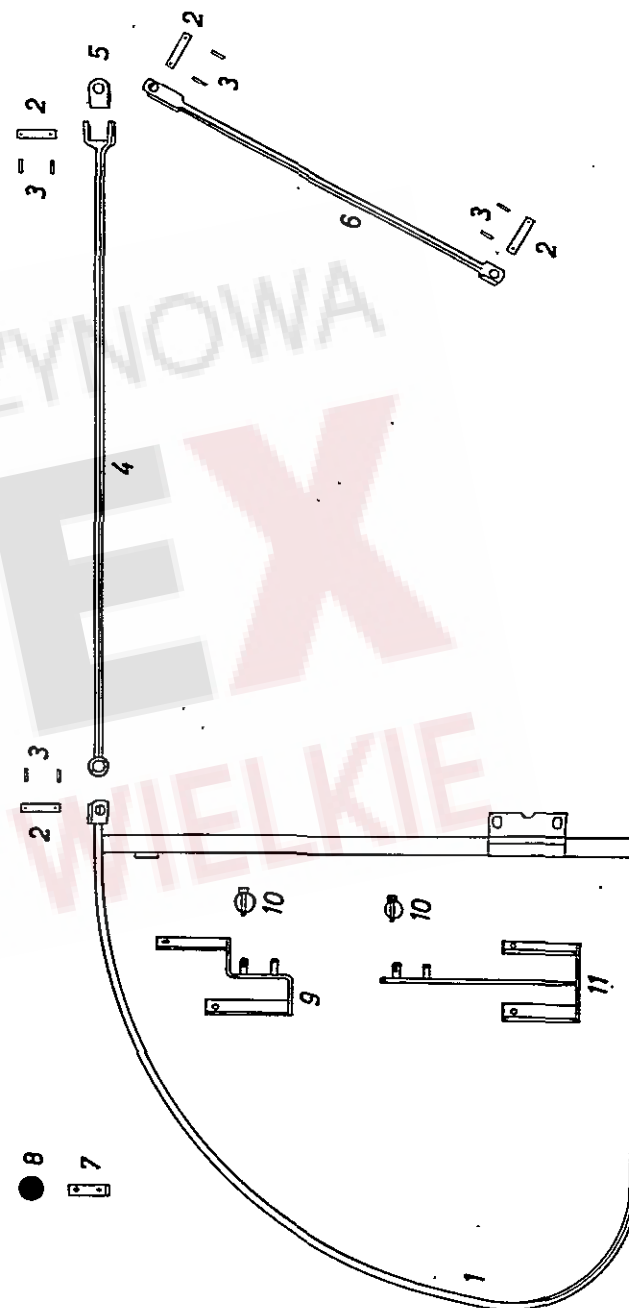

Tafel 8
Table 8
Tableau 8
Tavola 8
Pos. Nr.
Pos. no.
No. de pos.
Pos. no.

Bezeichnung des Teiles
Description of the part
Désignation de la pièce
Descrizione del pezzo

Bestell-Nr.
Part no.
No. de
commande
No. d'ordi-
nazione

TH 380
TH 380 D
TH 460
TH 460 D

Rechter Schutzbogen mit Streben

- | | | |
|---|--|-----------|
| 1 | Gelenkstück | 486 964 |
| 2 | Bolzen | 486 575 |
| 3 | Spannhülse 5×24 DIN 1481 | 107 435 |
| 4 | Querstrebe 690 lg | 486 974 G |
| 4 | Querstrebe 620 lg | 487 128 G |
| 5 | Längsstrebe, 1350 lg. | 486 975 G |
| 5 | Längsstrebe, 1130 lg. | 486 976 G |
| 5 | Längsstrebe, 910 lg. | 486 977 G |
| 6 | Rechter Schutzbogen | 486 982 G |
| 7 | Rechter Halter | 487 187 |
| — | Flachrundsraube M 8×25 DIN 603-4.6 A1A | 116224 |
| — | Sicherungsmutter VM 8 DIN 986-8 A1A | 116694 |
| 8 | Runder Rückstrahler | 111804 |
| — | Scheibe 8,4 DIN 125-ZN3 | 115972 |

**Beleuchtungshalter
Sonderausrüstung**

- | | | |
|----|--------------------------|----------|
| 9 | Klappstecker 5 DIN 11023 | 109162 |
| 10 | Rechter Leuchtenhalter | 487181 G |
| 11 | Rechter Leuchtenhalter | 487192 G |

Tafel 8

Table 8

Tableau 8

Tavola 8

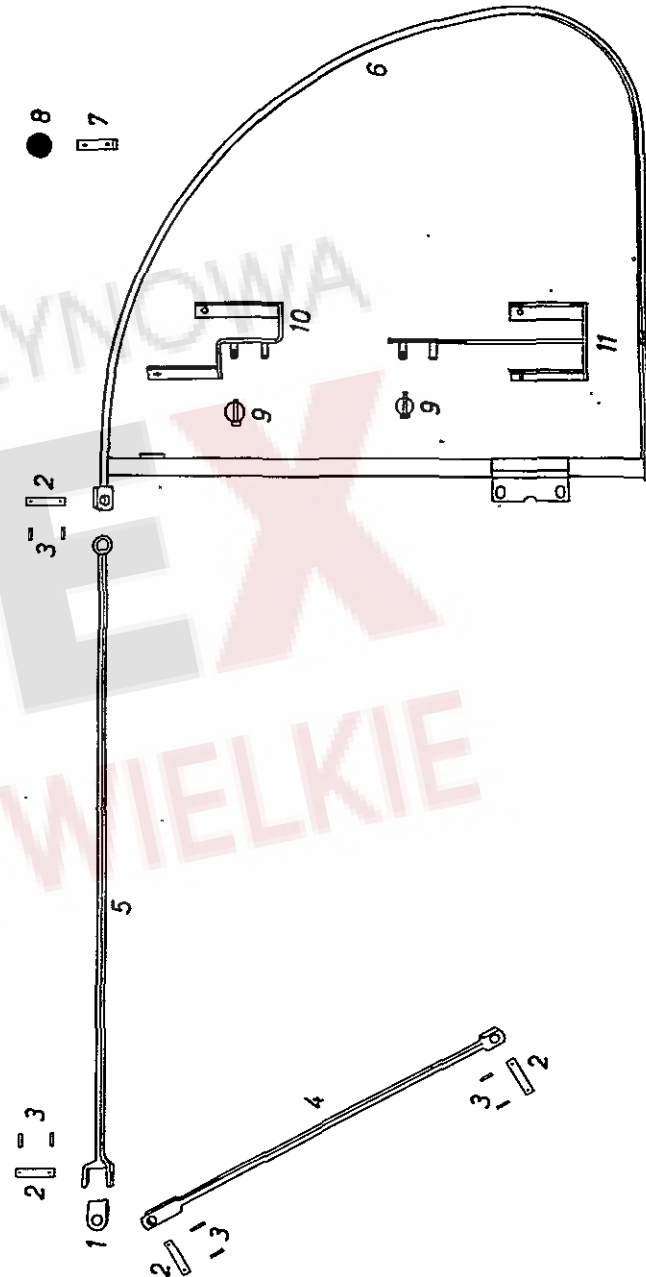

Tafel 9 Table 9 Tableau 9 Tavola 9 Pos. Nr. Pos. no. No. de pos. Pos. no.	Bezeichnung des Teiles Description of the part Désignation de la pièce Descrizione del pezzo	Bestell-Nr. Part no. No. de commande No. d'ordinazione	TH 380 TH 380 D TH 460 TH 460 D
	Loreiengetriebe mit Schutz — Sonderausrüstung		
1	Schutzblech	486 177 G	• •
2	Schutzblech	486 248 G	• • •
3	Getriebedeckel	486 113	• • • •
4	Filzring 45 DIN 5419 F 2	108 606	• • • • •
5	Gewindestopfen GNP 700	108 609	• • • • •
6	Getriebegehäuse	486 155	• • • • •
7	Rillenkugellager 6206-2 RS	105 327	• • • • •
8	Wellenstummel mit Kettenrad Z = 10	486 103 G	• • • • •
9	Rillenkugellager 6207-2 RS	108 570	• • • • •
10	Sicherungsring 72×2,5 DIN 472	107 385	• • • • •
11	Präzisionsrollenkette	486 178 G	• • • • •
12	Kettenrad Z = 30	486 107 G	• • • • •
13	Sicherungsring 35×1,5 DIN 471	107 367	• • • • •

Tafel 9

Table 9

Tableau 9

Tavola 9

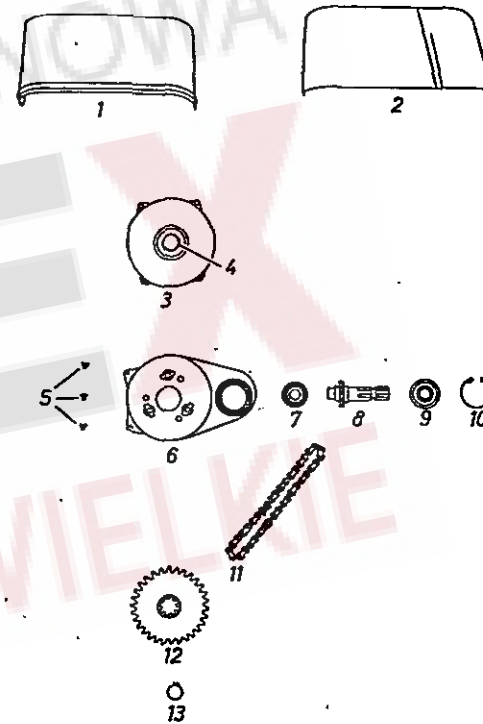

Tafel 10 Table 10 Tableau 10 Tavola 10 Pos. Nr. Pos. no. No. de pos. Pos. no.	Bezeichnung des Teiles Description of the part Désignation de la pièce Descrizione del pezzo	Bestell-Nr. Part no. No. de commande No. d'ordinazione	TH 380 TH 380 D TH 460 TH 460 D
	Sonderausrüstung — Rechter und linker Federzinken mit Zinkenverlustsicherung und Warntafeln		
—	Rechter Federzinken mit Zinkensicherung	487 156 G	• • • •
—	Zinkensicherung	487 154 G	• • • •
1	Zinkensicherung (Durolan)	487 152	• • • •
2	Sicherungsmutter VM 8 DIN 980-8 A1A	108 531	• • • •
3	Scheibe 9 DIN 126	107 947	• • • •
4	Schelle	487 153	• • • •
5	Sechskantschraube M 8×25 DIN 933-8.8	107 729	• • • •
6	Rechter Federzinken	487.133	• • • •
—	Linker Federzinken mit Zinkensicherung	487 157 G	• • • •
—	Zinkensicherung	487 154 G	• • • •
1	Zinkensicherung (Durolan)	487 152	• • • •
2	Sicherungsmutter VM 8 DIN 980-8 A1A	108 531	• • • •
3	Scheibe 9 DIN 126	107 947	• • • •
4	Schelle	487 153	• • • •
5	Sechskantschraube M 8×25 DIN 933-8.8	107 729	• • • •
7	Linker Federzinken	487 134	• • • •
8	Kette	120 068	• • • •
9	Linke Warntafel	486 353 G	• • • •
10	Rechte Warntafel	486 351 G	• • • •
11	Rückstrahler	111 804	• • • •

Tafel 10

Table 10

Tableau 10

Tavola 10

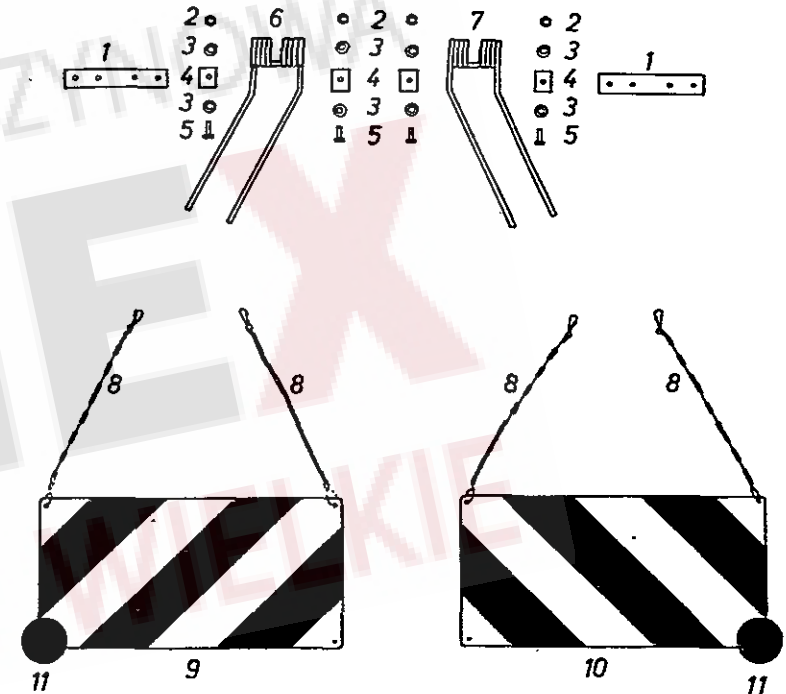

Tafel 11 Table 11 Tableau 11 Tavola 11 Pos. Nr. Pos. no. No. de pos. Pos. no.	Bezeichnung des Teiles Description of the part Désignation de la pièce Descrizione del pezzo	Bestell-Nr. Part no. No. de commande No. d'ordinazione	TH 460
	Gelenkwelle W 200 - K 33 - SC 14	486 114 G	•
1	Sternratsche K 33 mit KNP 1 3/8" DIN 9611 A und Ziehverschluß MDE 55 kpm	108 864	•
2	Kreuzgarnitur mit Schmiernippel und 4 Sicherungsringen	108 164	•
3	Sicherungsring	108 165	•
4	Kegelschmiernippel BM 8x1	105 546	•
5	Innengabel für Profil 0V mit Spannhülsenbohrung und Kugellaufrihle für Gelenkwellenschutz	108 166	•
6	Spannhülse 10x65 DIN 1481	108 024	•
7	Profil 0V mit Spannhülsenbohrung Länge: 1195 mm	108 903	•
8	Profil 1 mit Spannhülsenbohrung Länge: 1180 mm	108 904	•
9	Innengabel für Profil 1 mit Spannhülsenbohrung und Kugellaufrihle für Gelenkwellenschutz	108 168	•
10	Aufsteckgabel 1 3/8" mit Schiebestift	108 169	•
11	Druckfeder	105 848	•
12	Schiebestift	105 846	•
13	Spannhülse 3x30 DIN 1481	107 420	•
14	Schutztrichter; Länge: 115 mm	108 999	•
15	Nutenring	108 136	•
16	Kugelhaltering mit Kugeln	105 922	•
17	Haltering	108 137	•
18	Schiebering	108 138	•
19	Innenschutzrohr mit Kappe; Länge: 1125 mm	108 905	•
20	Außenschutzrohr mit Kappe; Länge: 1125 mm	108 906	•
21	Schutztrichter; Länge: 100 mm	108 170	•
22	Halteketten	108 144	•

Tafel 11

Table 11

Tableau 11

Tavola 11

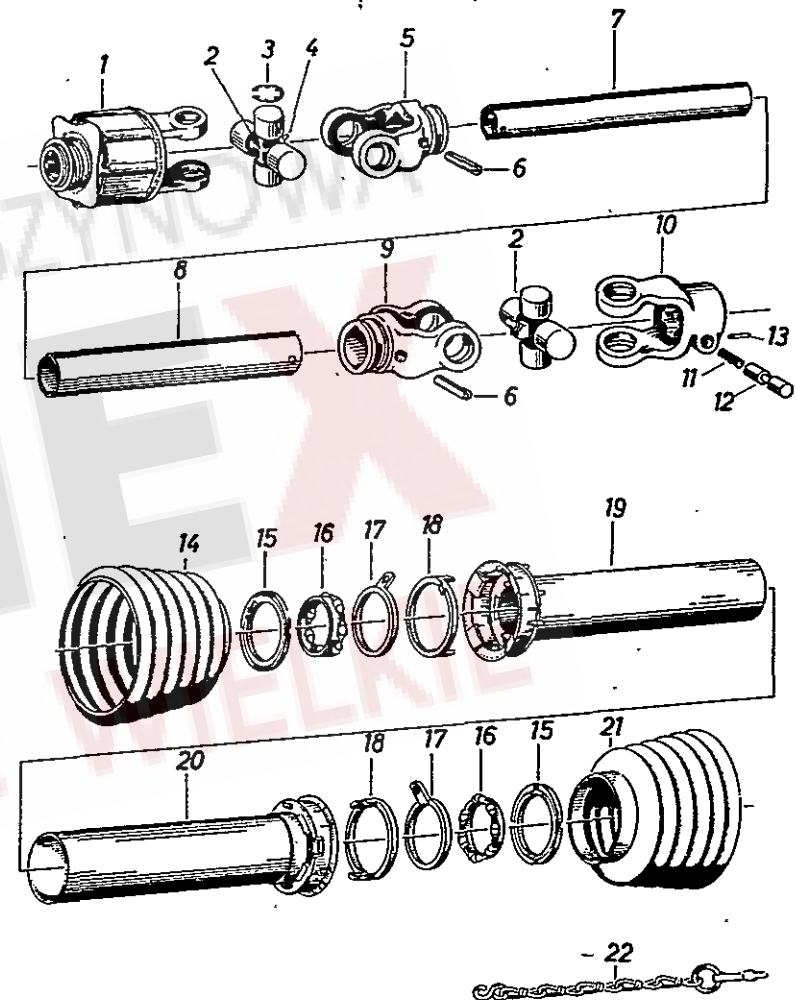

Tafel 12
Table 12
Tableau 12
Tavola 12
Pos. Nr.
Pos. no.
No. de pos.
Pos. no.

Bezeichnung des Teiles
Description of the part
Désignation de la pièce
Descrizione del pezzo

Bestell-Nr.
Part no.
No de commande
No. d'ordinazione
Fella
Walter-
scheid

TH 380
TH 380 D
TH 460
TH 460 D

Gelenkwelle W 200 - K 33 - SC 14

1	Sternratsche K 33 mit KNP 1 ³ / ₈ " und Ziehverschluß MdE 55 daNm ± 5 %	486 114G 7628	•	•		
2	Kreuzgarnitur mit Schmiernippel und 4 Sicherungsringen	486 226G 7629	•	•	•	•
3	Sicherungsring	55.210.03	•	•	•	•
4	Rillengabel für Profilrohr 0V mit Spannhülsenbohrung und Unfallschutz	20.00.00	•	•	•	•
5	Spannhülse 10×65 DIN 1481	62.23.00	•	•	•	•
6	Profilrohr 0V mit Spannhülsenbohrung, Länge: 1180 mm	20.11.00	•	•	•	•
6	Profilrohr 0V mit Spannhülsenbohrung, Länge: 800 mm	61.05.04	•	•	•	•
7	Profilrohr 1 mit Spannhülsenbohrung, Länge: 1180 mm	75.11.16	•	•		
7	Profilrohr 1 mit Spannhülsenbohrung, Länge: 820 mm	75.11.16	•	•		
8	Rillengabel für Profilrohr 1 mit Spannhülsenbohrung und Unfallschutz	75.15.16	•	•		
9	Aufsteckgabel 1 ³ / ₈ " mit Schiebepfist	20.12.00	•	•	•	•
10	Druckfeder	20.10.00	•	•	•	•
11	Schiebestift	66.01.00	•	•	•	•
12	Spannhülse 4×20 DIN 1481	65.01.00	•	•	•	•
13	Schutztrichter	61.02.00	•	•	•	•
14	Gleitring	84.03.05	•	•	•	•
15	Innenschutzrohr mit Kappe, Länge: 1120 mm	82.83.06	•	•	•	•
15	Innenschutzrohr mit Kappe, Länge: 720 mm	80.36.03	•	•		
16	Außenschutzrohr mit Kappe, Länge: 1125 mm	80.36.03	•	•		
16	Außenschutzrohr mit Kappe, Länge: 765 mm	80.37.03	•	•		
17	Schutztrichter	80.37.03	•	•	•	•
18	Haltekette	84.02.04	•	•	•	•
		82.36.03	•	•	•	•

Tafel 12

Table 12

Tableau 12

Tavola 12

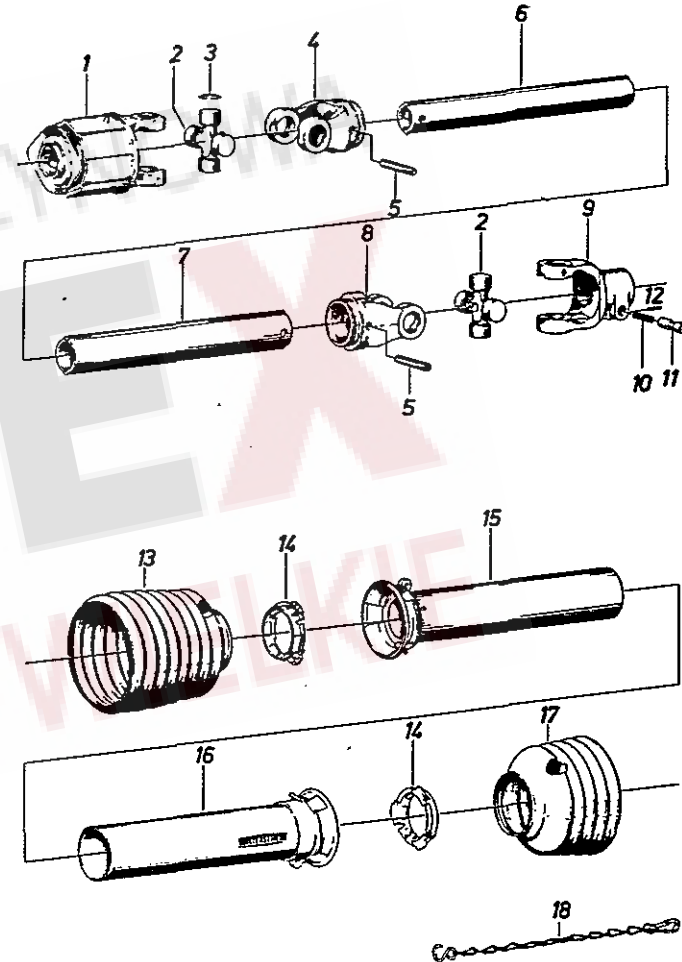

Walterscheid- Bestell-Nr. Part no. No. de commande No. d'ordinazione	Tafel Table Tableau Tavola	Pos.-Nr. Pos. no. No. de pos. Pos. no.	Seite Page Page Pagina
7628	—	—	60
7629	—	—	60
20.00.00	12	2	60
20.10.00	12	9	60
20.11.00	12	4	60
20.12.00	12	8	60
55.210.03	12	1	60
61.02.00	12	12	60
61.05.04	12	5	60
62.23.00	12	3	60
65.01.00	12	11	60
66.01.00	12	10	60
75.11.16	12	6	60
75.15.16	12	7	60
80.36.03	12	15	60
80.37.03	12	16	60
82.36.03	12	18	60
82.83.06	12	14	60
84.02.04	12	17	60
84.03.05	12	13	60

Bestell-Nr. Part no. No. de commande No. d'ordinazione	Tafel Table Tableau Tavola	Pos.-Nr. Pos. no. No. de pos. Pos. no.	Seite Page Page Pagina
018 221	2	24	32
084 219	2	16	32
105 327	5, 9	11, 7	42, 54
105 546	11	4	58
105 578	4	27	38
105 596	3, 6	49, 54	36, 48
105 846	11	12	58
105 848	11	11	58
105 922	11	16	58
106 851	1	8	30
106 956	3, 6	12, 3	34, 46
107 082	3, 4, 5, 6	46, 55, 50, 46	36, 40, 44, 48
107 104	4	14	38
107 147	5	5	42
107 150	3, 4, 5, 6	3, 15, 6, 9	34, 38, 42, 46
107 364	3, 6	17, 18	34, 46
107 365	3, 6	2, 8	34, 46
107 367	4, 9	16, 13	38, 54
107 383	3, 4, 5, 6	26, 28, 42, 36	34, 38, 44, 48
107 385	4, 9	17, 10	38, 52
107 396	3, 4, 5, 6	47, 54, 49, 45	36, 40, 44, 48
107 409	1	17	30
107 420	11	13	58
107 424	1	12	30
107 425	1	5	30
107 435	7, 8	3, 3	50, 52
107 439	5	21	42
107 440	4, 5	23, 22	38, 42
107 441	2, 3, 6	10, 19, 21	32, 34, 46
107 443	5	2	42
107 449	1	13	30
107 450	1, 6	13, 24	30, 46
107 451	2, 4, 5, 5	25, 3, 15, 28	32, 38, 42, 42
107 452	1, 2	6, 31	30, 32
107 454	3, 3, 4, 5, 6, 6	30, 48, 36, 48, 43, 53	34, 36, 40, 44, 48, 48
107 465	2, 3, 6	9, 20, 15	32, 34, 46
107 467	5	3	42
107 470	4, 5	33, 45	38, 44
107 475	3, 4, 5, 6	29, 37, 47, 44	34, 40, 44, 48
107 729	10	5	56
107 811	2, 6	28, 26	32, 46
107 947	10	3	56
107 961	4	26	38
108 024	11	6	58
108 136	11	15	58
108 137	11	17	58

Bestell-Nr. Part no. No. de commande No. d'ordinazione	Tafel Table Tableau Tavola	Pos.-Nr. Pos. no. No. de pos. Pos. no.	Seite Page Page Página
108 138	11	18	58
108 144	11	22	58
108 164	11	2	58
108 165	11	3	58
108 166	11	5	58
108 168	11	9	58
108 169	11	10	58
108 170	11	21	58
108 292	1, 2, 4, 4, 4, 5	10,3,4,7,30,17,24	30,32,38,38,38,42,42
108 294	3, 6, 5	25, 38,41	34, 48,44
108 296	3, 6	21, 20	34, 46
108415	1	13	30
108 531	3, 6, 10	10, 2, 2	34, 46, 56
108 570	4, 9	18, 9	38, 54
108 571	3, 6	4, 11	34, 46
108 589	3, 4, 5, 6	34, 43, 31, 31	36, 40, 42, 46
108 606	9	4	54
108 607	2	13	32
108 608	4, 5	34, 44	38, 44
108 609	9	5	54
108 864	11	1	58
108 903	11	7	58
108 904	11	8	58
108 905	11	19	58
108 906	11	20	58
108 999	11	14	58
109 096	4, 5	9, 12	38, 42
109 097	5	23	42
109 162	2, 6, 7, 8	18, 28, 10, 9	32, 46, 50, 52
109 179	1, 2	2, 4	30, 32
109 239	3, 6	14, 17	34, 46
109 404	3, 6	5, 12	34, 46
109 415	4	25	38
109 455	4	20	38
109 456	3, 4, 5, 6	9, 29, 39, 4	34, 38, 44, 46
109 471	3, 6	13, 16	34, 46
109 491	4, 5	38, 37	40, 44
109 545	4, 5	32, 43	38, 44
110 860	4	6	38
110 933	2	26	32
111 433	7	5	50
111 804	7, 8, 10	8, 8, 11	50, 52, 56
115 440	4	10	38
115 571	3, 4, 5, 6	44, 52, 54, 50	36, 40, 44, 48
115 972	—, —	—, —	50, 52
116 224	—, —	—, —	50, 52
116 694	—, —	—, —	50, 52
116 699	2	29	32
117 857	2	30	32
118 203	3, 4, 5, 6	38, 45, 35, 33	36, 40, 42, 46

Bestell-Nr. Part no. No. de commande No. d'ordinazione	Tafel Table Tableau Tavola	Pos.-Nr. Pos. no. No. de pos. Pos. no.	Seite Page Page Página
120 068	10	8	56
120 294	3, 4, 5, 6	43, 51, 53, 49	36, 40, 44, 48
223 679	2	15	32
226 230	2	27	32
335 939 G	1	3	30
352 394	5	16	42
406 592	1	9	30
455 777	3, 4, 5, 6	32, 40, 9, 40	36, 40, 42, 48
461 106	4	21	38
477 162	1, 2	15, 2	30, 32
477 192 G	2	1	32
477 656	4	13	38
477 784	2	1	32
486 006	3, 5, 6	1, 4, 7	34, 42, 46
486 013	5	8	42
486 061	5	10	42
486 071	4	19	38
486 103 G	9	8	54
486 107 G	9	12	54
486 113	9	3	54
486 114 G	—	—	58
486 129	1	11	30
486 130	1	14	30
486 131	1, 2	16, 21	30, 32
486 155	9	6	54
486 158 G	1	4	30
486 177 G	9	1	54
486 178 G	9	11	54
486 181	4	21	38
486 182	5	8	42
486 195 G	2	17	32
486 226 G	—	—	60
486 248 G	9	2	54
486 351 G	10	10	56
486 353 G	10	9	56
486 513	4	12	38
486 575	7, 8	2, 2	50, 52
486 579 G	4	2	38
486 580 G	5	18	42
486 583	3, 6	8, 5	34, 46
486 591 G	1	7	30
486 626	4, 5	31, 40	38, 44
486 661 G	5	29	42

Bestell-Nr. Part no. No. de commande No. d'ordinazione	Tafel Table Tableau Tavola	Pos.-Nr. Pos. no. No. de pos. Pos. no.	Seite Page Page Pagina
486 663 G	4	22	38
486 772 G	2	7	32
486 782 G	2	11	32
486 784 G	2	12	32
486 790 G	2	8	32
486 792 G	2	14	32
486 821	3, 6	27, 41	34, 48
486 823 G	2	6	32
486 838	5	25	42
486 839	5	27	42
486 848	3, 4, 5, 6	37, 44, 34, 32	36, 40, 42, 46
486 870 G	1	1	30
486 872 G	2	19	32
486 911	3, 6	24, 37	34, 48
486 944	3, 6	7, 6	34, 46
486 945	3, 6	7, 6	34, 46
486 947 G	4, 5	1, 14	38, 42
486 948	5	1	42
486 949	5	7	42
486 950	5	7	42
486 951	3, 4, 5, 6	39, 47, 36, 35	36, 40, 42, 46
486 952	3, 4, 5, 6	39a, 47a, 36a, 35a	36, 40, 42, 46
486 957 G	3, 4, 5, 6	31, 39, 38, 39	34, 40, 44, 48
486 958 G	3, 4, 5, 6	31, 39, 38, 39	34, 40, 44, 48
486 961	4, 5	35, 46	38, 44
486 962	3, 6	11, 1	34, 46
486 963	3, 6	28, 42	34, 46
486 964	8	1	52
486 966 G	4	24	39
486 968 G	4	24	38
486 974 G	7, 8	6, 4	50, 52
486 975 G	7, 8	4, 5	50, 52
486 976 G	7, 8	4, 5	50, 52
486 977 G	7, 8	4, 5	50, 52
486 982 G	8	6	52
486 983 G	7	1	50
486 984 G	6	23	46
486 985 G	3	15	34
486 987	3, 6	18, 19	34, 46
486 996 G	3, 4	22, 24	34, 38
486 997 G	6	13	46
487 000 G	3, 6	23, 14	34, 46
487 003 G	3, 6	6, 10	34, 46
487 022 G	6	23	46
487 023 G	3	15	34
487 024	3, 4, 5, 6	36, 41, 33, 29	36, 40, 42, 46
487 025	3, 4, 5, 6	35, 42, 32, 30	36, 40, 42, 46
487 028	3, 4, 5, 6	41, 49, 55, 51	36, 40, 42, 46
487 030	5	13	42
487 035 G	4, 6	48, 52	40, 48
487 036 G	3, 5	40, 56	36, 44
487 041 G	5	13	42

Bestell-Nr. Part no. No. de commande No. d'ordinazione	Tafel Table Tableau Tavola	Pos.-Nr. Pos. no. No. de pos. Pos. no.	Seite Page Page Pagina
487 042 G	4	8	38
487 043 G	4	8	38
487 101 G	5	20	42
487 104 G	2	20	32
487 114 G	2	22	32
487 115 G	2	22	32
487 118 G	2	23	32
487 122	4, 5	5, 19	38, 42
487 128 G	7, 8	6, 4	50, 52
487 130 G	3, 4, 5, 6	42, 50, 52, 48	36, 40, 44, 48
487 132	3, 4, 5, 6	45, 53, 51, 47	36, 40, 44, 48
487 133	3, 5, 10	33, 30, 6	36, 42, 56
487 134	4, 6, 10	46, 34, 7	40, 46, 56
487 147	6	25	46
487 148	6	25	46
487 149 G	6	27	46
487 152	10	1	56
487 153	10	4	56
487 154 G	—	—	56
487 156 G	—	—	56
487 157 G	—	—	56
487 172 G	4	11	38
487 181 G	8	10	52
487 182 G	7	9	50
487 183	5	26	40
487 187	8	7	52
487 188	7	7	50
487 189 G	7	11	50
487 192 G	8	11	52
487 201 G	2	6	32
487 203	3, 5, 6	1, 4, 7	34, 42, 46
487 208 G	1	7	30
487 219	1	9	30
490 357 G	2	5	32
491 076	1	11	30
491 095	3, 6	16, 22	34, 46
491 261 G	2	32	32