

**FELLA**

# Turboheuer

- Ⓓ Ersatzteilliste
- Ⓕ Liste de Pièces de Rechange
- ⒼⒸ Spare Parts List

## TH 1550 Hydro

ab Masch.-Nr. KA 00101

## TH 1800 Hydro

ab Masch.-Nr. KB 00101

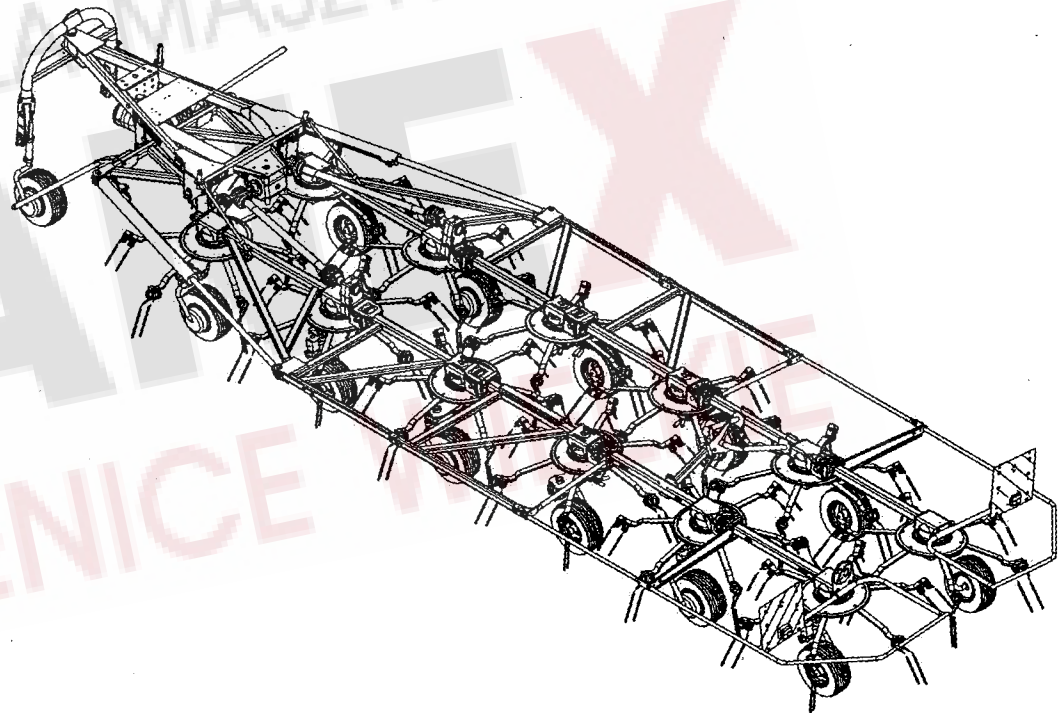

Ausgabe - Edition - Edition

038/1

## **(D) ERSATZTEILLISTE**

### **WICHTIG BEI BESTELLUNG VON ERSATZTEILEN**

Für das zu ersetzende Teil ist anhand der nachfolgenden Ersatzteilliste die genaue Bestell-Nummer und die Bezeichnung festzustellen.

Besonders aber bitten wir um Angabe des auf dem Typenschild eingepprägten Maschinen-Typen und der Maschinen-Nummer, um Fehllieferungen von Ersatzteilen zu vermeiden. Die genaue Anschrift sowie Versandart (per Post, Paketdienst, Nachtexpress oder Spedition Ihrer Wahl) ist unbedingt anzugeben.

Die in der Ersatzteilliste mit "X" gekennzeichneten Ersatzteile unterliegen während des Betriebes natürlichem Verschleiß und sind daher von der Garantie ausgenommen. Vor jedem Einsatz ist die Überprüfung der Funktionsfähigkeit dieser Teile erforderlich. Gegebenenfalls muss der Austausch erfolgen. Für Folgeschäden, die durch nicht rechtzeitiges Auswechselln von Verschleißteilen entstehen, besteht kein Garantieanspruch.

## **(F) CATALOGUE DES PIÈCES DE RECHANGE**

### **NOTE IMPORTANTE RELATIVE AUX COMMANDES DE PIÈCES DÉTACHÉES**

Déterminez le numéro exact de référence et la désignation de la pièce à échanger, en consultant la liste suivante des pièces de rechange, s.v.p.

Nous vous demandons en particulier, pour éviter les erreurs dans les livraisons en pièces détachées, de bien indiquer le numéro de la série du type de la machine, qui est marqué sur la plaque du constructeur, ainsi que le numéro de la machine. Toujours indiquer l'adresse avec précision, ainsi que le mode d'expédition choisi (par voie postale, par petit paquet, par colis postal, en service express de nuit, ou par un autre mode d'expédition que ceux ci-dessus cités).

Les pièces de rechange marquées "X" dans la liste des pièces de rechange sont soumises à l'usure par détérioration naturelle pendant le service, et pour cela ne sont pas couvertes par notre garantie. Avant toute utilisation, il faut contrôler le bon fonctionnement de ces pièces. Si nécessaire, il faut les remplacer. Nous ne pouvons pas accepter de garantie pour dommages consécutifs résultant du fait que les pièces d'usure n'ayent pas été remplacées au bon moment.

## **(GB) SPARE PARTS CATALOGUE**

### **IMPORTANT NOTE CONCERNING ORDERS ON SPARE PARTS**

Please use the following spare parts list in order to identify the part to be replaced, and quote its exact part number and description. In particular, you are requested to quote machine type and machine no. indicated marked on the nameplate, in order to prevent supply of wrong parts. Please always mention your complete address as well as kind of transport (post parcel, parcel service, over-night express or forwarding agency according to your choice).

The spare parts marked "X" in the spare parts list are subject to normal wear and tear during operation, and therefore are not covered by our warranty. Prior to every work these parts must be checked for perfect operation. If necessary, they have to be replaced. We cannot accept any warranty for consequential damage which is due to the fact that wear parts have not replaced in proper time.

## **(NL) ONDERDELENLIJST**

### **BELANGRIJK VOOR HET BESTELLEN VAN ONDERDELEN**

Volgens bijgaande onderdelenlijst is het juiste bestelnummer en de omschrijving van het te vervangen deel vast te stellen.

In het bijzonder vragen wij U, het op het typeplaatje ingestempelde machinetype en machinenummer op te geven, om foutieve leveringen van onderdelen te vermijden. Beslist noodzakelijk is het vermelden van het juiste adres, met postkantoor of NS-station en postcode, alsmede de verzendingswijze (pakje, postpakket, vracht-, ijl- of expresgoed).

De onderdelen, die in de onderdelenlijst met een "X" zijn gemerkt, zijn tijdens het gebruik onderhevig aan normale slijtage en vallen daarom niet onder de garantiebepalingen. De toestand van deze delen dient, telkens vóór het werk begint, te worden gecontroleerd op hun goede werking. Zonodig versleten delen vervangen. Eventuele schade, tengevolge van niet tijdige vervanging van versleten onderdelen, wordt niet door de garantie gedekt.

## **(I) LISTINO RICAMBI MACCHINE FELLA**

### **NOTE IMPORTANTI PER ORDINI DI RICAMBI**

Individuare l'esatto codice ricambi composto da 6 cifre e la denominazione del ricambio da ordinare consultando il seguente listino ricambi.

Per evitare inconvenienti, Vi preghiamo di indicare inoltre la matricola della macchina e l'anno di costruzione. Ogni macchina ha una targhetta, dove sono incisi questi dati. Indispensabile per ogni ordine sono anche il Vs. indirizzo completo e la modalità di trasporto (tramite poste, corriere espresso, notturno oppure una ditta di spedizione ai Vostra scelta).

I ricambi contraddistinti con la lettera "X" sono ricambi a largo consumo e soggette a naturale usura. Per questi ricambi non è prevista alcuna garanzia. Preghiamo controllare con attenzione la funzionalità dei ricambi a largo consumo prima di iniziare il lavoro. In caso necessario procedere all'immediata sostituzione. La ditta FELLA WERKE GmbH & Co. KG non si assume alcuna responsabilità per danni sorti per la non tempestiva sostituzione di questi ricambi.

## **(E) LISTA DE PIEZAS DE RECAMBIO**

### **IMPORTANTE PARA PEDIR PIEZAS DE RECAMBIO**

Averiguar nº ref. y denominación exacta de la pieza a recambiar usando la lista de recambio siguiente.

Les rogamos especialmente indicamos tipo y número de la máquina, estampados en la placa indicador para evitar el suministro de piezas de recambio incorrectas. Siempre mencionar la dirección exacta y el modo de envío (correo, servicio de paquetes, reparto urgente o agencia de expedición según su deseo).

Las piezas marcadas por "X" en la lista de recambio son piezas de desgaste y por eso no forman parte de nuestra garantía. Antes de cada empleo de la máquina hay que revisar la función de estas piezas. En caso de necesidad hay que reemplazarlas. Daños que resultan del recambio retrasado de estas piezas no forman parte de nuestra garantía.

# ERSATZTEILLISTE TAFEL - TABLE - PLAN - TAV. 1

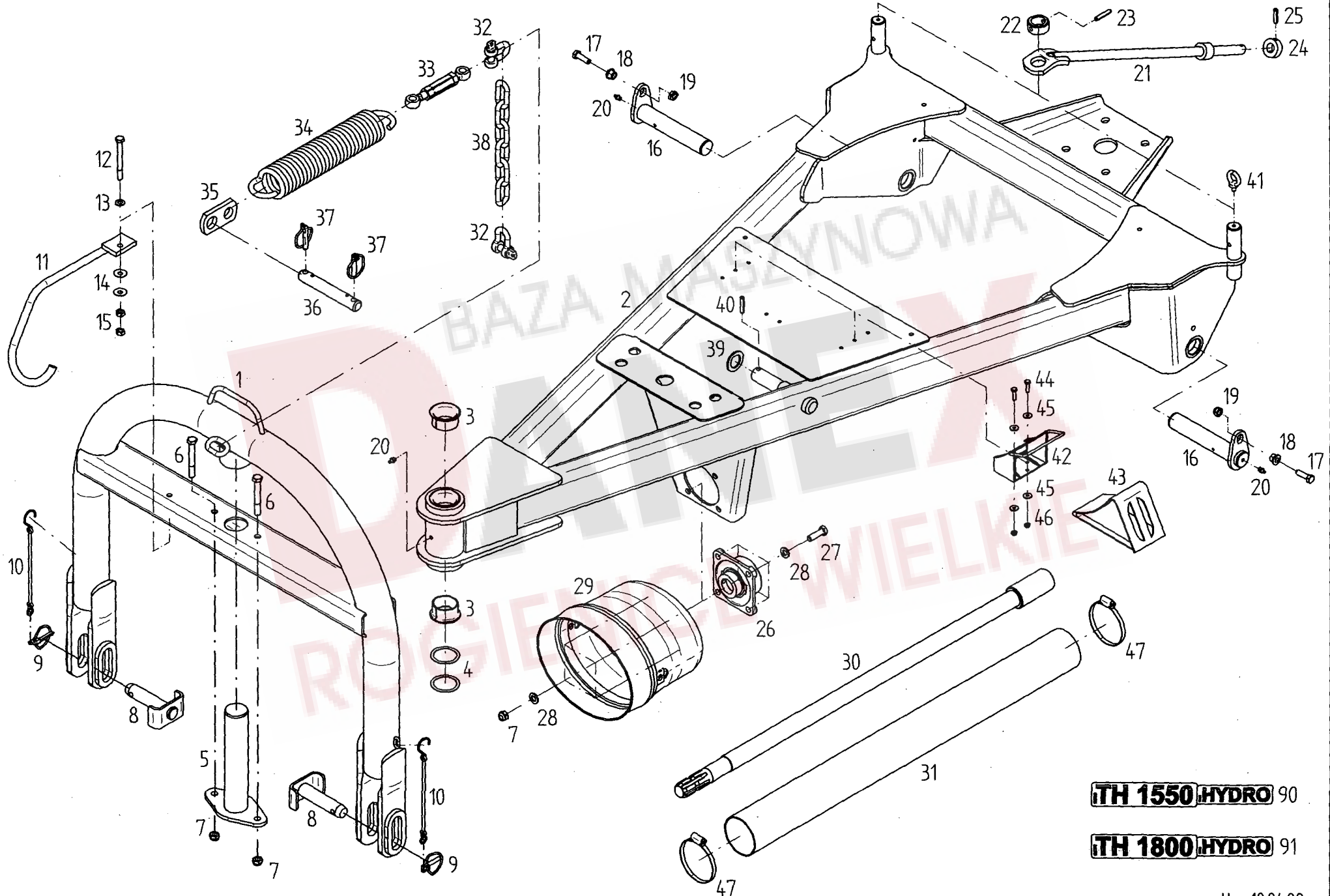

**TH 1550 HYDRO** 90

**TH 1800 HYDRO** 91

Pos	Nr.	TH 1550 Hy	TH 1800 Hy	x=Verschleißteil x=Wear part x=Pièces d'usure	*=kein Ersatzteil *=no spare parts *=pas de pièce de rechange	s=Sonderzubehör s=Special equipment s=Équipement special
				Bezeichnung des Teiles	Description of the part	Désignation de la pièce
				<b>Deichsel.....</b>	<b>Drawbar.....</b>	<b>Timon</b>
1	152981	o	o	Unterlenkeranhängung.....	Mounting to lower links .....	Accrochage aux bras de guidage inférieurs
2	152913	o	o	Deichsel.....	Drawbar.....	Timon
3	161098	o	o	Bundbuchse 50W55 / 65x30.....	Flange sleeve.....	Douille à collet
4	127807	o	o	Pass-Scheibe 50x 62x 1 DIN988.....	Adjusting washer.....	Rondelle d' austage
5	152620	o	o	Bolzen.....	Pin.....	Boulon
6	116536	o	o	6kt-Schr.M12x 90- 8.8 DIN 931 A0C.....	Hexagonal bolt.....	Boulon hexagonal
7	108589	o	o	6kt-Mutter M12-8-A0C DIN 985.....	Hexagonal nut.....	Écrou hexagonal
8	152634	o	o	Unterlenkerbolzen.....	Lower link bolt .....	Boulon du bras de guidage inférieur
9	109179	o	o	Klappstecker 8x42 DIN 11023 ZN3.....	Folding plug.....	Esses d'essieu
10	111895	o	o	Sicherungsschnur mit Haken.....	Safety cord.....	Cordon d'arrêt
11	131445	o	o	Gelenkwellenhalter.....	P.T.O. Shaft holder.....	Support de l' arbre de transmission
12	116459	o	o	6kt-Schr.M10x 100- 8.8 DIN 931 A0C.....	Hexagonal bolt.....	Boulon hexagonal
13	115973	o	o	Scheibe DIN 125- 10,5 -A0C .....	Washer.....	Rondelle
14	124445	o	o	Tellerfeder 28x10.2x1.....	Disc spring.....	Ressort à diques
15	116685	o	o	6kt-Mutter M10- 8 -A0C DIN934.....	Hexagonal nut.....	Écrou hexagonal
16	152845	o	o	Bolzen.....	Pin.....	Boulon
17	127736	o	o	6kt-Schr.M10x 35- 8.8 DIN 933 A0C Vpl.....	Hexagonal bolt.....	Boulon hexagonal
18	162245	o	o	Bundbuchse.....	Flange sleeve.....	Douille à collet
19	108441	o	o	6kt-Mutter M10-8-A0C DIN 985.....	Hexagonal nut.....	Écrou hexagonal
20	126821	o	o	Kegelschmiernip. A M8x1 DIN71412.....	Conical grease nipple.....	Graisser conique
21	152811	o	o	Anschlagstange.....	Guiding rod.....	Barre de guidage
22	150451	o	o	Stellring.....	Adjusting ring	Bague de réglage
23	126880	o	o	Spannstift ISO 8752-8x45-A-ST Dac.....	Tensioning pin.....	Goupille de serrage
24	130256	o	o	Stellring.....	Adjusting ring	Bague de réglage
25	107464	o	o	Spannstift ISO 8752 8x36-A-ST Dac.....	Tensioning pin.....	Goupille de serrage
26	163797	o	o	Lagergehäuseeinheit GGF 35.....	Bearing assembly.....	Ensemble de palier
27	116630	o	o	6kt-Schr.M12x 40- 8.8 DIN 933 A0C.....	Hexagonal bolt.....	Boulon hexagonal
28	105186	o	o	Scheibe DIN 125- 13 -A0C.....	Washer .....	Rondelle
29	152992	o	o	Schutztopf.....	Guard.....	Pot de protection
30	152848	o	o	Antriebswelle.....	Drive shaft.....	Arbre d'entraînement
31	152963	o	o	Schutzrohr.....	Protective tube.....	Tube de protection
32	164676	x	x	Schäkel 7/16" RR-C-271.....	Shackle.....	Manille
33	130391	o	o	Spannschloß.....	Turn buckle.....	Manchon de serrage
34	121980	o	o	Zugfeder.....	Pulling spring.....	Ressort de tension
35	152967	o	o	Kettenlasche.....	Tongue.....	Maillon
36	140016	o	o	Oberlenkerbolzen.....	Bolt of upper link assembly.....	Boulon du bras de guidage supérieur
37	108671	x	x	Klappstecker 10 DIN 11023 ZN 3.....	Folding plug.....	Esses d'essieu
38	128429	o	o	Kette DIN 762-3-10x50 TZN 6 Glieder.....	Chain.....	Chaîne
39	151822	o	o	Scheibe.....	Washer.....	Rondelle
40	107465	o	o	Spannstift ISO 8752-8x40-A-ST Dac.....	Tensioning pin.....	Goupille de serrage
41	128051	o	o	Ringschraube M8 DIN 520 C15VZ.....	Hexagonal bolt.....	Boulon hexagonal
42	127850	o	o	Halter für Unterlegkeil.....	Support for Chock.....	Support pour Cale de freinage
43	127849	o	o	Unterlegkeil.....	Chock.....	Cale de freinage
44	116609	o	o	6kt.-Schraube DIN 933-M6x25-8.8-A0C .....	Hexagonal bolt.....	Boulon hexagonal
45	124512	o	o	Scheibe DIN 9021-6,4-A0C.....	Washer.....	Rondelle
46	106903	o	o	6kt.-Mutter DIN 985-M6-8-A0C .....	Hexagonal nut.....	Écrou hexagonal
47	118555	o	o	Schlauchselle A80-100x12-W1-2DIN 30.....	Hose clip.....	Collier pour chambre à air
90	153022	o		Satz Abziehbilder TH 1550 Hydro.....	Set of decals.....	Jeu d' étiquettes
91	153023	o		Satz Abziehbilder TH 1800 Hydro.....	Set of decals.....	Jeu d' étiquettes

# ERSATZTEILLISTE TAFEL - TABLE - PLAN - TAV. 2

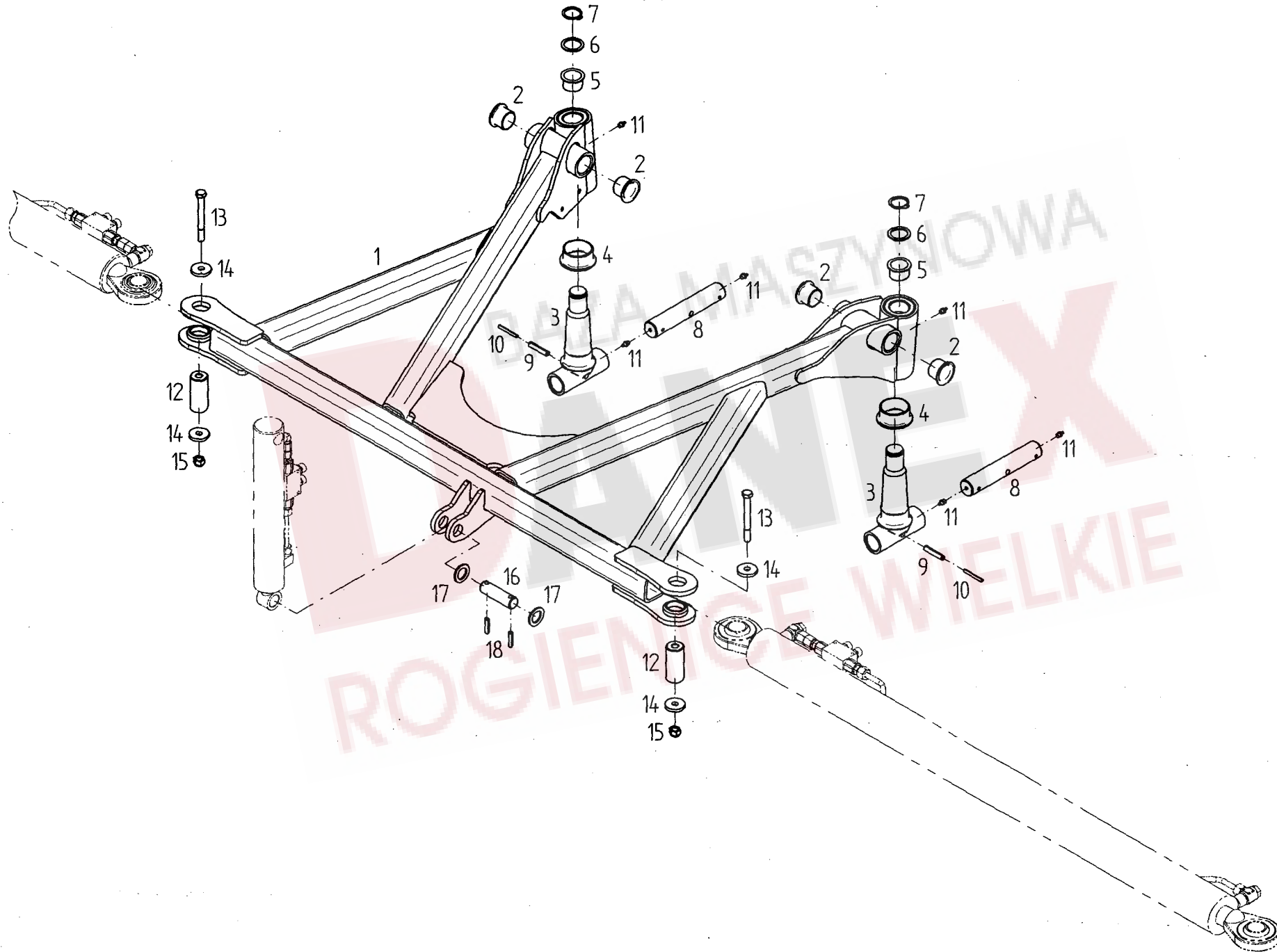

Pos	Nr.	TH 1550 Hy	TH 1800 Hy	x=Verschleißteil	*=kein Ersatzteil	s=Sonderzubehör
				x=Wear part	*=no spare parts	s=Special equipment
				x=Pièces d'usure	*=pas de pièce de rechange	s=Équipement special
				Bezeichnung des Teiles	Description of the part	Désignation de la pièce
				<b>Hauptrahmen.....</b>	<b>Main frame.....</b>	<b>Châssis principal</b>
1	152979	o	o	Hauptrahmen.....	Main frame.....	Châssis principal
2	164855	o	o	Bundbuchse 35W39 / 50x30R.....	Flange sleeve.....	Douille à collet
3	152915	o	o	Scharnierachse.....	Hinge axle.....	Axe de charnière
4	151231	o	o	Bundbuchse 55W60 / 72x30R.....	Flange sleeve.....	Douille à collet
5	151241	o	o	Bundbuchse 35W39 / 47x26.....	Flange sleeve.....	Douille à collet
6	126242	o	o	Stützscheibe 35x45x2,5 DIN 988 A0C.....	Supporting plate.....	Rondelle de support
7	118602	o	o	Sicherungsring 35x2,5 DIN 471.....	Snap ring.....	Circlip extérieur
8	152914	o	o	Bolzen.....	Pin.....	Boulon
9	107475	o	o	Spannstift ISO 8752-10x50-A-ST Dac.....	Tensioning pin.....	Goupille de serrage
10	107454	o	o	Spannstift ISO 8752-6x50-A-ST Dac.....	Tensioning pin.....	Goupille de serrage
11	126821	o	o	Kegelschmiernip. A M8x1 DIN71412.....	Conical grease nipple.....	Graisseur conique
12	152807	o	o	Bolzen.....	Pin.....	Boulon
13	127780	o	o	6kt-Schr.M12x 110- 10.9 DIN 931 A0C.....	Hexagonal bolt.....	Boulon hexagonal
14	164333	o	o	Scheibe.....	Washer.....	Rondelle
15	127564	o	o	6kt-Mutter M12-10-A0C DIN 982.....	Hexagonal nut.....	Écrou hexagonal
16	152852	o	o	Bolzen.....	Pin.....	Boulon
17	140171	o	o	Scheibe.....	Washer.....	Rondelle
18	107464	o	o	Spannstift ISO 8752-8x36-A-ST Dac.....	Tensioning pin.....	Goupille de serrage

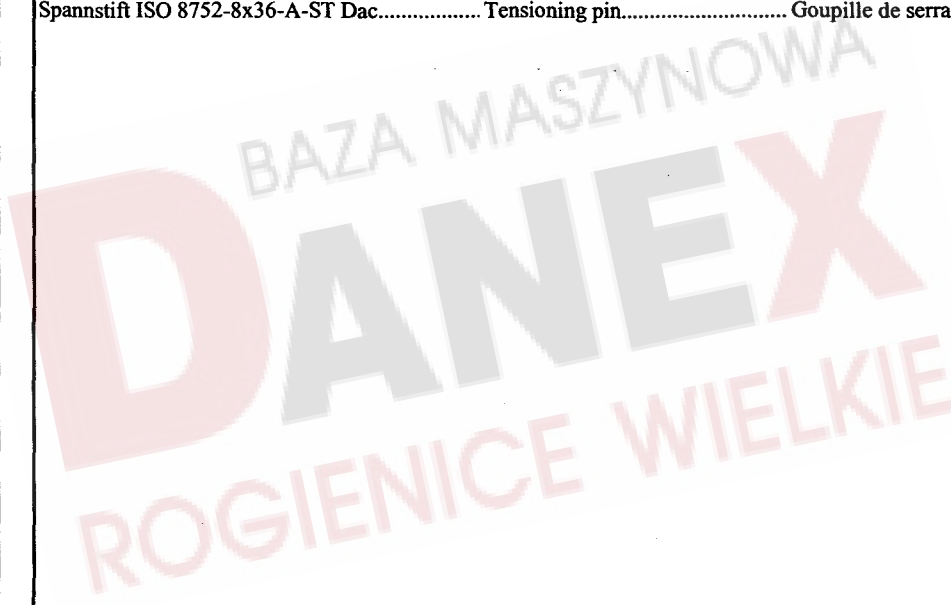

# ERSATZTEILLISTE TAFEL - TABLE - PLAN - TAV. 3

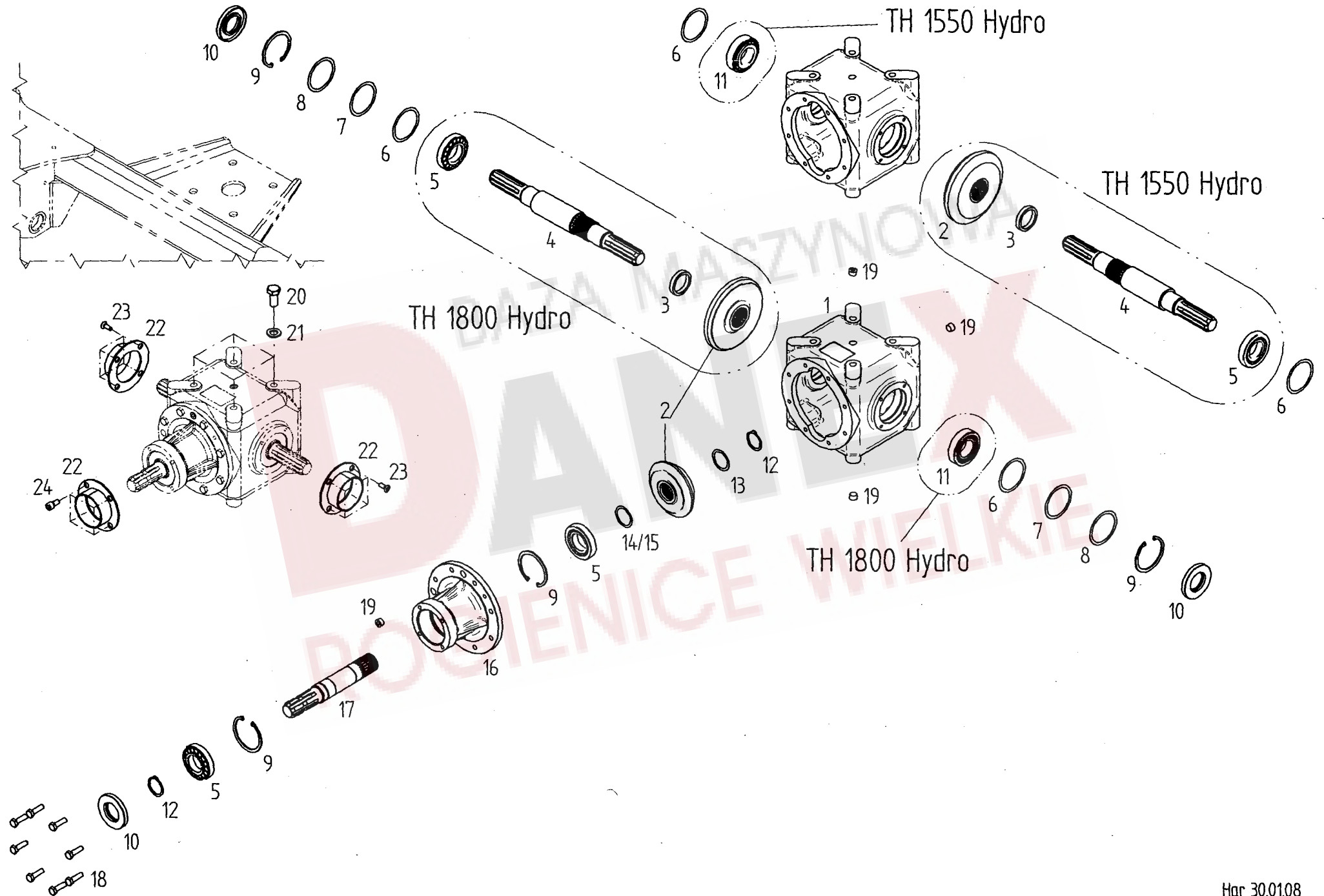

Pos	Nr.	TH 1550 Hy	TH 1800 Hy	x=Verschleißteil	*=kein Ersatzteil	s=Sonderzubehör
				x=Wear part	*=no spare parts	s=Special equipment
				x=Pièces d'usure	*=pas de pièce de rechange	s=Équipement special
				Bezeichnung des Teiles	Description of the part	Désignation de la pièce
				<b>Winkelgetriebe.....</b>	<b>Gearbox.....</b>	<b>Engrenage angulaire</b>
1	152746	o	o	Getriebe 120-1:1.38 -1 3/8" (6).....	Gearbox.....	Engrenage
2	152960	o	o	Kegelradsatz z=21 / z=29.....	Bevel wheel set.....	Jeu de pignon conique
3	152967	o	o	Distanzring.....	Distance ring.....	Bague d' écartement
4	135238	o	o	Welle.....	Shaft.....	Arbre
5	128107	o	o	Kegelrollenlager 30208 DIN 720.....	Tapered roller bearing.....	Roulement à rouleaux coniques
6	128624	o	o	Passscheibe 68x80x0.1 DIN 988.....	Adjusting washer.....	Rondelle d' austage
7	128625	o	o	Passscheibe 68x80x0.3 DIN 988.....	Adjusting washer.....	Rondelle d' austage
8	128626	o	o	Passscheibe 68x80x0.5 DIN 988.....	Adjusting washer.....	Rondelle d' austage
9	107386	o	o	Sicherungsring 80x2.5 DIN 472.....	Snap ring.....	Circlip extérieur
10	127268	o	o	Wellendichtring A40x80x10-NB DIN3760.....	Seal.....	Bague à lèvres avec ressort
11	128440	o	o	Kegelrollenlager 32208 DIN 720.....	Tapered roller bearing.....	Roulement à rouleaux coniques
12	127789	o	o	Sicherungsring 40x1.75 DIN 471 A0C.....	Snap ring.....	Circlip extérieur
13	127771	o	o	Passscheibe 40x50x0.3 DIN 988.....	Adjusting washer.....	Rondelle d' austage
14	126319	o	o	Passscheibe 40x50x0.1 DIN 988.....	Adjusting washer.....	Rondelle d' austage
15	121108	o	o	Passscheibe 40x50x1.0 DIN 988.....	Adjusting washer.....	Rondelle d' austage
16	135239	o	o	Deckel.....	Cover.....	Couvercle
17	152961	o	o	Welle.....	Shaft.....	Arbre
18	116623	o	o	6kt-Schr.M10x 35- 8.8 DIN 933 A0C.....	Hexagonal bolt.....	Boulon hexagonal
19	128112	o	o	Verschlusschraube 3/8" DIN 906.....	Plug screw.....	Bouchon fileté
20	127468	o	o	6kt-Schr.M16x 35- 10.9 DIN 933 Vpl. Dac.....	Hexagonal bolt.....	Boulon hexagonal
21	115979	o	o	Scheibe DIN 125- 17 -A0C.....	Washer.....	Rondelle
22	134924	o	o	Adapterring.....	Adaptor ring.....	Anneau d' adapteur
23	134405	o	o	Senkschraube M8x22-10.9 Dac.....	Countersunk screw.....	Vis à tête conique
24	126373	o	o	Zyl-Schr.M10x20-8.8- DIN912 A0C Vpl.....	Cheese head.....	Vis à tête conique

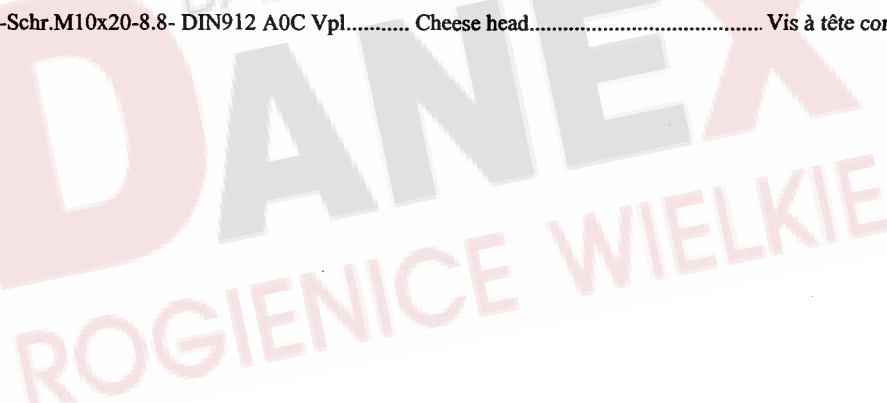



ERSATZTEILLISTE TAFEL - TABLE - PLAN - TAV. 4

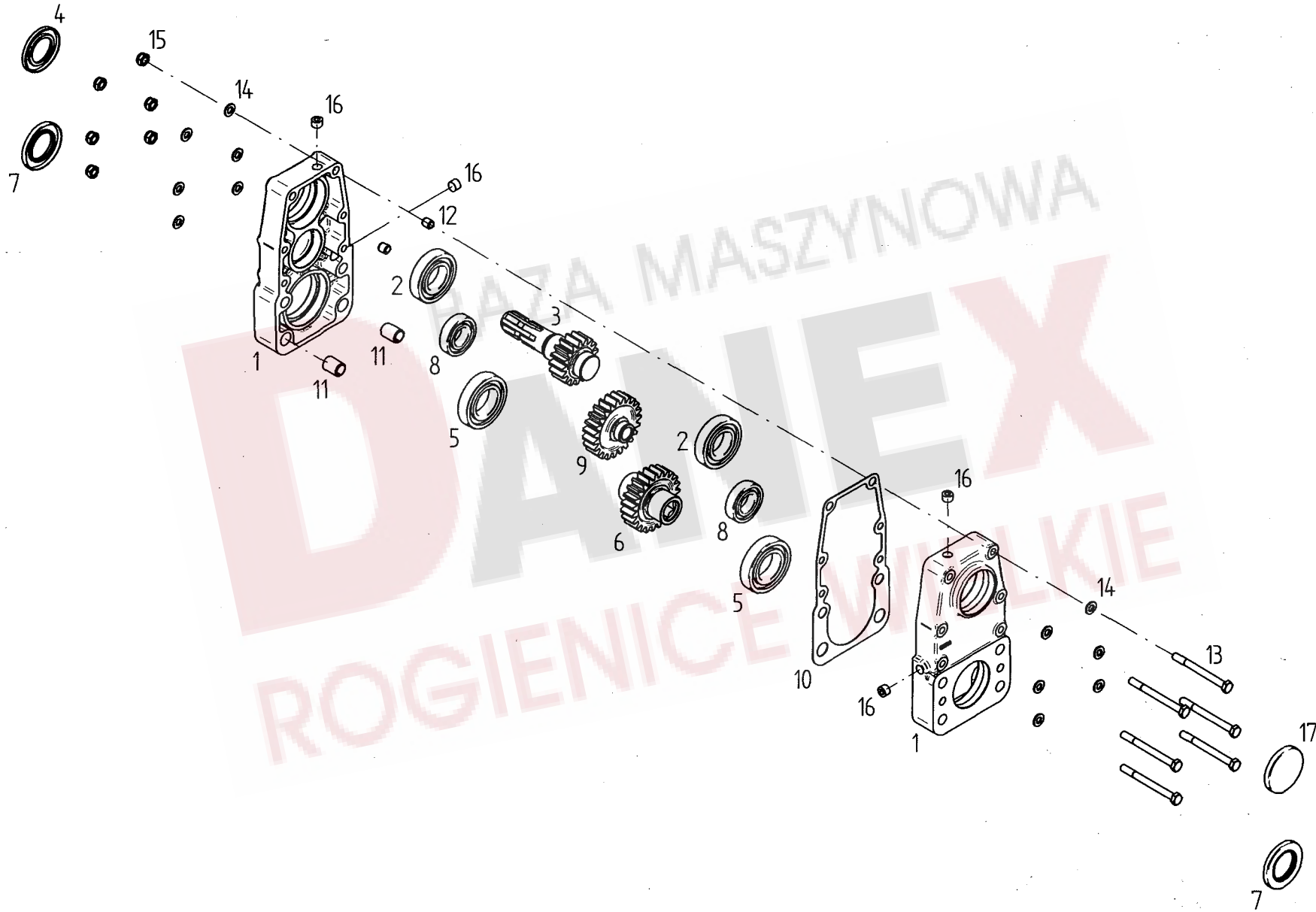

Pos	Nr.	TH 1550 Hy	TH 1800 Hy	x=Verschleißteil	*=kein Ersatzteil	s=Sonderzubehör
				x=Wear part	*=no spare parts	s=Special equipment
				x=Pièces d'usure	*=pas de pièce de rechange	s=Equipement special
				Bezeichnung des Teiles	Description of the part	Désignation de la pièce
				<b>Zwischengetriebe.....</b>	<b>Intermediate Gearbox.....</b>	<b>Boîte de transfert</b>
1	152764	o	o	Getriebegehäuse.....	Gearbox housing.....	Boîte de vitesse
2	127770	o	o	Rillenkugellager 6208-2RS DIN 625.....	Grooved ball bearing.....	Roulement rainuré à billes
3	152763	o	o	Ritzelwelle z=17 1 3/8" (6).....	Pinion shaft.....	Arbre de pignon
4	127975	o	o	Wellendichtring A40x72x7 DIN3760.....	Seal.....	Bague à lèvres avec ressort
5	126747	o	o	Rillenkugellager 6209 C3 DIN 625.....	Grooved ball bearing.....	Roulement rainuré à billes
6	152761	o	o	Stirnrad z=23.....	Spur wheel.....	Roue droite
7	128489	o	o	Wellendichtring A45x75x8-NB DIN3760.....	Seal.....	Bague à lèvres avec ressort
8	109455	o	o	Rillenkugellager 6206 Z DIN 625.....	Grooved ball bearing.....	Roulement rainuré à billes
9	152762	o	o	Stirnrad z=23.....	Spur wheel.....	Roue droite
10	152765	o	o	Dichtung.....	Seal.....	Bague à lèvres avec ressort
11	128681	o	o	Spannstift DIN 7346-21x28-A-ST Dac.....	Tensioning pin.....	Goupille de serrage
12	128393	o	o	Spannstift DIN 7346-13x14-A-ST Dac.....	Tensioning pin.....	Goupille de serrage
13	128041	o	o	6kt-Schr.M10x 110- 8.8-A0C DIN931.....	Hexagonal bolt.....	Boulon hexagonal
14	115973	o	o	Scheibe DIN 125- 10,5 -A0C.....	Washer.....	Rondelle
15	108441	o	o	6kt-Mutter M10- 8 -A0C DIN985.....	Hexagonal nut.....	Ècrou hexagonal
16	128092	o	o	Verschl.Schr. M16x1.5 DIN906.....	Plug screw.....	Bouchon fileté
17	128101	o	o	Verschlußkappe VK72x9 STEFA.....	Sealing cover.....	Chapeau de fermeture



# ERSATZTEILLISTE TAFEL - TABLE - PLAN - TAV. 5

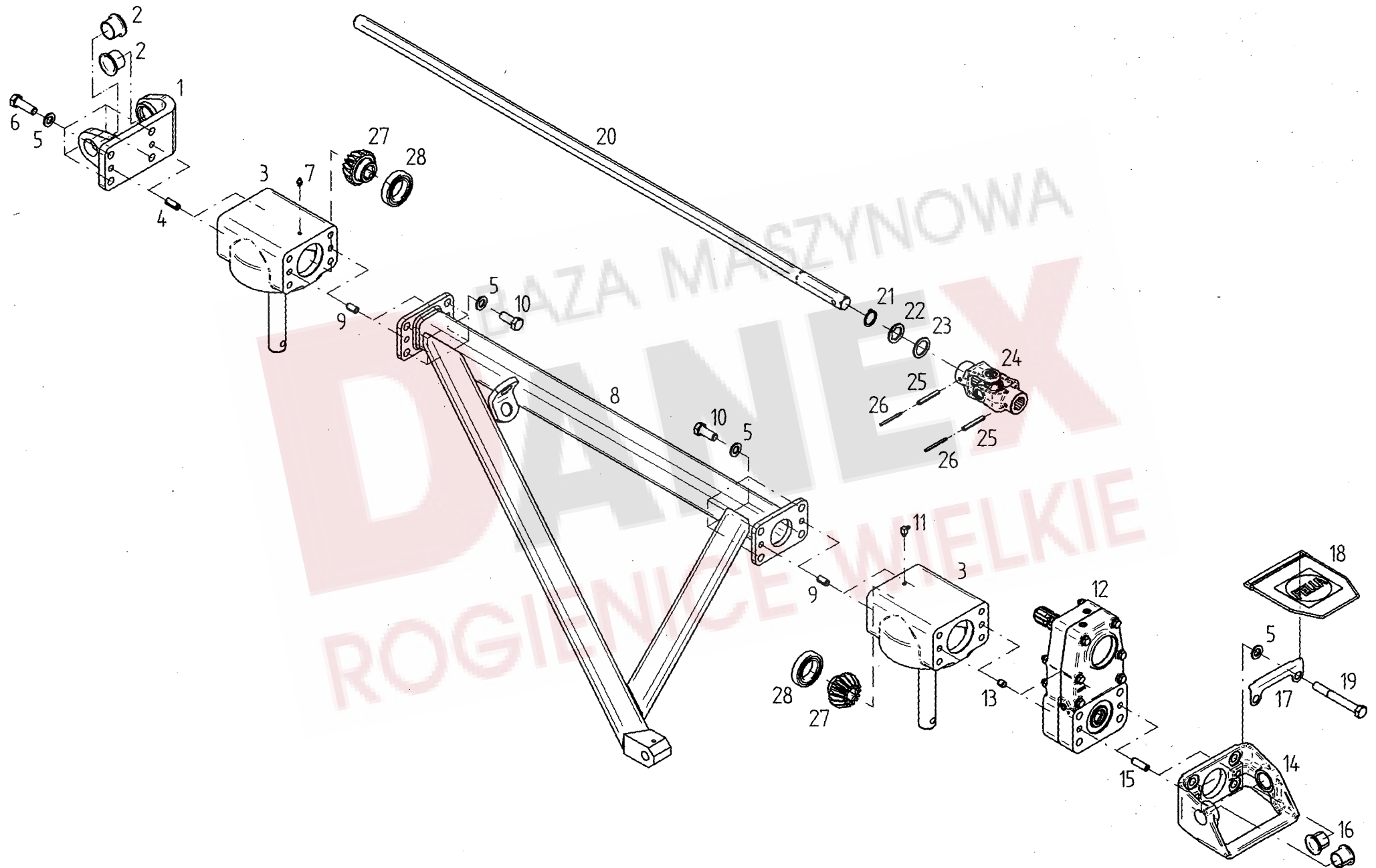

Pos	Nr.	TH 1550 Hy	TH 1800 Hy	x=Verschleißteil	*=kein Ersatzteil	s=Sonderzubehör
				x=Wear part	*=no spare parts	s=Special equipment
				x=Pièces d'usure	*=pas de pièce de rechange	s=Équipement special
				Bezeichnung des Teiles	Description of the part	Désignation de la pièce
				<b>Rahmen.....</b>	<b>Frame.....</b>	<b>Chassis</b>
1	152894	o	o	Scharnierhälfte.....	Hinge half.....	Demi-charnière
2	150530	o	o	Bundbuchse 35W39 / 50x30.....	Flange sleeve.....	Douille à collet
3	489353	o	o	Kreiselkopf vormontiert .....	Rotor head.....	Boitier
4	126773	o	o	Spannstift ISO 8752- 13x 32-A-ST Dac.....	Tensioning pin.....	Goupille de serrage
5	115979	o	o	Scheibe DIN 125- 17 -A0C .....	Washer.....	Rondelle
6	127274	o	o	6kt-Schr.M16x50-8.8-A0C DIN933 Vpl.....	Hexagonal bolt.....	Boulon hexagonal
7	108292	o	o	Kegelschmiernip. A S8x1 DIN71412.....	Conical grease nipple.....	Graisser conique
8	152885	o	o	Rahmenrohr.....	Frame pipe.....	Tube de châssis
9	128063	o	o	Spannstift ISO 8752- 13x 24-A-ST Dac.....	Tensioning pin.....	Goupille de serrage
10	126377	o	o	6kt-Schr.M16x40-8.8-A0C DIN933 Vpl.....	Hexagonal bolt.....	Boulon hexagonal
11	116749	o	o	Kegelschmiernip. C S8x1 DIN71412.....	Conical grease nipple.....	Graisser conique
12	152766	o	o	Zwischengetriebe.....	Intermediate Gearbox.....	Boîte de transfert
13	128393	o	o	Spannstift DIN 7346-13x14-A-ST Dac.....	Tensioning pin.....	Goupille de serrage
14	150423	o	o	Scharnierhälfte außen.....	Hinge half.....	Demi-charnière
15	127291	o	o	Spannstift ISO 8752-13x40-A-ST Dac.....	Tensioning pin.....	Goupille de serrage
16	122913	o	o	Bundbuchse 30W34/45x30.....	Flange sleeve.....	Douille à collet
17	152972	o	o	Scharnierblech.....	Hinge plate.....	Plaque de charnière
18	152063	o	o	Scharnierabdeckung.....	Cover plate for hinge.....	Plaque de fermeture pour charnière
19	107640	o	o	6kt-Schr.M16x130-8.8-A0C DIN931.....	Hexagonal bolt.....	Boulon hexagonal
20	152859	o	o	Sechskantwelle 1425 / SW27.....	Hexagonal shaft.....	Arbre hexagonal
21	124504	o	o	Sicherungsring 30x2 DIN 471 Dac.....	Snap ring.....	Circlip extérieur
22	152860	o	o	Stütz-Scheibe.....	Supporting plate.....	Rondelle de support
23	128714	o	o	Stütz-Scheibe S32x45x 2.5 DIN988.....	Supporting plate.....	Rondelle de support
24	489466	o	o	Kreuzgelenk.....	Universal joint.....	Joint de cardan
25	107469	o	o	Spannstift ISO 8752- 8x 60-A-ST Dac.....	Tensioning pin.....	Goupille de serrage
26	107444	o	o	Spannstift ISO 8752- 5x 60-A-ST Dac.....	Tensioning pin.....	Goupille de serrage
27	122753	o	o	Kegelrad 4.5/15.....	Bevel wheel.....	Pignon conique
28	108601	o	o	Rillenkugell. 6009 2RS DIN625.....	Grooved ball bearing.....	Roulement rainuré à billes

DAM  
ROGIENICE WIELKIE

# ERSATZTEILLISTE TAFEL - TABLE - PLAN - TAV. 6

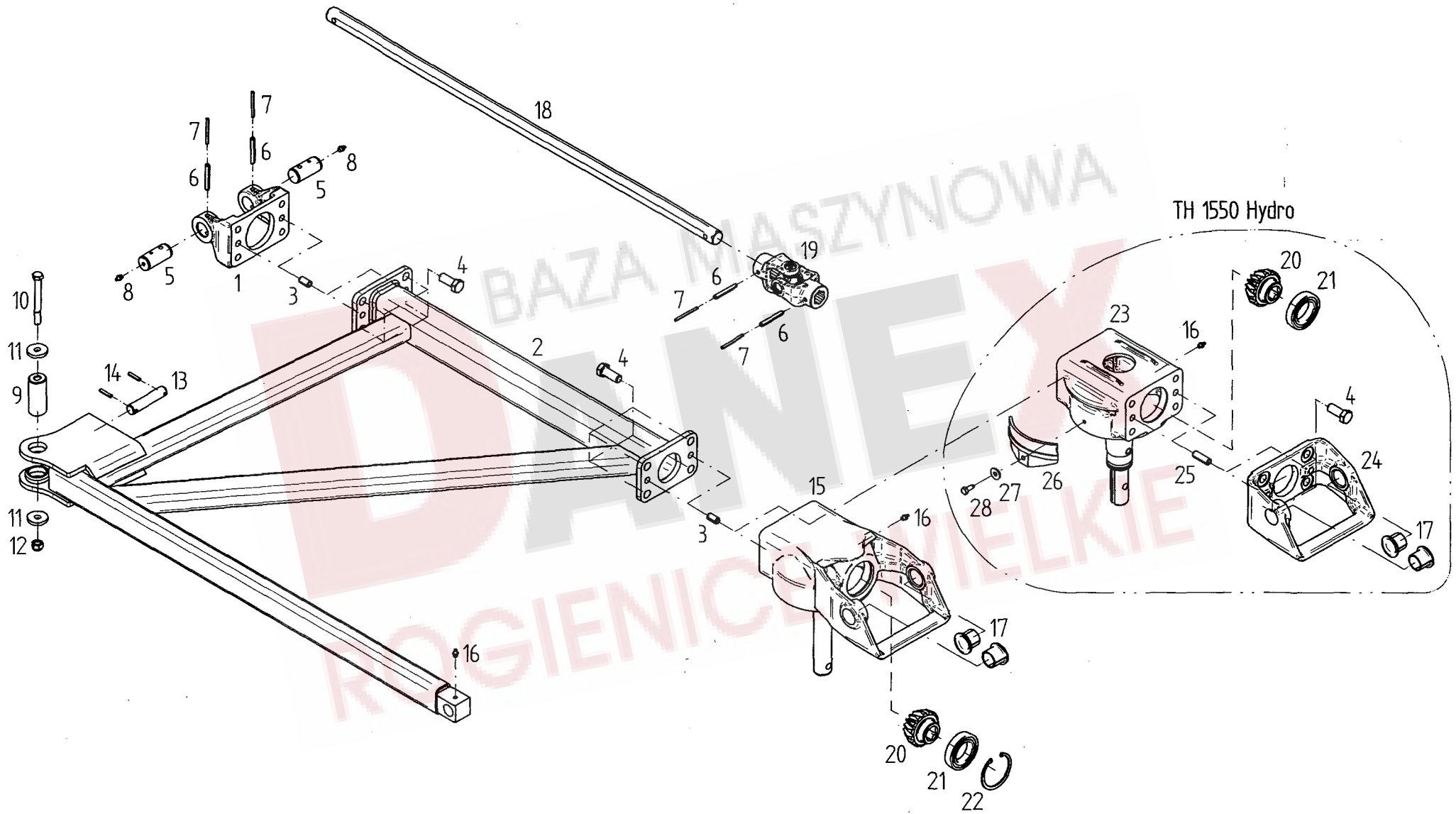

Pos	Nr.	TH 1550 Hy	TH 1800 Hy	x=Verschleißteil x=Wear part x=Pièces d'usure	*=kein Ersatzteil *=no spare parts *=pas de pièce de rechange	s=Sonderzubehör s=Special equipment s=Equipement special
				Bezeichnung des Teiles	Description of the part	Désignation de la pièce
				<b>Rahmen.....</b>	<b>Frame.....</b>	<b>Chassis</b>
1	151109	o	o	Scharnierhälfte innen .....	Hinge half inside.....	Demi-charnière intérieur
2	152890	o	o	Rahmenrohr.....	Frame pipe.....	Tube de châssis
3	128063	o	o	Spannstift ISO 8752- 13x 24-A-ST Dac.....	Tensioning pin.....	Goupille de serrage
4	126377	o	o	6kt-Schr.M16x40-8.8-A0C DIN933 Vpl.....	Hexagonal bolt.....	Boulon hexagonal
5	150839	o	o	Scharnierbolzen.....	Hinge bolt .....	Boulon de charnière
6	107469	o	o	Spannstift ISO 8752- 8x 60-A-ST Dac.....	Tensioning pin.....	Goupille de serrage
7	107444	o	o	Spannstift ISO 8752- 5x 60-A-ST Dac.....	Tensioning pin.....	Goupille de serrage
8	126821	o	o	Kegelschmiernip. A M8x1 DIN71412.....	Conical grease nipple.....	Graisser conique
9	152807	o	o	Bolzen.....	Pin.....	Boulon
10	127780	o	o	6kt-Schr.M12x110-10.9 DIN931 Dac.....	Hexagonal bolt.....	Boulon hexagonal
11	164333	o	o	Scheibe.....	Washer.....	Rondelle
12	127564	o	o	6kt-Mutter M12-10-A0C DIN 982.....	Hexagonal nut.....	Écrou hexagonal
13	152916	o	o	Bolzen.....	Pin.....	Boulon
14	107449	o	o	Spannstift ISO 8752- 6x 30-A-ST Dac.....	Tensioning pin.....	Goupille de serrage
15	489422	o	o	Scharnierkopf vormont.....	Hinge.....	Charnière
16	108292	o	o	Kegelschmiernip. A S8x1 DIN71412.....	Conical grease nipple.....	Graisser conique
17	122913	o	o	Bundbuchse 30W34/45x30.....	Flange sleeve.....	Douille à collet
18	152858	o	o	Sechskantwelle 1064 / SW27.....	Hexagonal shaft.....	Arbre hexagonal
19	489466	o	o	Kreuzgelenk.....	Universal joint.....	Joint de cardan
20	122753	o	o	Kegelrad 4.5/15.....	Bevel wheel.....	Pignon conique
21	108601	o	o	Rillenkugell. 6009 2RS DIN625.....	Grooved ball bearing.....	Roulement rainuré à billes
22	108420	o	o	Sicherungsring 75x2.5 DIN 472.....	Snap ring.....	Circlip extérieur
23	489823	o		Kreiselkopf mit Achse.....	Rotor head with axle.....	Boîtier avec essieu
24	150423	o		Scharnierhälfte außen.....	Hinge half.....	Demi-charnière
25	127291	o		Spannstift ISO 8752-13x40-A-ST Dac.....	Tensioning pin.....	Goupille de serrage
26	123018	o		Bürstenleiste.....	Brush strip.....	Barre à brosse
27	115972	o		Scheibe DIN 125- 8.4-A0C.....	Washer.....	Rondelle
28	128498	o		Schneidschr. AM 8x30-A0C DIN7513.....	Tapping screw.....	Vis autotaraudeuse

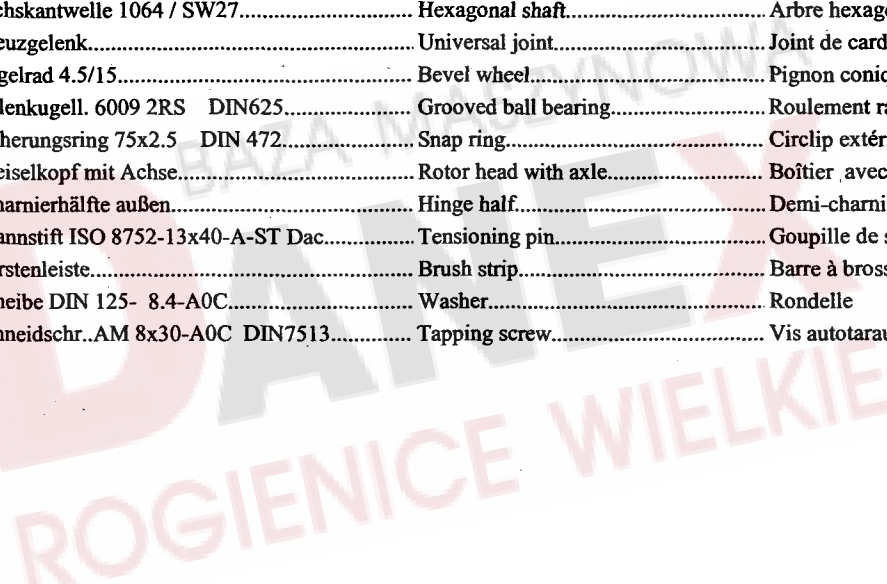

ERSATZTEILLISTE TAFEL - TABLE - PLAN - TAV. 7

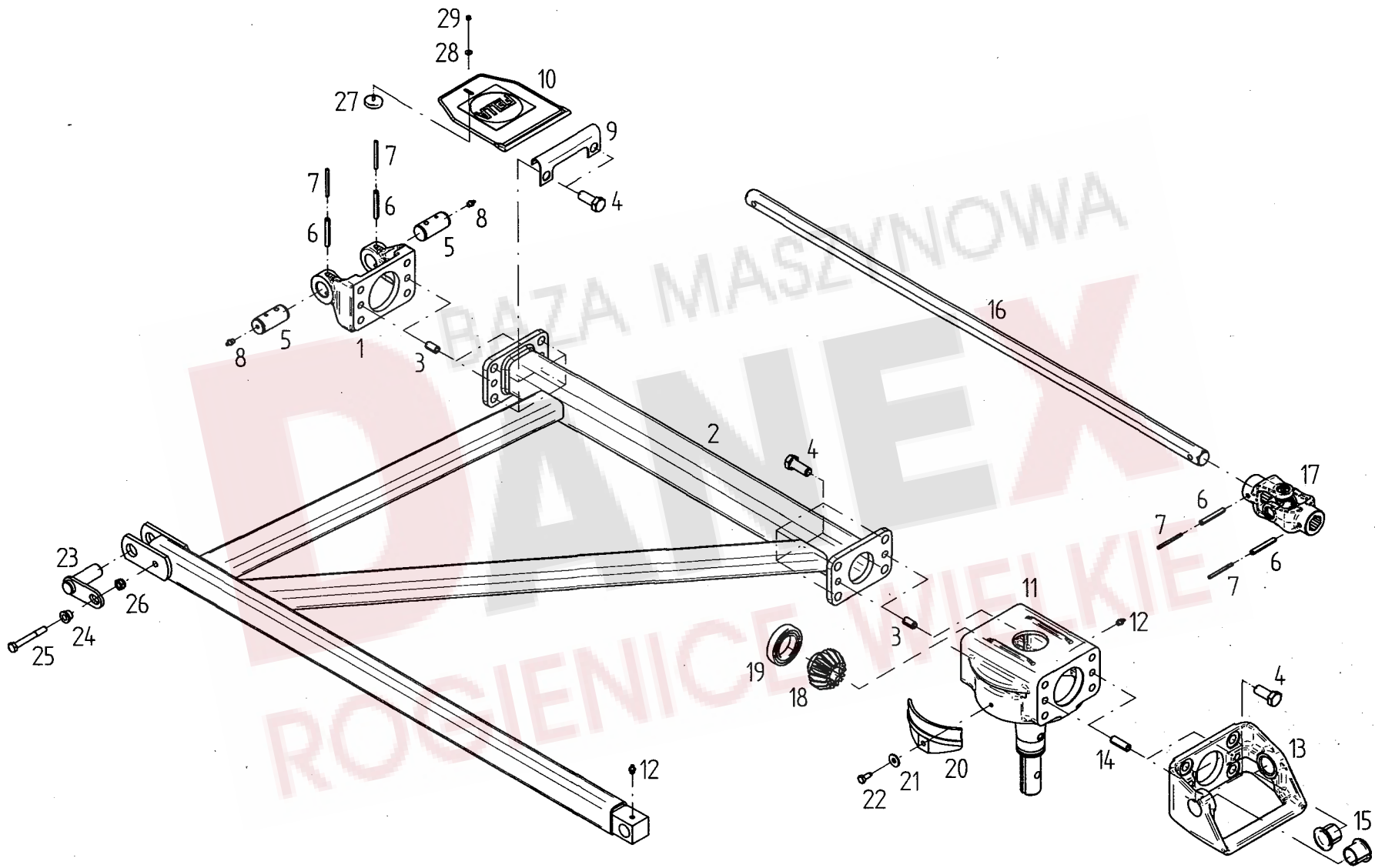

Pos	Nr.	TH 1550 Hy	TH 1800 Hy	x=Verschleißteil x=Wear part x=Pièces d'usure	*=kein Ersatzteil *=no spare parts *=pas de pièce de rechange	s=Sonderzubehör s=Special equipment s=Équipement special
				Bezeichnung des Teiles	Description of the part	Désignation de la pièce
				<b>Rahmen.....</b>	<b>Frame.....</b>	<b>Chassis</b>
1	151109	o	o	Scharnierhälfte innen .....	Hinge half inside.....	Demi-charnière intérieur
2	152801	o	o	Rahmenrohr.....	Frame pipe.....	Tube de châssis
3	128063	o	o	Spannstift ISO 8752- 13x 24-A-ST Dac.....	Tensioning pin.....	Goupille de serrage
4	126377	o	o	6kt-Schr.M16x40-8.8-A0C DIN933 Vpl.....	Hexagonal bolt.....	Boulon hexagonal
5	150839	o	o	Scharnierbolzen.....	Hinge bolt .....	Boulon de charnière
6	107469	o	o	Spannstift ISO 8752- 8x 60-A-ST Dac.....	Tensioning pin.....	Goupille de serrage
7	107444	o	o	Spannstift ISO 8752- 5x 60-A-ST Dac.....	Tensioning pin.....	Goupille de serrage
8	126821	o	o	Kegelschmiernip. A M8x1 DIN71412.....	Conical grease nipple.....	Graisser conique
9	150093	o	o	Scharnierblech.....	Hinge plate.....	Plaque de charnière
10	152063	o	o	Scharnierabdeckung.....	Cover plate for hinge.....	Plaque de fermeture pour charnière
11	489823	o	o	Kreiselkopf mit Achse.....	Rotor head with axle.....	Boîtier avec essieu
12	108292	o	o	Kegelschmiernip. A S8x1 DIN71412.....	Conical grease nipple.....	Graisser conique
13	150423	o	o	Scharnierhälfte außen.....	Hinge half.....	Demi-charnière
14	127291	o	o	Spannstift ISO 8752-13x40-A-ST Dac.....	Tensioning pin.....	Goupille de serrage
15	122913	o	o	Bundbuchse 30W34/45x30.....	Flange sleeve.....	Douille à collet
16	152857	o	o	Sechskantwelle 1152 / SW27.....	Hexagonal shaft.....	Arbre hexagonal
17	489466	o	o	Kreuzgelenk.....	Universal joint.....	Joint de cardan
18	122753	o	o	Kegelrad 4.5/15.....	Bevel wheel.....	Pignon conique
19	108601	o	o	Rillenkugell. 6009 2RS DIN625.....	Grooved ball bearing.....	Roulement rainuré à billes
20	123018	o	o	Bürstenleiste.....	Brush strip.....	Barre à brosse
21	115972	o	o	Scheibe DIN 125- 8.4-A0C.....	Washer.....	Rondelle
22	128498	o	o	Schneidschr..AM 8x30-A0C DIN7513.....	Tapping screw.....	Vis autotaraudeuse
23	152851	o	o	Bolzen.....	Pin.....	Boulon
24	162245	o	o	Bundbuchse.....	Flange sleeve.....	Douille à collet
25	107596	o	o	6kt-Schr.M10x 80- 8.8-A0C DIN931.....	Hexagonal bolt.....	Boulon hexagonal
26	108441	o	o	6kt-Mutter M10- 8 -A0C DIN985.....	Hexagonal nut.....	Écrou hexagonal
27	128772	o	o	Haltemagnet.....	Magnet.....	Magnétique
28	128773	o	o	Scheibe DIN 9021- 4.3-A0C.....	Washer.....	Rondelle
29	127993	o	o	6kt-Mutter M4-8-A0C DIN 985.....	Hexagonal nut.....	Écrou hexagonal

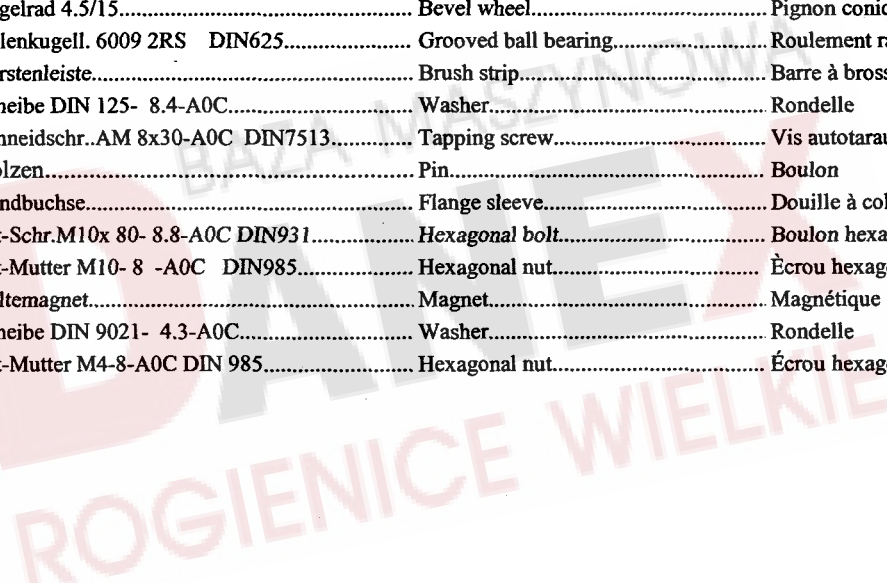



ERSATZTEILLISTE TAFEL - TABLE - PLAN - TAV. 8

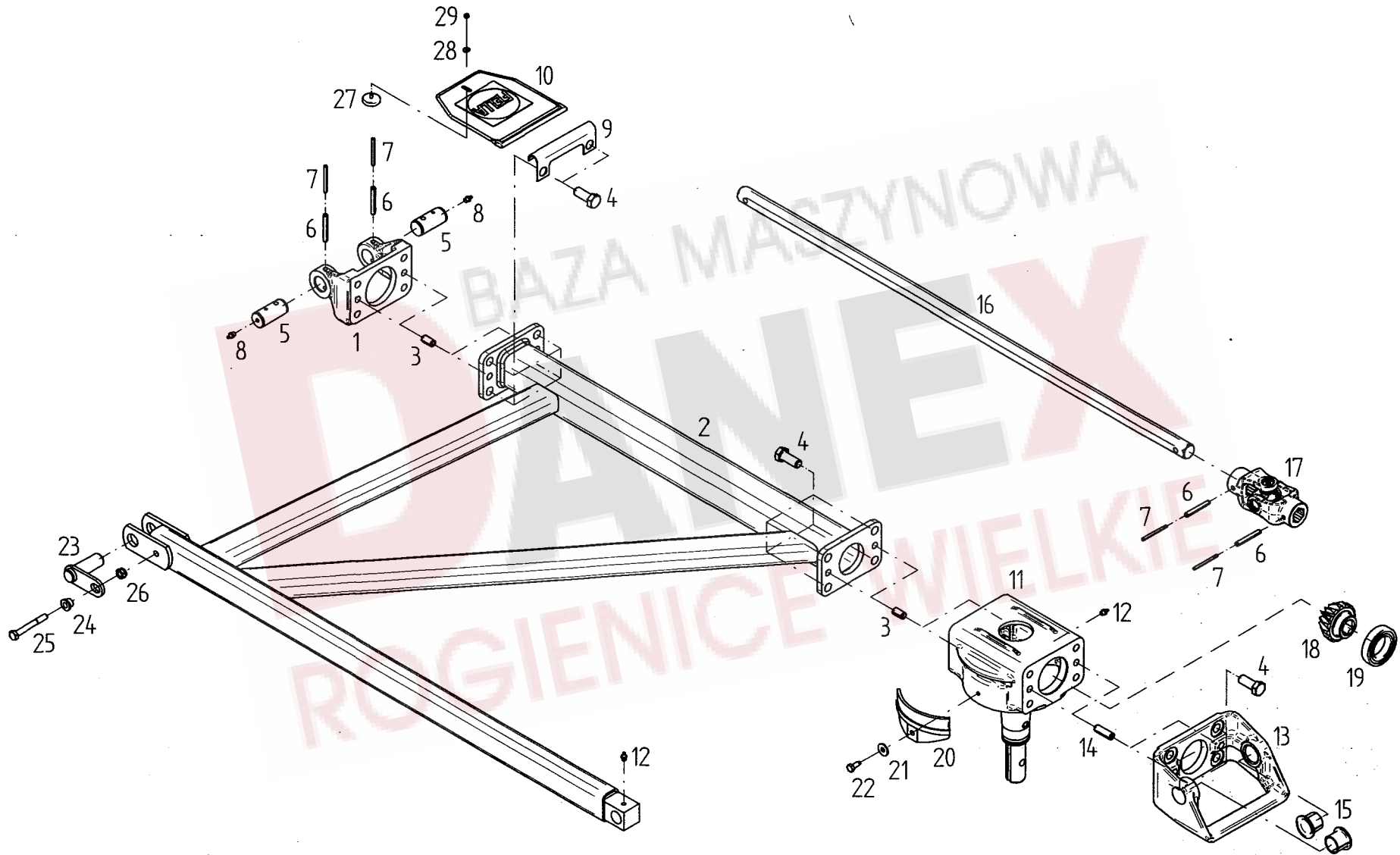

Pos	Nr.	TH 1550 Hy	TH 1800 Hy	x=Verschleißteil	*=kein Ersatzteil	s=Sonderzubehör
				x=Wear part	*=no spare parts	s=Special equipment
				x=Pièces d'usure	*=pas de pièce de rechange	s=Équipement special
				Bezeichnung des Teiles	Description of the part	Désignation de la pièce
				<b>Rahmen.....</b>	<b>Frame.....</b>	<b>Chassis</b>
1	151109		o	Scharnierhälfte innen .....	Hinge half inside.....	Demi-charnière intérieur
2	152801		o	Rahmenrohr.....	Frame pipe.....	Tube de châssis
3	128063		o	Spannstift ISO 8752- 13x 24-A-ST Dac.....	Tensioning pin.....	Goupille de serrage
4	126377		o	6kt-Schr.M16x40-8.8-A0C DIN933 Vpl.....	Hexagonal bolt.....	Boulon hexagonal
5	150839		o	Scharnierbolzen.....	Hinge bolt .....	Boulon de charnière
6	107469		o	Spannstift ISO 8752- 8x 60-A-ST Dac.....	Tensioning pin.....	Goupille de serrage
7	107444		o	Spannstift ISO 8752- 5x 60-A-ST Dac.....	Tensioning pin.....	Goupille de serrage
8	126821		o	Kegelschmiernip. A M8x1 DIN71412.....	Conical grease nipple.....	Graisser conique
9	150093		o	Scharnierblech.....	Hinge plate.....	Plaque de charnière
10	152063		o	Scharnierabdeckung.....	Cover plate for hinge.....	Plaque de fermeture pour charnière
11	489823		o	Kreiselkopf mit Achse.....	Rotor head with axle.....	Boîtier avec essieu
12	108292		o	Kegelschmiernip. A S8x1 DIN71412.....	Conical grease nipple.....	Graisser conique
13	150423		o	Scharnierhälfte außen.....	Hinge half.....	Demi-charnière
14	127291		o	Spannstift ISO 8752-13x40-A-ST Dac.....	Tensioning pin.....	Goupille de serrage
15	122913		o	Bundbuchse 30W34/45x30.....	Flange sleeve.....	Douille à collet
16	152857		o	Sechskantwelle 1152 / SW27.....	Hexagonal shaft.....	Arbre hexagonal
17	489466		o	Kreuzgelenk.....	Universal joint.....	Joint de cardan
18	122753		o	Kegelrad 4.5/15.....	Bevel wheel.....	Pignon conique
19	108601		o	Rillenkugell. 6009 2RS DIN625.....	Grooved ball bearing.....	Roulement rainuré à billes
20	123018		o	Bürstenleiste.....	Brush strip.....	Barre à brosse
21	115972		o	Scheibe DIN 125- 8.4-A0C.....	Washer.....	Rondelle
22	118714		o	Schneidschr..AM 8x20-A0C DIN7513.....	Tapping screw.....	Vis autotaraudeuse
23	152851		o	Bolzen.....	Pin.....	Boulon
24	162245		o	Bundbuchse.....	Flange sleeve.....	Douille à collet
25	107596		o	6kt-Schr.M10x 80- 8.8-A0C DIN931.....	Hexagonal bolt.....	Boulon hexagonal
26	108441		o	6kt-Mutter M10- 8 -A0C DIN985.....	Hexagonal nut.....	Écrou hexagonal
27	128772		o	Haltemagnet.....	Magnet.....	Magnétique
28	128773		o	Scheibe DIN 9021- 4.3-A0C.....	Washer.....	Rondelle
29	127993		o	6kt-Mutter M4-8-A0C DIN 985.....	Hexagonal nut.....	Écrou hexagonal

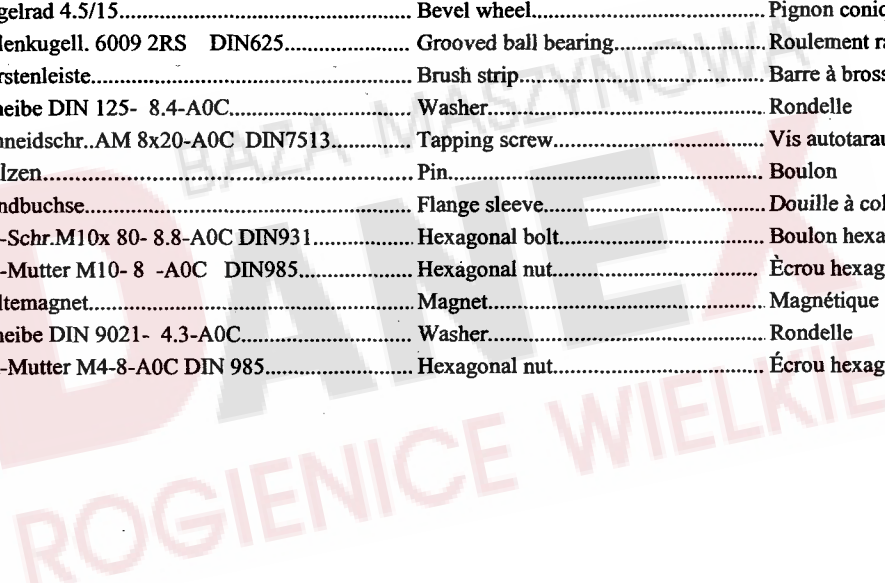

# ERSATZTEILLISTE TAFEL - TABLE - PLAN - TAV. 9

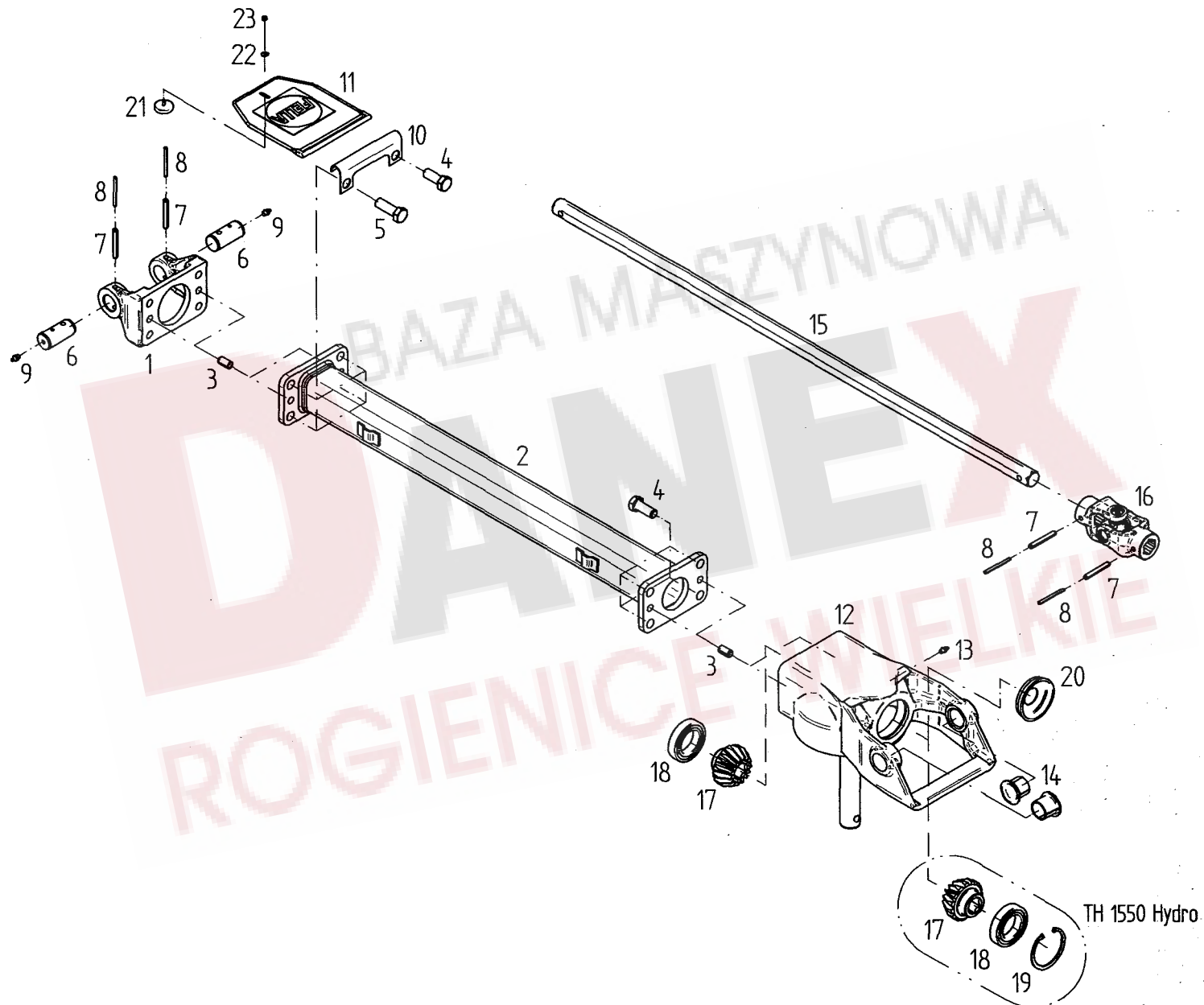

Pos	Nr.	TH 1550 Hy	TH 1800 Hy	x=Verschleißteil	*=kein Ersatzteil	s=Sonderzubehör
				x=Wear part	*=no spare parts	s=Special equipment
				x=Pièces d'usure	*=pas de pièce de rechange	s=Équipement special
				Bezeichnung des Teiles	Description of the part	Désignation de la pièce
				<b>Rahmen.....</b>	<b>Frame.....</b>	<b>Chassis</b>
1	151109	o	o	Scharnierhälfte innen .....	Hinge half inside.....	Demi-charnière intérieur
2	151736	o	o	Rahmenrohr.....	Frame pipe.....	Tube de châssis
3	128063	o	o	Spannstift ISO 8752- 13x 24-A-ST Dac.....	Tensioning pin.....	Goupille de serrage
4	126377	o	o	6kt-Schr.M16x40-8.8-A0C DIN933 Vpl.....	Hexagonal bolt.....	Boulon hexagonal
5	127274	o	o	6kt-Schr.M16x50-8.8-A0C DIN933 Vpl.....	Hexagonal bolt.....	Boulon hexagonal
6	150839	o	o	Scharnierbolzen.....	Hinge bolt .....	Boulon de charnière
7	107469	o	o	Spannstift ISO 8752- 8x 60-A-ST Dac.....	Tensioning pin.....	Goupille de serrage
8	107444	o	o	Spannstift ISO 8752- 5x 60-A-ST Dac.....	Tensioning pin.....	Goupille de serrage
9	126821	o	o	Kegelschmiernip. A M8x1 DIN71412.....	Conical grease nipple.....	Graisser conique
10	150093	o	o	Scharnierblech.....	Hinge plate.....	Plaque de charnière
11	152063	o	o	Scharnierabdeckung.....	Cover plate for hinge.....	Plaque de fermeture pour charnière
12	489422	o	o	Scharnierkopf vormont.....	Hinge.....	Charnière
13	108292	o	o	Kegelschmiernip. A S8x1 DIN71412.....	Conical grease nipple.....	Graisser conique
14	122913	o	o	Bundbuchse 30W34/45x30.....	Flange sleeve.....	Douille à collet
15	152149	o	o	Sechskantwelle 1152 / SW27.....	Hexagonal shaft.....	Arbre hexagonal
16	489466	o	o	Kreuzgelenk.....	Universal joint.....	Joint de cardan
17	122753	o	o	Kegelrad 4.5/15.....	Bevel wheel.....	Pignon conique
18	108601	o	o	Rillenkugell. 6009 2RS DIN625.....	Grooved ball bearing.....	Roulement rainuré à billes
19	108420	o		Sicherungsring 75x2.5 DIN 472.....	Snap ring.....	Circlip extérieur
20	123261		o	Deckel.....	Cover.....	Couvercle
21	128772	o	o	Haltemagnet.....	Magnet.....	Magnétique
22	128773	o	o	Scheibe DIN 9021- 4.3-A0C.....	Washer.....	Rondelle
23	127993	o	o	6kt-Mutter M4-8-A0C DIN 985.....	Hexagonal nut.....	Écrou hexagonal

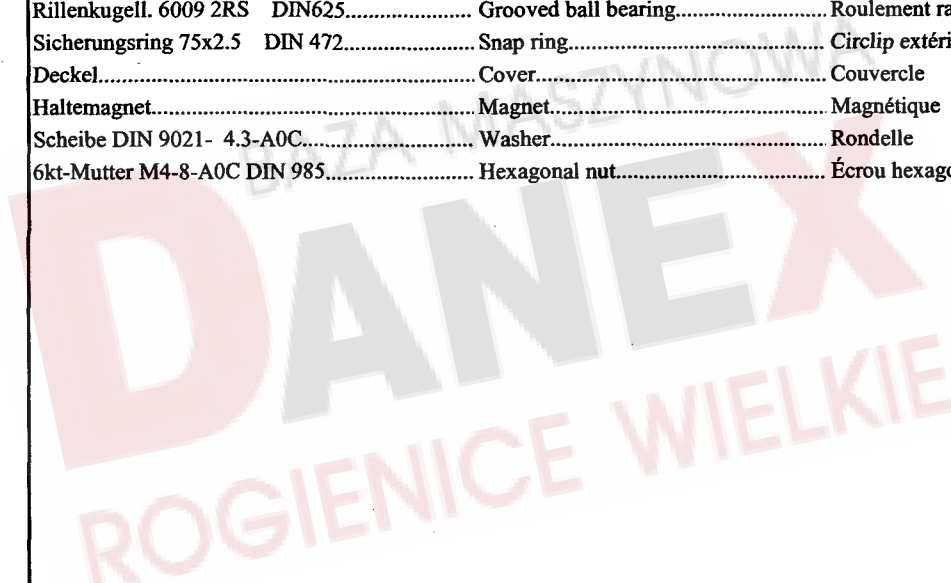

ERSATZTEILLISTE TAFEL - TABLE - PLAN - TAV. 10

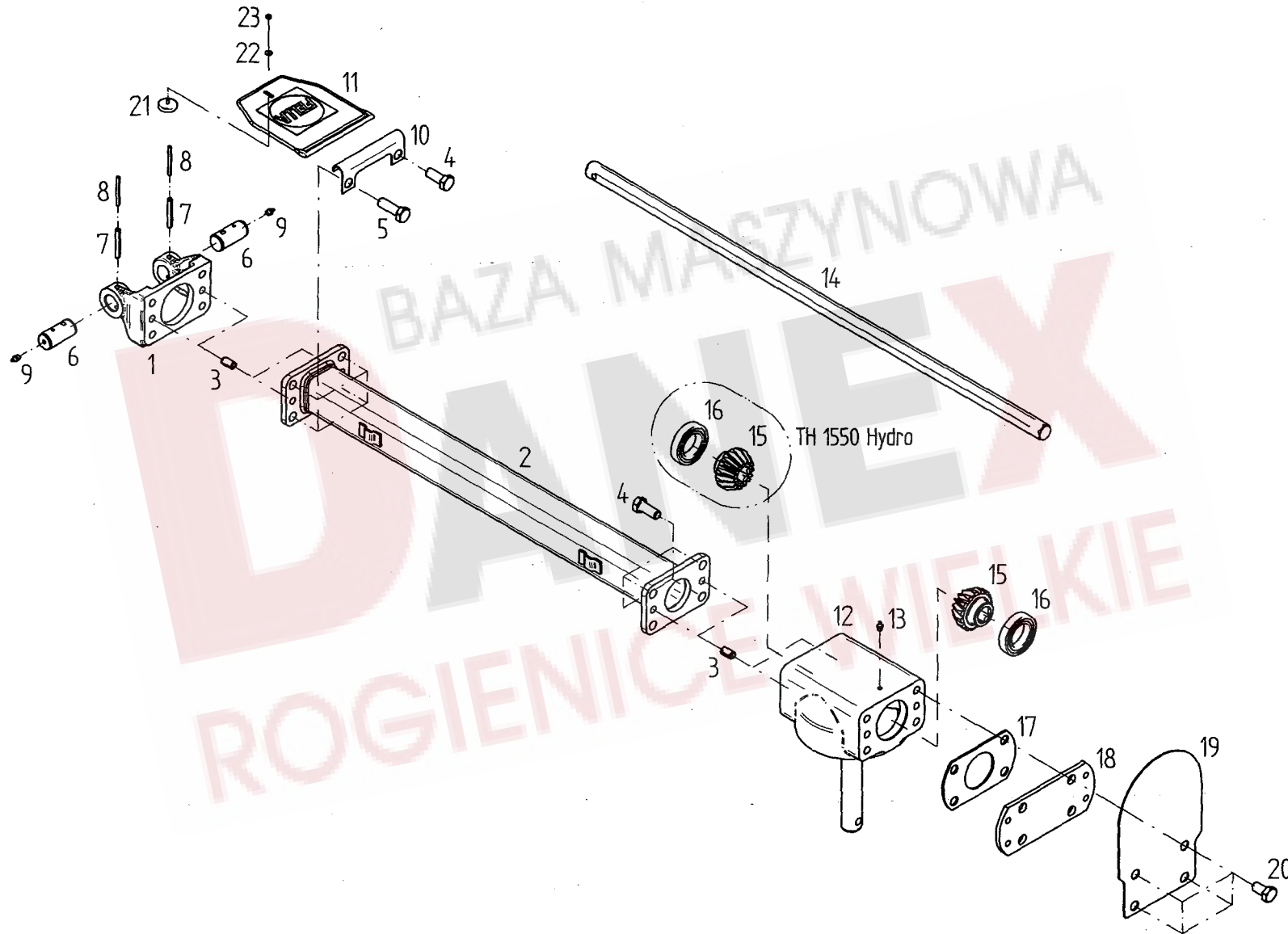

Pos	Nr.	TH 1550 Hy	TH 1800 Hy	x=Verschleißteil x=Wear part x=Pièces d'usure	*=kein Ersatzteil *=no spare parts *=pas de pièce de rechange	s=Sonderzubehör s=Special equipment s=Équipement special
				Bezeichnung des Teiles	Description of the part	Désignation de la pièce
				<b>Rahmen.....</b>	<b>Frame.....</b>	<b>Chassis</b>
1	151109	o	o	Scharnierhälfte innen .....	Hinge half inside.....	Demi-charnière intérieur
2	151736	o	o	Rahmenrohr.....	Frame pipe.....	Tube de châssis
3	128063	o	o	Spannstift ISO 8752- 13x 24-A-ST Dac.....	Tensioning pin.....	Goupille de serrage
4	126377	o	o	6kt-Schr.M16x40-8.8-A0C DIN933 Vpl.....	Hexagonal bolt.....	Boulon hexagonal
5	127274	o	o	6kt-Schr.M16x50-8.8-A0C DIN933 Vpl.....	Hexagonal bolt.....	Boulon hexagonal
6	150839	o	o	Scharnierbolzen.....	Hinge bolt .....	Boulon de charnière
7	107469	o	o	Spannstift ISO 8752- 8x 60-A-ST Dac.....	Tensioning pin.....	Goupille de serrage
8	107444	o	o	Spannstift ISO 8752- 5x 60-A-ST Dac.....	Tensioning pin.....	Goupille de serrage
9	126821	o	o	Kegelschmiernip. A M8x1 DIN71412.....	Conical grease nipple.....	Graisser conique
10	150093	o	o	Scharnierblech.....	Hinge plate.....	Plaque de charnière
11	152063	o	o	Scharnierabdeckung.....	Cover plate for hinge.....	Plaque de fermeture pour charnière
12	489353	o	o	Kreiselkopf vormontiert .....	Rotor head.....	Boitier
13	108292	o	o	Kegelschmiernip. A S8x1 DIN71412.....	Conical grease nipple.....	Graisser conique
14	152151	o	o	Sechskantwelle 1104 / SW27.....	Hexagonal shaft.....	Arbre hexagonal
15	122753	o	o	Kegelrad 4.5/15.....	Bevel wheel.....	Pignon conique
16	108601	o	o	Rillenkugell. 6009 2RS DIN625.....	Grooved ball bearing.....	Roulement rainuré à billes
17	150626	o	o	Zwischenplatte.....	Support plate.....	Plaque intermédiaire
18	150856	o	o	Platte.....	Plate.....	Plaque
19	152955	o	o	Halteblech.....	Support plate.....	Tôle de support
20	124451	o	o	6kt-Schr.M16x30-8.8-A0C DIN933.....	Hexagonal bolt.....	Boulon hexagonal
21	128772	o	o	Haltemagnet.....	Magnet.....	Magnétique
22	128773	o	o	Scheibe DIN 9021- 4.3-A0C.....	Washer.....	Rondelle
23	127993	o	o	6kt-Mutter M4-8-A0C DIN 985.....	Hexagonal nut.....	Écrou hexagonal

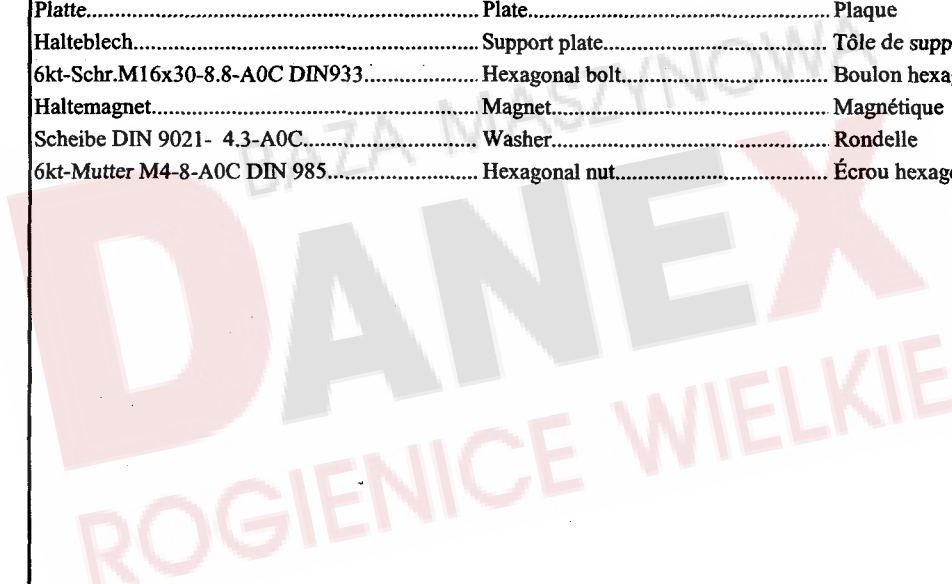

# ERSATZTEILLISTE TAFEL - TABLE - PLAN - TAV. 11

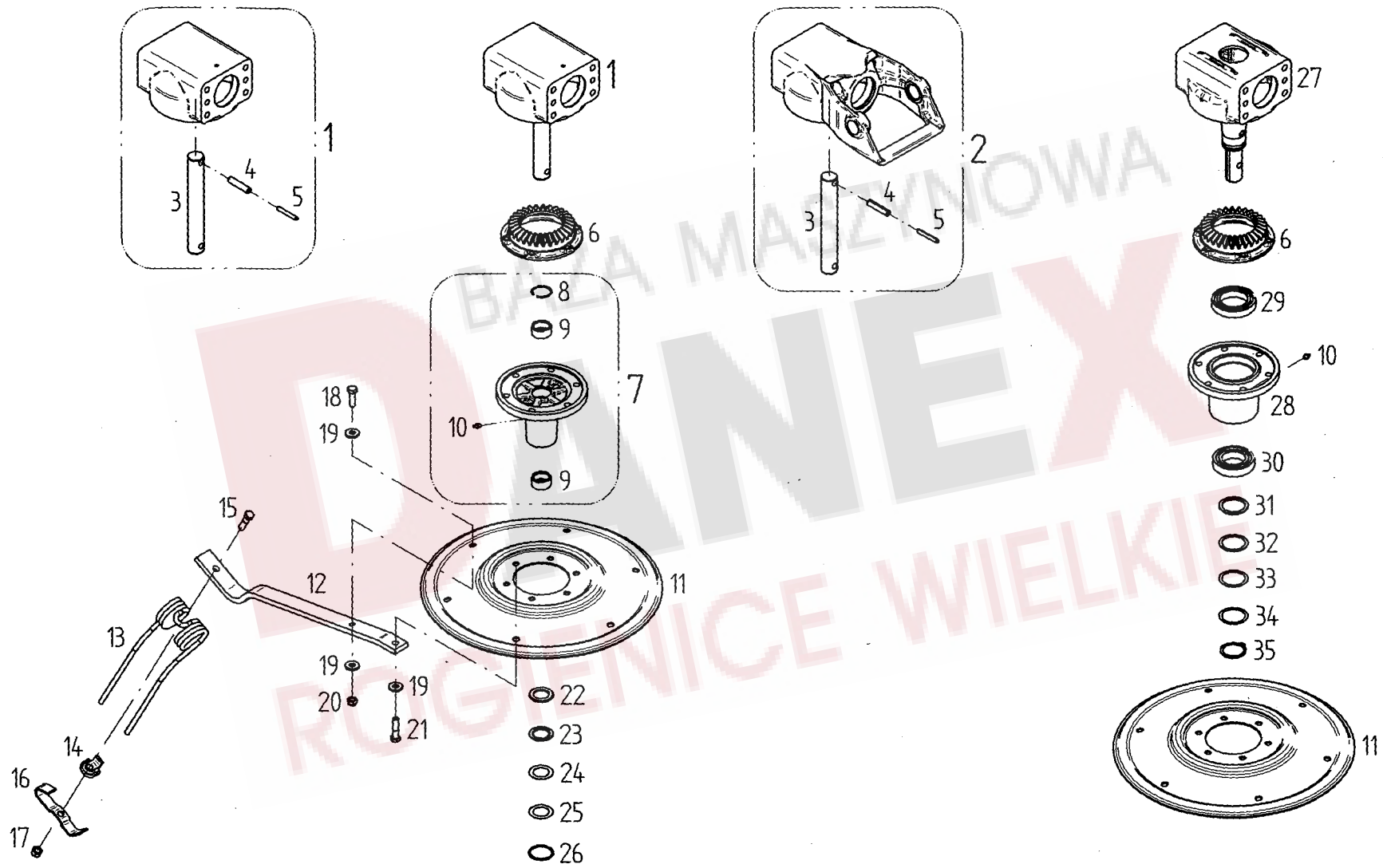

Pos	Nr.	TH 1550 Hy	TH 1800 Hy	x=Verschleißteil x=Wear part x=Pièces d'usure	*=kein Ersatzteil *=no spare parts *=pas de pièce de rechange	s=Sonderzubehör s=Special equipment s=Équipement special
				Bezeichnung des Teiles	Description of the part	Désignation de la pièce
				<b>Kreisel.....</b>	<b>Rotor.....</b>	<b>Rotor</b>
1	489353	o	o	Kreiselkopf vormontiert .....	Rotor head.....	Boitier
2	489422	o	o	Scharnierkopf vormont.....	Hinge.....	Charnière
3	150512	o	o	Kreiselachse.....	Rotor axle.....	Axe du rotor
4	107483	o	o	Spannstift ISO 8752-13x60-A-ST Dac.....	Tensioning pin.....	Goupille de serrage
5	107469	o	o	Spannstift ISO 8752- 8x 60-A-ST Dac.....	Tensioning pin.....	Goupille de serrage
6	151852	o	o	Kegelrad 4,5/30.....	Bevel wheel.....	Pignon conique
7	489401	o	o	Kreiselnabe montiert.....	Rotor hub mounted.....	Moyeu du rotor monté
8	127937	o	o	Sprengring BR42.....	Snap ring.....	Jonc
9	127204	o	o	Nadelhülse HK 3520 DIN 618.....	Needle bush.....	Roulement à aiguilles
10	108292	o	o	Kegelschmiernip. A S8x1 DIN71412.....	Conical grease nipple.....	Graisser conique
11	123753	o	o	Zinkenteller.....	Tine plate.....	Plaque de dents
12	123756	o	o	Zinkenarm.....	Tine arm.....	Bras à dents
13	150862	x	x	Federzinken.....	Flexible tine.....	Point flexible
14	150094	o	o	Unterlage.....	Support.....	Support
15	127454	o	o	6kt.-Schr. DIN 931-M12x50-10.9 Dac.500A .....	Hexagonal bolt.....	Boulon hexagonal
16	152584	o	o	Zinkenverlustsicherung.....	Antiloss tine securing assembly.....	Securite antiperte des dents
17	127564	o	o	6kt.-Mutter DIN 982-M12-10-A0C .....	Hexagonal nut.....	Écrou hexagonal
18	116630	o	o	6kt.-Schraube DIN 933-M12x40-8.8-A0C .....	Hexagonal bolt.....	Boulon hexagonal
19	122712	o	o	Scheibe.....	Washer.....	Rondelle
20	108589	o	o	6kt.-Mutter DIN 985-M12-8-A0C .....	Hexagonal nut.....	Écrou hexagonal
21	116530	o	o	6kt.-Schraube DIN 931-M12x50-8.8-A0C.....	Hexagonal bolt.....	Boulon hexagonal
22	127203	o	o	Axiallagerscheibe LS 3552 INA.....	Thrust bearing plate.....	Plaque de palier butée
23	127201	o	o	Axialnadellager AXK 3552.....	Needle thrust bearing.....	Palier de butée à aiguilles
24	127202	o	o	Axialscheibe AS 3552 DIN3047.....	Thrust plate.....	Plaque de palier
25	122903	o	o	Paßscheibe 35x52x0.2 DIN 988.....	Adjusting wahser.....	Rondelle d'austage
26	127254	o	o	O-Ring 47x3,5-N-NBR70 DIN 3770.....	Ring.....	Anneau torique d'étanchéité
27	489823	o	o	Kreiselkopf mit Achse.....	Rotor head with axle.....	Boîtier avec essieu
28	150322	o	o	Kreiselnabe.....	Rotor hub.....	Moyeu du rotor
29	127806	o	o	Rillenkugellager 6212-Z DIN 625.....	Grooved ball bearing.....	Roulement rainuré à billes
30	128121	o	o	Rillenkugellager 6210-2RS DIN 625.....	Grooved ball bearing.....	Roulement rainuré à billes
31	124330	o	o	Stützscheibe 50x62x3 DIN 988.....	Supporting plate .....	Rondelle de support
32	127807	o	o	Paßscheibe 50x62x1.....	Adjusting washer.....	Rondelle d'austage
33	124811	o	o	Paßscheibe 50x62x0.5.....	Adjusting washer.....	Rondelle d'austage
34	124810	o	o	Paßscheibe 50x62x0.2 DIN 988.....	Adjusting wahser.....	Rondelle d'austage
35	127764	o	o	Sicherungsring 50x 3 DIN 471.....	Snap ring.....	Circlip extérieur



# ERSATZTEILLISTE TAFEL - TABLE - PLAN - TAV. 12

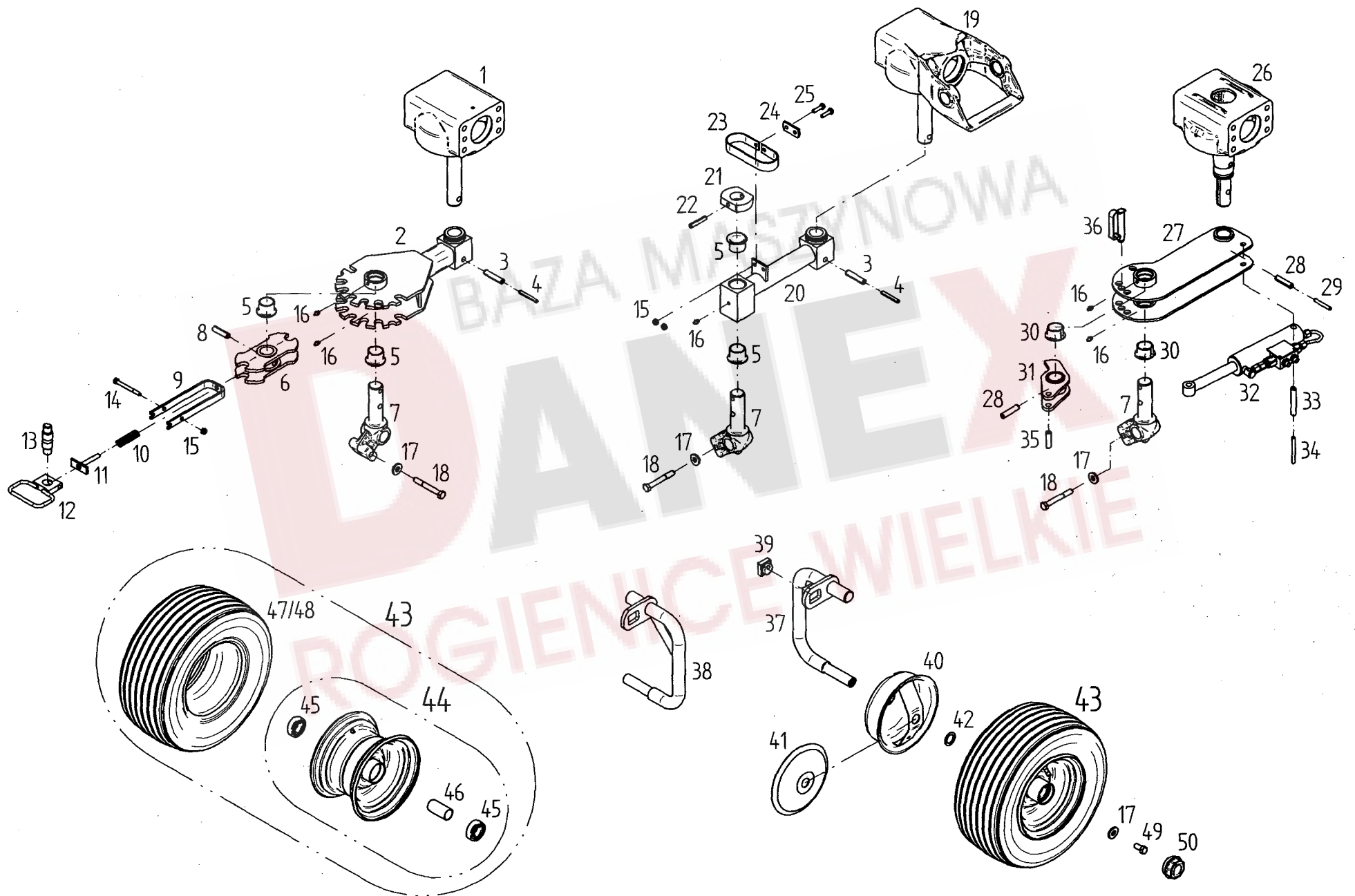

Pos	Nr.	TH 1550 Hy	TH 1800 Hy	x=Verschleißteil	*=kein Ersatzteil	s=Sonderzubehör
				x=Wear part	*=no spare parts	s=Special equipment
				x=Pièces d'usure	*=pas de pièce de rechange	s=Équipement special
				Bezeichnung des Teiles	Description of the part	Désignation de la pièce
				<b>Laufräder.....</b>	<b>Track wheel.....</b>	<b>Roues</b>
1	489353	o	o	Kreiselkopf vormontiert .....	Rotor head.....	Boitier
2	150501	o	o	Achsausleger.....	Axle bracket.....	Bras levier
3	107483	o	o	Spannstift ISO 8752-13x60-A-ST Dacromet.....	Tensioning pin.....	Goupille de serrage
4	107469	o	o	Spannstift ISO 8752- 8x 60-A-ST Dacromet.....	Tensioning pin.....	Goupille de serrage
5	150530	o	o	Bundbuchse 35W39/50x30.....	Flange sleeve.....	Douille à collet
6	150447	o	o	Arretierstück.....	Locking unit.....	Pièce d'arrêt
7	151084	o	o	Drehzapfen.....	Turning pin.....	Pivot
8	127112	o	o	Spannstift ISO 8752-13x50-A-ST Dac.....	Tensioning pin.....	Goupille de serrage
9	150471	o	o	U-Bügel.....	U-Bracket.....	U-Étrier
10	150624	o	o	Druckfeder.....	Compression spring.....	Ressort de pression
11	150467	o	o	Führung.....	Bracket.....	Guide
12	150470	o	o	Griff.....	Handle.....	Poignée
13	150473	o	o	Bolzen.....	Bolt.....	Boulon
14	124915	o	o	6kt.-Schraube DIN 931-M8x80-8.8-A0C.....	Hexagonal bolt.....	Boulon hexagonal
15	108531	o	o	6kt.-Mutter DIN 985-M8-8-A0C.....	Hexagonal nut.....	Écrou hexagonal
16	108292	o	o	Kegelschmiernip. A S8x1 DIN71412.....	Conical grease nipple.....	Graisser conique
17	122712	o	o	Scheibe.....	Washer.....	Rondelle
18	116536	o	o	6kt-Schr.M12x90-8.8-A0C DIN931.....	Hexagonal bolt.....	Boulon hexagonal
19	489422	o	o	Scharnierkopf vormont.....	Hinge.....	Charnière
20	151148	o	o	Achsausleger, lose.....	Axle bracket, loose.....	Bras levier, axe
21	150972	o	o	Druckstück.....	Pressure Piece.....	Pièce de pression
22	127252	o	o	Spannstift ISO 8752-10x55-A-ST Dac.320A.....	Tensioning pin.....	Goupille de serrage
23	150927	o	o	Federbügel.....	Bracket.....	Étrier
24	150969	o	o	Lasche.....	Tongue.....	Éclisse
25	105483	o	o	6kt.-Schraube DIN 933-M 8x30-8.8-A0C .....	Hexagonal bolt.....	Boulon hexagonal
26	489823	o	o	Kreiselkopf mit Achse.....	Rotor head with axle.....	Boitier avec essieu
27	152899	o	o	Achsausleger.....	Axle bracket.....	Bras levier
28	127808	o	o	Spannstift ISO 8752-13x55-A-ST Dac.....	Tensioning pin.....	Goupille de serrage
29	124702	o	o	Spannstift ISO 8752- 8x 55-A-ST Dac.....	Tensioning pin.....	Goupille de serrage
30	123507	o	o	Bundbuchse 35W39/50x25.....	Flange sleeve.....	Douille à collet
31	152902	o	o	Hebel.....	Handle.....	Levier
32	152869	o	o	Hydraulikzylinder 40/25 x 115.....	Hydraulic cylinder.....	Vérin hydraulique
33	127474	o	o	Spannstift ISO 8752-13x80-A-ST Dac.....	Tensioning pin.....	Goupille de serrage
34	127579	o	o	Spannstift ISO 8752-8x80-A-ST Dac.....	Tensioning pin.....	Goupille de serrage
35	128036	o	o	Spannstift ISO 8752-13x45-A-ST Dac.....	Tensioning pin.....	Goupille de serrage
36	151225	o	o	Federbolzen.....	Clip-on bolt.....	Axe de ressort
37	153015	o	o	Laufachse, rechts.....	Traversing axle, right.....	Axe de roulement, droit
38	153016	o	o	Laufachse, links.....	Traversing axle, left.....	Axe de roulement, gauche
39	150519	o	o	Exzentermutter.....	Eccentric nut.....	Écrou d'excentrique
40	151282	o	o	Wickelschutz.....	Protection device against winding up.....	Protection d'enroulement
41	150083	o	o	Schutzscheibe, hinten.....	Protective plate, back.....	Plaque de protection, arrière
42	127570	o	o	Paßscheibe 25x36x2 DIN 988.....	Adjusting washer.....	Rondelle d'austage
43	152996	x	x	Laufrad 16x6,50-8 10PR.....	Track wheel.....	Roue
44	128774	o	o	Felge 5,50 / 8.....	Rim.....	Jante
45	117363	o	o	Rillenkugellager 6205-2RS DIN 625.....	Grooved ball bearing.....	Roulement rainuré à billes
46	128058	o	o	Distanzrohr.....	Distance pipe.....	Tube d'écartement
47	128748	x	x	Reifen 16 x 6.50-8 10PR.....	Tire.....	Pneu
48	128775	x	x	Schlauch 16x6,50-8 10PR.....	Hose.....	Chambre à air
49	126662	o	o	6kt.-Schr. DIN 933-M12x25-8.8-A0C V-plus....	Hexagonal bolt.....	Boulon hexagonal
50	128776	o	o	Abschlußkappe.....	Sealing hat.....	Chapeau de fermeture

ERSATZTEILLISTE TAFEL - TABLE - PLAN - TAV. 13

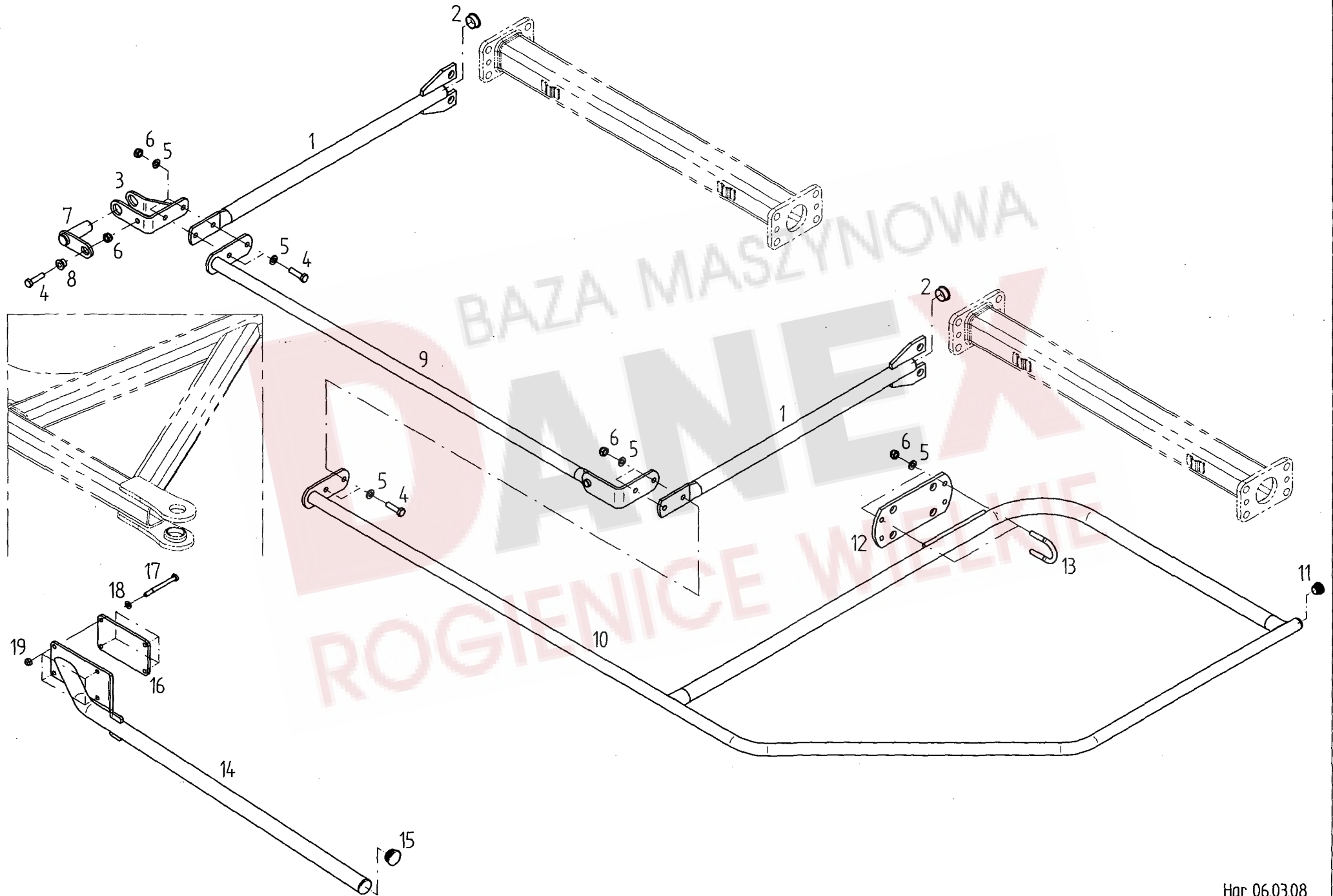

Pos	Nr.	TH 1550 Hy	TH 1800 Hy	x=Verschleißteil	*=kein Ersatzteil	s=Sonderzubehör
				x=Wear part	*=no spare parts	s=Special equipment
				x=Pièces d'usure	*=pas de pièce de rechange	s=Équipement special
				Bezeichnung des Teiles	Description of the part	Désignation de la pièce
				<b>Schutzvorrichtung.....</b>	<b>Protective device.....</b>	<b>Dispositif de protection</b>
1	151266	o	o	Rohrstrebe.....	Tubular strut.....	Entoïse en tube
2	126691	o	o	Verschlußstopfen GPN350-I37.....	Plug.....	Bouchon de fermeture
3	152983	o	o	Haltewinkel.....	Retaining angle.....	Angle de maintien
4	117772	o	o	6kt-Schr.M10x 40- 8.8 DIN 933 A0C.....	Hexagonal bolt.....	Boulon hexagonal
5	115973	o	o	Scheibe DIN 125- 10,5 -A0C.....	Washer.....	Rondelle
6	108441	o	o	6kt-Mutter M10-8-A0C DIN 985.....	Hexagonal nut.....	Écrou hexagonal
7	152851	o	o	Bolzen.....	Pin.....	Boulon
8	162245	o	o	Bundbuchse.....	Flange sleeve.....	Douille à collet
9	150574	o	o	Schutzrohr.....	Protective tube.....	Tube de protection
10	150876	o	o	Schutzbogen 875.....	Arc-shaped guard.....	Pièce de protection
11	127938	o	o	Lamellenstopfen EP 620 GL25.....	Lamellar plug.....	Bouchon à lamelles
12	150856	o	o	Platte.....	Plate.....	Plaque
13	150915	o	o	Bügelschraube M 10-38 5.8 A3C DIN3570.....	Stirrup bolt.....	Boulon étrier
14	152925	o	o	Schutzbogen.....	Arc-shaped guard.....	Pièce de protection
15	128271	o	o	Lamellenstopfen EP 620 GL34.....	Lamellar plug.....	Bouchon à lamelles
16	152923	o	o	Platte.....	Plate.....	Plaque
17	128441	o	o	6kt-Schr.M8x 90- 8.8 DIN 931 A0C.....	Hexagonal bolt.....	Boulon hexagonal
18	115972	o	o	Scheibe DIN 125- 8,4 -A0C.....	Washer.....	Rondelle
19	127510	o	o	6kt-Mutter M8-10-A0C DIN 985.....	Hexagonal nut.....	Écrou hexagonal

BAZA MASZYNOWA

DANEX

ROGIENICE WIELKIE

# ERSATZTEILLISTE TAFEL - TABLE - PLAN - TAV. 14

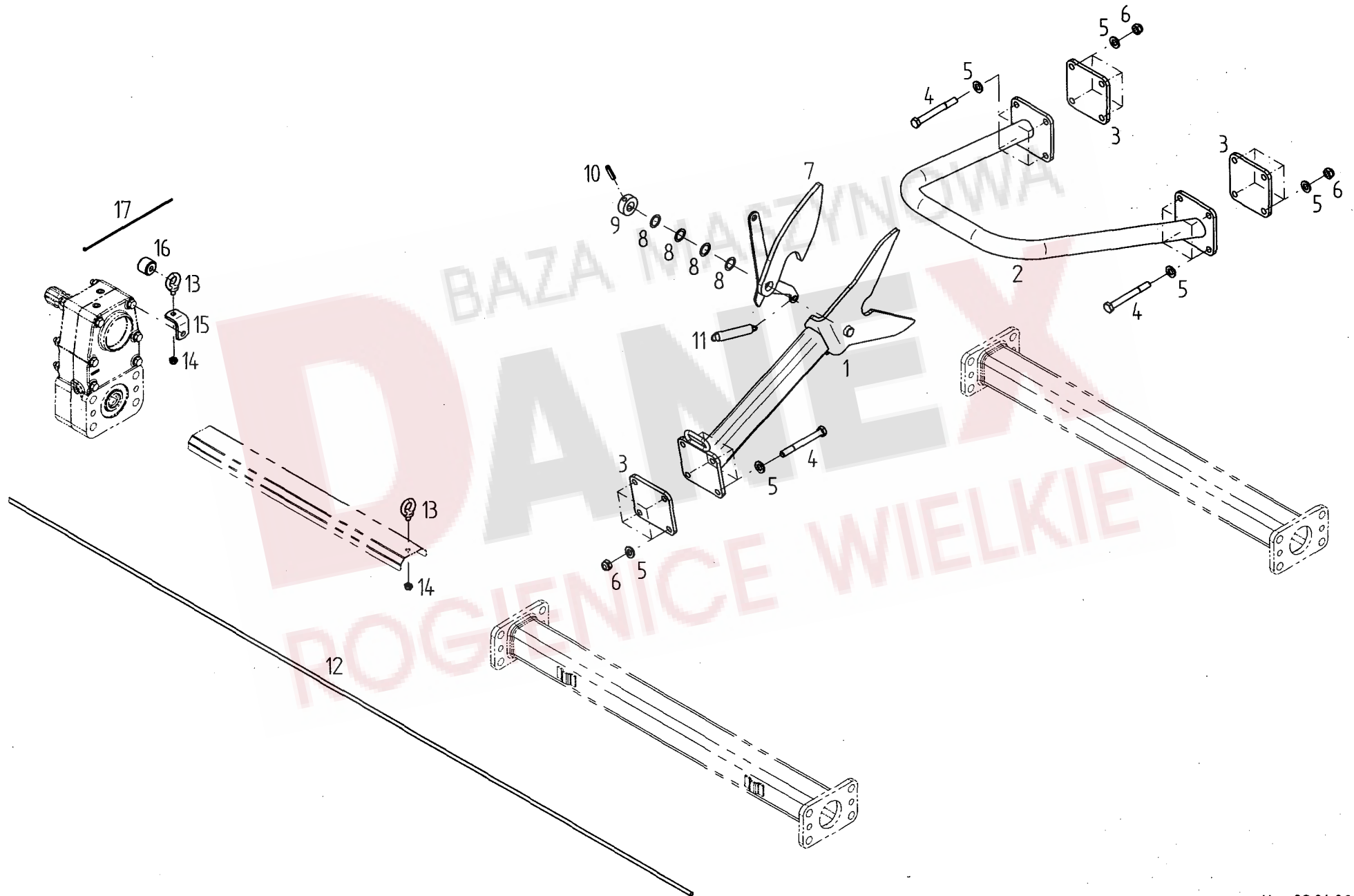

Pos	Nr.	TH 1550 Hy	TH 1800 Hy	x=Verschleißteil x=Wear part x=Pièces d'usure Bezeichnung des Teiles	*=kein Ersatzteil *=no spare parts *=pas de pièce de rechange Description of the part	s=Sonderzubehör s=Special equipment s=Équipement special Désignation de la pièce
				<b>Sicherung.....</b>	<b>Safety device .....</b>	<b>Dispositif de sécurité</b>
1	152941	o	o	Sicherungshaken.....	Safety hook .....	Crochet de sûreté
2	152934	o	o	Haltebügel.....	Mounting bracket.....	Etrier de blocage
3	152931	o	o	Flanschplatte.....	Flange.....	Bride
4	124134	o	o	6kt-Schr.M12x 110- 8.8 DIN 931 A0C.....	Hexagonal bolt.....	Boulon hexagonal
5	105186	o	o	Scheibe DIN 125- 13 -A0C .....	Washer.....	Rondelle
6	108589	o	o	6kt-Mutter M12-8-A0C DIN 985.....	Hexagonal nut.....	Écrou hexagonal
7	152937	o	o	Fanghaken.....	Catch hook .....	Crochet d'arrêt
8	128724	o	o	Passscheibe 20x28x0.2 DIN 988.....	Adjusting washer.....	Rondelle d' austage
9	130256	o	o	Stelling.....	Adjusting ring	Bague de réglage
10	107465	o	o	Spannstift ISO 8752-8x40-A-ST Dac.....	Tensioning pin.....	Goupille de serrage
11	133598	o	o	Zugfeder.....	Pulling spring.....	Ressort de tension
12	164266	o	o	Seil 8x10000 schwarz.....	Rope black.....	Câble noir
13	128051	o	o	Ringschraube M8 DIN 520 C15.....	Hexagonal bolt.....	Boulon hexagonal
14	108531	o	o	6kt-Mutter M8-8-A0C DIN 985.....	Hexagonal nut.....	Écrou hexagonal
15	152966	o	o	Winkel.....	Angle.....	Angle
16	163986	o	o	Buchse.....	Bushing.....	Douille
17	120292	o	o	Kabelbinder.....	Operating cable.....	Câble



# ERSATZTEILLISTE TAFEL - TABLE - PLAN - TAV. 15

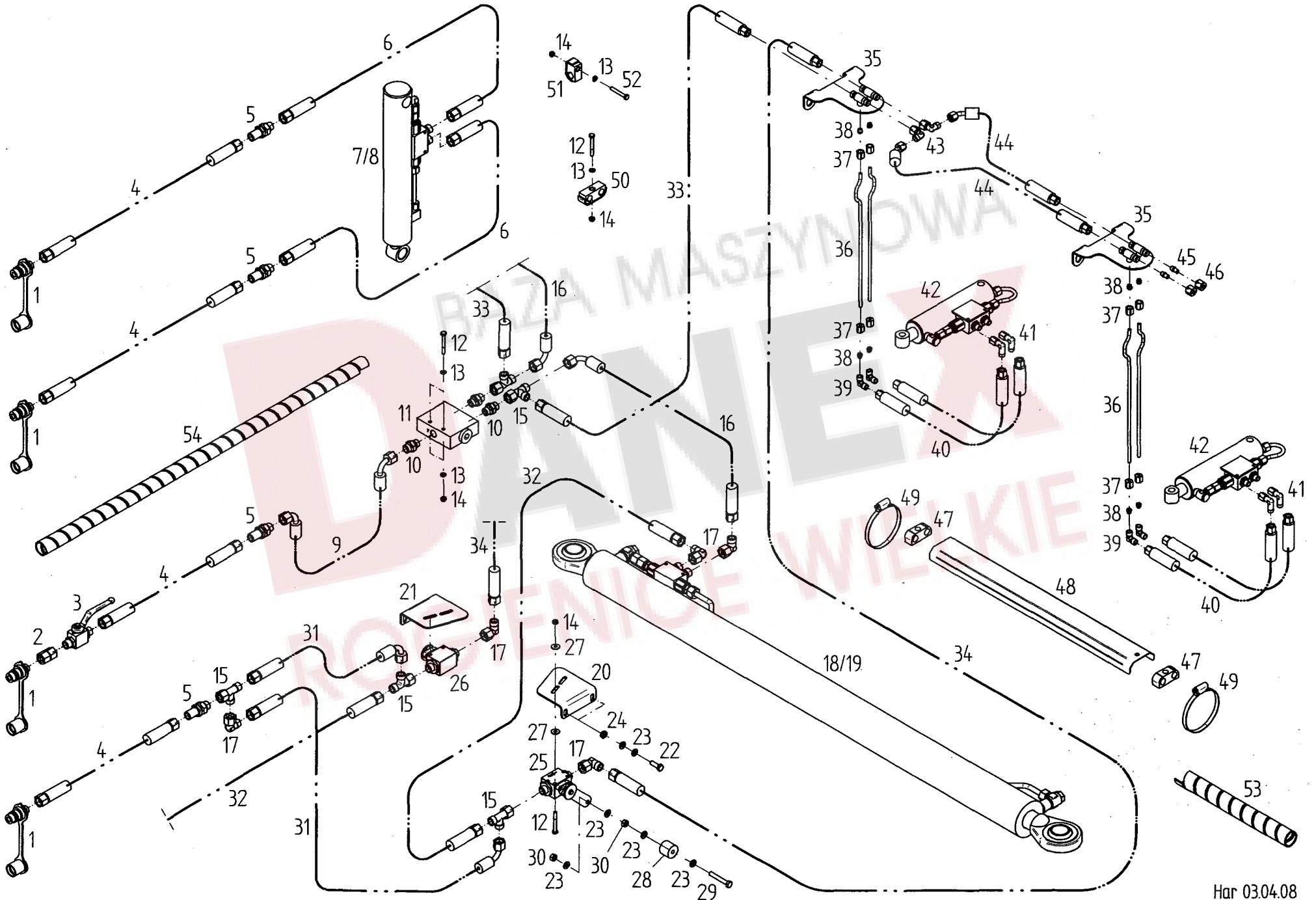

Pos	Nr.	TH 1550 Hy	TH 1800 Hy	x=Verschleißteil x=Wear part x=Pièces d'usure	*=kein Ersatzteil *=no spare parts *=pas de pièce de rechange	s=Sonderzubehör s=Special equipment s=Équipement special
				Bezeichnung des Teiles	Description of the part	Désignation de la pièce
				<b>Hydraulik.....</b>	<b>Hydraulic .....</b>	<b>Hydraulique</b>
1	128070	o	o	SVK-Stecker ISO7241-12.5/10S/A3C.....	SVk - plug.....	Fiche SVK
2	128120	o	o	Gerader Zwischenstutzen GZ10-S-A3C.....	Straight bolting.....	Raccord vissé
3	162745	o	o	Block-Kugelhahn DN 6/10S/A3C.....	Ball valve.....	Robinet à boisseau sphérique
4	161351	x	x	HD-Schlauch DIN20066-2SN6PP2600P.....	Hydraulic hose.....	Flexible hydraulique
5	127978	o	o	Gerade Schottverschraubung.....	Straight bolting.....	Raccord vissé à droite
6	132494	x	x	HD-Schlauch DIN20066-2SN6PP600P.....	Hydraulic hose.....	Flexible hydraulique
7	152747	o	o	Druckzylinder.....	Pressure cylinder.....	Vérin de pression
8	152768	o	o	Dichtsatz für 152747.....	Set of seals for 152747.....	Jeu des joints pour 152747
9	164811	x	x	HD-Schlauch DIN20066-2SC6PP410P.....	Hydraulic hose.....	Flexible hydraulique
10	128170	o	o	Gerade Einschraubverschraubung.....	Straight screw fitting.....	Raccord à vis, droit
11	152950	o	o	Stromteiler.....	Partition.....	Partage
12	127289	o	o	6kt-Schr.M 6x 50- 8.8-A0C DIN931.....	Hexagonal bolt.....	Boulon hexagonal
13	115970	o	o	Scheibe DIN 125- 6.4-A0C.....	Washer.....	Rondelle
14	106903	o	o	6kt-Mutter M 6- 8 -A0C DIN985.....	Hexagonal nut.....	Écrou hexagonal
15	127980	o	o	L-Verschraubung mit Dichtkegel.....	Screw fitting.....	Raccord à vis
16	152100	x	x	HD-Schlauch DIN20066-2SN6PP1900P.....	Hydraulic hose.....	Flexible hydraulique
17	127902	o	o	Winkelverschraubung m.Dichtkegel.....	Adjustable elbow union.....	Raccord à vis coudé réglable
18	152716	o	o	Hydraulikzylinder.....	Hydraulic cylinder.....	Vérin hydraulique
19	151944	o	o	Dichtsatz für 152716.....	Set of seals for 152716.....	Jeu des joints pour 152716
20	152920	o	o	Haltewinkel, links.....	Retaining angle, left.....	Angle de maintien, gauche
21	152921	o	o	Haltewinkel, rechts.....	Retaining angle, right.....	Angle de maintien, droit
22	116614	o	o	6kt-Schr. M 8x25- 8.8-A0C DIN933.....	Hexagonal bolt.....	Boulon hexagonal
23	115972	o	o	Scheibe DIN 125- 8.4-A0C.....	Washer.....	Rondelle
24	108531	o	o	6kt-Mutter M 8- 8 -A0C DIN985.....	Hexagonal nut.....	Écrou hexagonal
25	152965	o	o	Absperrhahn 45GRD HBKH-10S.....	Stop valve.....	Robine d'arrêt
26	164694	o	o	Absperrhahn 45GRD HBKH-10S.....	Stop valve.....	Robine d'arrêt
27	124512	o	o	Scheibe DIN 9021- 6.4-A0C.....	Washer.....	Rondelle
28	123256	o	o	Rolle.....	Roller.....	Poulie
29	116618	o	o	6kt-Schr. M 8x55- 8.8-A0C DIN933.....	Hexagonal bolt.....	Boulon hexagonal
30	116684	o	o	6kt-Mutter M 8- 8 -A0C DIN934.....	Hexagonal nut.....	Écrou hexagonal
31	161323	x	x	HD-Schlauch DIN20066-2SN6PP1200P.....	Hydraulic hose.....	Flexible hydraulique
32	152254	x	x	HD-Schlauch DIN20066-2SN6PP1400P.....	Hydraulic hose.....	Flexible hydraulique
33	152991	x		HD-Schlauch DIN20066-2SN6NN3950P.....	Hydraulic hose.....	Flexible hydraulique
33	152970		x	HD-Schlauch DIN20066-2SN6NN51500P.....	Hydraulic hose.....	Flexible hydraulique
34	152990	x		HD-Schlauch DIN20066-2SN6NN3000P.....	Hydraulic hose.....	Flexible hydraulique
34	152969		x	HD-Schlauch DIN20066-2SN6NN4200P.....	Hydraulic hose.....	Flexible hydraulique
35	152930	o	o	Halter.....	Support.....	Support
36	152926	o	o	Hydraulikrohr.....	Hydraulic tube.....	Tubulaire hydraulique
37	128030	o	o	Überwurfmutter DIN3870-AL6-A3C.....	Nut.....	Écrou-raccord
38	128031	o	o	Schneidring DIN 3861-BL6-ST.....	Cutting ring.....	Bague coupante
39	128035	o	o	Winkelverschraubung.....	Elbow union.....	Raccord à vis coudé
40	151454	x	x	HD-Schlauch DIN20066-2SC6NN300P.....	Hydraulic hose.....	Flexible hydraulique
41	128740	o	o	Winkelverschraubung m.Dichtkegel.....	Adjustable elbow union.....	Raccord à vis coudé réglable
42	152869	o	o	Hydraulikzylinder 40/25 x 115.....	Hydraulic cylinder.....	Vérin hydraulique
43	127476	o	o	Einstellbare W-Verschraubung EW 8 PL- A3C.....	Adjustable screw fitting.....	Raccord à vis en W réglable
44	152968	x	x	HD-Schlauch DIN20066-2SC6NN1250P.....	Hydraulic hose.....	Flexible hydraulique
45	128038	o	o	Verschlusskegel VKA8/A3C.....	Plug.....	Bouchon de fermeture
46	128039	o	o	Überwurfmutter M8-L/A3C.....	Nut.....	Écrou-raccord
47	164264	o	o	Gummitteil.....	Rubber part.....	Pièce caoutchouc
48	152918	o	o	Schlauchkanal.....	Cover plate.....	Plaque de couverture
49	118555	o	o	Schlauchschelle A80-100x12-W1-2DIN 3017.....	Hose clip.....	Collier pour chambre à air
50	163075	o	o	Rohrschelle HRBGS 2 A1 15-15.....	Bracket.....	Bride
51	151817	o	o	Rohrschelle HRBGS 0B A1 15.....	Bracket.....	Bride
52	127581	o	o	6kt-Schr.M 6x 45- 8.8-A0C DIN933.....	Hexagonal bolt.....	Boulon hexagonal
53	489856	o	o	Scheuerschutzwendel 30x330.....	Protective.....	Protection
54	498633	o	o	Scheuerschutzwendel 30x1000.....	Protective.....	Protection



# ERSATZTEILLISTE TAFEL - TABLE - PLAN - TAV. 16

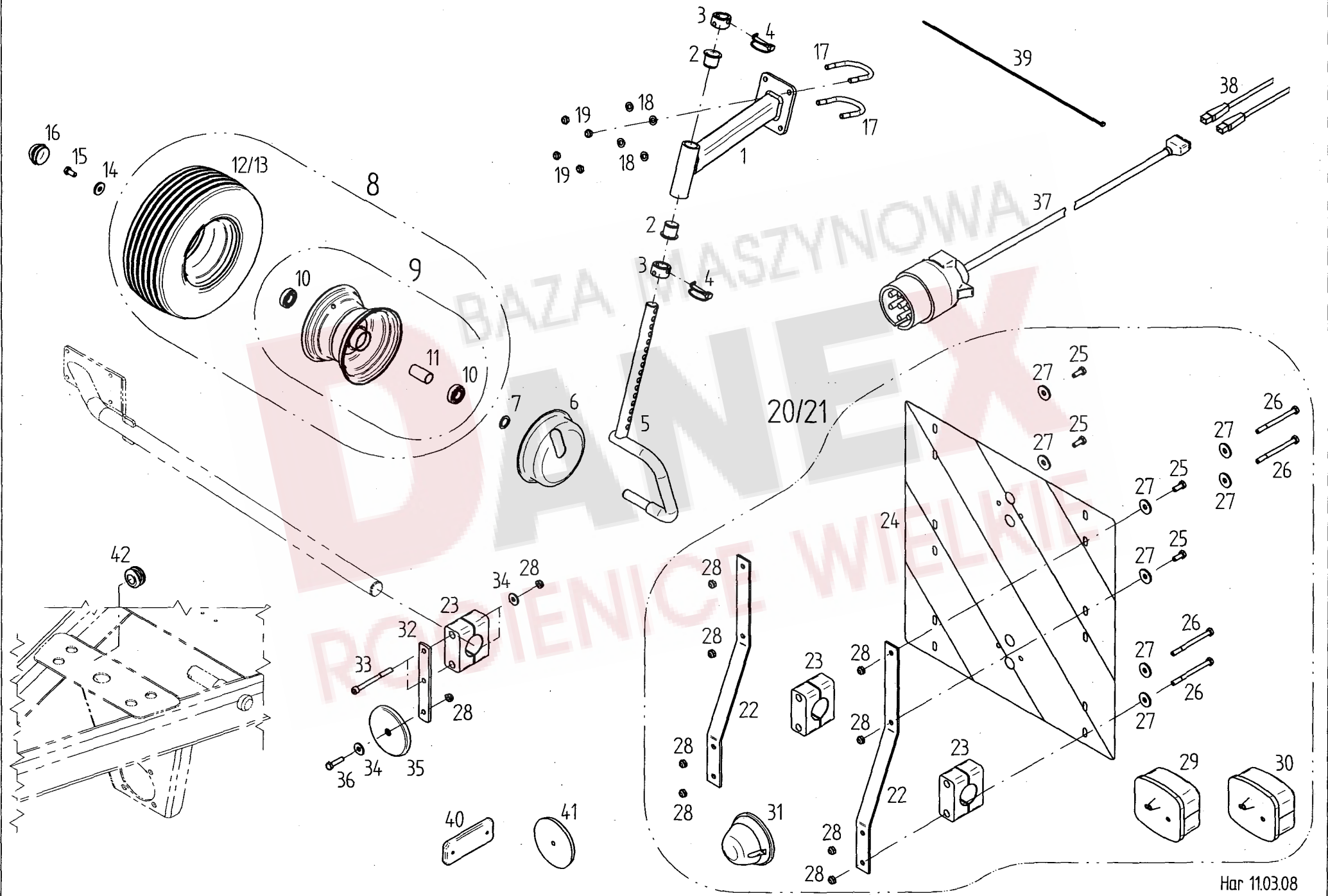

Pos	Nr.	TH 1550 Hy	TH 1800 Hy	x=Verschleißteil x=Wear part x=Pièces d'usure	*=kein Ersatzteil *=no spare parts *=pas de pièce de rechange	s=Sonderzubehör s=Special equipment s=Équipement special
				Bezeichnung des Teiles	Description of the part	Désignation de la pièce
				<b>Warntafel und Beleuchtung.....</b>	<b>Warning sign and lighting.....</b>	<b>Tableau d'avertissement</b>
1	151874	o	o	Radausleger.....	Outrigger.....	Bras levier
2	122735	o	o	Bundbuchse.....	Flange sleeve.....	Douille à collet
3	164561	o	o	Stelling.....	Adjusting ring.....	Bague de réglage
4	118603	x	x	Rohrklappstecker 10x60.....	Folding plug for pipes.....	Esse d'essieu en tube
5	164570	o	o	Laufachse.....	Traversing axle.....	Axe de roulement
6	151282	o	o	Wickelschutz.....	Protection device against winding up.....	Protection d'enroulement
7	127570	o	o	Paßscheibe 25x36x2,0 DIN 988 ZN 3.....	Adjusting washer.....	Rondelle d'austage
8	126667	x	x	Laufgrad 16x6.50-8.....	Track wheel.....	Roue
9	121090	o	o	Felge 5.50Ax8.....	Rim.....	Jante
10	117363	o	o	Rillenkugellager 6205-2RS DIN 625.....	Grooved ball bearing.....	Roulement rainuré à billes
11	128058	o	o	Distanzrohr.....	Distance pipe.....	Tube d'écartement
12	121091	x	x	Decke 16x6.50-8 IMP 4PR V64.....	Surface.....	Couverture
13	121092	x	x	Schlauch 16x6.50-8 TR13.....	Tube.....	Chambre à air
14	130655	o	o	Scheibe.....	Washer.....	Rondelle
15	126662	o	o	6kt-Schr.M12x 25- 8.8-A0C DIN933 Vpl.....	Hexagonal bolt.....	Boulon hexagonal
16	121327	o	o	Abschlußkappe D=52.....	Sealing hat.....	Chapeau de fermeture
17	151860	o	o	Bügelschraube M 12-77 8.8-A0C.....	Stirrup bolt.....	Boulon étrier
18	105186	o	o	Scheibe DIN 125-13-3A.....	Washer.....	Rondelle
19	108589	o	o	6kt.-Mutter DIN 985-M12- 8-A0C.....	Hexagonal nut.....	Écrou hexagonal
20	152948	o	o	Warntafel mit Leuchte, rechts.....	Warning sign with right hand warning light	Tableau d'avertissement avec lampe à droite
21	152949	o	o	Warntafel mit Leuchte, links.....	Warning sign with left hand warning light	Tableau d'avertissement avec lampe à gauche
22	150569	o	o	Stütze.....	Support.....	Support
23	128339	o	o	Klemmbackenpaar.....	Set of 2 clamping jaws.....	Lot de 2 mâchoires de serrage
24	150581	o	o	Warntafel.....	Warning sign.....	Tableau d'avertissement
25	116607	o	o	6kt-Schr.M6x 16- 8.8-A0C DIN933.....	Hexagonal bolt.....	Boulon hexagonal
26	127814	o	o	6kt-Schr.M6x 75- 8.8-A0C DIN931.....	Hexagonal bolt.....	Boulon hexagonal
27	116030	o	o	Scheibe DIN 9021-7,4-A0C.....	Washer.....	Rondelle
28	106903	o	o	6kt.-Mutter DIN 985-M 6-8-A0C.....	Hexagonal nut.....	Écrou hexagonal
29	162090	o	o	Dreikammerleuchte BBS 95 links.....	Three - unit lamp, left - hand sided....	Feu trois lampes, à gauche
30	162091	o	o	Dreikammerleuchte BBS 95 rechts.....	Three - unit lamp, right - hand sided...	Feu trois lampes, à droite
31	162092	o	o	Positionsleuchte weiss PL86.....	Position lamp, white.....	Feu de position, blanc
32	152140	o	o	Lasche.....	Tongue.....	Eclisse
33	128356	o	o	Zyl-Schraube M6x70-8.8-A0C DIN 912.....	Hexagonal bolt.....	Boulon hexagonal
34	124512	o	o	Scheibe DIN 7349- 17 -A0C.....	Washer.....	Rondelle
35	127214	o	o	Rückstrahler, weiß.....	Reflector, white.....	Catadioptré, blanc
36	116609	o	o	6kt.-Schraube DIN 933-M6x25-8.8-A0C.....	Hexagonal bolt.....	Boulon hexagonal
37	152499	o	o	Hauptkabel 6x0.75 4.0 M mit Stecker.....	Main cable.....	Câble principal
38	127725	o	o	Reparaturset Stecker 10-Pol.....	Repairing set plug.....	Connecteur du reparation
39	124326	o	o	Kabelbinder.....	Operating cable.....	Câble
40	124687	o	o	Rückstrahler, gelb.....	Reflector, yellow.....	Catadioptré, jaune
41	127213	o	o	Rückstrahler, rot.....	Reflector, red.....	Catadioptré, rouge
42	122471	o	o	Kabeldurchführungsstülpe.....	Cable bushing.....	Passe-câble

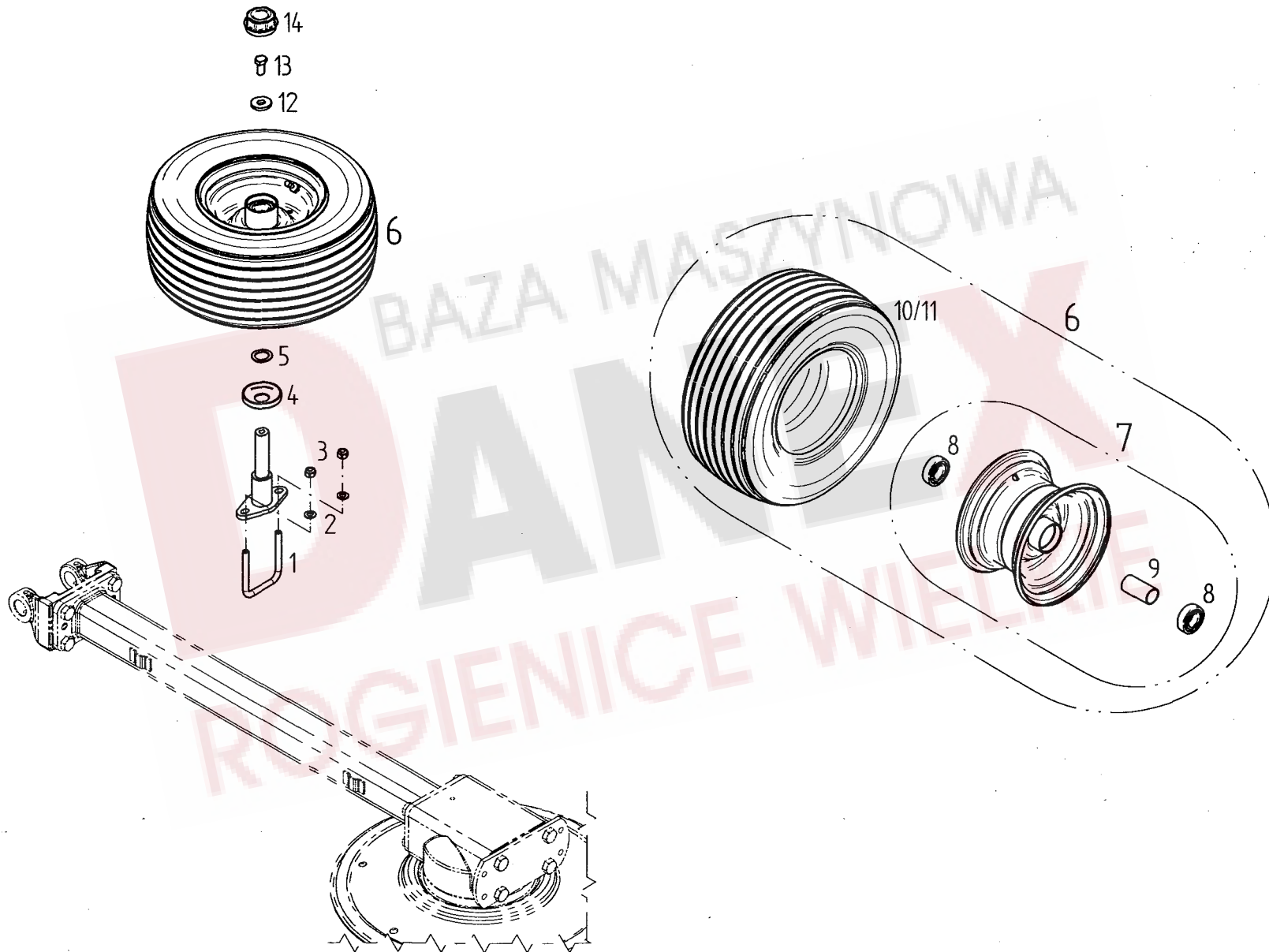

Pos	Nr.	TH 1550 Hy	TH 1800 Hy	x=Verschleißteil x=Wear part x=Pièces d'usure	*=kein Ersatzteil *=no spare parts *=pas de pièce de rechange	s=Sonderzubehör s=Special equipment s=Équipement special
				Bezeichnung des Teiles	Description of the part	Désignation de la pièce
				<b>Sonderzubehör.....</b>	<b>Special equipment.....</b>	<b>Équipement special</b>
				<b>Ersatzrad 16x6.50-8 .....</b>	<b>Spare wheel 16x6.50-8 .....</b>	<b>Roue de secours 16x6.50-8</b>
1	152973	s	s	Bügelschraube M 10-71x71 8.8-A3C.....	Stirrup bolt.....	Boulon étrier
2	115973	s	s	Scheibe DIN 125-10,5-A0C.....	Washer.....	Rondelle
3	127918	s	s	6kt.-Mutter DIN 982-M 10-10-A0C .....	Hexagonal nut.....	Écrou hexagonal
4	150084	s	s	Schutzscheibe, hinten.....	Protective plate, back.....	Plaque de protection, arrière
5	127570	s	s	Paßscheibe 25x36x2,0 DIN 988 ZN 3.....	Adjusting washer.....	Rondelle d'austage
6	152996	s	s	Laufgrad, kompl. 16 x 6.50-8 10PR.....	Track wheel, cpl.....	Roue, cpl.
7	128774	s	s	Felge 5,50 / 8.....	Rim.....	Jante
8	117363	s	s	Rillenkugellager 6205 2 RS DIN 625.....	Grooved ball bearing.....	Roulement rainuré à billes
9	128058	s	s	Distanzrohr.....	Distance pipe.....	Tube d'écartement
10	128748	s	s	Reifen 16 x 6.50-8 10PR.....	Tire.....	Pneu
11	128775	s	s	Schlauch 16x6,50-8 10PR.....	Hose.....	Chambre à air
12	130655	s	s	Scheibe.....	Washer .....	Rondelle
13	126662	s	s	6kt-Schr. M12x25- 8.8-A0C DIN933 Vpl.....	Hexagonal bolt.....	Boulon hexagonal
14	128776	s	s	Abschlußkappe.....	Sealing hat.....	Chapeau de fermeture



# ERSATZTEILLISTE TAFEL - TABLE - PLAN - TAV. 18

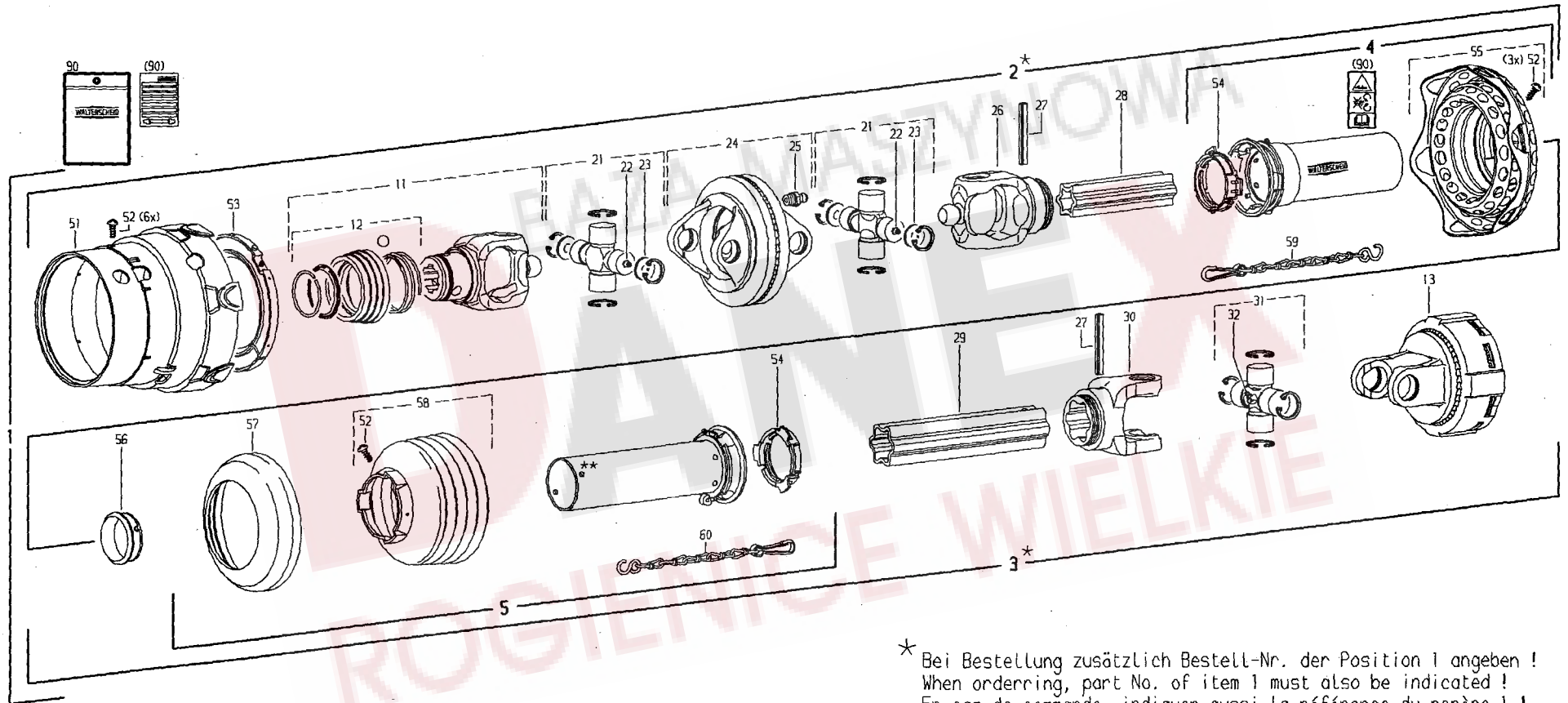

\* Bei Bestellung zusätzlich Bestell-Nr. der Position 1 angeben !  
 When ordering, part No. of item 1 must also be indicated !  
 En cas de commande, indiquer aussi la référence du repère 1 !

Pos	Nr.	TH 1550 Hy	TH 1800 Hy	x=Verschleißteil x=Wear part x=Pièces d'usure	*=kein Ersatzteil *=no spare parts *=pas de pièce de rechange	s=Sonderzubehör s=Special equipment s=Équipement special
				Bezeichnung des Teiles	Description of the part	Désignation de la pièce
1	152358	0	0	<b>Gelenkwelle ..... PTO-shaft..... Arbre de transmission</b>		
2		*	*	Innere Weitwinkel-Gleicl.-Gelenkwellenhälfte mit auß. Schutzhälfte WWH 2480-SD25-1540...	Inner wide-angle CV PTO drive shaft half with outer guard half.....	Demi-transmission avec JDH intérieure et demi-protecteur extérieur
3		*	*	Äuß. Gelenkwellenhälfte mit inner. Schutzhälfte WH 2480-SD25Z-1605-K92/4.....	Outer PTO drive shaft half with inner guard half.....	Demi-transmission extérieure avec demi-protecteur intérieur
4	102345	0	0	Äußere Schutzhälfte SCH25-A1500-852562-K...	Outer guard half.....	Demi-protecteur extérieur
5	102378	0	0	Innere Schutzhälfte SDH25-J1000-852608-K.....	Inner guard half.....	Demi-protecteur intérieur
11	102525	0	0	ASGE-Gabel komplett 2480-1 3/8" (6).....	ASGE-yoke complete.....	Machoire ASGE complete
12	102492	0	0	ASE-Verschluß komplett Größe B.....	ASE-lock complete size B.....	Verrouillage ASE complet type B
13	102323	0	0	Reibkupplung; drehsinnunabhängig K92/4-2400-1 3/8" (6) ZV; M=1200 Nm.....	Friction clutch; independent of direction of rotation.....	Limiteur à friction; indépendant du sens de rotation
21	102362	0	0	Kreuzgarnitur, komplett WW 2480.....	Cross and bearing kit, complete.....	Bloc croisillon, complet
22	102068	0	0	Kegel-Schmiernippel AM 6.....	Lubrication fitting.....	Graisneur
23	102363	0	0	Ronde 26,95x2.....	Plate.....	Rondelle
24	102364	0	0	Doppelgabel mit Schmiernippel DOPG 2480.....	Double yoke with lubrication fitting...	Mâchoire double avec graisseur
25	102335	0	0	Kegel-Schmiernippel DIN 71412-AM 8x1.....	Lubrication fitting.....	Graisneur
26	102365	0	0	Rillengabel RG 2480-S4.....	Inboard yoke.....	Mâchoire à gorge
27	127861	0	0	Spannstift ISO 8752-10x80.....	Spring type straight pin.....	Goupille élastique
28	102366	0	0	Profilrohr; beschichtet S4LGA-1400.....	Profile tube; coated.....	Tube profilé; couvert
29	102526	0	0	Profilrohr S5-1555.....	Profile tube.....	Tube profilé
30	102326	0	0	Rillengabel RG 2400-S5.....	Inboard yoke.....	Mâchoire à gorge
31	102229	0	0	Kreuzgarnitur, komplett.....	Cross and bearing kit, cpl.....	Bloc croisillon, cpl.
32	102095	0	0	Kegel-Schmiernippel BM 8x1.....	Lubrication fitting.....	Graisneur
51	102368	0	0	Schutztrichter SD25-2480.....	Guard cone.....	Cône protecteur
52	102075	0	0	Schraube 3,5 x 9,5.....	Screw.....	Vis
53	102369	0	0	Gleitring SD25-2480.....	Bearing ring.....	Bague de glissement
54	102161	0	0	Gleitring.....	Bearing ring.....	Bague de glissement
55	102520	0	0	Schutztrichter SD25WW.....	Guard cone; n=Number of ribs.....	Cône protecteur; n=Nombre d'ondes
56	102318	0	0	Gleitring SZ25Z.....	Bearing ring.....	Bague de glissement
57	102160	0	0	Stützring.....	Reinforcing collar.....	Bague de renfort
58	102515	0	0	Schutztrichter n=RP8; n=Rippenanzahl.....	Guard cone; n=Number of ribs.....	Cône protecteur; n=Nombre d'ondes
59	102342	0	0	Haltekette 600.....	Safety chain.....	Chaînette
60	102101	0	0	Haltekette 400.....	Safety chain.....	Chaînette
90	102496	0	0	Betriebsanleitung (West) und Gefahrenhinweis-Aufkleber.....	Service instructions (West) and Warning decal.....	Notice d'emploi (Quest) et étiquette d'avertissement

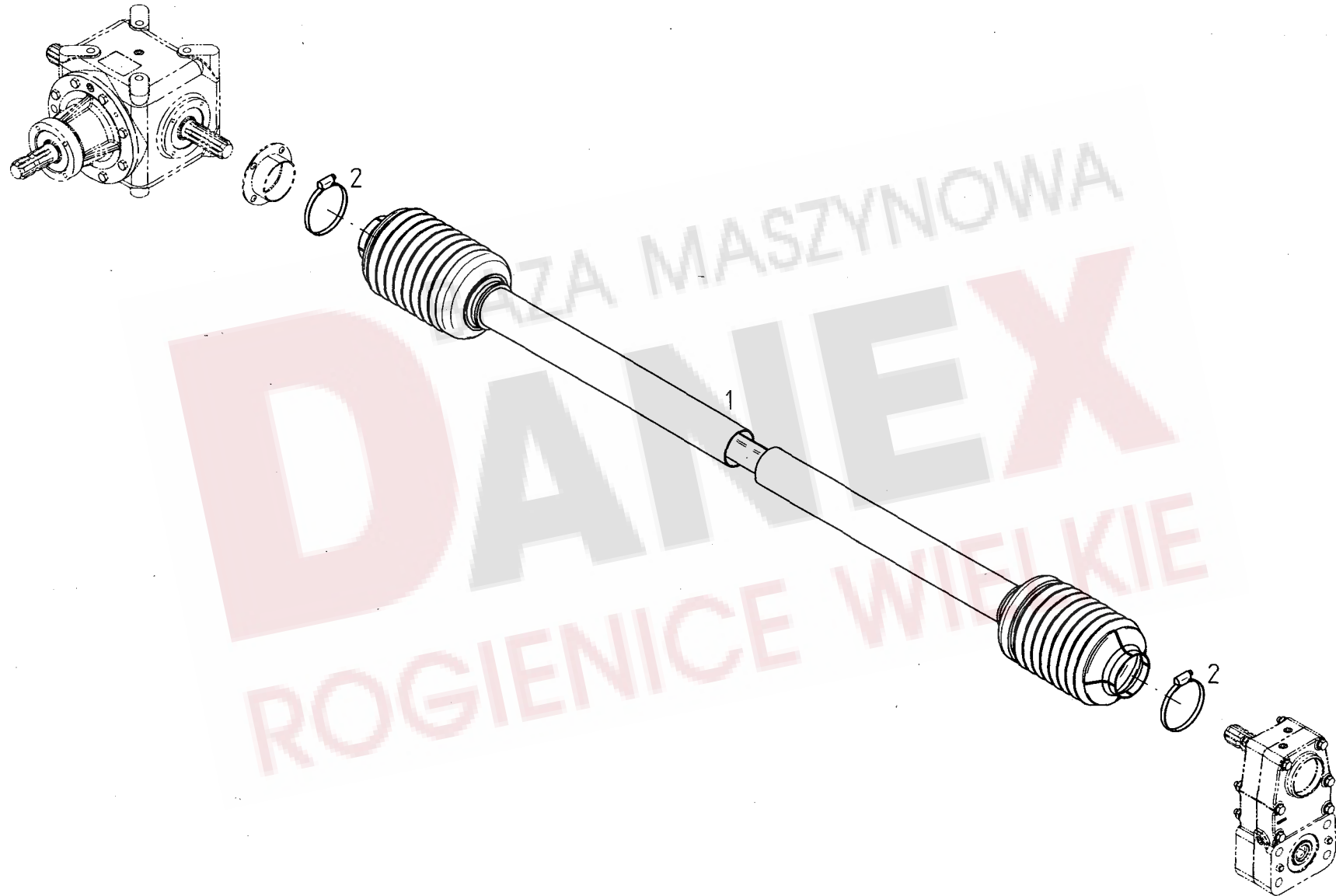

Pos	Nr.	TH 1550 Hy	TH 1800 Hy	x=Verschleißteil	*=kein Ersatzteil	s=Sonderzubehör
				x=Wear part	*=no spare parts	s=Special equipment
				x=Pièces d'usure	*=pas de pièce de rechange	s=Équipement special
				Bezeichnung des Teiles	Description of the part	Désignation de la pièce
				<b>Gelenkwelle .....</b>	<b>PTO-shaft.....</b>	<b>Arbre de transmission</b>
1	152979	o	o	Gelenkwelle W2300-SC15-1110.....	PTO-shaft.....	Arbre de transmission
2	118555	o	o	Schlauchschelle A80-100x12-W1-2DIN 30	Hose clip.....	Collier pour chambre à air

BAZA MASZYNOWA  
**DANEX**  
 ROGIENICE WIELKIE



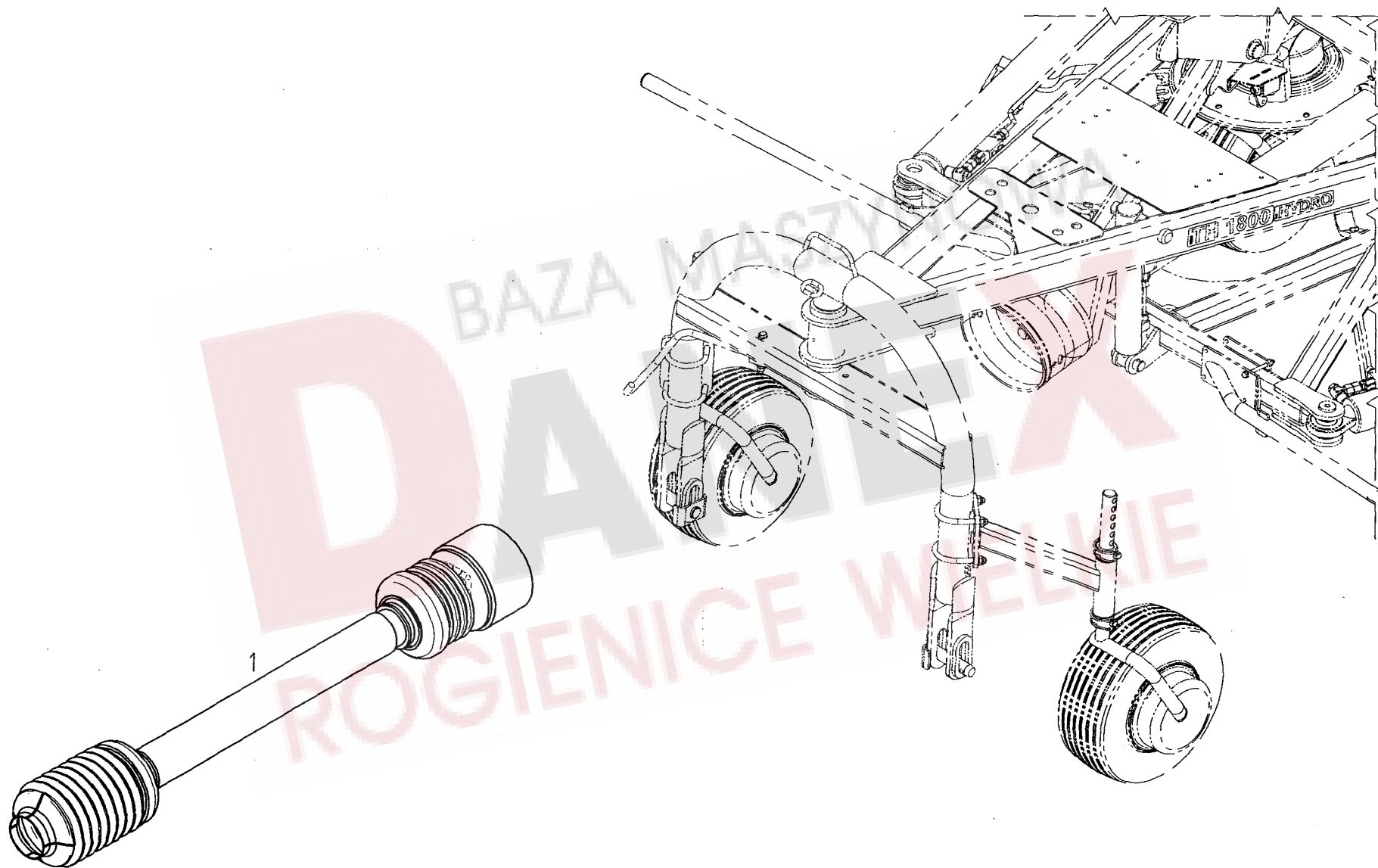

Pos	Nr.	TH 1550 Hy	TH 1800 Hy	x=Verschleißteil x=Wear part x=Pièces d'usure Bezeichnung des Teiles	*=kein Ersatzteil *=no spare parts *=pas de pièce de rechange Description of the part	s=Sonderzubehör s=Special equipment s=Equipement special Désignation de la pièce
1	153011	o	o	Gelenkwelle ..... PTO-shaft..... Gelenkwelle W2400-SD25-1310-FK96/4R-1200Nm.... PTO-shaft.....	..... .....	Arbre de transmission Arbre de transmission



**NUMMERNVERZEICHNIS      INDEX OF NUMBERS      LIST NUMERIQUE**

Bestell-Nr. Part no No de commande	Tafel Table Tableau	Bestell-Nr. Part no No de commande	Tafel Table Tableau	Bestell-Nr. Part no No de commande	Tafel Table Tableau	Bestell-Nr. Part no No de commande	Tafel Table Tableau	Bestell-Nr. Part no No de commande	Tafel Table Tableau
102068	18,22	107640	5,19	116749	5,11	126377	6,04	127807	1,04
102075	18,52	108292	5,07	117363	12,45	126377	7,04	127807	11,32
102095	18,32	108292	6,16	117363	16,10	126377	8,04	127808	12,28
102101	18,60	108292	7,12	117363	17,08	126377	9,04	127814	16,26
102160	18,57	108292	8,12	117772	13,04	126377	10,04	127849	1,43
102161	18,54	108292	9,13	118555	1,47	126662	12,49	127850	1,42
102229	18,31	108292	10,13	118555	15,49	126662	16,15	127861	18,27
102318	18,56	108292	11,10	118555	19,02	126662	17,13	127902	15,17
102323	18,13	108292	12,16	118602	2,07	126667	16,08	127918	17,03
102326	18,30	108420	6,22	118603	16,04	126691	13,02	127937	11,08
102335	18,25	108420	9,19	118714	8,22	126747	4,05	127938	13,11
102342	18,59	108441	1,19	120292	14,17	126773	5,04	127975	4,04
102345	18,04	108441	4,15	121090	16,09	126821	1,20	127978	15,05
102362	18,21	108441	7,26	121091	16,12	126821	2,11	127980	15,15
102363	18,23	108441	8,26	121092	16,13	126821	6,08	127993	7,29
102364	18,24	108441	13,06	121108	3,15	126821	7,08	127993	8,29
102365	18,26	108531	12,15	121327	16,16	126821	8,08	127993	9,23
102366	18,28	108531	14,14	121980	1,34	126821	9,09	127993	10,23
102368	18,51	108531	15,24	122471	16,42	126821	10,09	128030	15,37
102369	18,53	108589	1,07	122712	11,19	126880	1,23	128031	15,38
102378	18,05	108589	11,20	122712	12,17	127112	12,08	128035	15,39
102492	18,12	108589	14,06	122735	16,02	127201	11,23	128036	12,35
102496	18,90	108589	16,19	122753	5,27	127202	11,24	128038	15,45
102515	18,58	108601	5,28	122753	6,20	127203	11,22	128039	15,46
102520	18,55	108601	6,21	122753	7,18	127204	11,09	128041	4,13
102525	18,11	108601	7,19	122753	8,18	127213	16,41	128051	1,41
102526	18,29	108601	8,19	122753	9,17	127214	16,35	128051	14,13
105186	1,28	108601	9,18	122753	10,15	127252	12,22	128058	12,46
105186	14,05	108601	10,16	122903	11,25	127254	11,26	128058	16,11
105186	16,18	108671	1,37	122913	5,16	127268	3,10	128058	17,09
105483	12,25	109179	1,09	122913	6,17	127274	5,06	128063	5,09
106903	1,46	109455	4,08	122913	7,15	127274	9,05	128063	6,03
106903	15,14	111895	1,10	122913	8,15	127274	10,05	128063	7,03
106903	16,28	115970	15,13	122913	9,14	127289	15,12	128063	8,03
107386	3,09	115972	6,27	123018	6,26	127291	5,15	128063	9,03
107444	5,26	115972	7,21	123018	7,20	127291	6,25	128063	10,03
107444	6,07	115972	8,21	123018	8,20	127291	7,14	128070	15,01
107444	7,07	115972	13,18	123256	15,28	127291	8,14	128092	4,16
107444	8,07	115972	15,23	123261	9,20	127454	11,15	128101	4,17
107444	9,08	115973	1,13	123507	12,30	127468	3,20	128107	3,05
107444	10,08	115973	4,14	123753	11,11	127474	12,33	128112	3,19
107449	6,14	115973	13,05	123756	11,12	127476	15,43	128120	15,02
107454	2,10	115973	17,02	124134	14,04	127510	13,19	128121	11,30
107464	1,25	115979	3,21	124326	16,39	127564	2,15	128170	15,10
107464	2,18	115979	5,05	124330	11,31	127564	6,12	128271	13,15
107465	1,40	116030	16,27	124445	1,14	127564	11,17	128339	16,23
107465	14,10	116459	1,12	124451	10,20	127570	12,42	128356	16,33
107469	5,25	116530	11,21	124504	5,21	127570	16,07	128393	4,12
107469	6,06	116536	1,06	124512	1,45	127570	17,05	128393	5,13
107469	7,06	116536	12,18	124512	15,27	127579	12,34	128429	1,38
107469	8,06	116607	16,25	124512	16,34	127581	15,52	128440	3,11
107469	9,07	116609	1,44	124687	16,40	127725	16,38	128441	13,17
107469	10,07	116609	16,36	124702	12,29	127736	1,17	128489	4,07
107469	11,05	116614	15,22	124810	11,34	127764	11,35	128498	6,28
107469	12,04	116618	15,29	124811	11,33	127770	4,02	128498	7,22
107475	2,09	116623	3,18	124915	12,14	127771	3,13	128624	3,06
107483	11,04	116630	1,27	126242	2,06	127780	2,13	128625	3,07
107483	12,03	116630	11,18	126319	3,14	127780	6,10	128626	3,08
107596	7,25	116684	15,30	126373	3,24	127789	3,12	128681	4,11
107596	8,25	116685	1,15	126377	5,10	127806	11,29	128714	5,23

**NUMMERNVERZEICHNIS    INDEX OF NUMBERS    LIST NUMERIQUE**

Bestell-Nr. Part no No de commande	Tafel Table Tableau	Bestell-Nr. Part no No de commande	Tafel Table Tableau	Bestell-Nr. Part no No de commande	Tafel Table Tableau	Bestell-Nr. Part no No de commande	Tafel Table Tableau	Bestell-Nr. Part no No de commande	Tafel Table Tableau
128724	14,08	150839	6,05	152801	7,02	152992	1,29		
128740	15,41	150839	7,05	152801	8,02	152996	12,43		
128748	12,47	150839	8,05	152807	2,12	152996	17,06		
128748	17,10	150839	9,06	152807	6,09	153011	20,01		
128772	7,27	150839	10,06	152811	1,21	153015	12,37		
128772	8,27	150856	10,18	152845	1,16	153016	12,38		
128772	9,21	150856	13,12	152848	1,30	153022	1,90		
128772	10,21	150862	11,13	152851	7,23	153023	1,91		
128773	7,28	150876	13,10	152851	8,23	161098	1,03		
128773	8,28	150915	13,13	152851	13,07	161323	15,31		
128773	9,22	150927	12,23	152852	2,16	161351	15,04		
128773	10,22	150969	12,24	152857	7,16	162090	16,29		
128774	12,44	150972	12,21	152857	8,16	162091	16,30		
128774	17,07	151084	12,07	152858	6,18	162092	16,31		
128775	12,48	151109	6,01	152859	5,20	162245	1,18		
128775	17,11	151109	7,01	152860	5,22	162245	7,24		
128776	12,50	151109	8,01	152869	12,32	162245	8,24		
128776	17,14	151109	9,01	152869	15,42	162245	13,08		
130256	1,24	151109	10,01	152885	5,08	162745	15,03		
130256	14,09	151148	12,20	152890	6,02	163075	15,50		
130391	1,33	151225	12,36	152894	5,01	163797	1,26		
130655	16,14	151231	2,04	152899	12,27	163986	14,16		
130655	17,12	151241	2,05	152902	12,31	164264	15,47		
131445	1,11	151266	13,01	152913	1,02	164266	14,12		
132494	15,06	151282	12,40	152914	2,08	164333	2,14		
133598	14,11	151282	16,06	152915	2,03	164333	6,11		
134405	3,23	151454	15,40	152916	6,13	164561	16,03		
134924	3,22	151736	9,02	152918	15,48	164570	16,05		
135238	3,04	151736	10,02	152920	15,20	164676	1,32		
135239	3,16	151817	15,51	152921	15,21	164694	15,26		
140016	1,36	151822	1,39	152923	13,16	164811	15,09		
140171	2,17	151852	11,06	152925	13,14	164855	2,02		
150083	12,41	151860	16,17	152926	15,36	489353	5,03		
150084	17,04	151874	16,01	152930	15,35	489353	10,12		
150093	7,09	151944	15,19	152931	14,03	489353	11,01		
150093	8,09	152063	5,18	152934	14,02	489353	12,01		
150093	9,10	152063	7,10	152937	14,07	489401	11,07		
150093	10,10	152063	8,10	152941	14,01	489422	6,15		
150094	11,14	152063	9,11	152948	16,20	489422	9,12		
150322	11,28	152063	10,11	152949	16,21	489422	11,02		
150423	5,14	152100	15,16	152950	15,11	489422	12,19		
150423	6,24	152140	16,32	152955	10,19	489466	5,24		
150423	7,13	152149	9,15	152960	3,02	489466	6,19		
150423	8,13	152151	10,14	152961	3,17	489466	7,17		
150447	12,06	152254	15,32	152963	1,31	489466	8,17		
150451	1,22	152358	18,01	152965	15,25	489466	9,16		
150467	12,11	152499	16,37	152966	14,15	489823	6,23		
150470	12,12	152584	11,16	152967	1,35	489823	7,11		
150471	12,09	152620	1,05	152967	3,03	489823	8,11		
150473	12,13	152634	1,08	152968	15,44	489823	11,27		
150501	12,02	152716	15,18	152969	15,34	489823	12,26		
150512	11,03	152746	3,01	152970	15,33	489856	15,53		
150519	12,39	152747	15,07	152972	5,17	498633	15,54		
150530	5,02	152761	4,06	152973	17,01				
150530	12,05	152762	4,09	152979	2,01				
150569	16,22	152763	4,03	152979	19,01				
150574	13,09	152764	4,01	152981	1,01				
150581	16,24	152765	4,10	152983	13,03				
150624	12,10	152766	5,12	152990	15,34				
150626	10,17	152768	15,08	152991	15,33				