



Ersatzteilliste / Spare Parts

TH 1550 / 1800 Hydro

Heuer / Tedder

FELLA

fella.eu

Ab / from KAA 00125
Ma. KBA 00127
Nr. / No.:

ET128698 • Edition -02 • DE / GB / FR • © FELLA 07 / 2011

(D) ERSATZTEILLISTE

WICHTIG BEI BESTELLUNG VON ERSATZTEILEN

Für das zu ersetzende Teil ist anhand der nachfolgenden Ersatzteilliste die genaue Bestell-Nummer und die Bezeichnung festzustellen.

Besonders aber bitten wir um Angabe des auf dem Typenschild eingepprägten Maschinen-Typen und der Maschinen-Nummer, um Fehllieferungen von Ersatzteilen zu vermeiden. Die genaue Anschrift sowie Versandart (per Post, Paketdienst, Nachtexpress oder Spedition Ihrer Wahl) ist unbedingt anzugeben.

Die in der Ersatzteilliste mit "X" gekennzeichneten Ersatzteile unterliegen während des Betriebes natürlichem Verschleiß und sind daher von der Garantie ausgenommen. Vor jedem Einsatz ist die Überprüfung der Funktionsfähigkeit dieser Teile erforderlich. Gegebenenfalls muss der Austausch erfolgen. Für Folgeschäden, die durch nicht rechtzeitiges Auswechseln von Verschleißteilen entstehen, besteht kein Garantianspruch.

(F) CATALOGUE DES PIÉCES DE RECHANGE

NOTE IMPORTANTE RELATIVE AUX COMMANDES DE PIÉCES DETACHEES

Déterminez le numéro exact de référence et la désignation de la pièce à échanger, en consultant la liste suivante des pièces de rechange, s.v.p.

Nous vous demandons en particulier, pour éviter les erreurs dans les livraisons en pièces détachées, de bien indiquer le numéro de la série du type de la machine, qui est marqué sur la plaque du constructeur, ainsi que le numéro de la machine. Toujours indiquer l'adresse avec précision, ainsi que le mode d'expédition choisi (par voie postale, par petit paquet, par colis postal, en service express de nuit, ou par un autre mode d'expédition que ceux ci-dessus cités).

Les pièces de rechange marquées "X" dans la liste des pièces de rechange sont soumises à l'usure par détérioration naturelle pendant le service, et pour cela ne sont pas couvertes par notre garantie. Avant toute utilisation, il faut contrôler le bon fonctionnement de ces pièces. Si nécessaire, il faut les remplacer. Nous ne pouvons pas accepter de garantie pour dommages consécutifs résultant du fait que les pièces d'usure n'ayant pas été remplacées au bon moment.

(GB) SPARE PARTS CATALOGUE

IMPORTANT NOTE CONCERNING ORDERS ON SPARE PARTS

Please use the following spare parts list in order to identify the part to be replaced, and quote its exact part number and description. In particular, you are requested to quote machine type and machine no. indicated marked on the nameplate, in order to prevent supply of wrong parts. Please always mention your complete address as well as kind of transport (post parcel, parcel service, overnight express or forwarding agency according to your choice).

The spare parts marked "X" in the spare parts list are subject to normal wear and tear during operation, and therefore are not covered by our warranty. Prior to every work these parts must be checked for perfect operation. If necessary, they have to be replaced. We cannot accept any warranty for consequential damage which is due to the fact that wear parts have not replaced in proper time.

(NL) ONDERDELENLIJST

BELANGRIJK VOOR HET BESTELLEN VAN ONDERDELEN

Volgens bijgaande onderdelenlijst is het juiste bestelnummer en de omschrijving van het te vervangen deel vast te stellen.

In het bijzonder vragen wij U, het op het typeplaatje ingestempelde machinetype en machinenummer op te geven, om foutieve leveringen van onderdelen te vermijden. Beslist noodzakelijk is het vermelden van het juiste adres, met postkantoor of NS-station en postcode, alsmede de verzendingswijze (pakje, postpakket, vracht-, jil- of expresgoed).

De onderdelen, die in de onderdelenlijst met een "X" zijn gemerkt, zijn tijdens het gebruik onderhevig aan normale slijtage en vallen daarom niet onder de garantiebepalingen. De toestand van deze delen dient, telkens vóór het werk begint, te worden gecontroleerd op hun goede werking. Zonodig versleten delen vervangen. Eventuele schade, tengevolge van niet tijdige vervanging van versleten onderdelen, wordt niet door de garantie gedekt.

(I) LISTINO RICAMBI MACCHINE FELLA

NOTE IMPORTANTI PER ORDINI DI RICAMBI

Individuare l'esatto codice ricambi composto da 6 cifre e la denominazione del ricambio da ordinare consultando il seguente listino ricambi.

Per evitare inconvenienti, Vi preghiamo di indicare inoltre la matricola della macchina e l'anno di costruzione. Ogni macchina ha una targhetta, dove sono incisi questi dati. Indispensabile per ogni ordine sono anche il Vs. indirizzo completo e la modalità di trasporto (tramite poste, corriere espresso, notturno oppure una ditta di spedizione a Vostra scelta).

I ricambi contraddistinti con la lettera "x" sono ricambi a largo consumo e soggette a naturale usura. Per questi ricambi non è prevista alcuna garanzia. Preghiamo controllare con attenzione la funzionalità dei ricambi a largo consumo prima di iniziare il lavoro. In caso necessario procedere all'immediata sostituzione. La ditta FELLA WERKE GmbH & Co. KG non si assume alcuna responsabilità per danni sorti per la non tempestiva sostituzione di questi ricambi.

(E) LISTA DE PIEZAS DE RECAMBIO

IMPORTANTE PARA PEDIR PIEZAS DE RECAMBIO

Averiguar nº ref. y denominación exacta de la pieza a recambiar usando la lista de recambio siguiente.

Les rogamos especialmente indicarnos tipo y número de la máquina, estampados en la placa indicador para evitar el suministro de piezas de recambio incorrectas. Siempre mencionar la dirección exacta y el modo de envío (correo, servicio de paquetes, reparto urgente o agencia de expedición según su deseo).

Las piezas marcadas por "X" en la lista de recambio son piezas de desgaste y por eso no forman parte de nuestra garantía. Antes de cada empleo de la máquina hay que revisar la función de estas piezas. En caso de necesidad hay que reemplazarlas. Daños que resultan del recambio retrasado de estas piezas no forman parte de nuestra garantía.

ERSATZTEILLISTE TAFEL - TABLE - PLAN - TAV. 1

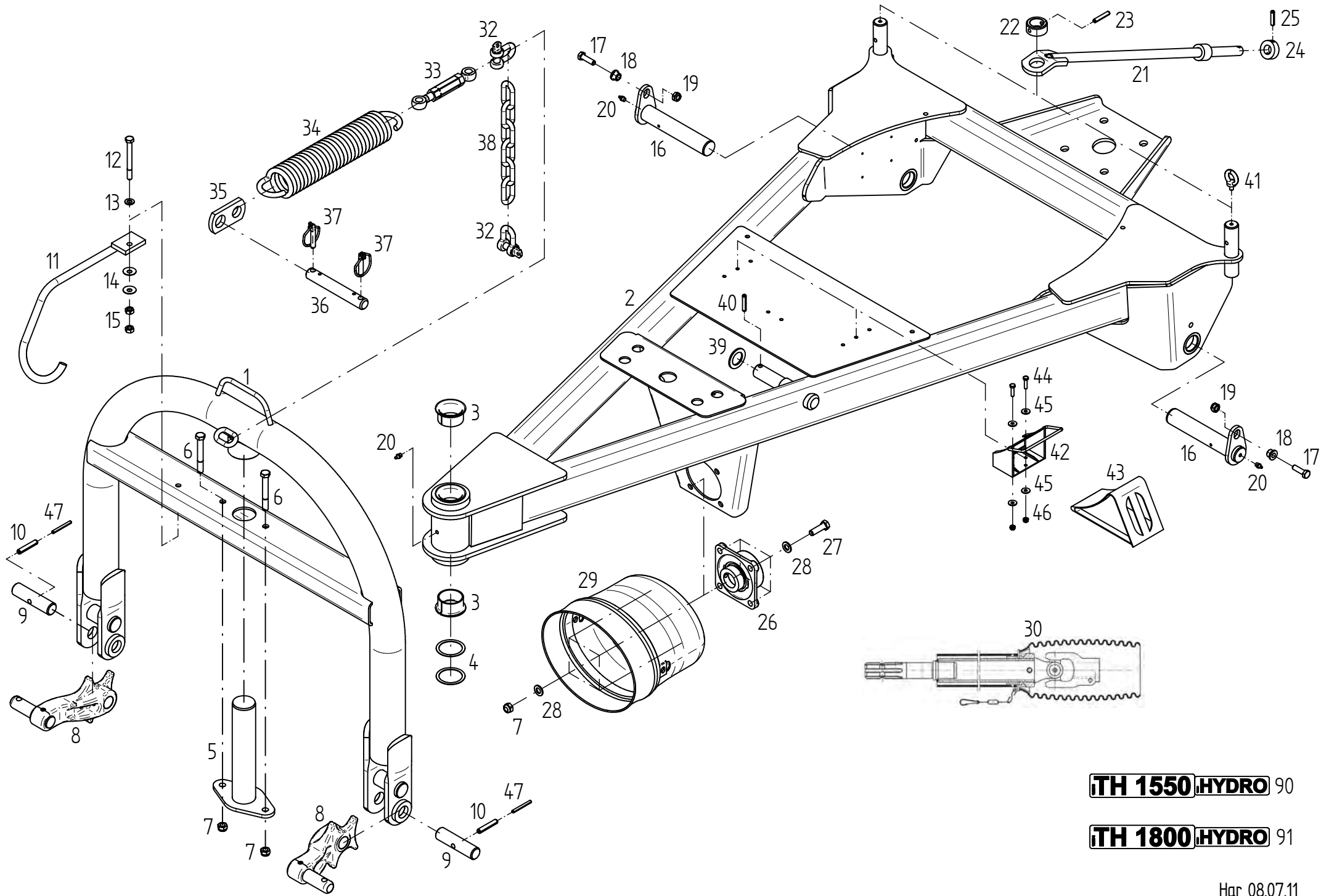

ITH 1550.HYDRO 90

ITH 1800.HYDRO 91

Tafel, Table, Plan, Tav.

1

Pos	Nr.	TH 1550 Hy	TH 1800 Hy	x=Verschleißteil	*=kein Ersatzteil	s=Sonderzubehör
				x=Wear part	*=no spare parts	s=Special equipment
				x=Pièces d'usure	*=pas de pièce de rechange	s=Équipement special
				Bezeichnung des Teiles	Description of the part	Désignation de la pièce
				Deichsel.....	Drawbar.....	Timon
1	153529	o	o	Unterlenkeranhängung.....	Mounting to lower links	Accrochage aux bras de guidage inférieurs
2	152913	o	o	Deichsel.....	Drawbar.....	Timon
3	161098	o	o	Bundbuchse 50W55 / 65x30.....	Flange sleeve.....	Douille à collet
4	127807	o	o	Pass-Scheibe 50x 62x 1 DIN988.....	Adjusting washer.....	Rondelle d' austage
5	152620	o	o	Bolzen.....	Pin.....	Boulon
6	116536	o	o	6kt-Schr.M12x 90- 8.8 DIN 931 A0C.....	Hexagonal bolt.....	Boulon hexagonal
7	108589	o	o	6kt-Mutter M12-8-A0C DIN 985.....	Hexagonal nut.....	Écrou hexagonal
8	498801	o	o	Unterlenkerhebel montiert.....	Lower link lever	Levier du bras de guidage inférieur
9	122807	o	o	Bolzen.....	Pin.....	Boulon
10	127252	o	o	Spannstift ISO 8752- 10x 55-A-ST.....	Tensioning pin.....	Goupille de serrage
11	131445	o	o	Gelenkwellenhalter.....	P.T.O. Shaft holder.....	Support de l' arbre de transmission
12	116459	o	o	6kt-Schr.M10x 100- 8.8 DIN 931 A0C.....	Hexagonal bolt.....	Boulon hexagonal
13	115973	o	o	Scheibe DIN 125- 10,5 -A0C	Washer.....	Rondelle
14	124445	o	o	Tellerfeder 28x10.2x1.....	Disc spring.....	Ressort à diques
15	116685	o	o	6kt-Mutter M10- 8 -A0C DIN934.....	Hexagonal nut.....	Écrou hexagonal
16	152845	o	o	Bolzen.....	Pin.....	Boulon
17	127736	o	o	6kt-Schr.M10x 35- 8.8 DIN 933 A0C Vpl.....	Hexagonal bolt.....	Boulon hexagonal
18	162245	o	o	Bundbuchse.....	Flange sleeve.....	Douille à collet
19	108441	o	o	6kt-Mutter M10-8-A0C DIN 985.....	Hexagonal nut.....	Écrou hexagonal
20	126821	o	o	Kegelschmiernip. A M8x1 DIN71412.....	Conical grease nipple.....	Graisseur conique
21	152811	o	o	Anschlagstange.....	Guiding rod.....	Barre de guidage
22	150451	o	o	Stelling.....	Adjusting ring	Bague de réglage
23	126880	o	o	Spannstift ISO 8752-8x45-A-ST Dac.....	Tensioning pin.....	Goupille de serrage
24	130256	o	o	Stelling.....	Adjusting ring	Bague de réglage
25	107464	o	o	Spannstift ISO 8752 8x36-A-ST Dac.....	Tensioning pin.....	Goupille de serrage
26	163797	o	o	Lagergehäuseeinheit GGF 35.....	Bearing assembly.....	Ensemble de palier
27	116630	o	o	6kt-Schr.M12x 40- 8.8 DIN 933 A0C.....	Hexagonal bolt.....	Boulon hexagonal
28	105186	o	o	Scheibe DIN 125- 13 -A0C.....	Washer	Rondelle
29	152992	o	o	Schutztopf.....	Guard.....	Pot de protection
30	153248	o	o	Zwischenwelle ZW2400-SC25U.....	Intermediate shaft.....	Arbre intermédiaire
32	164676	x	x	Schäkel 7/16" RR-C-271.....	Shackle.....	Manille
33	130391	o	o	Spannschloß.....	Turn buckle.....	Manchon de serrage
34	121980	o	o	Zugfeder.....	Pulling spring.....	Ressort de tension
35	152967	o	o	Kettenlasche.....	Tongue.....	Maillon
36	140016	o	o	Oberlenkerbolzen.....	Bolt of upper link assembly.....	Boulon du bras de guidage supérieur
37	108671	x	x	Klappstecker 10 DIN 11023 ZN 3.....	Folding plug.....	Esses d'essieu
38	128429	o	o	Kette DIN 762-3-10x50 TZN 6 Glieder.....	Chain.....	Chaîne
39	151822	o	o	Scheibe.....	Washer.....	Rondelle
40	107465	o	o	Spannstift ISO 8752-8x40-A-ST Dac.....	Tensioning pin.....	Goupille de serrage
41	128051	o	o	Ringschraube M8 DIN 520 C15VZ.....	Hexagonal bolt.....	Boulon hexagonal
42	127850	o	o	Halter für Unterlegkeil.....	Support for Chock.....	Support pour Cale de freinage
43	127849	o	o	Unterlegkeil.....	Chock.....	Cale de freinage
44	116609	o	o	6kt.-Schraube DIN 933-M6x25-8.8-A0C	Hexagonal bolt.....	Boulon hexagonal
45	124512	o	o	Scheibe DIN 9021-6,4-A0C.....	Washer.....	Rondelle
46	106903	o	o	6kt.-Mutter DIN 985-M6-8-A0C	Hexagonal nut.....	Écrou hexagonal
47	127253	o	o	Spannstift ISO 8752- 6x 55-A-ST.....	Tensioning pin.....	Goupille de serrage
90	153022	o		Satz Abziehbilder TH 1550 Hydro.....	Set of decals.....	Jeu d' étiquettes
91	153023	o		Satz Abziehbilder TH 1800 Hydro.....	Set of decals.....	Jeu d' étiquettes

ERSATZTEILLISTE TAFEL - TABLE - PLAN - TAV. 2

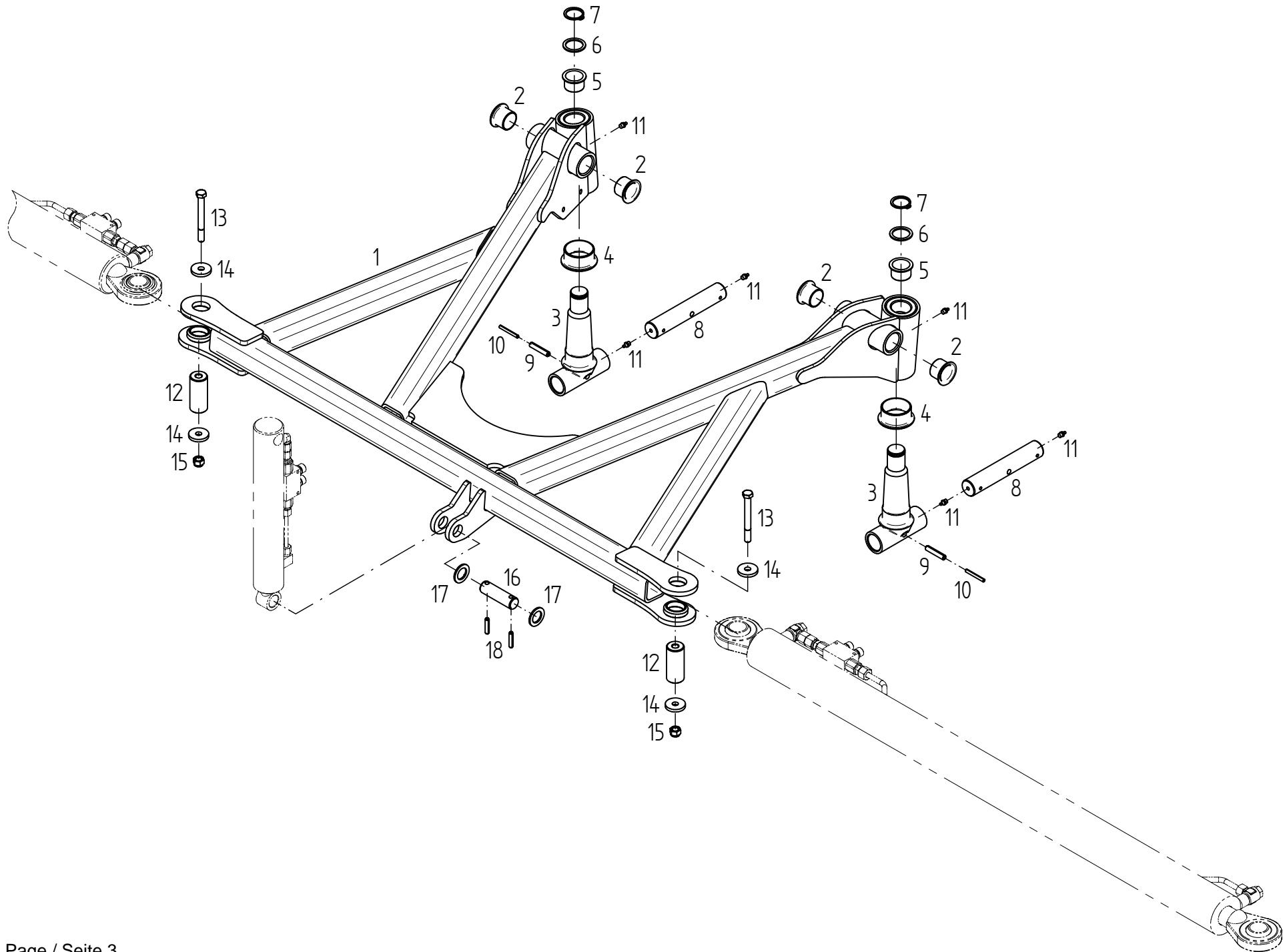

Pos	Nr.	TH 1550 Hy	TH 1800 Hy	x=Verschleißteil x=Wear part x=Pièces d'usure	*=kein Ersatzteil *=no spare parts *=pas de pièce de rechange	s=Sonderzubehör s=Special equipment s=Équipement special
				Bezeichnung des Teiles	Description of the part	Désignation de la pièce
				Hauptrahmen.....	Main frame.....	Châssis principal
1	152979	o	o	Hauptrahmen.....	Main frame.....	Châssis principal
2	164855	o	o	Bundbuchse 35W39 / 50x30R.....	Flange sleeve.....	Douille à collet
3	152915	o	o	Scharnierachse.....	Hinge axle.....	Axe de charnière
4	151231	o	o	Bundbuchse 55W60 / 72x30R.....	Flange sleeve.....	Douille à collet
5	151241	o	o	Bundbuchse 35W39 / 47x26.....	Flange sleeve.....	Douille à collet
6	126242	o	o	Stützscheibe 35x45x2,5 DIN 988 A0C.....	Supporting plate.....	Rondelle de support
7	118602	o	o	Sicherungsring 35x2,5 DIN 471.....	Snap ring.....	Circlip extérieur
8	152914	o	o	Bolzen.....	Pin.....	Boulon
9	107475	o	o	Spannstift ISO 8752-10x50-A-ST Dac.....	Tensioning pin.....	Goupille de serrage
10	107454	o	o	Spannstift ISO 8752-6x50-A-ST Dac.....	Tensioning pin.....	Goupille de serrage
11	126821	o	o	Kegelschmiernip. A M8x1 DIN71412.....	Conical grease nipple.....	Graisseur conique
12	152807	o	o	Bolzen.....	Pin.....	Boulon
13	127780	o	o	6kt-Schr.M12x 110- 10.9 DIN 931 A0C.....	Hexagonal bolt.....	Boulon hexagonal
14	164333	o	o	Scheibe.....	Washer.....	Rondelle
15	127564	o	o	6kt-Mutter M12-10-A0C DIN 982.....	Hexagonal nut.....	Écrou hexagonal
16	152852	o	o	Bolzen.....	Pin.....	Boulon
17	140171	o	o	Scheibe.....	Washer.....	Rondelle
18	107464	o	o	Spannstift ISO 8752-8x36-A-ST Dac.....	Tensioning pin.....	Goupille de serrage

Pos	Nr.	TH 1550 Hy	TH 1800 Hy	x=Verschleißteil	*=kein Ersatzteil	s=Sonderzubehör
				x=Wear part	*=no spare parts	s=Special equipment
				x=Pièces d'usure	*=pas de pièce de rechange	s=Équipement special
				Bezeichnung des Teiles	Description of the part	Désignation de la pièce
				Winkelgetriebe.....	Gearbox.....	Engrenage angulaire
1	152746	o	o	Getriebe 120-1:1.38 -1 3/8" (6).....	Gearbox.....	Engrenage
2	152960	o	o	Kegelradsatz z=21 / z=29.....	Bevel wheel set.....	Jeu de pignon conique
3	152967	o	o	Distanzring.....	Distance ring.....	Bague d' écartement
4	135238	o	o	Welle.....	Shaft.....	Arbre
5	128107	o	o	Kegelrollenlager 30208 DIN 720.....	Tapered roller bearing.....	Roulement à rouleaux coniques
6	128624	o	o	Passscheibe 68x80x0.1 DIN 988.....	Adjusting washer.....	Rondelle d' austage
7	128625	o	o	Passscheibe 68x80x0.3 DIN 988.....	Adjusting washer.....	Rondelle d' austage
8	128626	o	o	Passscheibe 68x80x0.5 DIN 988.....	Adjusting washer.....	Rondelle d' austage
9	107386	o	o	Sicherungsring 80x2.5 DIN 472.....	Snap ring.....	Circlip extérieur
10	127268	o	o	Wellendichtring A40x80x10-NB DIN3760.....	Seal.....	Bague à lèvres avec ressort
11	128440	o	o	Kegelrollenlager 32208 DIN 720.....	Tapered roller bearing.....	Roulement à rouleaux coniques
12	127789	o	o	Sicherungsring 40x1.75 DIN 471 A0C.....	Snap ring.....	Circlip extérieur
13	127771	o	o	Passscheibe 40x50x0.3 DIN 988.....	Adjusting washer.....	Rondelle d' austage
14	126319	o	o	Passscheibe 40x50x0.1 DIN 988.....	Adjusting washer.....	Rondelle d' austage
15	121108	o	o	Passscheibe 40x50x1.0 DIN 988.....	Adjusting washer.....	Rondelle d' austage
16	135239	o	o	Deckel.....	Cover.....	Couvercle
17	152961	o	o	Welle.....	Shaft.....	Arbre
18	116623	o	o	6kt-Schr.M10x 35- 8.8 DIN 933 A0C.....	Hexagonal bolt.....	Boulon hexagonal
19	128112	o	o	Verschlusschraube 3/8" DIN 906.....	Plug screw.....	Bouchon fileté
20	127468	o	o	6kt-Schr.M16x 35- 10.9 DIN 933 Vpl. Dac.....	Hexagonal bolt.....	Boulon hexagonal
21	115979	o	o	Scheibe DIN 125- 17 -A0C	Washer.....	Rondelle
22	134924	o	o	Adapterring.....	Adaptor ring.....	Anneau d' adapteur
23	134405	o	o	Senkschraube M8x22-10.9 Dac.....	Countersunk screw.....	Vis à tête conique

ERSATZTEILLISTE TAFEL - TABLE - PLAN - TAV. 4

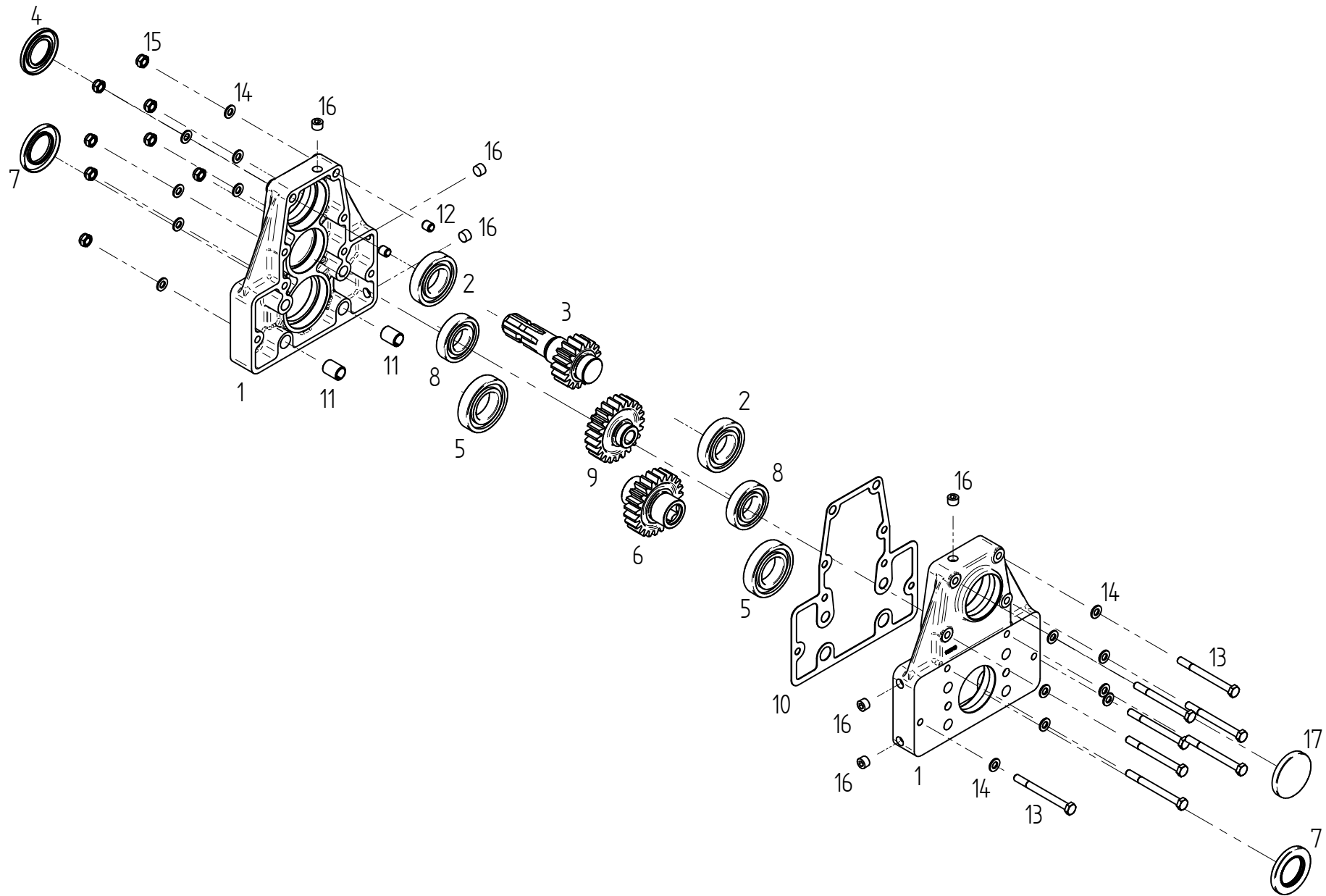

Tafel, Table, Plan, Tav.

4

Pos	Nr.	TH 1550 Hy	TH 1800 Hy	x=Verschleißteil	*=kein Ersatzteil	s=Sonderzubehör
				x=Wear part	*=no spare parts	s=Special equipment
				x=Pièces d'usure	*=pas de pièce de rechange	s=Équipement special
				Bezeichnung des Teiles	Description of the part	Désignation de la pièce
				Zwischengetriebe.....	Intermediate Gearbox.....	Boîte de transfert
1	153540	o	o	Zwischengetriebegehäuse.....	Gearbox housing.....	Boîte de vitesse
2	127770	o	o	Rillenkugellager 6208-2RS DIN 625.....	Grooved ball bearing.....	Roulement rainuré à billes
3	152763	o	o	Ritzelwelle z=17 1 3/8" (6).....	Pinion shaft.....	Arbre de pignon
4	127975	o	o	Wellendichtring A40x72x7 DIN3760.....	Seal.....	Bague à lèvres avec ressort
5	126747	o	o	Rillenkugellager 6209 C3 DIN 625.....	Grooved ball bearing.....	Roulement rainuré à billes
6	152761	o	o	Stirnrad z=23.....	Spur wheel.....	Roue droite
7	128489	o	o	Wellendichtring A45x75x8-NB DIN3760.....	Seal.....	Bague à lèvres avec ressort
8	109525	o	o	Rillenkugellager 6207 DIN625.....	Grooved ball bearing.....	Roulement rainuré à billes
9	153538	o	o	Stirnrad z=23 m=4.....	Spur wheel.....	Roue droite
10	153539	o	o	Getriebedichtung.....	Seal.....	Bague à lèvres avec ressort
11	128681	o	o	Spannstift DIN 7346-21x28-A-ST Dac.....	Tensioning pin.....	Goupille de serrage
12	128393	o	o	Spannstift DIN 7346-13x14-A-ST Dac.....	Tensioning pin.....	Goupille de serrage
13	128041	o	o	6kt-Schr.M10x 110- 8.8-A0C DIN931.....	Hexagonal bolt.....	Boulon hexagonal
14	115973	o	o	Scheibe DIN 125- 10,5 -A0C	Washer.....	Rondelle
15	108441	o	o	6kt-Mutter M10- 8 -A0C DIN985.....	Hexagonal nut.....	Écrou hexagonal
16	128092	o	o	Verschl.Schr. M16x1.5 DIN906.....	Plug screw.....	Bouchon fileté
17	128101	o	o	Verschlußkappe VK72x9 STEFA.....	Sealing cover.....	Chapeau de fermeture

ERSATZTEILLISTE TAFEL - TABLE - PLAN - TAV. 5

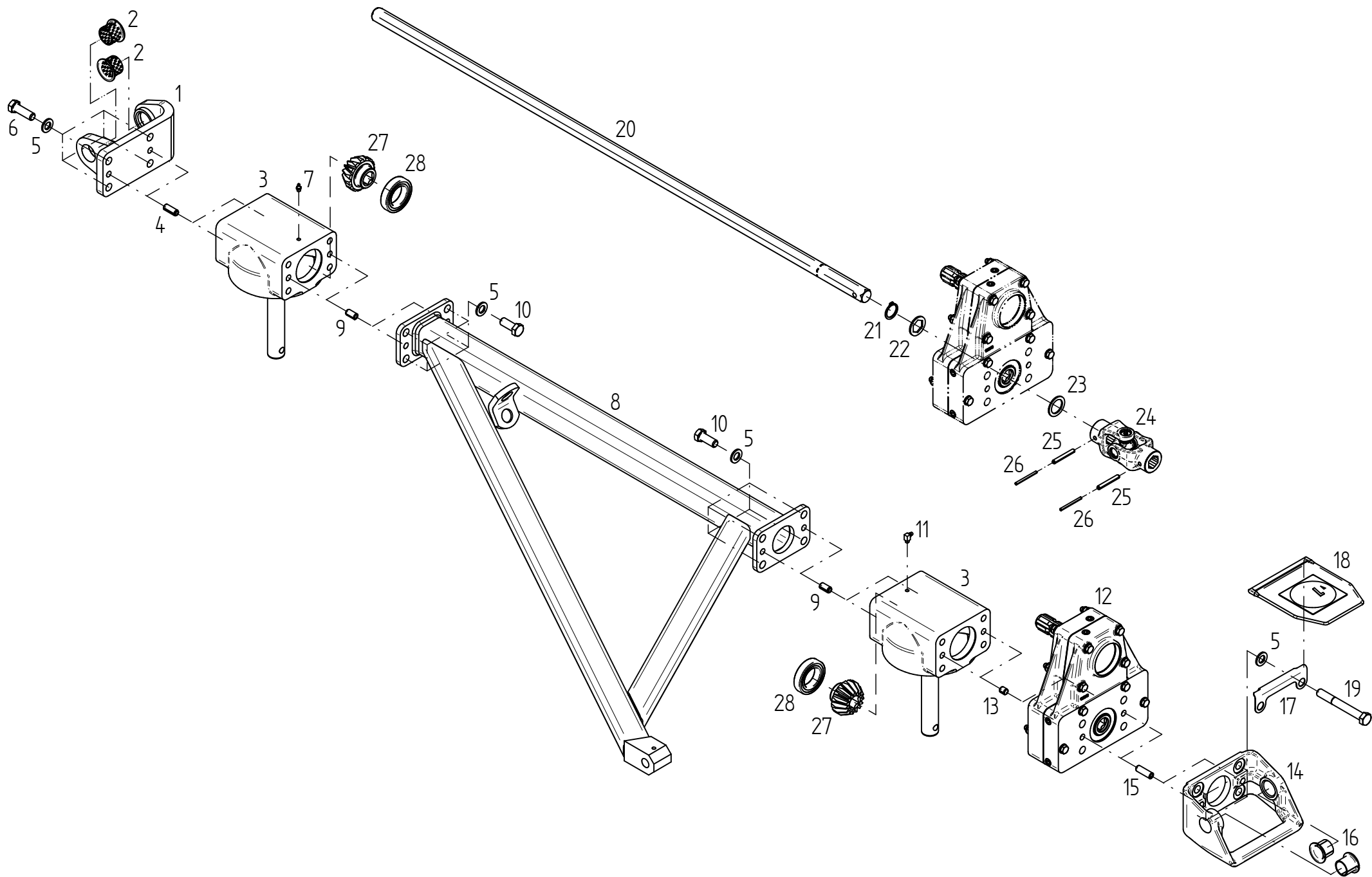

Pos	Nr.	TH 1550 Hy	TH 1800 Hy	x=Verschleißteil	*=kein Ersatzteil	s=Sonderzubehör
				x=Wear part	*=no spare parts	s=Special equipment
				x=Pièces d'usure	*=pas de pièce de rechange	s=Équipement special
				Bezeichnung des Teiles	Description of the part	Désignation de la pièce
				Rahmen.....	Frame.....	Chassis
1	152894	o	o	Scharnierhälfte.....	Hinge half.....	Demi-charnière
2	150530	o	o	Bundbuchse 35W39 / 50x30.....	Flange sleeve.....	Douille à collet
3	489353	o	o	Kreiselkopf vormontiert	Rotor head.....	Boitier
4	126773	o	o	Spannstift ISO 8752- 13x 32-A-ST Dac.....	Tensioning pin.....	Goupille de serrage
5	115979	o	o	Scheibe DIN 125- 17 -A0C	Washer.....	Rondelle
6	127274	o	o	6kt-Schr.M16x50-8.8-A0C DIN933 Vpl.....	Hexagonal bolt.....	Boulon hexagonal
7	108292	o	o	Kegelschmiernip. A S8x1 DIN71412.....	Conical grease nipple.....	Graisser conique
8	152885	o	o	Rahmenrohr.....	Frame pipe.....	Tube de châssis
9	128063	o	o	Spannstift ISO 8752- 13x 24-A-ST Dac.....	Tensioning pin.....	Goupille de serrage
10	126377	o	o	6kt-Schr.M16x40-8.8-A0C DIN933 Vpl.....	Hexagonal bolt.....	Boulon hexagonal
11	116749	o	o	Kegelschmiernip. C S8x1 DIN71412.....	Conical grease nipple.....	Graisser conique
12	153541	o	o	Zwischengetriebe mont. 1:1,35.....	Intermediate Gearbox.....	Boîte de transfert
13	128393	o	o	Spannstift DIN 7346-13x14-A-ST Dac.....	Tensioning pin.....	Goupille de serrage
14	150423	o	o	Scharnierhälfte außen.....	Hinge half.....	Demi-charnière
15	127291	o	o	Spannstift ISO 8752-13x40-A-ST Dac.....	Tensioning pin.....	Goupille de serrage
16	122913	o	o	Bundbuchse 30W34/45x30.....	Flange sleeve.....	Douille à collet
17	152972	o	o	Scharnierblech.....	Hinge plate.....	Plaque de charnière
18	152063	o	o	Scharnierabdeckung.....	Cover plate for hinge.....	Plaque de fermeture pour charnière
19	107640	o	o	6kt-Schr.M16x130-8.8-A0C DIN931.....	Hexagonal bolt.....	Boulon hexagonal
20	152859	o	o	Sechskantwelle 1425 / SW27.....	Hexagonal shaft.....	Arbre hexagonal
21	124504	o	o	Sicherungsring 30x2 DIN 471 Dac.....	Snap ring.....	Circlip extérieur
22	152860	o	o	Stütz-Scheibe.....	Supporting plate.....	Rondelle de support
23	128714	o	o	Stütz-Scheibe S32x45x 2.5 DIN988.....	Supporting plate.....	Rondelle de support
24	489466	o	o	Kreuzgelenk.....	Universal joint.....	Joint de cardan
25	107469	o	o	Spannstift ISO 8752- 8x 60-A-ST Dac.....	Tensioning pin.....	Goupille de serrage
26	107444	o	o	Spannstift ISO 8752- 5x 60-A-ST Dac.....	Tensioning pin.....	Goupille de serrage
27	122753	o	o	Kegelrad 4.5/15.....	Bevel wheel.....	Pignon conique
28	108601	o	o	Rillenkugell. 6009 2RS DIN625.....	Grooved ball bearing.....	Roulement rainuré à billes

ERSATZTEILLISTE TAFEL - TABLE - PLAN - TAV. 6

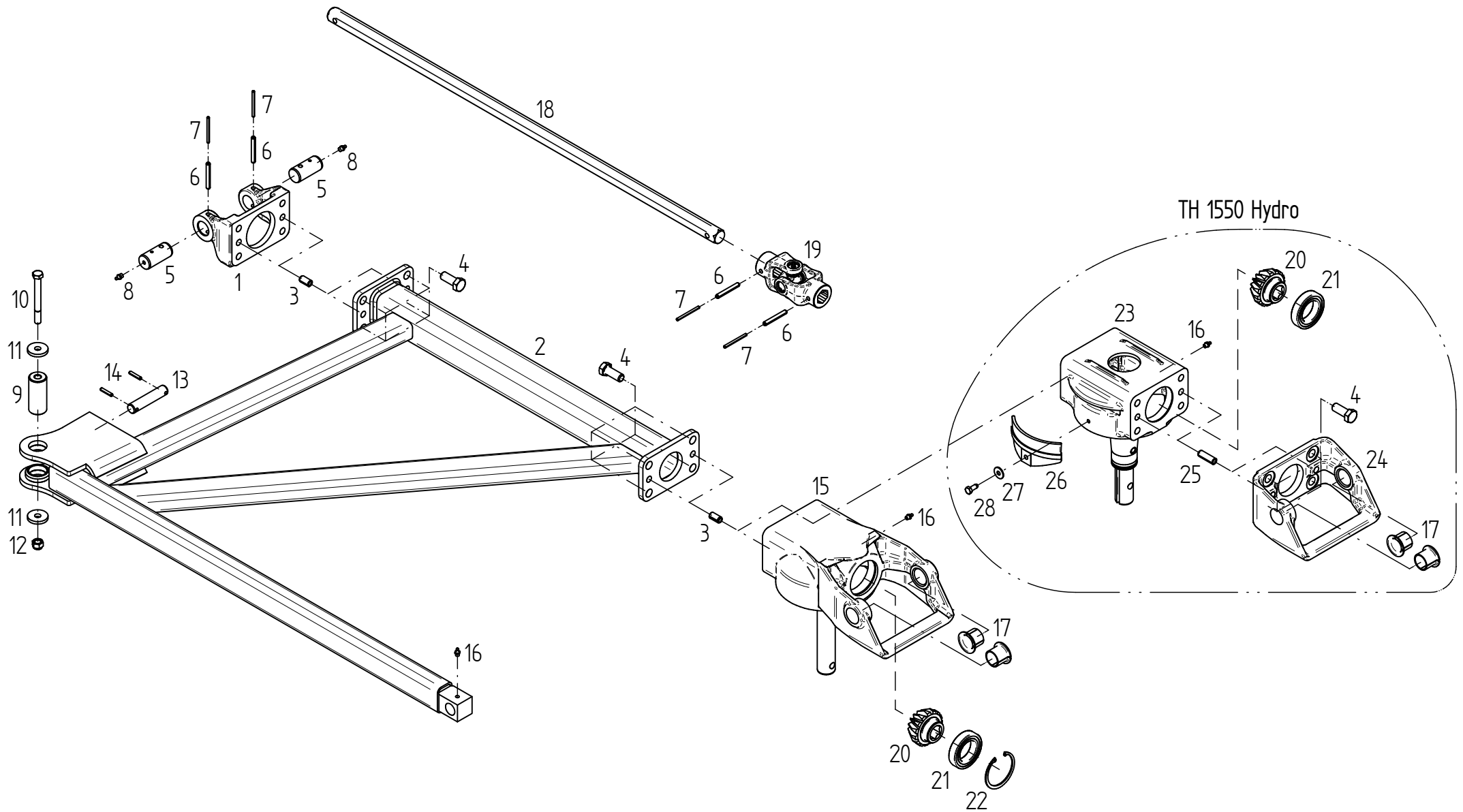

ERSATZTEILLISTE TAFEL - TABLE - PLAN - TAV. 7

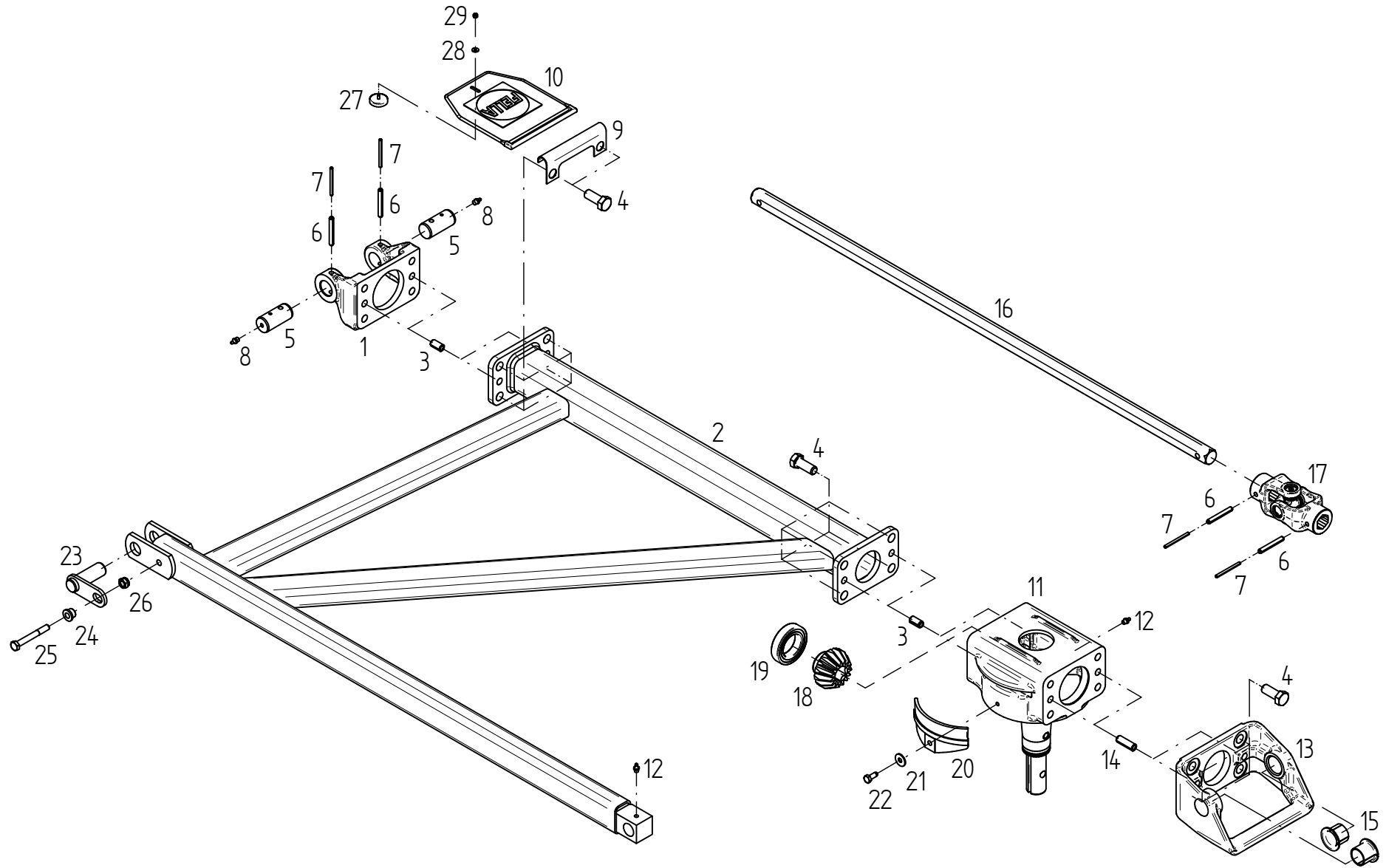

Pos	Nr.	TH 1550 Hy	TH 1800 Hy	x=Verschleißteil	*=kein Ersatzteil	s=Sonderzubehör
				x=Wear part	*=no spare parts	s=Special equipment
				x=Pièces d'usure	*=pas de pièce de rechange	s=Équipement special
				Bezeichnung des Teiles	Description of the part	Désignation de la pièce
				Rahmen.....	Frame.....	Chassis
1	151109	o	o	Scharnierhälfte innen	Hinge half inside.....	Demi-charnière intérieur
2	152801	o	o	Rahmenrohr.....	Frame pipe.....	Tube de châssis
3	128063	o	o	Spannstift ISO 8752- 13x 24-A-ST Dac.....	Tensioning pin.....	Goupille de serrage
4	126377	o	o	6kt-Schr.M16x40-8.8-A0C DIN933 Vpl.....	Hexagonal bolt.....	Boulon hexagonal
5	150839	o	o	Scharnierbolzen.....	Hinge bolt	Boulon de charnière
6	107469	o	o	Spannstift ISO 8752- 8x 60-A-ST Dac.....	Tensioning pin.....	Goupille de serrage
7	107444	o	o	Spannstift ISO 8752- 5x 60-A-ST Dac.....	Tensioning pin.....	Goupille de serrage
8	126821	o	o	Kegelschmiernip. A M8x1 DIN71412.....	Conical grease nipple.....	Graisser conique
9	150093	o	o	Scharnierblech.....	Hinge plate.....	Plaque de charnière
10	152063	o	o	Scharnierabdeckung.....	Cover plate for hinge.....	Plaque de fermeture pour charnière
11	489823	o	o	Kreiselkopf mit Achse.....	Rotor head with axle.....	Boîtier avec essieu
12	108292	o	o	Kegelschmiernip. A S8x1 DIN71412.....	Conical grease nipple.....	Graisser conique
13	150423	o	o	Scharnierhälfte außen.....	Hinge half.....	Demi-charnière
14	127291	o	o	Spannstift ISO 8752-13x40-A-ST Dac.....	Tensioning pin.....	Goupille de serrage
15	122913	o	o	Bundbuchse 30W34/45x30.....	Flange sleeve.....	Douille à collet
16	152857	o	o	Sechskantwelle 1152 / SW27.....	Hexagonal shaft.....	Arbre hexagonal
17	489466	o	o	Kreuzgelenk.....	Universal joint.....	Joint de cardan
18	122753	o	o	Kegelrad 4.5/15.....	Bevel wheel.....	Pignon conique
19	108601	o	o	Rillenkugell. 6009 2RS DIN625.....	Grooved ball bearing.....	Roulement rainuré à billes
20	123018	o	o	Bürstenleiste.....	Brush strip.....	Barre à brosse
21	115972	o	o	Scheibe DIN 125- 8.4-A0C.....	Washer.....	Rondelle
22	128498	o	o	Schneidschr..AM 8x30-A0C DIN7513.....	Tapping screw.....	Vis autotaraudeuse
23	152851	o	o	Bolzen.....	Pin.....	Boulon
24	162245	o	o	Bundbuchse.....	Flange sleeve.....	Douille à collet
25	107596	o	o	6kt-Schr.M10x 80- 8.8-A0C DIN931.....	Hexagonal bolt.....	Boulon hexagonal
26	108441	o	o	6kt-Mutter M10- 8 -A0C DIN985.....	Hexagonal nut.....	Écrou hexagonal
27	128772	o	o	Haltemagnet.....	Magnet.....	Magnétique
28	128773	o	o	Scheibe DIN 9021- 4.3-A0C.....	Washer.....	Rondelle
29	127993	o	o	6kt-Mutter M4-8-A0C DIN 985.....	Hexagonal nut.....	Écrou hexagonal

ERSATZTEILLISTE TAFEL - TABLE - PLAN - TAV. 8

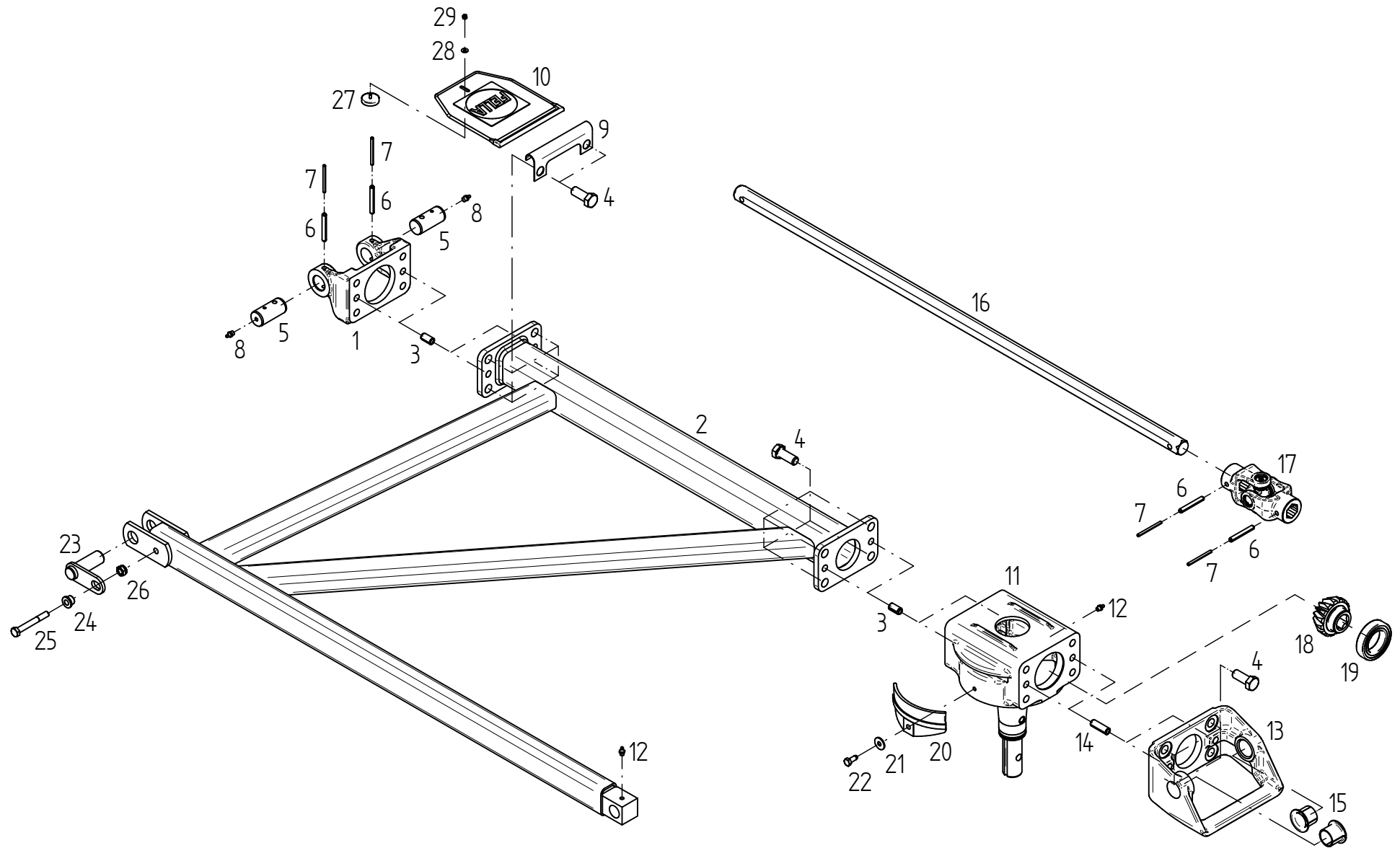

Pos	Nr.	TH 1550 Hy	TH 1800 Hy	x=Verschleißteil	*=kein Ersatzteil	s=Sonderzubehör
				x=Wear part	*=no spare parts	s=Special equipment
				x=Pièces d'usure	*=pas de pièce de rechange	s=Équipement special
				Bezeichnung des Teiles	Description of the part	Désignation de la pièce
				Rahmen.....	Frame.....	Chassis
1	151109		o	Scharnierhälfte innen	Hinge half inside.....	Demi-charnière intérieur
2	152801		o	Rahmenrohr.....	Frame pipe.....	Tube de châssis
3	128063		o	Spannstift ISO 8752- 13x 24-A-ST Dac.....	Tensioning pin.....	Goupille de serrage
4	126377		o	6kt-Schr.M16x40-8.8-A0C DIN933 Vpl.....	Hexagonal bolt.....	Boulon hexagonal
5	150839		o	Scharnierbolzen.....	Hinge bolt	Boulon de charnière
6	107469		o	Spannstift ISO 8752- 8x 60-A-ST Dac.....	Tensioning pin.....	Goupille de serrage
7	107444		o	Spannstift ISO 8752- 5x 60-A-ST Dac.....	Tensioning pin.....	Goupille de serrage
8	126821		o	Kegelschmiernip. A M8x1 DIN71412.....	Conical grease nipple.....	Graisser conique
9	150093		o	Scharnierblech.....	Hinge plate.....	Plaque de charnière
10	152063		o	Scharnierabdeckung.....	Cover plate for hinge.....	Plaque de fermeture pour charnière
11	489823		o	Kreiselkopf mit Achse.....	Rotor head with axle.....	Boîtier avec essieu
12	108292		o	Kegelschmiernip. A S8x1 DIN71412.....	Conical grease nipple.....	Graisser conique
13	150423		o	Scharnierhälfte außen.....	Hinge half.....	Demi-charnière
14	127291		o	Spannstift ISO 8752-13x40-A-ST Dac.....	Tensioning pin.....	Goupille de serrage
15	122913		o	Bundbuchse 30W34/45x30.....	Flange sleeve.....	Douille à collet
16	152857		o	Sechskantwelle 1152 / SW27.....	Hexagonal shaft.....	Arbre hexagonal
17	489466		o	Kreuzgelenk.....	Universal joint.....	Joint de cardan
18	122753		o	Kegelrad 4.5/15.....	Bevel wheel.....	Pignon conique
19	108601		o	Rillenkugell. 6009 2RS DIN625.....	Grooved ball bearing.....	Roulement rainuré à billes
20	123018		o	Bürstenleiste.....	Brush strip.....	Barre à brosse
21	115972		o	Scheibe DIN 125- 8.4-A0C.....	Washer.....	Rondelle
22	118714		o	Schneidschr..AM 8x20-A0C DIN7513.....	Tapping screw.....	Vis autotaraudeuse
23	152851		o	Bolzen.....	Pin.....	Boulon
24	162245		o	Bundbuchse.....	Flange sleeve.....	Douille à collet
25	107596		o	6kt-Schr.M10x 80- 8.8-A0C DIN931.....	Hexagonal bolt.....	Boulon hexagonal
26	108441		o	6kt-Mutter M10- 8 -A0C DIN985.....	Hexagonal nut.....	Écrou hexagonal
27	128772		o	Haltemagnet.....	Magnet.....	Magnétique
28	128773		o	Scheibe DIN 9021- 4.3-A0C.....	Washer.....	Rondelle
29	127993		o	6kt-Mutter M4-8-A0C DIN 985.....	Hexagonal nut.....	Écrou hexagonal

ERSATZTEILLISTE TAFEL - TABLE - PLAN - TAV. 9

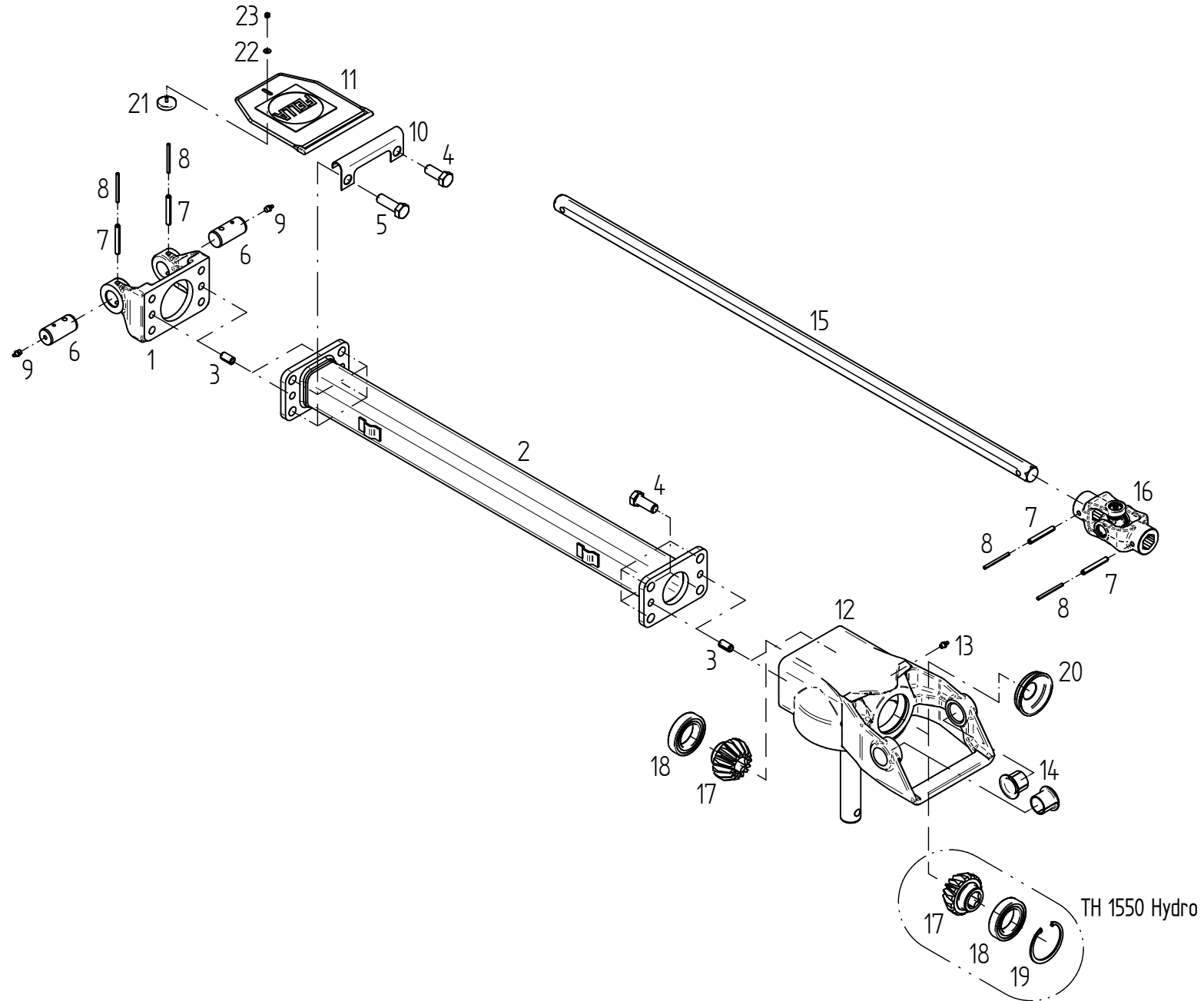

Pos	Nr.	TH 1550 Hy	TH 1800 Hy	x=Verschleißteil	*=kein Ersatzteil	s=Sonderzubehör
				x=Wear part	*=no spare parts	s=Special equipment
				x=Pièces d'usure	*=pas de pièce de rechange	s=Équipement special
				Bezeichnung des Teiles	Description of the part	Désignation de la pièce
				Rahmen.....	Frame.....	Chassis
1	151109	o	o	Scharnierhälfte innen	Hinge half inside.....	Demi-charnière intérieur
2	151736	o	o	Rahmenrohr.....	Frame pipe.....	Tube de châssis
3	128063	o	o	Spannstift ISO 8752- 13x 24-A-ST Dac.....	Tensioning pin.....	Goupille de serrage
4	126377	o	o	6kt-Schr.M16x40-8.8-A0C DIN933 Vpl.....	Hexagonal bolt.....	Boulon hexagonal
5	127274	o	o	6kt-Schr.M16x50-8.8-A0C DIN933 Vpl.....	Hexagonal bolt.....	Boulon hexagonal
6	150839	o	o	Scharnierbolzen.....	Hinge bolt	Boulon de charnière
7	107469	o	o	Spannstift ISO 8752- 8x 60-A-ST Dac.....	Tensioning pin.....	Goupille de serrage
8	107444	o	o	Spannstift ISO 8752- 5x 60-A-ST Dac.....	Tensioning pin.....	Goupille de serrage
9	126821	o	o	Kegelschmiernip. A M8x1 DIN71412.....	Conical grease nipple.....	Graisser conique
10	150093	o	o	Scharnierblech.....	Hinge plate.....	Plaque de charnière
11	152063	o	o	Scharnierabdeckung.....	Cover plate for hinge.....	Plaque de fermeture pour charnière
12	489422	o	o	Scharnierkopf vormont.....	Hinge.....	Charnière
13	108292	o	o	Kegelschmiernip. A S8x1 DIN71412.....	Conical grease nipple.....	Graisser conique
14	122913	o	o	Bundbuchse 30W34/45x30.....	Flange sleeve.....	Douille à collet
15	152149	o	o	Sechskantwelle 1152 / SW27.....	Hexagonal shaft.....	Arbre hexagonal
16	489466	o	o	Kreuzgelenk.....	Universal joint.....	Joint de cardan
17	122753	o	o	Kegelrad 4.5/15.....	Bevel wheel.....	Pignon conique
18	108601	o	o	Rillenkugell. 6009 2RS DIN625.....	Grooved ball bearing.....	Roulement rainuré à billes
19	108420	o		Sicherungsring 75x2.5 DIN 472.....	Snap ring.....	Circlip extérieur
20	123261		o	Deckel.....	Cover.....	Couvercle
21	128772	o	o	Haltemagnet.....	Magnet.....	Magnétique
22	128773	o	o	Scheibe DIN 9021- 4.3-A0C.....	Washer.....	Rondelle
23	127993	o	o	6kt-Mutter M4-8-A0C DIN 985.....	Hexagonal nut.....	Écrou hexagonal

ERSATZTEILLISTE TAFEL - TABLE - PLAN - TAV. 10

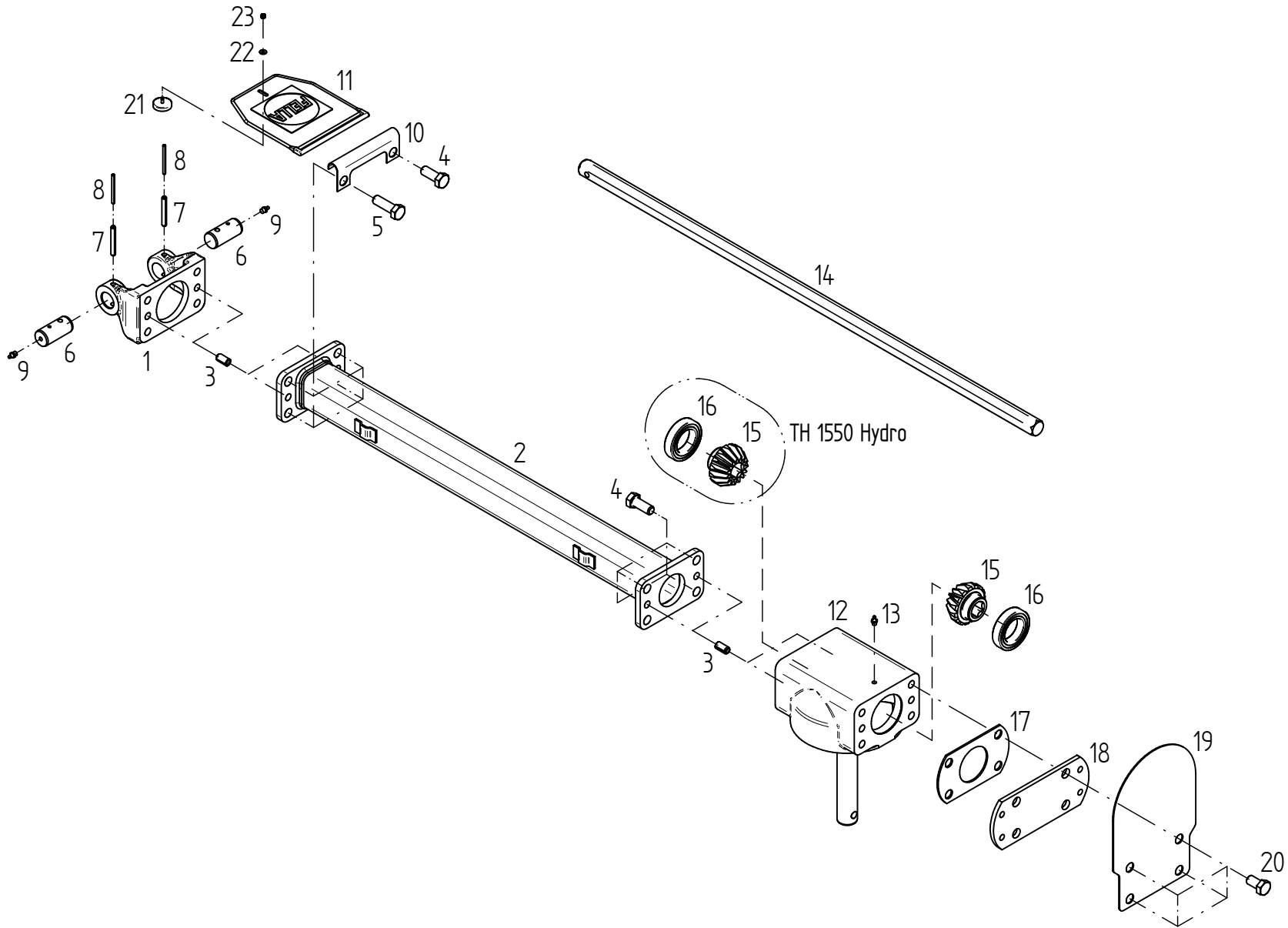

Pos	Nr.	TH 1550 Hy	TH 1800 Hy	x=Verschleißteil	*=kein Ersatzteil	s=Sonderzubehör
				x=Wear part	*=no spare parts	s=Special equipment
				x=Pièces d'usure	*=pas de pièce de rechange	s=Équipement special
				Bezeichnung des Teiles	Description of the part	Désignation de la pièce
				Rahmen.....	Frame.....	Chassis
1	151109	o	o	Scharnierhälfte innen	Hinge half inside.....	Demi-charnière intérieur
2	151736	o	o	Rahmenrohr.....	Frame pipe.....	Tube de châssis
3	128063	o	o	Spannstift ISO 8752- 13x 24-A-ST Dac.....	Tensioning pin.....	Goupille de serrage
4	126377	o	o	6kt-Schr.M16x40-8.8-A0C DIN933 Vpl.....	Hexagonal bolt.....	Boulon hexagonal
5	127274	o	o	6kt-Schr.M16x50-8.8-A0C DIN933 Vpl.....	Hexagonal bolt.....	Boulon hexagonal
6	150839	o	o	Scharnierbolzen.....	Hinge bolt	Boulon de charnière
7	107469	o	o	Spannstift ISO 8752- 8x 60-A-ST Dac.....	Tensioning pin.....	Goupille de serrage
8	107444	o	o	Spannstift ISO 8752- 5x 60-A-ST Dac.....	Tensioning pin.....	Goupille de serrage
9	126821	o	o	Kegelschmiernip. A M8x1 DIN71412.....	Conical grease nipple.....	Graisseur conique
10	150093	o	o	Scharnierblech.....	Hinge plate.....	Plaque de charnière
11	152063	o	o	Scharnierabdeckung.....	Cover plate for hinge.....	Plaque de fermeture pour charnière
12	489353	o	o	Kreiselkopf vormontiert	Rotor head.....	Boitier
13	108292	o	o	Kegelschmiernip. A S8x1 DIN71412.....	Conical grease nipple.....	Graisseur conique
14	152151	o	o	Sechskantwelle 1104 / SW27.....	Hexagonal shaft.....	Arbre hexagonal
15	122753	o	o	Kegelrad 4.5/15.....	Bevel wheel.....	Pignon conique
16	108601	o	o	Rillenkugell. 6009 2RS DIN625.....	Grooved ball bearing.....	Roulement rainuré à billes
17	150626	o	o	Zwischenplatte.....	Support plate.....	Plaque intermédiaire
18	150856	o	o	Platte.....	Plate.....	Plaque
19	152955	o	o	Halteblech.....	Support plate.....	Tôle de support
20	124451	o	o	6kt-Schr.M16x30-8.8-A0C DIN933.....	Hexagonal bolt.....	Boulon hexagonal
21	128772	o	o	Haltemagnet.....	Magnet.....	Magnétique
22	128773	o	o	Scheibe DIN 9021- 4.3-A0C.....	Washer.....	Rondelle
23	127993	o	o	6kt-Mutter M4-8-A0C DIN 985.....	Hexagonal nut.....	Écrou hexagonal

ERSATZTEILLISTE TAFEL - TABLE - PLAN - TAV. 11

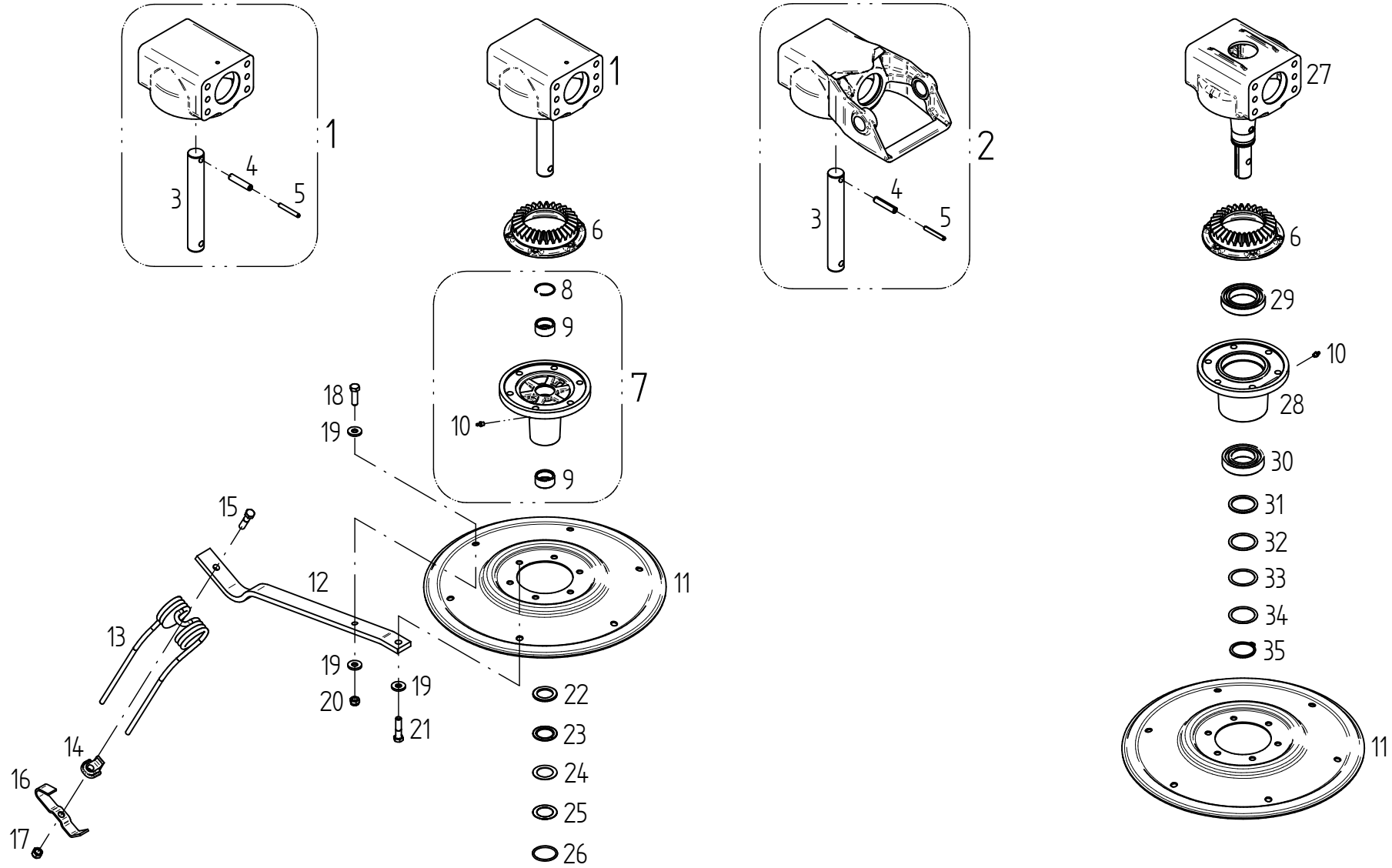

Pos	Nr.	TH 1550 Hy	TH 1800 Hy	x=Verschleißteil	*=kein Ersatzteil	s=Sonderzubehör
				x=Wear part	*=no spare parts	s=Special equipment
				x=Pièces d'usure	*=pas de pièce de rechange	s=Équipement special
				Bezeichnung des Teiles	Description of the part	Désignation de la pièce
				Kreisel.....	Rotor.....	Rotor
1	489353	o	o	Kreiselkopf vormontiert	Rotor head.....	Boitier
2	489422	o	o	Scharnierkopf vormont.....	Hinge.....	Charnière
3	150512	o	o	Kreiselachse.....	Rotor axle.....	Axe du rotor
4	107483	o	o	Spannstift ISO 8752-13x60-A-ST Dac.....	Tensioning pin.....	Goupille de serrage
5	107469	o	o	Spannstift ISO 8752- 8x 60-A-ST Dac.....	Tensioning pin.....	Goupille de serrage
6	151852	o	o	Kegelrad 4,5/30.....	Bevel wheel.....	Pignon conique
7	489401	o	o	Kreiselnabe montiert.....	Rotor hub mounted.....	Moyeu du rotor monté
8	127937	o	o	Sprengring BR42.....	Snap ring.....	Jonc
9	127204	o	o	Nadelhülse HK 3520 DIN 618.....	Needle bush.....	Roulement à aiguilles
10	108292	o	o	Kegelschmiernip. A S8x1 DIN71412.....	Conical grease nipple.....	Graisseur conique
11	123753	o	o	Zinkenteller.....	Tine plate.....	Plaque de dents
12	123756	o	o	Zinkenarm.....	Tine arm.....	Bras à dents
13	150862	x	x	Federzinken.....	Flexible tine.....	Point flexible
14	150094	o	o	Unterlage.....	Support.....	Support
15	127454	o	o	6kt.-Schr. DIN 931-M12x50-10.9 Dac.500A	Hexagonal bolt.....	Boulon hexagonal
16	152584	o	o	Zinkenverlustsicherung.....	Antiloss tine securing assembly.....	Securite antiperte des dents
17	127564	o	o	6kt.-Mutter DIN 982-M12-10-A0C	Hexagonal nut.....	Écrou hexagonal
18	116630	o	o	6kt.-Schraube DIN 933-M12x40-8.8-A0C	Hexagonal bolt.....	Boulon hexagonal
19	122712	o	o	Scheibe.....	Washer.....	Rondelle
20	108589	o	o	6kt.-Mutter DIN 985-M12-8-A0C	Hexagonal nut.....	Écrou hexagonal
21	116530	o	o	6kt.-Schraube DIN 931-M12x50-8.8-A0C.....	Hexagonal bolt.....	Boulon hexagonal
22	127203	o	o	Axiallagerscheibe LS 3552 INA	Thrust bearing plate.....	Plaque de palier butée
23	127201	o	o	Axialnadellager AXK 3552.....	Needle thrust bearing.....	Palier de butée à aiguilles
24	127202	o	o	Axialscheibe AS 3552 DIN3047.....	Thrust plate.....	Plaque de palier
25	122903	o	o	Paßscheibe 35x52x0.2 DIN 988.....	Adjusting wahser.....	Rondelle d'austage
26	127254	o	o	O-Ring 47x3,5-N-NBR70 DIN 3770.....	Ring.....	Anneau torique d'étanchéité
27	489823	o	o	Kreiselkopf mit Achse.....	Rotor head with axle.....	Boîtier avec essieu
28	150322	o	o	Kreiselnabe.....	Rotor hub.....	Moyeu du rotor
29	127806	o	o	Rillenkugellager 6212-Z DIN 625.....	Grooved ball bearing.....	Roulement rainuré à billes
30	128121	o	o	Rillenkugellager 6210-2RS DIN 625.....	Grooved ball bearing.....	Roulement rainuré à billes
31	124330	o	o	Stützscheibe 50x62x3 DIN 988.....	Supporting plate	Rondelle de support
32	127807	o	o	Paßscheibe 50x62x1.....	Adjusting washer.....	Rondelle d'austage
33	124811	o	o	Paßscheibe 50x62x0.5.....	Adjusting washer.....	Rondelle d'austage
34	124810	o	o	Paßscheibe 50x62x0.2 DIN 988.....	Adjusting wahser.....	Rondelle d'austage
35	127764	o	o	Sicherungsring 50x 3 DIN 471.....	Snap ring.....	Circlip extérieur

ERSATZTEILLISTE TAFEL - TABLE - PLAN - TAV. 12

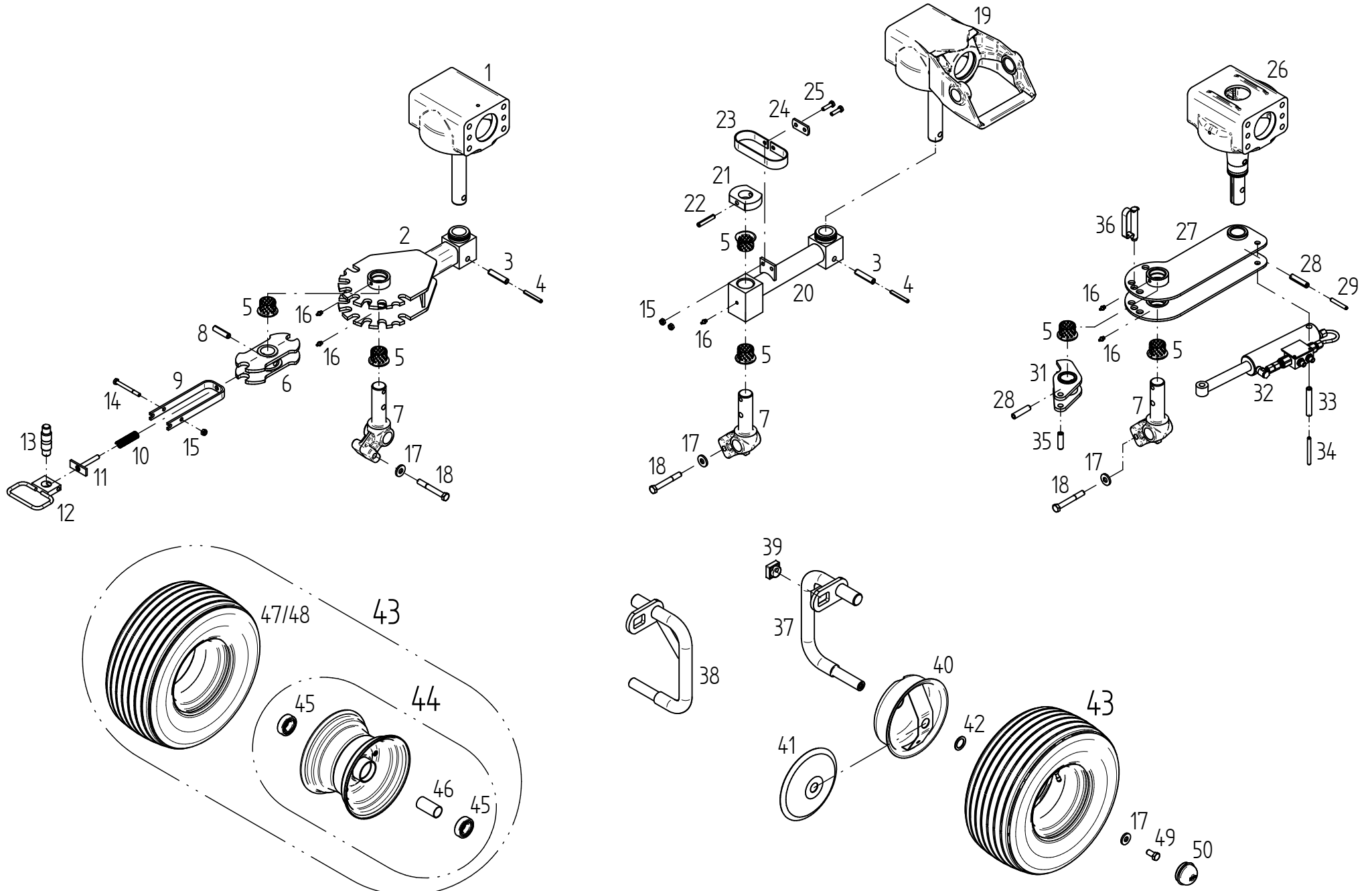

Pos	Nr.	TH 1550 Hy	TH 1800 Hy	x=Verschleißteil	*=kein Ersatzteil	s=Sonderzubehör
				x=Wear part	*=no spare parts	s=Special equipment
				x=Pièces d'usure	*=pas de pièce de rechange	s=Équipement special
				Bezeichnung des Teiles	Description of the part	Désignation de la pièce
				Laufträder.....	Track wheel.....	Roues
1	489353	o	o	Kreiselkopf vormontiert	Rotor head.....	Boitier
2	150501	o	o	Achsausleger.....	Axle bracket.....	Bras levier
3	107483	o	o	Spannstift ISO 8752-13x60-A-ST Dacromet.....	Tensioning pin.....	Goupille de serrage
4	107469	o	o	Spannstift ISO 8752- 8x 60-A-ST Dacromet.....	Tensioning pin.....	Goupille de serrage
5	150530	o	o	Bundbuchse 35W39/50x30.....	Flange sleeve.....	Douille à collet
6	150447	o	o	Arretierstück.....	Locking unit.....	Pièce d'arrêt
7	151084	o	o	Drehzapfen.....	Turning pin.....	Pivot
8	127112	o	o	Spannstift ISO 8752-13x50-A-ST Dac.....	Tensioning pin.....	Goupille de serrage
9	150471	o	o	U-Bügel.....	U-Bracket.....	U-Étrier
10	150624	o	o	Druckfeder.....	Compression spring.....	Ressort de pression
11	150467	o	o	Führung.....	Bracket.....	Guide
12	150470	o	o	Griff.....	Handle.....	Poignée
13	150473	o	o	Bolzen.....	Bolt.....	Boulon
14	124915	o	o	6kt.-Schraube DIN 931-M8x80-8.8-A0C.....	Hexagonal bolt.....	Boulon hexagonal
15	108531	o	o	6kt.-Mutter DIN 985-M8-8-A0C.....	Hexagonal nut.....	Écrou hexagonal
16	108292	o	o	Kegelschmiernip. A S8x1 DIN71412.....	Conical grease nipple.....	Graisser conique
17	122712	o	o	Scheibe.....	Washer.....	Rondelle
18	116536	o	o	6kt-Schr.M12x90-8.8-A0C DIN931.....	Hexagonal bolt.....	Boulon hexagonal
19	489422	o	o	Scharnierkopf vormont.....	Hinge.....	Charnière
20	151148	o	o	Achsausleger, lose.....	Axle bracket, loose.....	Bras levier, axe
21	150972	o	o	Druckstück.....	Pressure Piece.....	Pièce de pression
22	127252	o	o	Spannstift ISO 8752-10x55-A-ST Dac.320A.....	Tensioning pin.....	Goupille de serrage
23	150927	o	o	Federbügel.....	Bracket.....	Étrier
24	150969	o	o	Lasche.....	Tongue.....	Éclisse
25	105483	o	o	6kt.-Schraube DIN 933-M 8x30-8.8-A0C	Hexagonal bolt.....	Boulon hexagonal
26	489823	o	o	Kreiselkopf mit Achse.....	Rotor head with axle.....	Boîtier avec essieu
27	152899	o	o	Achsausleger.....	Axle bracket.....	Bras levier
28	127808	o	o	Spannstift ISO 8752-13x55-A-ST Dac.....	Tensioning pin.....	Goupille de serrage
29	124702	o	o	Spannstift ISO 8752- 8x 55-A-ST Dac.....	Tensioning pin.....	Goupille de serrage
31	152902	o	o	Hebel.....	Handle.....	Levier
32	152869	o	o	Hydraulikzylinder 40/25 x 115.....	Hydraulic cylinder.....	Vérin hydraulique
33	127474	o	o	Spannstift ISO 8752-13x80-A-ST Dac.....	Tensioning pin.....	Goupille de serrage
34	127579	o	o	Spannstift ISO 8752-8x80-A-ST Dac.....	Tensioning pin.....	Goupille de serrage
35	128036	o	o	Spannstift ISO 8752-13x45-A-ST Dac.....	Tensioning pin.....	Goupille de serrage
36	151225	o	o	Federbolzen.....	Clip-on bolt.....	Axe de ressort
37	153015	o	o	Laufachse, rechts.....	Traversing axle, right.....	Axe de roulement, droit
38	153016	o	o	Laufachse, links.....	Traversing axle, left.....	Axe de roulement, gauche
39	150519	o	o	Exzentermutter.....	Eccentric nut.....	Écrou d'excentrique
40	151282	o	o	Wickelschutz.....	Protection device against winding up..	Protection d'enroulement
41	150083	o	o	Schutzscheibe, hinten.....	Protective plate, back.....	Plaque de protection, arrière
42	127570	o	o	Paßscheibe 25x36x2 DIN 988.....	Adjusting washer.....	Rondelle d'austage
43	152996	x	x	Lauftrad 16x6,50-8 10PR.....	Track wheel.....	Roue
44	128774	o	o	Felge 5,50 / 8.....	Rim.....	Jante
45	117363	o	o	Rillenkugellager 6205-2RS DIN 625.....	Grooved ball bearing.....	Roulement rainuré à billes
46	128058	o	o	Distanzrohr.....	Distance pipe.....	Tube d'écartement
47	128748	x	x	Reifen 16 x 6.50-8 10PR.....	Tire.....	Pneu
48	128775	x	x	Schlauch 16x6,50-8 10PR.....	Hose.....	Chambre à air
49	126662	o	o	6kt.-Schr. DIN 933-M12x25-8.8-A0C V-plus.....	Hexagonal bolt.....	Boulon hexagonal
50	121327	o	o	Abschlußkappe D=52.....	Sealing hat.....	Chapeau de fermeture

ERSATZTEILLISTE TAFEL - TABLE - PLAN - TAV. 13

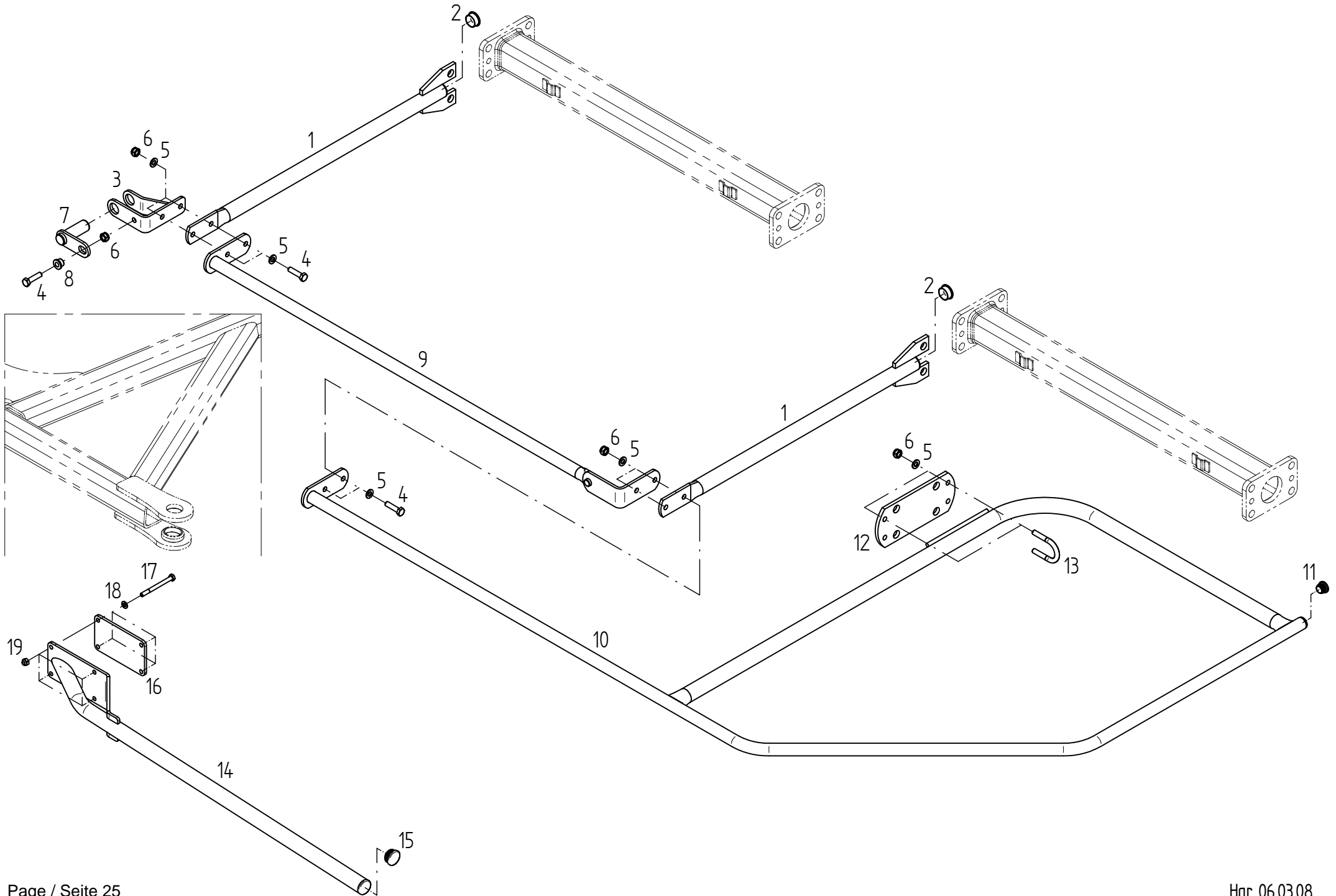

Pos	Nr.	TH 1550 Hy	TH 1800 Hy	x=Verschleißteil	*=kein Ersatzteil	s=Sonderzubehör
				x=Wear part	*=no spare parts	s=Special equipment
				x=Pièces d'usure	*=pas de pièce de rechange	s=Équipement special
				Bezeichnung des Teiles	Description of the part	Désignation de la pièce
				Schutzvorrichtung.....	Protective device.....	Dispositif de protection
1	151266	o	o	Rohrstrebe.....	Tubular strut.....	Entetoise en tube
2	126691	o	o	Verschlußstopfen GPN350-I37.....	Plug.....	Bouchon de fermeture
3	152983	o	o	Haltewinkel.....	Retaining angle.....	Angle de maintien
4	117772	o	o	6kt-Schr.M10x 40- 8.8 DIN 933 A0C.....	Hexagonal bolt.....	Boulon hexagonal
5	115973	o	o	Scheibe DIN 125- 10,5 -A0C	Washer.....	Rondelle
6	108441	o	o	6kt-Mutter M10-8-A0C DIN 985.....	Hexagonal nut.....	Écrou hexagonal
7	152851	o	o	Bolzen.....	Pin.....	Boulon
8	162245	o	o	Bundbuchse.....	Flange sleeve.....	Douille à collet
9	150574	o	o	Schutzrohr.....	Protective tube.....	Tube de protection
10	150876	o	o	Schutzbogen 875.....	Arc-shaped guard.....	Pièce de protection
11	127938	o	o	Lamellenstopfen EP 620 GL25.....	Lamellar plug.....	Bouchon à lamelles
12	150856	o	o	Platte.....	Plate.....	Plaque
13	150915	o	o	Bügelsschraube M 10-38 5.8 A3C DIN3570.....	Stirrup bolt.....	Boulon étrier
14	152925	o	o	Schutzbogen.....	Arc-shaped guard.....	Pièce de protection
15	128271	o	o	Lamellenstopfen EP 620 GL34.....	Lamellar plug.....	Bouchon à lamelles
16	152923	o	o	Platte.....	Plate.....	Plaque
17	128441	o	o	6kt-Schr.M8x 90- 8.8 DIN 931 A0C.....	Hexagonal bolt.....	Boulon hexagonal
18	115972	o	o	Scheibe DIN 125- 8,4 -A0C	Washer.....	Rondelle
19	127510	o	o	6kt-Mutter M8-10-A0C DIN 985.....	Hexagonal nut.....	Écrou hexagonal

ERSATZTEILLISTE TAFEL - TABLE - PLAN - TAV. 14

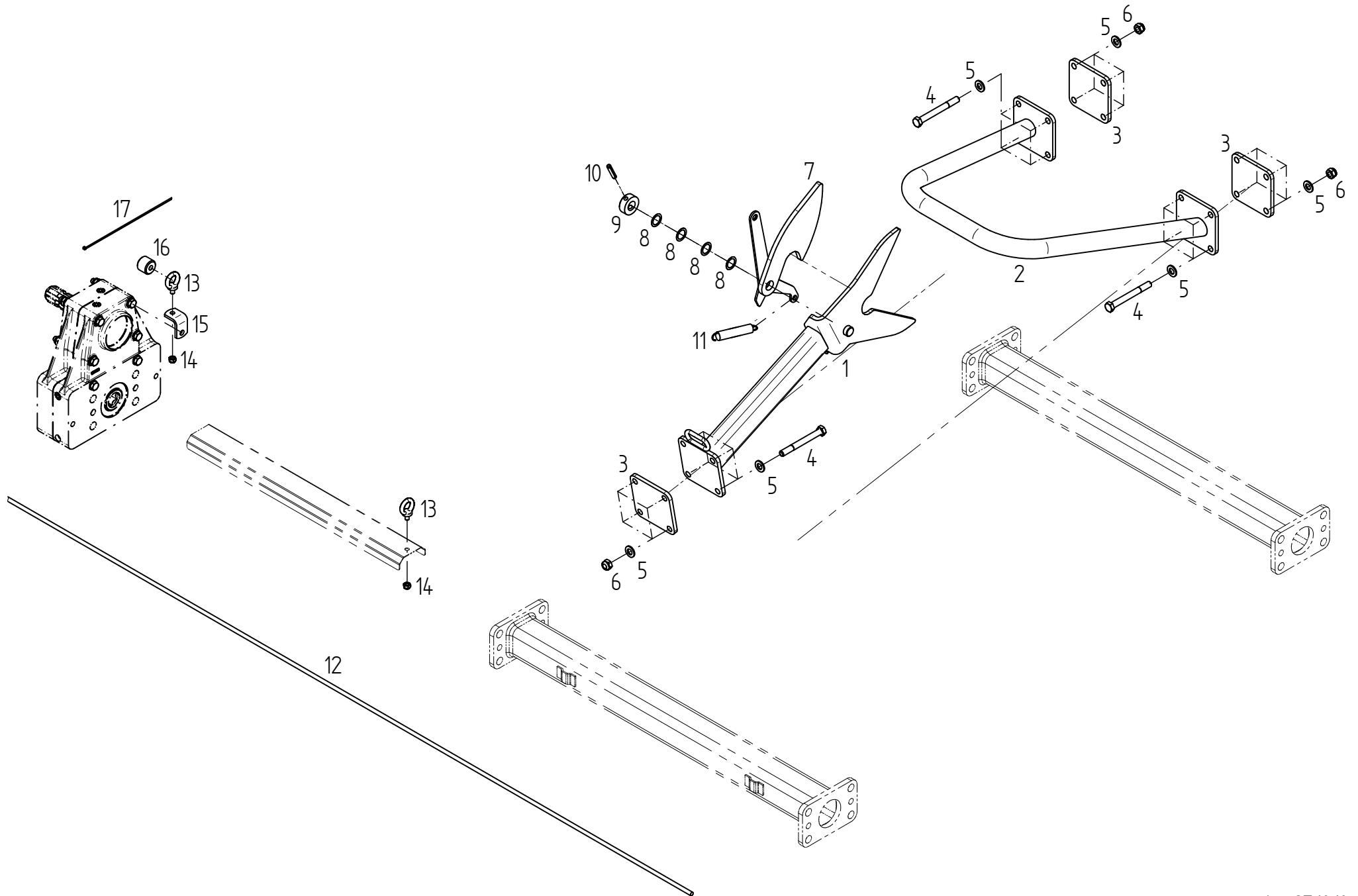

Pos	Nr.	TH 1550 Hy	TH 1800 Hy	x=Verschleißteil	*=kein Ersatzteil	s=Sonderzubehör
				x=Wear part	*=no spare parts	s=Special equipment
				x=Pièces d'usure	*=pas de pièce de rechange	s=Équipement special
				Bezeichnung des Teiles	Description of the part	Désignation de la pièce
				Sicherung.....	Safety device	Dispositif de sécurité
1	152941	o	o	Sicherungshaken.....	Safety hook	Crochet de sûreté
2	152934	o	o	Haltebügel.....	Mounting bracket.....	Etrier de blocage
3	152931	o	o	Flanschplatte.....	Flange.....	Bride
4	124134	o	o	6kt-Schr.M12x 110- 8.8 DIN 931 A0C.....	Hexagonal bolt.....	Boulon hexagonal
5	105186	o	o	Scheibe DIN 125- 13 -A0C	Washer.....	Rondelle
6	108589	o	o	6kt-Mutter M12-8-A0C DIN 985.....	Hexagonal nut.....	Écrou hexagonal
7	152937	o	o	Fanghaken.....	Catch hook	Crochet d'arrêt
8	128724	o	o	Passscheibe 20x28x0.2 DIN 988.....	Adjusting washer.....	Rondelle d' austage
9	130256	o	o	Stellring.....	Adjusting ring	Bague de réglage
10	107465	o	o	Spannstift ISO 8752-8x40-A-ST Dac.....	Tensioning pin.....	Goupille de serrage
11	133598	o	o	Zugfeder.....	Pulling spring.....	Ressort de tension
12	164266	o	o	Seil 8x10000 schwarz.....	Rope black.....	Câble noir
13	128051	o	o	Ringschraube M8 DIN 520 C15.....	Hexagonal bolt.....	Boulon hexagonal
14	108531	o	o	6kt-Mutter M8-8-A0C DIN 985.....	Hexagonal nut.....	Écrou hexagonal
15	152966	o	o	Winkel.....	Angle.....	Angle
16	163986	o	o	Buchse.....	Bushing.....	Douille
17	120292	o	o	Kabelbinder.....	Operating cable.....	Câble

ERSATZTEILLISTE TAFEL - TABLE - PLAN - TAV. 15

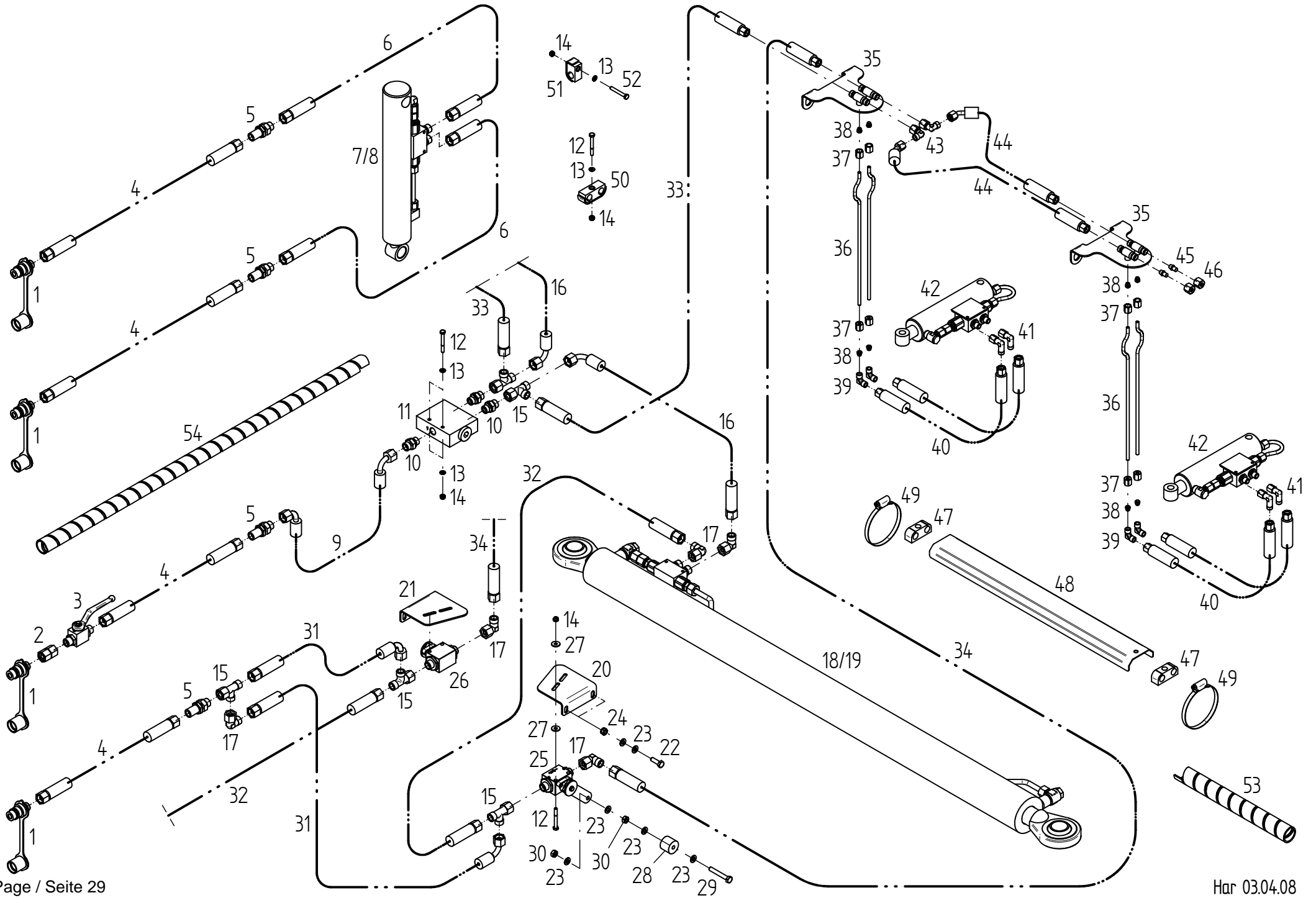

Pos	Nr.	TH 1550 Hy	TH 1800 Hy	x=Verschleißteil x=Wear part x=Pièces d'usure	*=kein Ersatzteil *=no spare parts *=pas de pièce de rechange	s=Sonderzubehör s=Special equipment s=Équipement special
				Bezeichnung des Teiles	Description of the part	Désignation de la pièce
Hydraulik..... Hydraulic Hydraulique						
1	128070	o	o	SVK-Stecker ISO7241-12.5/10S/A3C.....	SVk - plug.....	Fiche SVK
2	128120	o	o	Gerader Zwischenstutzen GZ10-S-A3C.....	Straight bolting.....	Raccord vissé
3	162745	o	o	Block-Kugelhahn DN 6/10S/A3C.....	Ball valve.....	Robinet à boisseau sphérique
4	161351	x	x	HD-Schlauch DIN20066-2SN6PP2600P.....	Hydraulic hose.....	Flexible hydraulique
5	127978	o	o	Gerade Schottverschraubung.....	Straight bolting.....	Raccord vissé à droite
6	132494	x	x	HD-Schlauch DIN20066-2SN6PP600P.....	Hydraulic hose.....	Flexible hydraulique
7	152747	o	o	Druckzylinder.....	Pressure cylinder.....	Vérin de pression
8	152768	o	o	Dichtsatz für 152747.....	Set of seals for 152747.....	Jeu des joints pour 152747
9	164811	x	x	HD-Schlauch DIN20066-2SC6PP410P.....	Hydraulic hose.....	Flexible hydraulique
10	128170	o	o	Gerade Einschraubverschraubung.....	Straight screw fitting.....	Raccord à vis, droit
11	152950	o	o	Stromteiler.....	Partition.....	Partage
12	127289	o	o	6kt-Schr.M 6x 50- 8.8-A0C DIN931.....	Hexagonal bolt.....	Boulon hexagonal
13	115970	o	o	Scheibe DIN 125- 6.4-A0C.....	Washer.....	Rondelle
14	106903	o	o	6kt-Mutter M 6- 8 -A0C DIN985.....	Hexagonal nut.....	Écrou hexagonal
15	127980	o	o	L-Verschraubung mit Dichtkegel.....	Screw fitting.....	Raccord à vis
16	152100	x	x	HD-Schlauch DIN20066-2SN6PP1900P.....	Hydraulic hose.....	Flexible hydraulique
17	127902	o	o	Winkelverschraubung m.Dichtkegel.....	Adjustable elbow union.....	Raccord à vis coudé réglable
18	152716	o	o	Hydraulikzylinder.....	Hydraulic cylinder.....	Vérin hydraulique
19	151944	o	o	Dichtsatz für 152716.....	Set of seals for 152716.....	Jeu des joints pour 152716
20	152920	o	o	Haltewinkel, links.....	Retaining angle, left.....	Angle de maintien, gauche
21	152921	o	o	Haltewinkel, rechts.....	Retaining angle, right.....	Angle de maintien, droit
22	116614	o	o	6kt-Schr. M 8x25- 8.8-A0C DIN933.....	Hexagonal bolt.....	Boulon hexagonal
23	115972	o	o	Scheibe DIN 125- 8.4-A0C.....	Washer.....	Rondelle
24	108531	o	o	6kt-Mutter M 8- 8 -A0C DIN985.....	Hexagonal nut.....	Écrou hexagonal
25	152965	o	o	Absperrhahn 45GRD HBKH-10S.....	Stop valve.....	Robine d'arrêt
26	164694	o	o	Absperrhahn 45GRD HBKH-10S.....	Stop valve.....	Robine d'arrêt
27	124512	o	o	Scheibe DIN 9021- 6.4-A0C.....	Washer.....	Rondelle
28	123256	o	o	Rolle.....	Roller.....	Poulie
29	116618	o	o	6kt-Schr. M 8x55- 8.8-A0C DIN933.....	Hexagonal bolt.....	Boulon hexagonal
30	116684	o	o	6kt-Mutter M 8- 8 -A0C DIN934.....	Hexagonal nut.....	Écrou hexagonal
31	161323	x	x	HD-Schlauch DIN20066-2SN6PP1200P.....	Hydraulic hose.....	Flexible hydraulique
32	152254	x	x	HD-Schlauch DIN20066-2SN6PP1400P.....	Hydraulic hose.....	Flexible hydraulique
33	152991	x		HD-Schlauch DIN20066-2SN6NN3950P.....	Hydraulic hose.....	Flexible hydraulique
33	152970	x		HD-Schlauch DIN20066-2SN6NN51500P.....	Hydraulic hose.....	Flexible hydraulique
34	152990	x		HD-Schlauch DIN20066-2SN6NN3000P.....	Hydraulic hose.....	Flexible hydraulique
34	152969	x		HD-Schlauch DIN20066-2SN6NN4200P.....	Hydraulic hose.....	Flexible hydraulique
35	152930	o	o	Halter.....	Support.....	Support
36	152926	o	o	Hydraulikrohr.....	Hydraulic tube.....	Tubulaire hydraulique
37	128030	o	o	Überwurfmutter DIN3870-AL6-A3C.....	Nut.....	Écrou-raccord
38	128031	o	o	Schneidring DIN 3861-BL6-ST.....	Cutting ring.....	Bague coupante
39	128035	o	o	Winkelverschraubung.....	Elbow union.....	Raccord à vis coudé
40	151454	x	x	HD-Schlauch DIN20066-2SC6NN300P.....	Hydraulic hose.....	Flexible hydraulique
41	128740	o	o	Winkelverschraubung m.Dichtkegel.....	Adjustable elbow union.....	Raccord à vis coudé réglable
42	152869	o	o	Hydraulikzylinder 40/25 x 115.....	Hydraulic cylinder.....	Vérin hydraulique
43	127476	o	o	Einstellbare W-Verschraubung EW 8 PL- A3C.....	Adjustable screw fitting.....	Raccord à vis en W réglable
44	152968	x	x	HD-Schlauch DIN20066-2SC6NN1250P.....	Hydraulic hose.....	Flexible hydraulique
45	128038	o	o	Verschlußkegel VKA8/A3C.....	Plug.....	Bouchon de fermeture
46	128039	o	o	Überwurfmutter M8-L/A3C.....	Nut.....	Écrou-raccord
47	164264	o	o	Gummiteil.....	Rubber part.....	Pièce caoutchouc
48	152918	o	o	Schlauchkanal.....	Cover plate.....	Plaque de couverture
49	118555	o	o	Schlauchschelle A80-100x12-W1-2DIN 3017..	Hose clip.....	Collier pour chambre à air
50	163075	o	o	Rohrschelle HRBGS 2 A1 15-15.....	Bracket.....	Bride
51	151817	o	o	Rohrschelle HRBGS 0B A1 15.....	Bracket.....	Bride
52	127581	o	o	6kt-Schr.M 6x 45- 8.8-A0C DIN933.....	Hexagonal bolt.....	Boulon hexagonal
53	489856	o	o	Scheuerschutzwendel 30x330.....	Protective.....	Protection
54	498633	o	o	Scheuerschutzwendel 30x1000.....	Protective.....	Protection

ERSATZTEILLISTE TAFEL - TABLE - PLAN - TAV. 16

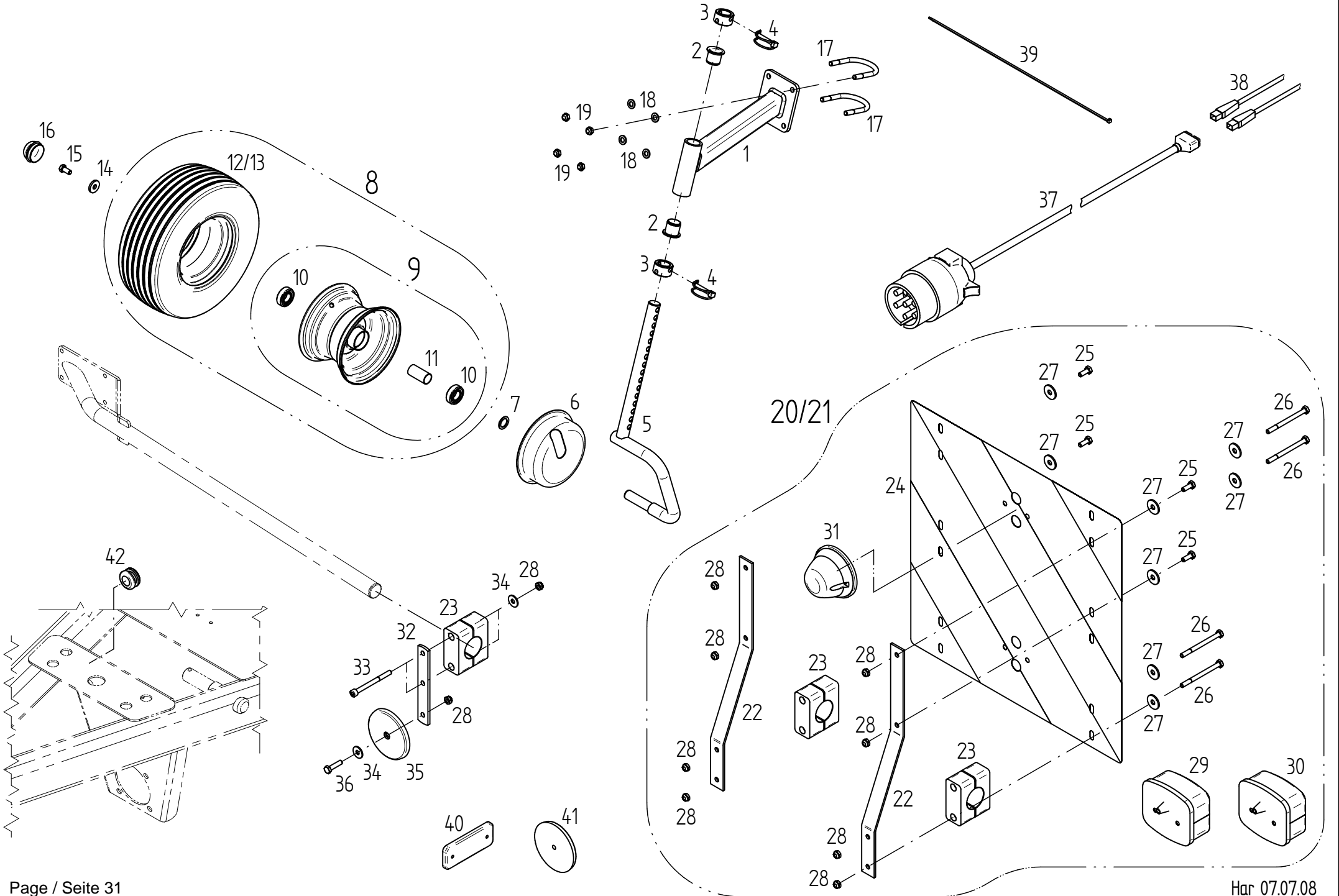

Pos	Nr.	TH 1550 Hy	TH 1800 Hy	x=Verschleißteil x=Wear part x=Pièces d'usure	*=kein Ersatzteil *=no spare parts *=pas de pièce de rechange	s=Sonderzubehör s=Special equipment s=Équipement special
				Bezeichnung des Teiles	Description of the part	Désignation de la pièce
Warntafel und Beleuchtung..... Warning sign and lighting..... Tableau d'avertissement						
1	151874	o	o	Radausleger.....	Outrigger.....	Bras levier
2	122735	o	o	Bundbuchse.....	Flange sleeve.....	Douille à collet
3	165821	o	o	Stelling.....	Adjusting ring.....	Bague de réglage
4	118603	x	x	Rohrklappstecker 10x60.....	Folding plug for pipes.....	Esse d'essieu en tube
5	164570	o	o	Laufachse.....	Traversing axle.....	Axe de roulement
6	151282	o	o	Wickelschutz.....	Protection device against winding up.....	Protection d'enroulement
7	127570	o	o	Paßscheibe 25x36x2,0 DIN 988 ZN 3.....	Adjusting washer.....	Rondelle d'austage
8	126667	x	x	Laufgrad 16x6.50-8.....	Track wheel.....	Roue
9	121090	o	o	Felge 5.50Ax8.....	Rim.....	Jante
10	117363	o	o	Rillenkugellager 6205-2RS DIN 625.....	Grooved ball bearing.....	Roulement rainuré à billes
11	128058	o	o	Distanzrohr.....	Distance pipe.....	Tube d'écartement
12	121091	x	x	Decke 16x6.50-8 IMP 4PR V64.....	Surface.....	Couverture
13	121092	x	x	Schlauch 16x6.50-8 TR13.....	Tube.....	Chambre à air
14	130655	o	o	Scheibe.....	Washer.....	Rondelle
15	126662	o	o	6kt-Schr.M12x 25- 8.8-A0C DIN933 Vpl.....	Hexagonal bolt.....	Boulon hexagonal
16	121327	o	o	Abschlußkappe D=52.....	Sealing hat.....	Chapeau de fermeture
17	151860	o	o	Bügelsschraube M 12-77 8.8-A0C.....	Stirrup bolt.....	Boulon étrier
18	105186	o	o	Scheibe DIN 125-13-3A.....	Washer.....	Rondelle
19	108589	o	o	6kt.-Mutter DIN 985-M12- 8-A0C.....	Hexagonal nut.....	Écrou hexagonal
20	152948	o	o	Warntafel mit Leuchte, rechts.....	Warning sign with right hand warning light.....	Tableau d'avertissement avec lampe à droite
21	152949	o	o	Warntafel mit Leuchte, links.....	Warning sign with left hand warning light.....	Tableau d'avertissement avec lampe à gauche
22	150569	o	o	Stütze.....	Support.....	Support
23	128339	o	o	Klemmbackenpaar.....	Set of 2 clamping jaws.....	Lot de 2 mâchoires de serrage
24	150581	o	o	Warntafel.....	Warning sign.....	Tableau d'avertissement
25	116607	o	o	6kt-Schr.M6x 16- 8.8-A0C DIN933.....	Hexagonal bolt.....	Boulon hexagonal
26	127814	o	o	6kt-Schr.M6x 75- 8.8-A0C DIN931.....	Hexagonal bolt.....	Boulon hexagonal
27	116030	o	o	Scheibe DIN 9021-7,4-A0C.....	Washer.....	Rondelle
28	106903	o	o	6kt.-Mutter DIN 985-M 6-8-A0C.....	Hexagonal nut.....	Écrou hexagonal
29	162090	o	o	Dreikammerleuchte BBS 95 links.....	Three - unit lamp, left - hand sided.....	Feu trois lampes, à gauche
30	162091	o	o	Dreikammerleuchte BBS 95 rechts.....	Three - unit lamp, right - hand sided.....	Feu trois lampes, à droite
31	162092	o	o	Positionsleuchte weiss PL86.....	Position lamp, white.....	Feu de position, blanc
32	152140	o	o	Lasche.....	Tongue.....	Eclisse
33	128356	o	o	Zyl-Schraube M6x70-8.8-A0C DIN 912.....	Hexagonal bolt.....	Boulon hexagonal
34	124512	o	o	Scheibe DIN 7349- 17 -A0C.....	Washer.....	Rondelle
35	127214	o	o	Rückstrahler, weiß.....	Reflector, white.....	Catadioptré, blanc
36	116609	o	o	6kt.-Schraube DIN 933-M6x25-8.8-A0C.....	Hexagonal bolt.....	Boulon hexagonal
37	152499	o	o	Hauptkabel 6x0.75 4.0 M mit Stecker.....	Main cable.....	Câble principal
38	127725	o	o	Reparaturset Stecker 10-Pol.....	Repairing set plug.....	Connecteur du reparation
39	124326	o	o	Kabelbinder.....	Operating cable.....	Câble
40	124687	o	o	Rückstrahler, gelb.....	Reflector, yellow.....	Catadioptré, jaune
41	127213	o	o	Rückstrahler, rot.....	Reflector, red.....	Catadioptré, rouge
42	122471	o	o	Kabeldurchführungsstille.....	Cable bushing.....	Passe-câble

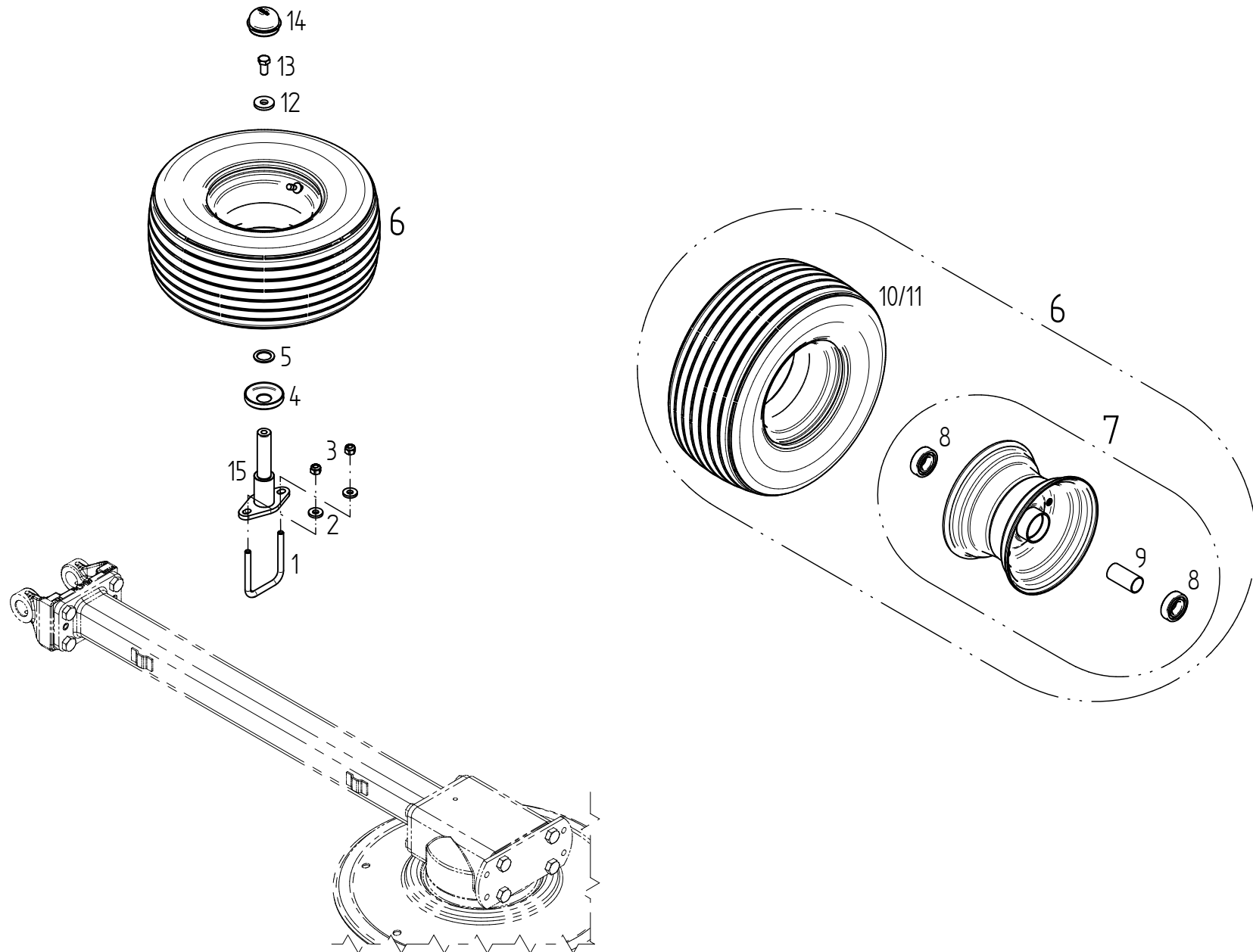

Pos	Nr.	TH 1550 Hy	TH 1800 Hy	x=Verschleißteil	*=kein Ersatzteil	s=Sonderzubehör
				x=Wear part	*=no spare parts	s=Special equipment
				x=Pièces d'usure	*=pas de pièce de rechange	s=Équipement special
				Bezeichnung des Teiles	Description of the part	Désignation de la pièce
				Sonderzubehör.....	Special equipment.....	Équipement special
				Ersatzrad 16x6.50-8	Spare wheel 16x6.50-8	Roue de secours 16x6.50-8
1	152973	s	s	Bügelschraube M 10-71x71 8.8-A3C.....	Stirrup bolt.....	Boulon étrier
2	115973	s	s	Scheibe DIN 125-10,5-A0C.....	Washer.....	Rondelle
3	127918	s	s	6kt.-Mutter DIN 982-M 10-10-A0C	Hexagonal nut.....	Écrou hexagonal
4	150084	s	s	Schutzscheibe, hinten.....	Protective plate, back.....	Plaque de protection, arrière
5	127570	s	s	Paßscheibe 25x36x2,0 DIN 988 ZN 3.....	Adjusting washer.....	Rondelle d'austage
6	152996	s	s	Lauftrad, kompl. 16 x 6.50-8 10PR.....	Track wheel, cpl.....	Roue, cpl.
7	128774	s	s	Felge 5,50 / 8.....	Rim.....	Jante
8	117363	s	s	Rillenkugellager 6205 2 RS DIN 625.....	Grooved ball bearing.....	Roulement rainuré à billes
9	128058	s	s	Distanzrohr.....	Distance pipe.....	Tube d'écartement
10	128748	s	s	Reifen 16 x 6.50-8 10PR.....	Tire.....	Pneu
11	128775	s	s	Schlauch 16x6,50-8 10PR.....	Hose.....	Chambre à air
12	130655	s	s	Scheibe.....	Washer	Rondelle
13	126662	s	s	6kt-Schr. M12x25- 8.8-A0C DIN933 Vpl.....	Hexagonal bolt.....	Boulon hexagonal
14	121327	s	s	Abschlußkappe D=52.....	Sealing hat.....	Chapeau de fermeture
15	165782	s	s	Halter 24mm geschweisst.....	Support.....	Support

ERSATZTEILLISTE TAFEL - TABLE - PLAN - TAV. 18

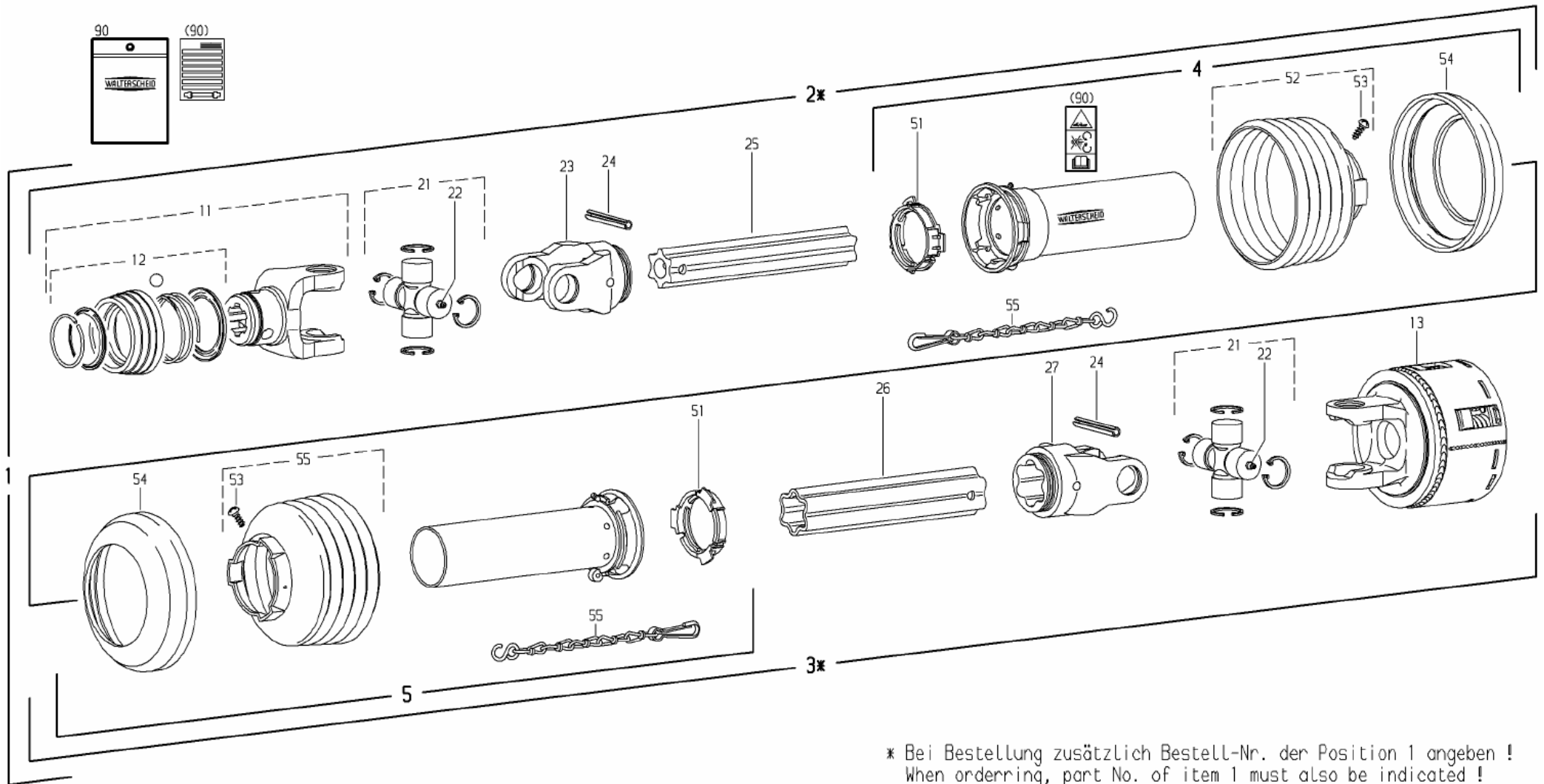

* Bei Bestellung zusätzlich Bestell-Nr. der Position 1 angeben !
 When ordering, part No. of item 1 must also be indicated !
 En cas de commande, indiquer aussi la référence du repère 1 !

Pos	Nr.	TH 1550 Hy	TH 1800 Hy	x=Verschleißteil	*=kein Ersatzteil	s=Sonderzubehör
				x=Wear part	*=no spare parts	s=Special equipment
				x=Pièces d'usure	*=pas de pièce de rechange	s=Équipement special
				Bezeichnung des Teiles	Description of the part	Désignation de la pièce
				Gelenkwelle	PTO-shaft.....	Arbre de transmission
1	153011	o	o	Gelenkwelle W2400-SD25-1310-FK96/4R.....	PTO-shaft.....	Arbre de transmission
2	102786	o	o	Inn. Gelenkw.hälfte m.ä.Schutzh.....	Inner PTO driveshaft half.....	Demi-transmission intérieure
3	102787	o	o	Äuß. Gelenkw.hälfte m.i.Schutzh.....	Outer PTO drive shaft half.....	Demi-transmission extérieure
4	102788	o	o	Äußere Schutzhälfte.....	Outer guard half.....	Demi-protecteur extérieur
5	102789	o	o	Innere Schutzhälfte.....	Inner guard half.....	Demi-protecteur intérieur
11	102449	o	o	Aufsteckgabel ASGE2400-1 3/8"(6).....	Quick disconnect yoke.....	Mâchoire à verrouillage rapide
12	102492	o	o	ASE-Verschluß komplett, Größe B.....	ASE-lock complete.....	Verrouillage ASE complet
13	102790	o	o	Reib-Freilaufkupplung Rechtsdreh.....	Friction and overrunning clutch.....	Limiteurà friction et roue libre
21	102557	o	o	Kreuzgarnitur W2400 P komplett.....	Cross and bearing kit cpl.....	Bloc croisillon cpl.
22	102068	o	o	Kegel-Schmiernippel Gew. kurz.....	Conical grease nipple.....	Graisser conique
23	102167	o	o	Rillengabel.....	Inboard yoke.....	Mâchoire à gorge
24	127861	o	o	Spannstift ISO 8752- 10x 80-A-ST.....	Tensioning pin.....	Goupille de serrage
25	102551	o	o	Profilwelle.....	Profile shaft.....	Arbre profilé
26	102552	o	o	Profilrohr.....	Profile tube.....	Tube Profilé
27	102326	o	o	Rillengabel.....	Inboard yoke.....	Mâchoire à gorge
51	102161	o	o	Gleitring SC25/SD25.....	Bearing ring.....	Bague de glissement
52	102398	o	o	Schutztrichter n=RP12.....	Guard cone.....	Cône protecteur
53	102075	o	o	Schraube 3,5x9,5.....	Screw.....	Vis
54	102102	o	o	Stützring Ø165.....	Reinforcing collar.....	Bague de renfort
55	102101	o	o	Haltekette.....	Safety chain.....	Chainette
90	102496	o	o	Bed-Anl. u. Gefahrenhinw.-Aufkl.....	Service instructions.....	Notice d' emploi

ERSATZTEILLISTE TAFEL - TABLE - PLAN - TAV. 19

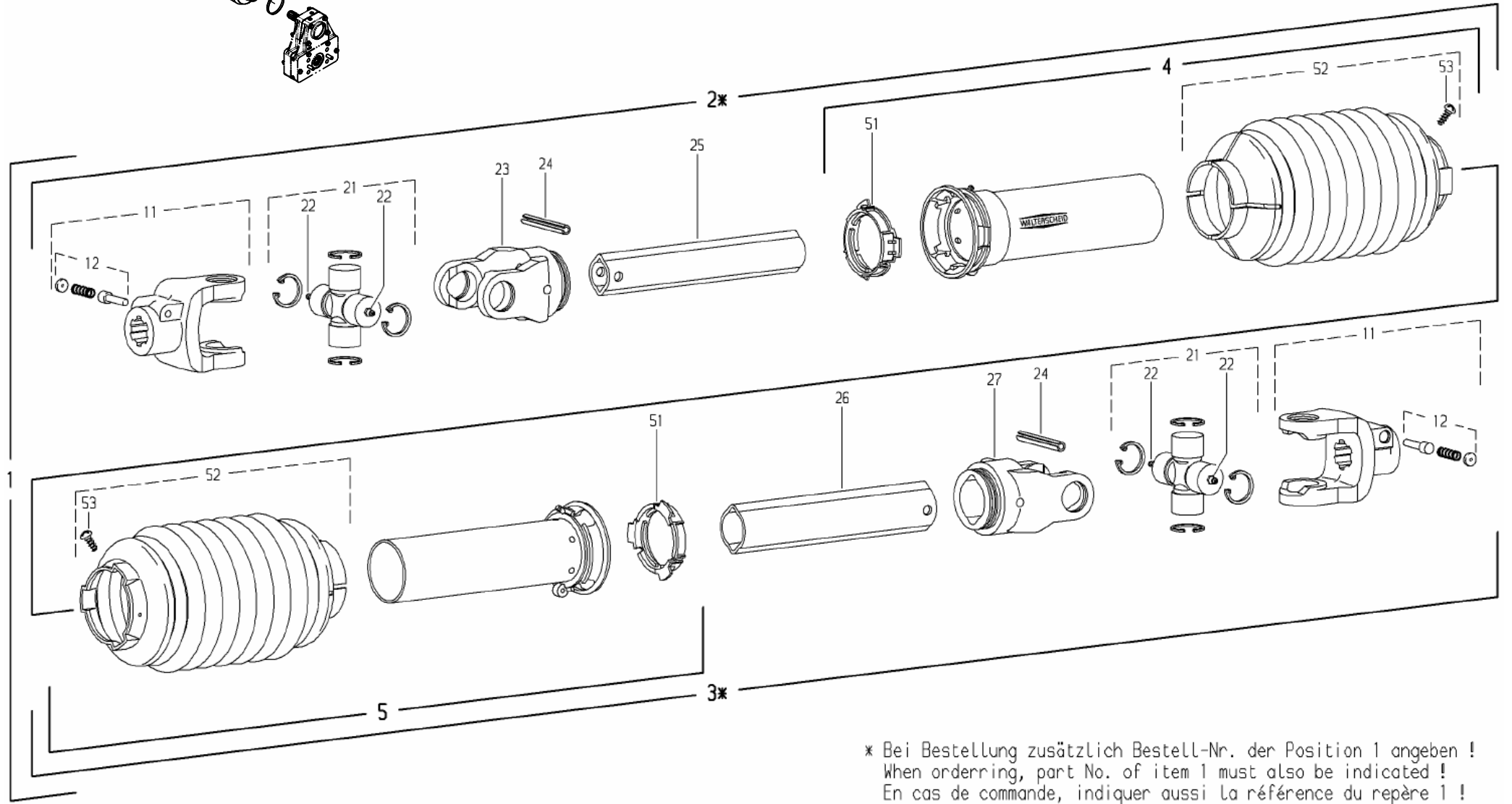
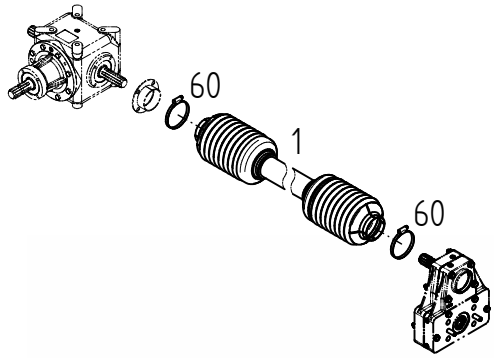

* Bei Bestellung zusätzlich Bestell-Nr. der Position 1 angeben !
 When ordering, part No. of item 1 must also be indicated !
 En cas de commande, indiquer aussi la référence du repère 1 !

ERSATZTEILLISTE TAFEL - TABLE - PLAN - TAV. 20

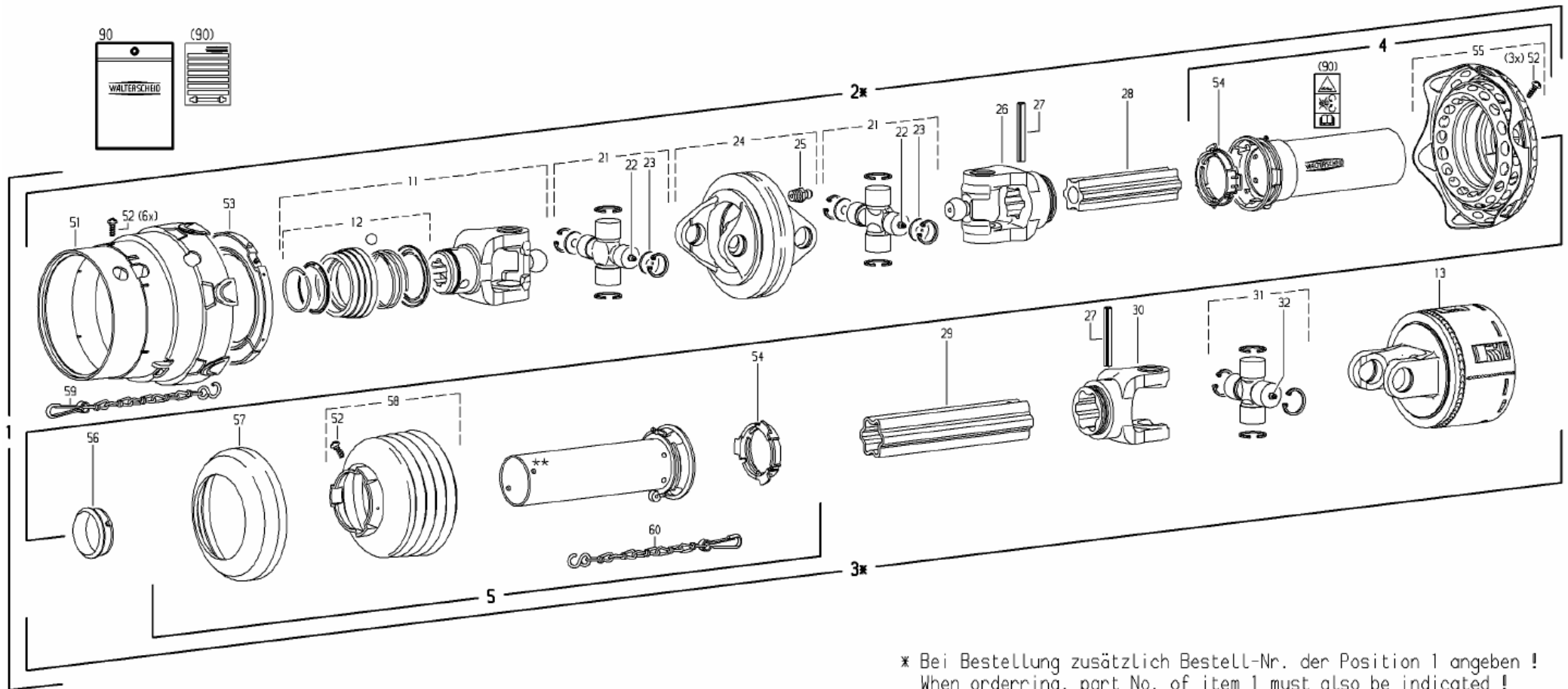

* Bei Bestellung zusätzlich Bestell-Nr. der Position 1 angeben !
 When ordering, part No. of item 1 must also be indicated !
 En cas de commande, indiquer aussi la référence du repère 1 !

** Positionierung von Langloch und Bohrung - siehe Anleitung 126969
 Slot and hole positioning - see instructions 126969
 Positionnement du trou oblong et du trou - voir notice 126969

Pos	Nr.	TH 1550 Hy	TH 1800 Hy	x=Verschleißteil	*=kein Ersatzteil	s=Sonderzubehör
				x=Wear part	*=no spare parts	s=Special equipment
				x=Pièces d'usure	*=pas de pièce de rechange	s=Équipement special
				Bezeichnung des Teiles	Description of the part	Désignation de la pièce
				Gelenkwelle	PTO-shaft.....	Arbre de transmission
1	153104	s	s	WWE2480-SD25Z-1310-FK96/4R-1200Nm.....	Wide angle p.t.o. shaft.....	Arbre à cardan grand angle
2	102792	s	s	Inn. Gelenkw.hälfte m.ä.Schutzh.....	Inner PTO driveshaft half.....	Demi-transmission intérieure
3	102793	s	s	Äußere Gelenkwellenh. m.i.Schutz.....	Outer PTO drive shaft half.....	Demi-transmission extérieure
4	102794	s	s	Äußere Schutzhälfte.....	Outer guard half.....	Demi-protecteur extérieur
5	132997	s	s	Innere Schutzhälfte.....	Inner guard half.....	Demi-protecteur intérieur
11	102525	s	s	Aufsteckgabel ASGE2480-1 3/8"(6).....	Quick disconnect yoke.....	Mâchoire à verrouillage rapide
12	102492	s	s	ASE-Verschluß komplett, Größe B.....	ASE-lock complete.....	Verrouillage ASE complet
13	102790	s	s	Reib-Freilaufkupplung Rechtsdreh.....	Friction and overrunning clutch....	Limiteur à friction et roue libre
21	102795	s	s	Kreuzgarnitur WW2480 P komplett.....	Cross and bearing kit cpl.....	Bloc croisillon cpl.
22	102068	s	s	Kegel-Schmiernippel Gew. kurz.....	Conical grease nipple.....	Graisser conique
23	102363	s	s	Ronde 26,95x2.....	Plate.....	Rondelle
24	102364	s	s	Doppelgabel mit Schmiernippel.....	Double fork.....	Fourche double
25	102335	s	s	Kegel-Schmiern. DIN71412- AM8x1.....	Conical grease nipple.....	Graisser conique
26	102365	s	s	Rillengabel.....	Inboard yoke.....	Mâchoire à gorge
27	127861	s	s	Spannstift ISO 8752- 10x 80-A-ST.....	Tensioning pin.....	Goupille de serrage
28	102796	s	s	Profilrohr, beschichtet.....	Profile tube.....	Tube Profilé
29	102552	s	s	Profilrohr.....	Profile tube.....	Tube Profilé
30	102326	s	s	Rillengabel.....	Inboard yoke.....	Mâchoire à gorge
31	102557	s	s	Kreuzgarnitur W2400 P komplett.....	Cross and bearing kit cpl.....	Bloc croisillon cpl.
32	102095	s	s	Kegel-Schmiern. DIN71412-.....	Conical grease nipple.....	Graisser conique
51	102368	s	s	Schutztrichter SD25-2480.....	Guard cone.....	Cône protecteur
52	102075	s	s	Schraube 3,5x9,5.....	Screw.....	Vis
53	102369	s	s	Gleitring SD25-2480.....	Bearing ring.....	Bague de glissement
54	102161	s	s	Gleitring SC25/SD25.....	Bearing ring.....	Bague de glissement
55	102520	s	s	Schutztrichter mit Manschette.....	Guard cone.....	Cône protecteur
56	102318	s	s	Gleitring SC25Z.....	Bearing ring.....	Bague de glissement
57	102102	s	s	Stützring Ø165.....	Reinforcing collar.....	Bague de renfort
58	102797	s	s	Schutztrichter n=RP12.....	Guard cone.....	Cône protecteur
59	102342	s	s	Haltekette 600.....	Safety chain.....	Chainette
60	102101	s	s	Haltekette.....	Safety chain.....	Chainette
90	102496	s	s	Bed-Anl. u. Gefahrenhinw.-Aufkl.....	Service instructions.....	Notice d'emploi

ERSATZTEILLISTE TAFEL - TABLE - PLAN - TAV. 21

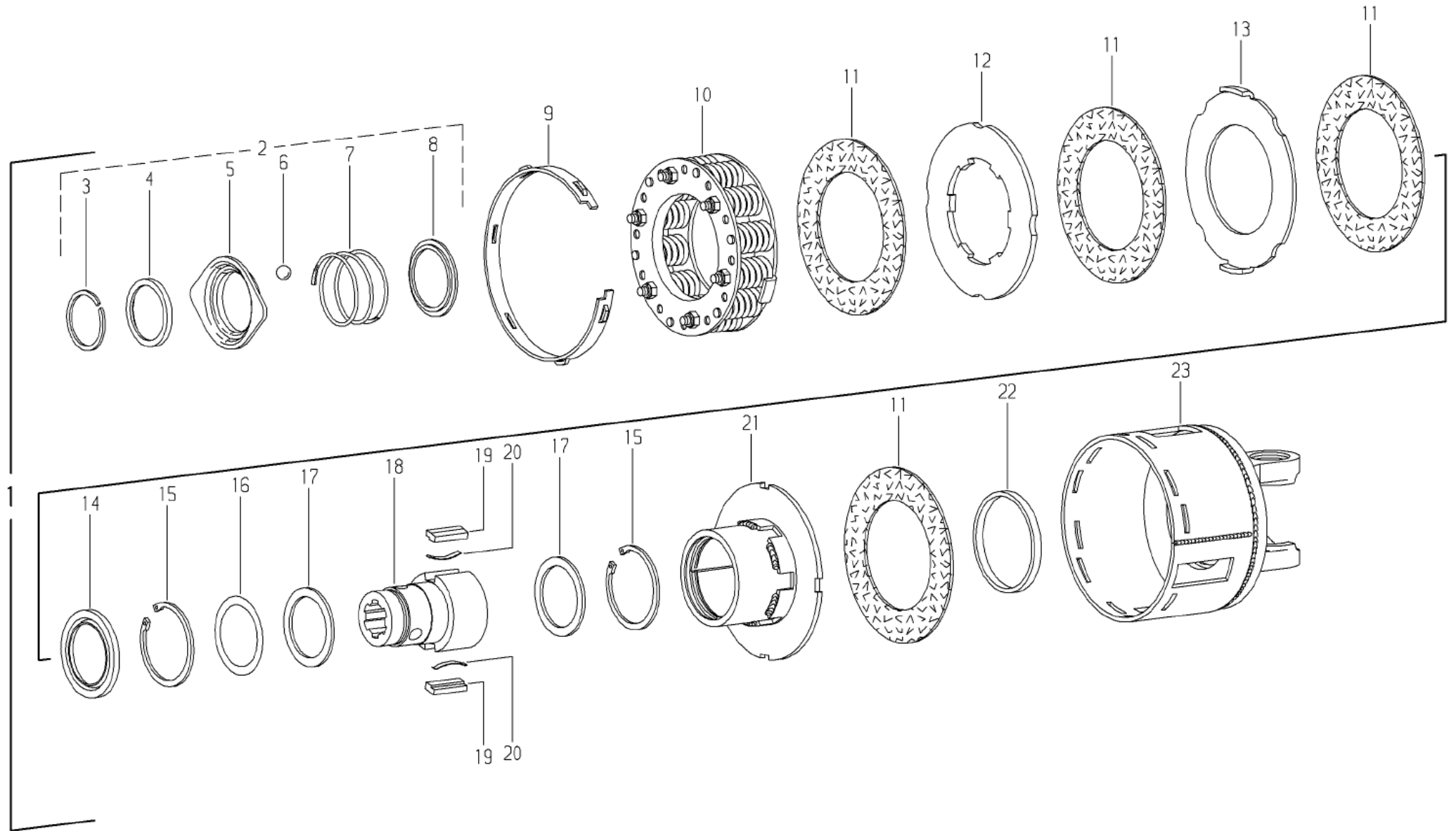

Pos	Nr.	TH 1550 Hy	TH 1800 Hy	x=Verschleißteil	*=kein Ersatzteil	s=Sonderzubehör
				x=Wear part	*=no spare parts	s=Special equipment
				x=Pièces d'usure	*=pas de pièce de rechange	s=Équipement special
				Bezeichnung des Teiles	Description of the part	Désignation de la pièce
Reib-Freilaufkuppl. Rechtsdreh.... Friction and overr. clutch.. Limiteurà friction et r. libre						
2	102622	o	o	Ziehverschluß komplett 1 3/8".....	Pull lock complete.....	Fermeture par tirage complète
3	102623	o	o	Sprengring SP 50 DIN 5417.....	Ring.....	Anneau
4	102624	o	o	Winkelring.....	Back-up ring.....	Bague d'arrêt
5	102625	o	o	Sperrhülse.....	Lock collar.....	Verrou
6	102626	o	o	Kugel DIN 5401 - 1/2" V.....	Ball.....	Bille
7	102627	o	o	Druckfeder.....	Compression spring.....	Ressort de pression
8	102628	o	o	Stützring.....	Reinforcing collar.....	Bague de renfort
9	102584	o	o	Einstellring K96.....	Setting ring.....	Bague de réglage
10	102798	o	o	Federpaket montiert.....	Spring pack.....	Bloc ressorts
11	102543	o	o	Reibscheibe.....	Friction disk.....	Disque de friction
12	102799	o	o	Mitnahmescheibe.....	Washer.....	Rondelle
13	102800	o	o	Mitnahmescheibe.....	Washer.....	Rondelle
14	102582	o	o	Dichtring.....	Seal ring.....	Bague d'étanchéité
15	107385	o	o	Sicherungsring 72x2,5 DIN 472.....	Snap ring.....	Circlip intérieur
16	102634	o	o	Paßscheiben-Satz.....	Shim kit.....	Jeu de rondelles de calage
17	124151	o	o	Stützscheibe S 56x 72x3 DIN988.....	Supporting plate.....	Rondelle de support
18	102781	o	o	Nabe.....	Hub.....	Moyeu
19	102548	o	o	Keil.....	Fitting spring.....	Ressort d'ajustage
20	102549	o	o	Blattfeder.....	Leaf spring.....	Ressort-lame
21	102556	o	o	Mitnehmer, Rechtsdrehsinn.....	Clutch housing.....	Toc
22	102542	o	o	Lauftring.....	Ring.....	Bague de roulement
23	102801	o	o	Kupplungsgehäuse.....	Coupling housing.....	Carter d'accouplement

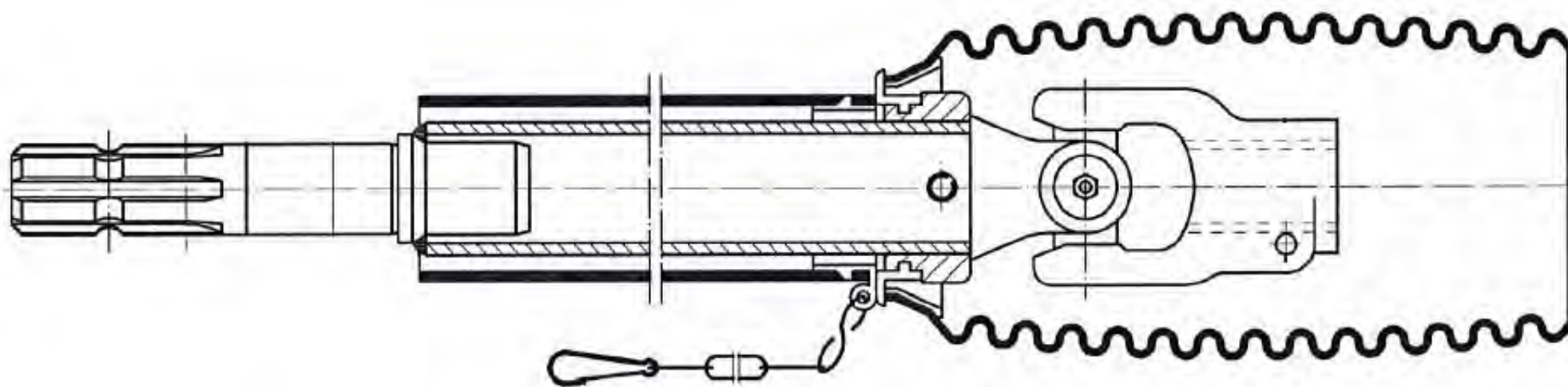

Pos	Nr.	TH 1550 Hy	TH 1800 Hy		x=Verschleißteil x=Wear part x=Pièces d'usure	*=kein Ersatzteil *=no spare parts *=pas de pièce de rechange	s=Sonderzubehör s=Special equipment s=Equipement special
					Bezeichnung des Teiles	Description of the part	Désignation de la pièce
1	153248	o	o		Zwischenwelle	Intermediate-shaft.....	Arbre intermédiaire
					Zwischenwelle ZW2400-SC25U.....	Intermediate shaft.....	Arbre intermédiaire

NUMMERNVERZEICHNIS INDEX OF NUMBERS LIST NUMERIQUE

Bestell-Nr. Part no No de commande	Tafel Table Tableau	Bestell-Nr. Part no No de commande	Tafel Table Tableau	Bestell-Nr. Part no No de commande	Tafel Table Tableau	Bestell-Nr. Part no No de commande	Tafel Table Tableau	Bestell-Nr. Part no No de commande	Tafel Table Tableau
102063	19,04	102634	21,16	108292	8,12	118555	19,60	126662	12,49
102066	19,12	102692	19,26	108292	9,13	118602	2,07	126662	16,15
102068	18,22	102781	21,18	108292	10,13	118603	16,04	126662	17,13
102068	19,22	102784	19,02	108292	11,10	118714	8,22	126667	16,08
102068	20,22	102785	19,03	108292	12,16	120292	14,17	126691	13,02
102070	19,24	102786	18,02	108420	6,22	121090	16,09	126747	4,05
102074	19,52	102787	18,03	108420	9,19	121091	16,12	126773	5,04
102075	18,53	102788	18,04	108441	1,19	121092	16,13	126821	1,20
102075	19,53	102789	18,05	108441	4,15	121108	3,15	126821	2,11
102075	20,52	102790	18,13	108441	7,26	121327	12,50	126821	6,08
102076	19,51	102790	20,13	108441	8,26	121327	16,16	126821	7,08
102095	20,32	102791	19,21	108441	13,06	121327	17,14	126821	8,08
102101	18,55	102792	20,02	108531	12,15	121980	1,34	126821	9,09
102101	20,60	102793	20,03	108531	14,14	122471	16,42	126821	10,09
102102	18,54	102794	20,04	108531	15,24	122712	11,19	126880	1,23
102102	20,57	102795	20,21	108589	1,07	122712	12,17	127112	12,08
102161	18,51	102796	20,28	108589	11,20	122735	16,02	127201	11,23
102161	20,54	102797	20,58	108589	14,06	122753	5,27	127202	11,24
102167	18,23	102798	21,10	108589	16,19	122753	6,20	127203	11,22
102179	19,25	102799	21,12	108601	5,28	122753	7,18	127204	11,09
102200	19,05	102800	21,13	108601	6,21	122753	8,18	127213	16,41
102202	19,23	102801	21,23	108601	7,19	122753	9,17	127214	16,35
102205	19,27	105186	1,28	108601	8,19	122753	10,15	127252	1,10
102318	20,56	105186	14,05	108601	9,18	122807	1,09	127252	12,22
102326	18,27	105186	16,18	108601	10,16	122903	11,25	127253	1,47
102326	20,30	105483	12,25	108671	1,37	122913	5,16	127254	11,26
102335	20,25	106903	1,46	109525	4,08	122913	6,17	127268	3,10
102342	20,59	106903	15,14	115970	15,13	122913	7,15	127274	5,06
102363	20,23	106903	16,28	115972	6,27	122913	8,15	127274	9,05
102364	20,24	107385	21,15	115972	7,21	122913	9,14	127274	10,05
102365	20,26	107386	3,09	115972	8,21	123018	6,26	127289	15,12
102368	20,51	107444	5,26	115972	13,18	123018	7,20	127291	5,15
102369	20,53	107444	6,07	115972	15,23	123018	8,20	127291	6,25
102398	18,52	107444	7,07	115973	1,13	123256	15,28	127291	7,14
102449	18,11	107444	8,07	115973	4,14	123261	9,20	127291	8,14
102492	18,12	107444	9,08	115973	13,05	123753	11,11	127454	11,15
102492	20,12	107444	10,08	115973	17,02	123756	11,12	127468	3,20
102496	18,90	107449	6,14	115979	3,21	124134	14,04	127474	12,33
102496	20,90	107454	2,10	115979	5,05	124151	21,17	127476	15,43
102520	20,55	107464	1,25	116030	16,27	124326	16,39	127510	13,19
102525	20,11	107464	2,18	116459	1,12	124330	11,31	127564	2,15
102542	21,22	107465	1,40	116530	11,21	124445	1,14	127564	6,12
102543	21,11	107465	14,10	116536	1,06	124451	10,20	127564	11,17
102548	21,19	107469	5,25	116536	12,18	124504	5,21	127570	12,42
102549	21,20	107469	6,06	116607	16,25	124512	1,45	127570	16,07
102551	18,25	107469	7,06	116609	1,44	124512	15,27	127570	17,05
102552	18,26	107469	8,06	116609	16,36	124512	16,34	127579	12,34
102552	20,29	107469	9,07	116614	15,22	124687	16,40	127581	15,52
102556	21,21	107469	10,07	116618	15,29	124702	12,29	127725	16,38
102557	18,21	107469	11,05	116623	3,18	124810	11,34	127736	1,17
102557	20,31	107469	12,04	116630	1,27	124811	11,33	127764	11,35
102582	21,14	107475	2,09	116630	11,18	124915	12,14	127770	4,02
102584	21,09	107483	11,04	116684	15,30	126242	2,06	127771	3,13
102622	21,02	107483	12,03	116685	1,15	126319	3,14	127780	2,13
102623	21,03	107596	7,25	116749	5,11	126377	5,10	127780	6,10
102624	21,04	107596	8,25	117363	12,45	126377	6,04	127789	3,12
102625	21,05	107640	5,19	117363	16,10	126377	7,04	127806	11,29
102626	21,06	108292	5,07	117363	17,08	126377	8,04	127807	1,04
102627	21,07	108292	6,16	117772	13,04	126377	9,04	127807	11,32
102628	21,08	108292	7,12	118555	15,49	126377	10,04	127808	12,28

NUMMERNVERZEICHNIS INDEX OF NUMBERS LIST NUMERIQUE

Bestell-Nr. Part no No de commande	Tafel Table Tableau	Bestell-Nr. Part no No de commande	Tafel Table Tableau	Bestell-Nr. Part no No de commande	Tafel Table Tableau	Bestell-Nr. Part no No de commande	Tafel Table Tableau	Bestell-Nr. Part no No de commande	Tafel Table Tableau
127814	16,26	128748	12,47	150839	8,05	152851	13,07	153529	1,01
127849	1,43	128748	17,10	150839	9,06	152852	2,16	153538	4,09
127850	1,42	128772	7,27	150839	10,06	152857	7,16	153539	4,10
127861	18,24	128772	8,27	150856	10,18	152857	8,16	153540	4,01
127861	20,27	128772	9,21	150856	13,12	152858	6,18	153541	5,12
127902	15,17	128772	10,21	150862	11,13	152859	5,20	161098	1,03
127918	17,03	128773	7,28	150876	13,10	152860	5,22	161323	15,31
127937	11,08	128773	8,28	150915	13,13	152869	12,32	161351	15,04
127938	13,11	128773	9,22	150927	12,23	152869	15,42	162090	16,29
127975	4,04	128773	10,22	150969	12,24	152885	5,08	162091	16,30
127978	15,05	128774	12,44	150972	12,21	152890	6,02	162092	16,31
127980	15,15	128774	17,07	151084	12,07	152894	5,01	162245	1,18
127993	7,29	128775	12,48	151109	6,01	152899	12,27	162245	7,24
127993	8,29	128775	17,11	151109	7,01	152902	12,31	162245	8,24
127993	9,23	130256	1,24	151109	8,01	152913	1,02	162245	13,08
127993	10,23	130256	14,09	151109	9,01	152914	2,08	162745	15,03
128030	15,37	130391	1,33	151109	10,01	152915	2,03	163075	15,50
128031	15,38	130655	16,14	151148	12,20	152916	6,13	163797	1,26
128035	15,39	130655	17,12	151225	12,36	152917	19,01	163986	14,16
128036	12,35	131445	1,11	151231	2,04	152918	15,48	164264	15,47
128038	15,45	132494	15,06	151241	2,05	152920	15,20	164266	14,12
128039	15,46	132553	19,11	151266	13,01	152921	15,21	164333	2,14
128041	4,13	132997	20,05	151282	12,40	152923	13,16	164333	6,11
128051	1,41	133598	14,11	151282	16,06	152925	13,14	164570	16,05
128051	14,13	134405	3,23	151454	15,40	152926	15,36	164676	1,32
128058	12,46	134924	3,22	151736	9,02	152930	15,35	164694	15,26
128058	16,11	135238	3,04	151736	10,02	152931	14,03	164811	15,09
128058	17,09	135239	3,16	151817	15,51	152934	14,02	164855	2,02
128063	5,09	140016	1,36	151822	1,39	152937	14,07	165782	17,15
128063	6,03	140171	2,17	151852	11,06	152941	14,01	165821	16,03
128063	7,03	150083	12,41	151860	16,17	152948	16,20	489353	5,03
128063	8,03	150084	17,04	151874	16,01	152949	16,21	489353	10,12
128063	9,03	150093	7,09	151944	15,19	152950	15,11	489353	11,01
128063	10,03	150093	8,09	152063	5,18	152955	10,19	489353	12,01
128070	15,01	150093	9,10	152063	7,10	152960	3,02	489401	11,07
128092	4,16	150093	10,10	152063	8,10	152961	3,17	489422	6,15
128101	4,17	150094	11,14	152063	9,11	152965	15,25	489422	9,12
128107	3,05	150322	11,28	152063	10,11	152966	14,15	489422	11,02
128112	3,19	150423	5,14	152100	15,16	152967	1,35	489422	12,19
128120	15,02	150423	6,24	152140	16,32	152967	3,03	489466	5,24
128121	11,30	150423	7,13	152149	9,15	152968	15,44	489466	6,19
128170	15,10	150423	8,13	152151	10,14	152969	15,34	489466	7,17
128271	13,15	150447	12,06	152254	15,32	152970	15,33	489466	8,17
128339	16,23	150451	1,22	152499	16,37	152972	5,17	489466	9,16
128356	16,33	150467	12,11	152584	11,16	152973	17,01	489823	6,23
128393	4,12	150470	12,12	152620	1,05	152979	2,01	489823	7,11
128393	5,13	150471	12,09	152716	15,18	152983	13,03	489823	8,11
128429	1,38	150473	12,13	152746	3,01	152990	15,34	489823	11,27
128440	3,11	150501	12,02	152747	15,07	152991	15,33	489823	12,26
128441	13,17	150512	11,03	152761	4,06	152992	1,29	489856	15,53
128489	4,07	150519	12,39	152763	4,03	152996	12,43	498633	15,54
128498	6,28	150530	5,02	152768	15,08	152996	17,06	498801	1,08
128498	7,22	150530	12,05	152801	7,02	153011	18,01		
128624	3,06	150569	16,22	152801	8,02	153015	12,37		
128625	3,07	150574	13,09	152807	2,12	153016	12,38		
128626	3,08	150581	16,24	152807	6,09	153022	1,90		
128681	4,11	150624	12,10	152811	1,21	153023	1,91		
128714	5,23	150626	10,17	152845	1,16	153104	20,01		
128724	14,08	150839	6,05	152851	7,23	153248	1,30		
128740	15,41	150839	7,05	152851	8,23	153248	22,01		

fella.eu



FELLA-Werke GmbH
Fellastr. 1-3 • D-90537 Feucht
Tel.: +49 (0)9128 - 73229 • Fax +49 (0)9128 - 73110
Service@fella.eu



ET