

FELLA

Turboheuer

- Ⓓ Ersatzteilliste
- Ⓕ Liste de Pièces de Rechange
- ⒼⒸ Spare Parts List

TH 900 D Hydro

ab Masch.-Nr. JM 00606

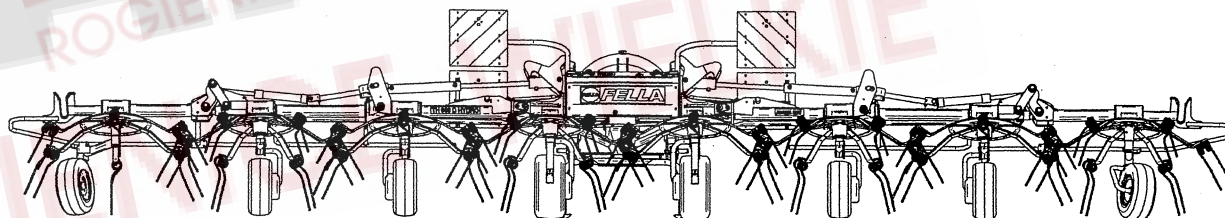

Ausgabe - Edition - Edition

043/2

BAZA MASZYNOWA

D

DANEX

EX

ROGIENICE WIELKIE

D ERSATZTEILLISTE

WICHTIG BEI BESTELLUNG VON ERSATZTEILEN

Für das zu ersetzende Teil ist anhand der nachfolgenden Ersatzteilliste die genaue Bestell-Nummer und die Bezeichnung festzustellen.

Besonders aber bitten wir um Angabe des auf dem Typenschild eingepprägten Maschinen-Typen und der Maschinen-Nummer, um Fehllieferungen von Ersatzteilen zu vermeiden. Die genaue Anschrift sowie Versandart (per Post, Paketdienst, Nachtexpress oder Spedition Ihrer Wahl) ist unbedingt anzugeben.

Die in der Ersatzteilliste mit "X" gekennzeichneten Ersatzteile unterliegen während des Betriebes natürlichem Verschleiß und sind daher von der Garantie ausgenommen. Vor jedem Einsatz ist die Überprüfung der Funktionsfähigkeit dieser Teile erforderlich. Gegebenenfalls muss der Austausch erfolgen. Für Folgeschäden, die durch nicht rechtzeitiges Auswechseln von Verschleißteilen entstehen, besteht kein Garantieanspruch.

F CATALOGUE DES PIÈCES DE RECHANGE

NOTE IMPORTANTE RELATIVE AUX COMMANDES DE PIÈCES DÉTACHÉES

Déterminez le numéro exact de référence et la désignation de la pièce à échanger, en consultant la liste suivante des pièces de rechange, s.v.p.

Nous vous demandons en particulier, pour éviter les erreurs dans les livraisons en pièces détachées, de bien indiquer le numéro de la série du type de la machine, qui est marqué sur la plaque du constructeur, ainsi que le numéro de la machine. Toujours indiquer l'adresse avec précision, ainsi que le mode d'expédition choisi (par voie postale, par petit paquet, par colis postal, en service express de nuit, ou par un autre mode d'expédition que ceux ci-dessus cités).

Les pièces de rechange marquées "X" dans la liste des pièces de rechange sont soumises à l'usure par détérioration naturelle pendant le service, et pour cela ne sont pas couvertes par notre garantie. Avant toute utilisation, il faut contrôler le bon fonctionnement de ces pièces. Si nécessaire, il faut les remplacer. Nous ne pouvons pas accepter de garantie pour dommages consécutifs résultant du fait que les pièces d'usure n'ayant pas été remplacées au bon moment.

GB SPARE PARTS CATALOGUE

IMPORTANT NOTE CONCERNING ORDERS ON SPARE PARTS

Please use the following spare parts list in order to identify the part to be replaced, and quote its exact part number and description. In particular, you are requested to quote machine type and machine no. indicated marked on the nameplate, in order to prevent supply of wrong parts. Please always mention your complete address as well as kind of transport (post parcel, parcel service, overnight express or forwarding agency according to your choice).

The spare parts marked "X" in the spare parts list are subject to normal wear and tear during operation, and therefore are not covered by our warranty. Prior to every work these parts must be checked for perfect operation. If necessary, they have to be replaced. We cannot accept any warranty for consequential damage which is due to the fact that wear parts have not replaced in proper time.

NL ONDERDELENLIJST

BELANGRIJK VOOR HET BESTELLEN VAN ONDERDELEN

Volgens bijgaande onderdelenlijst is het juiste bestelnummer en de omschrijving van het te vervangen deel vast te stellen.

In het bijzonder vragen wij U, het op het typeplaatje ingestempelde machinetype en machinenummer op te geven, om foutieve leveringen van onderdelen te vermijden. Beslist noodzakelijk is het vermelden van het juiste adres, met postkantoor of NS-station en postcode, alsmede de verzendingswijze (pakje, postpakket, vracht-, ijl- of expresgoed).

De onderdelen, die in de onderdelenlijst met een "X" zijn gemerkt, zijn tijdens het gebruik onderhevig aan normale slijtage en vallen daarom niet onder de garantiebepalingen. De toestand van deze delen dient, telkens vóór het werk begint, te worden gecontroleerd op hun goede werking. Zonodig versleten delen vervangen. Eventuele schade, tengevolge van niet tijdige vervanging van versleten onderdelen, wordt niet door de garantie gedekt.

I LISTINO RICAMBI MACCHINE FELLA

NOTE IMPORTANTI PER ORDINI DI RICAMBI

Individuare l'esatto codice ricambi composto da 6 cifre e la denominazione del ricambio da ordinare consultando il seguente listino ricambi.

Per evitare inconvenienti, Vi preghiamo di indicare inoltre la matricola della macchina e l'anno di costruzione. Ogni macchina ha una targhetta, dove sono incisi questi dati. Indispensabile per ogni ordine sono anche il Vs. indirizzo completo e la modalità di trasporto (tramite poste, corriere espresso, notturno oppure una ditta di spedizione ai Vostra scelta).

I ricambi contraddistinti con la lettera "X" sono ricambi a largo consumo e soggette a naturale usura. Per questi ricambi non è prevista alcuna garanzia. Preghiamo controllare con attenzione la funzionalità dei ricambi a largo consumo prima di iniziare il lavoro. In caso necessario procedere all'immediata sostituzione. La ditta FELLA WERKE GmbH & Co. KG non si assume alcuna responsabilità per danni sorti per la non tempestiva sostituzione di questi ricambi.

E LISTA DE PIEZAS DE RECAMBIO

IMPORTANTE PARA PEDIR PIEZAS DE RECAMBIO

Averiguar n° ref. y denominación exacta de la pieza a recambiar usando la lista de recambio siguiente.

Les rogamos especialmente indicarnos tipo y número de la máquina, estampados en la placa indicador para evitar el suministro de piezas de recambio incorrectas. Siempre mencionar la dirección exacta y el modo de envío (correo, servicio de paquetes, reparto urgente o agencia de expedición según su deseo).

Las piezas marcadas por "X" en la lista de recambio son piezas de desgaste y por eso no forman parte de nuestra garantía. Antes de cada empleo de la máquina hay que revisar la función de estas piezas. En caso de necesidad hay que reemplazarlas. Daños que resultan del recambio retrasado de estas piezas no forman parte de nuestra garantía.

ERSATZTEILLISTE TAFEL - TABLE - PLAN - TAV. 1

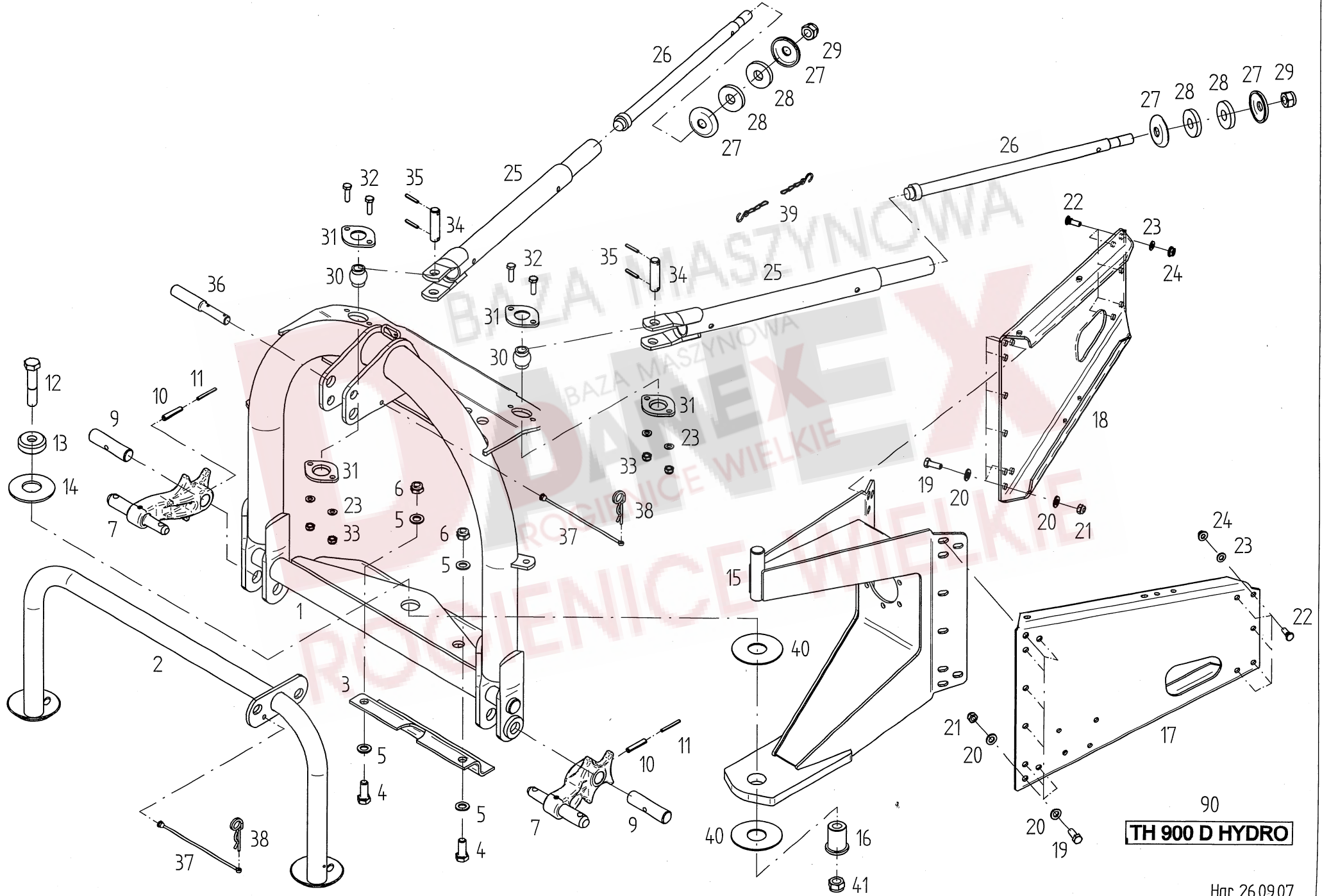

90
TH 900 D HYDRO

Tafel, Table, Plan, Tav.

1

Pos	Nr.	TH 900 D Hy		x=Verschleißteil x=Wear part x=Pièces d'usure	*=kein Ersatzteil *=no spare parts *=pas de pièce de rechange	s=Sonderzubehör s=Special equipment s=Équipement special
				Bezeichnung des Teiles	Description of the part	Désignation de la pièce
				Dreipunktbock.....	3-point-headrack.....	Attelage 3-point
1	152989	o		Dreipunktbock.....	3-point-headrack.....	Attelage 3-points
2	151510	o		Stützbügel.....	Supporting yoke.....	Étrier de support
3	150086	o		Lagerblech	Bearing Plate.....	Plaque de palier
4	109471	o		6kt-Schr.M16X 40- 8.8-A0C DIN933.....	Hexagonal bolt.....	Boulon hexagonal
5	115979	o		Scheibe DIN 125- 17 -A0C	Washer	Rondelle
6	116699	o		6kt-Mutter M16- 8 -A0C DIN985.....	Hexagonal nut.....	Écrou hexagonal
7	164301	o		Unterlenkerhebel.....	Lower link lever.....	Lévier du bras de guidage
9	122807	o		Bolzen	Pin.....	Boulon
10	127252	o		Spannstift ISO 8752-10x55-A-ST Dacromet.....	Tensioning pin.....	Goupille de serrage
11	127253	o		Spannstift ISO 8752- 6x55-A-ST Dacromet.....	Tensioning pin.....	Goupille de serrage
12	128337	o		6kt.-SchraubeDIN 960-M20x1,5x100-8.8-Dac	Hexagonal bolt.....	Boulon hexagonal
13	151881	o		Druckscheibe.....	Pressure piece.....	Pièce de pression
14	127995	o		Tellerfeder 100x41x5 verz.....	Disc spring.....	Ressort à disques
15	152679	o		Konsole	Bracket.....	Console
16	151880	o		Buchse.....	Bushing.....	Douille
17	152678	o		Seitenblech links.....	Side plate left.....	Plaque latérale gauche
18	152677	o		Seitenblech rechts.....	Side plate right.....	Plaque latérale droite
19	126308	o		6kt-Schr.M12X 30-10.9-DAC DIN933 Vpl.....	Hexagonal bolt	Boulon hexagonal
20	105186	o		Scheibe DIN 125- 13 -A0C.....	Washer	Rondelle
21	108589	o		6kt-Mutter M12- 8 -A0C DIN985.....	Hexagonal nut.....	Écrou hexagonal
22	132435	o		Rändelschr. M10X30-12.9-MV8	Knurled bolt.....	Vis moletée
23	115973	o		Scheibe DIN 125- 10.5-A0C	Washer	Rondelle
24	126287	o		6kt-Mutter M10-10 -A0C Vripp.....	Hexagonal nut.....	Écrou hexagonal
25	161362	o		Führungsrohr.....	Guide tube.....	Tube de guidage
26	151027	o		Zugstange.....	Pull rod.....	Barre de traction
27	150091	o		Scheibe gewölbt 21x69x4.....	Washer	Rondelle
28	122867	o		Gummischeibe.....	Rubber washer.....	Rondelle caoutchouc
29	127267	o		6kt-Mutter M20- 8 -A0C DIN985.....	Hexagonal nut.....	Écrou hexagonal
30	151628	o		Kugel S 38.....	Ball.....	Bille
31	151634	o		Flansch	Flange.....	Bride
32	116623	o		6kt-Schr.M10X 35- 8.8-A0C DIN933.....	Hexagonal bolt.....	Boulon hexagonal
33	108441	o		6kt-Mutter M10- 8 -A0C DIN985.....	Hexagonal nut.....	Écrou hexagonal
34	122932	o		Bolzen	Pin.....	Boulon
35	107451	o		Spannstift ISO 8752- 6x 36-A-ST Dacromet.....	Tensioning pin.....	Goupille de serrage
36	122613	o		Oberlenkerstufenbolzen KAT 1/2.....	Bolt of upper link assembly.....	Boulon grandué du bras de guidage, sup.
37	122466	o		Halteschnur 240 lg.	Holding rope.....	Corde de retenue
38	115916	x		Federstecker 5 DIN 11024 St ZN 3.....	Plug.....	Connecteur à ressort
39	117245	o		Knotenkette 2,8x960 22 Gl. DIN 5686.....	Kotted link chain.....	Chaîne à nouées
40	151855	o		Reibscheibe 110x41x3.....	Washer	Rondelle
41	128190	o		6kt-Mutter M20x1,5 8-A0C DIN985.....	Hexagonal nut.....	Écrou hexagonal
90	151816	o		Satz Abziehbilder TH 900 D Hydro.....	Set of decals.....	Jeu d' étiquettes

ERSATZTEILLISTE TAFEL - TABLE - PLAN - TAV. 2

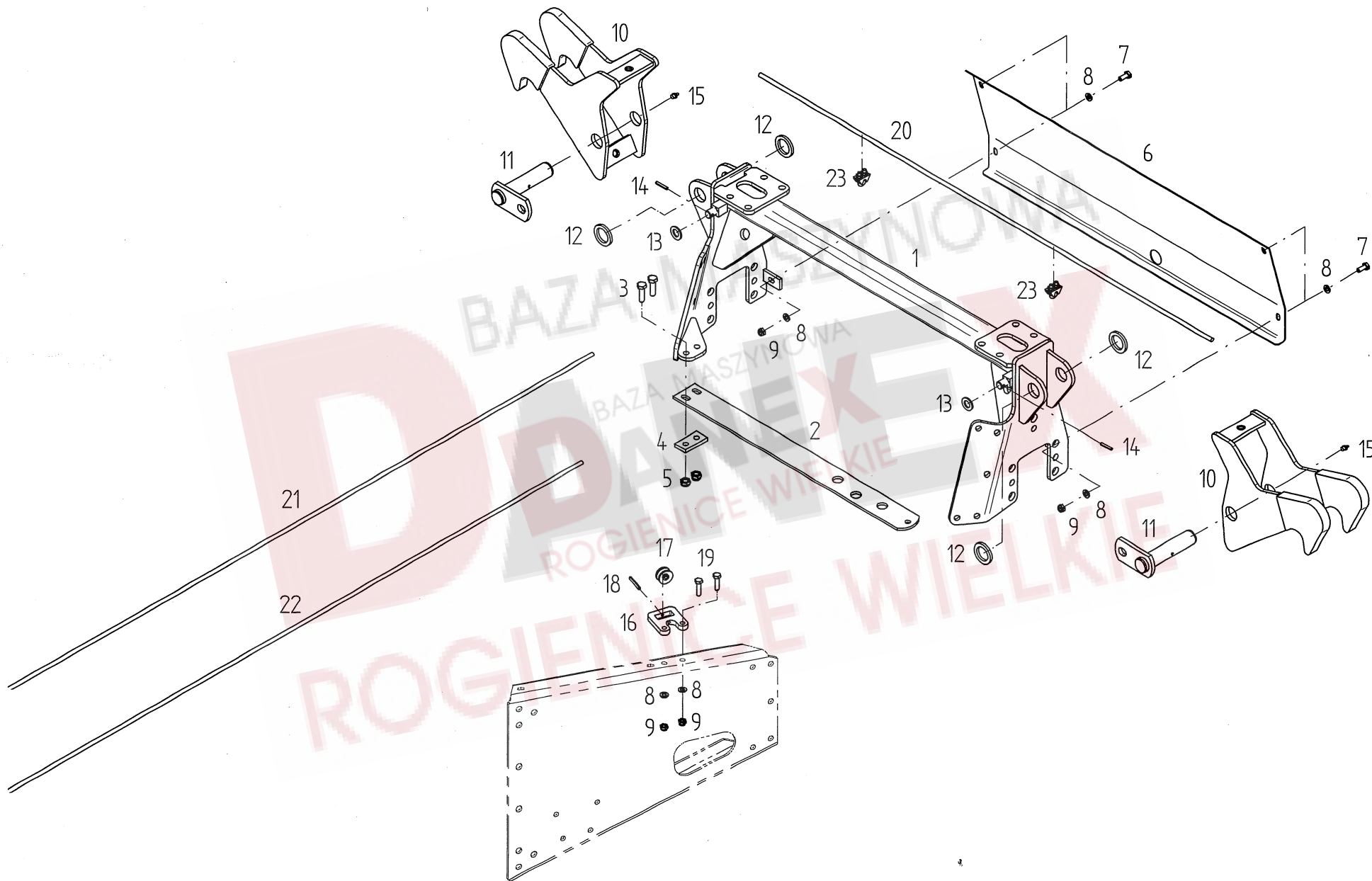

Pos	Nr.	TH 900 D Hy			x=Verschleißteil x=Wear part x=Pièces d'usure	*=kein Ersatzteil *=no spare parts *=pas de pièce de rechange	s=Sonderzubehör s=Special equipment s=Équipement special
					Bezeichnung des Teiles	Description of the part	Désignation de la pièce
					Brücke.....	Carrier.....	Bras portant
1	151645	o			Brücke.....	Carrier.....	Bras portant
2	150141	o			Flachfeder.....	Flat spring.....	Ressort plat
3	116623	o			6KT-SCHR.M10X 35- 8.8-A0C DIN933.....	Hexagonal bolt.....	Boulon hexagonal
4	150695	o			Lasche.....	Tongue.....	Eclisse
5	108441	o			6kt-Mutter M10- 8 -A0C DIN985.....	Hexagonal nut.....	Écrou hexagonal
6	151668	o			Abdeckblech.....	Wheel guard.....	Tôle de protection
7	107727	o			6kt.-Schraube DIN 933-M 8x20-8.8-A0C	Hexagonal bolt.....	Boulon hexagonal
8	115972	o			Scheibe DIN 125- 8.4 -A0C	Washer.....	Rondelle
9	108531	o			6kt.-Mutter DIN 985-M 8-8A0C	Hexagonal nut.....	Écrou hexagonal
10	152094	o			Sicherungshaken.....	Safety hook.....	Crochet de sûreté
11	151728	o			Scharnierachse.....	Hinge axle.....	Axe de charnière
12	128269	o			Scheibe DIN1441- 31 -A0C.....	Washer.....	Rondelle
13	115986	o			Scheibe DIN 126- 15.5 -A0C.....	Washer.....	Rondelle
14	107438	o			Spannstift ISO 8752- 5x 30-A-ST Dacromet.....	Tensioning pin.....	Goupille de serrage
15	126821	o			Kegelschmiernip. A M8X1 DIN71412.....	Conical grease nipple.....	Graisser conique
16	151780	o			Seilrollenhalter	Rope pulley holder.....	Support de poulie de câble
17	127516	o			Seilrolle 30 mm.....	Rope pulley.....	Poulie de câble
18	107441	o			Spannstift ISO 8752- 5x 40-A-ST Dacromet.....	Tensioning pin.....	Goupille de serrage
19	105483	o			6kt-Schr.M 8X 30- 8.8-A0C DIN933.....	Hexagonal bolt.....	Boulon hexagonal
20	123263	x			Seil 8x1250 schwarz.....	Pulling rope, black.....	Câble, noir
21	122923	x			Seil 8x5000 schwarz.....	Rope, black.....	Câble, noir
22	123775	x			Seil 8x5000 rot.....	Rope, red.....	Câble, rouge
23	108428	o			Drahtseilklemme DIN1142 - S 6.5.....	Wire rope clamp.....	Borne de câble métallique

ERSATZTEILLISTE TAFEL - TABLE - PLAN - TAV. 3

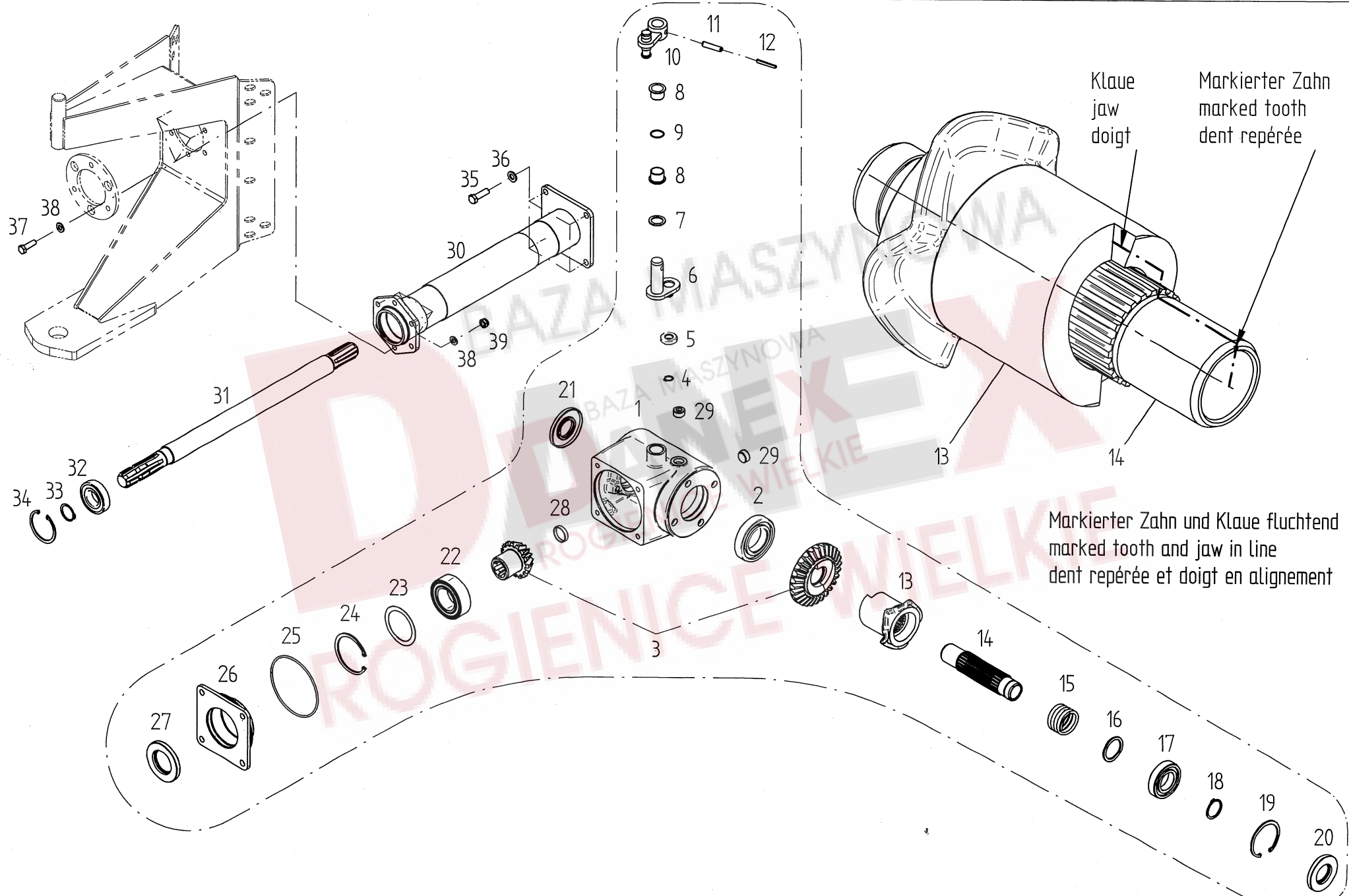

Klaue
jaw
doigt

Markierter Zahn
marked tooth
dent repérée

Markierter Zahn und Klaue fluchtend
marked tooth and jaw in line
dent repérée et doigt en alignement

Pos	Nr.	TH 900 D Hy	x=Verschleißteil x=Wear part x=Pièces d'usure	*=kein Ersatzteil *=no spare parts *=pas de pièce de rechange	s=Sonderzubehör s=Special equipment s=Équipement special
			Bezeichnung des Teiles	Description of the part	Désignation de la pièce
Mittelgetriebe und Lagerrohr..... Center gearbox and tube... Engrenage central et bourreau					
0	151801	o	Mittelgetriebe mont.....	Center gearbox mounted.....	Engrenage central monté
1	151783	*	Getriebegehäuse.....	Gearbox housing.....	Boîte de vitesse
2	127683	o	Rillenkugellager 6211 DIN 625.....	Grooved ball bearing.....	Roulement rainuré à billes
3	151840	o	Radsatz 151785/151786.....	Wheel set.....	Jeu de roues
4	128237	o	Sicherungsring 12x1 DIN 471.....	Snap ring.....	Circlip extérieur
5	151841	o	Rolle.....	Roller.....	Poulie
6	151795	o	Schalthebel.....	Gear shift lever.....	Levier de changement de vitesse
7	116017	o	Stützscheibe 25x35x2 DIN 988.....	Supporting plate.....	Rondelle de support
8	162619	o	Bundbuchse GFM-2528-21.....	Flange sleeve.....	Douille à collet
9	128285	o	Runddichtring 25x2 N-NBR70 DIN 3770.....	Round seal.....	Joint torique d'étanchéité
10	151799	o	Hebel.....	Handle.....	Levier
11	105464	o	Spannstift ISO 8752-10x45-A-ST Dacromet.....	Tensioning pin.....	Goupille de serrage
12	107453	o	Spannstift ISO 8752- 6x45-A-ST Dacromet.....	Tensioning pin.....	Goupille de serrage
13	151557	o	Schaltklaue.....	Shifter fork.....	Griffe d'accouplement
14	151800	o	Hohlwelle.....	Hollow shaft.....	Arbre creux
15	150029	o	Druckfeder 52x5,6x60.....	Compression spring.....	Ressort de pression
16	127541	o	Stützscheibe S45x56x3 DIN 988.....	Supporting plate.....	Rondelle de support
17	105328	o	Rillenkugellager 6208 DIN 625.....	Grooved ball bearing.....	Roulement rainuré à billes
18	107369	o	Sicherungsring 40x1,75 DIN 471.....	Snap ring.....	Circlip extérieur
19	107386	o	Sicherungsring 80x2,5 DIN 472.....	Snap ring.....	Circlip intérieur
20	127268	o	Wellendichtring AS 40x80x10-NB DIN 3760.....	Seal.....	Bague à lèvres avec ressort
21	127682	o	Wellendichtring AS 40x90x 8-NB DIN 3760.....	Seal.....	Bague à lèvres avec ressort
22	128279	o	Schräggugellager 3210 DIN 628.....	Angular ball bearing.....	Roulement incliné à billes
23	126755	o	Pass-Scheibe 70X 90X 0,5 DIN988.....	Adlusting washer.....	Rondelle d'ajustage
24	108653	o	Sicherungsring 90x3 DIN 472.....	Snap ring.....	Circlip extérieur
25	127264	o	Runddichtring 133x3,5 -N-NBR70 DIN 3770.....	Round seal.....	Joint torique d'étanchéité
26	151784	o	Getriebedeckel.....	Gearbox cover.....	Couvercle d'engrenage
27	128284	o	Wellendichtring A 50x90x10-NB DIN 3760.....	Seal.....	Bague à lèvres avec ressort
28	128280	o	Verschlußkappe VK35x8 NBR STEFA.....	Sealing cover.....	Couvercle de fermeture
29	127493	o	Verschlußschraube DIN 906-M 24x1,5 A0C.....	Plug screw.....	Bouchon fileté
30	151663	o	Lagerrohr.....	Bearing tube.....	Tube de palier
31	151807	o	Antriebswelle.....	Drive shaft.....	Arbre d'entraînement
32	108570	o	Rillenkugellager 6207-2RS DIN 625.....	Grooved ball bearing.....	Roulement rainuré à billes
33	107367	o	Sicherungsring 35x1,5 DIN 471.....	Snap ring.....	Circlip extérieur
34	107385	o	Sicherungsring 72x2,5 DIN 472.....	Snap ring.....	Circlip intérieur
35	116630	o	6kt.-Schraube DIN 933-M 12x40-8.8-A0C.....	Hexagonal bolt.....	Boulon hexagonal
36	105186	o	Scheibe DIN 125-13-A0C.....	Washer.....	Rondelle
37	127736	o	6kt-Schr.M10X 35-8.8- DIN933 Vpl.....	Hexagonal bolt.....	Boulon hexagonal
38	115973	o	Scheibe DIN 125- 10,5 -A0C.....	Washer.....	Rondelle
39	108441	o	6kt-Mutter M10- 8 -A0C DIN985.....	Hexagonal nut.....	Écrou hexagonal

ERSATZTEILLISTE TAFEL - TABLE - PLAN - TAV. 4

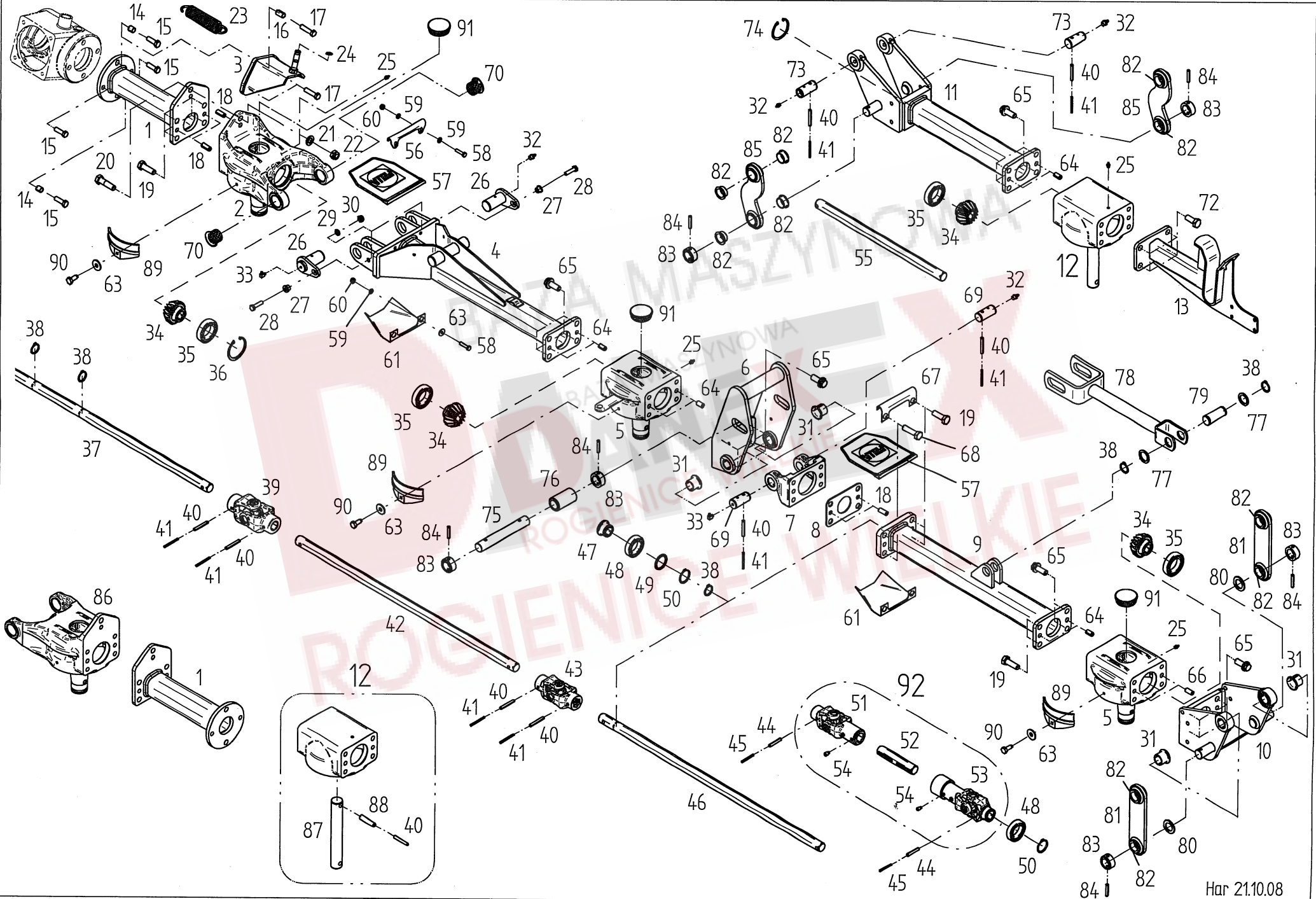

Pos	Nr.	TH 900 D Hy	x=Verschleißteil x=Wear part x=Pièces d'usure	*=kein Ersatzteil *=no spare parts *=pas de pièce de rechange	s=Sonderzubehör s=Special equipment s=Equipement special
			Bezeichnung des Teiles	Description of the part	Désignation de la pièce
			Rahmen.....	Frame.....	Chassis
1	153242	o	Rahmenrohr-mitte	Center frame pipe.....	Tube de châssis centre
2	151782	o	Scharnierkopf verstärkt links.....	Case, left.....	Boîtier, gauche
3	152285	o	Zylinderhalterung.....	Holder.....	Attache
4	153241	o	Rahmenrohr innen.....	Inside frame pipe.....	Tube de châssis intérieur
5	151750	o	Kreiselkopf	Rotor head.....	Boîtier
6	151679	o	Rahmenverriegelung mit Lagerbuchsen.....	Lock assembly with bushings.....	Verrouillage avec douille
7	151109	o	Scharnierhälfte innen	Hinge half inside.....	Demi-charnière intérieur
8	151677	o	Lagerstützblech	Supporting plate.....	Tôle de support
9	151618	o	Rahmenrohr mitte.....	Center frame pipe.....	Tube de châssis centre
10	152099	o	Scharnierhälfte aussen mit Lagerbuchsen	Hinge half outside with bushings.....	Demi-charnière extérieur avec douille
11	151768	o	Rahmenrohr aussen.....	Frame pipe outside.....	Tube de châssis extérieur
12	489353	o	Kreiselkopf vormontiert	Rotor head.....	Boîtier
13	152625	o	Arretierträger.....	Locking device.....	Dispositif d'arrêt
14	126387	o	Spannstift DIN 7346- 16x 18 Dacromet.....	Tensioning pin.....	Goupille de serrage
15	126383	o	6kt-Schr.M12X40-10.9-A0C DIN933 Vpl.....	Hexagonal bolt.....	Boulon hexagonal
16	128389	o	Spannstift DIN 7346- 16x 28 Dacromet.....	Tensioning pin.....	Goupille de serrage
17	126656	o	6kt-Schr.M12X50-10.9-MV8 DIN931 Vpl.....	Hexagonal bolt.....	Boulon hexagonal
18	126773	o	Spannstift ISO 8752- 13x 32-A-ST Dacromet.....	Tensioning pin.....	Goupille de serrage
19	127274	o	6kt-Schr.M16X50-8.8-A0C DIN933 Vpl.....	Hexagonal bolt.....	Boulon hexagonal
20	107631	o	6kt-Schr.M16X 60- 8.8-A0C DIN931.....	Hexagonal bolt.....	Boulon hexagonal
21	115979	o	Scheibe DIN 125- 17 -A0C	Washer.....	Rondelle
22	116699	o	6kt-Mutter M16- 8 -A0C DIN985.....	Hexagonal nut.....	Écrou hexagonal
23	132982	o	Zugfeder 5 X 37 X 180	Pulling spring.....	Ressort de tension
24	116032	o	Sicherungsring 16x1 DIN 471.....	Snap ring.....	Circlip extérieur
25	108292	o	Kegelschmiernip. A S8X1 DIN71412.....	Conical grease nipple.....	Graisseur conique
26	151671	o	Scharnierbolzen	Hinge bolt.....	Boulon de charnière
27	162245	o	Bundbuchse	Flange sleeve.....	Douille à collet
28	117772	o	6kt-Schr.M10X 40- 8.8-A0C DIN933.....	Hexagonal bolt.....	Boulon hexagonal
29	115973	o	Scheibe DIN 125- 10.5-A0C	Washer.....	Rondelle
30	108441	o	6kt-Mutter M10- 8 -A0C DIN985.....	Hexagonal nut.....	Écrou hexagonal
31	122913	o	Bundbuchse 35W34/45X30.....	Flange sleeve.....	Douille à collet
32	126821	o	Kegelschmiernip. A M8X1 DIN71412.....	Conical grease nipple.....	Graisseur conique
33	127971	o	Kegelschmiernip. C M8X1 DIN71412.....	Conical grease nipple.....	Graisseur conique
34	122753	o	Kegelrad 4.5/15.....	Bevel wheel.....	Pignon conique
35	108601	o	Rillenkugell. 6009 2RS DIN625.....	Grooved ball bearing.....	Roulement rainuré à billes
36	108420	o	Sicherungsring 75X2.5 DIN 472.....	Snap ring.....	Circlip extérieur
37	152261	o	Sechskantwelle 1334/SW27.....	Hexagonal shaft.....	Arbre hexagonal
38	124504	o	Sicherungsring 30X2 DIN 471.....	Snap ring.....	Circlip extérieur
39	151555	o	Kreuzgelenk G4.....	Universal joint.....	Joint de cardan
40	107469	o	Spannstift ISO 8752- 8x 60-A-ST.....	Tensioning pin.....	Goupille de serrage
41	107444	o	Spannstift ISO 8752- 5x 60-A-ST.....	Tensioning pin.....	Goupille de serrage
42	152262	o	Sechskantwelle 959/SW27.....	Hexagonal shaft.....	Arbre hexagonal
43	489466	o	Kreuzgelenk.....	Universal joint.....	Joint de cardan
44	127178	o	Spannstift ISO 8752- 8x 50-A-ST.....	Tensioning pin.....	Goupille de serrage
45	127399	o	Spannstift ISO 8752- 5x 50-A-ST.....	Tensioning pin.....	Goupille de serrage
46	152263	o	Sechskantwelle 976,5/SW27.....	Hexagonal shaft.....	Arbre hexagonal
47	151678	o	Sechskantnabe.....	Hub.....	Moyeu
48	127761	o	Rillenkugell. 6008-2RS DIN625.....	Grooved ball bearing.....	Roulement rainuré à billes
49	124955	o	Stütz-Scheibe 40X50X 2.5 DIN988.....	Supporting plate.....	Rondelle de support
50	127789	o	Sicherungsring 40X1.75A0CDIN 471.....	Snap ring.....	Circlip extérieur
51	151824	o	Kreuzgelenk G2200 innen.....	Universal joint inside.....	Joint de cardan intérieur
52	151640	o	Sechskantwelle 154/SW27.....	Hexagonal shaft.....	Arbre hexagonal
53	151825	o	Kreuzgelenk G2200 aussen.....	Universal joint outside.....	Joint de cardan extérieur
54	128272	o	Gew.stift DIN 915-M10x16-45H A0C.....	Threaded bolt.....	Oulon fileté
55	152264	o	Sechskantwelle 552/SW27.....	Hexagonal shaft.....	Arbre hexagonal
56	151813	o	Scharnierblech.....	Hinge plate.....	Plaque de charnière
			Fortsetzung nächste Seite.....	Continued on next page....	Continué sur la page suivante

ERSATZTEILLISTE TAFEL - TABLE - PLAN - TAV. 5

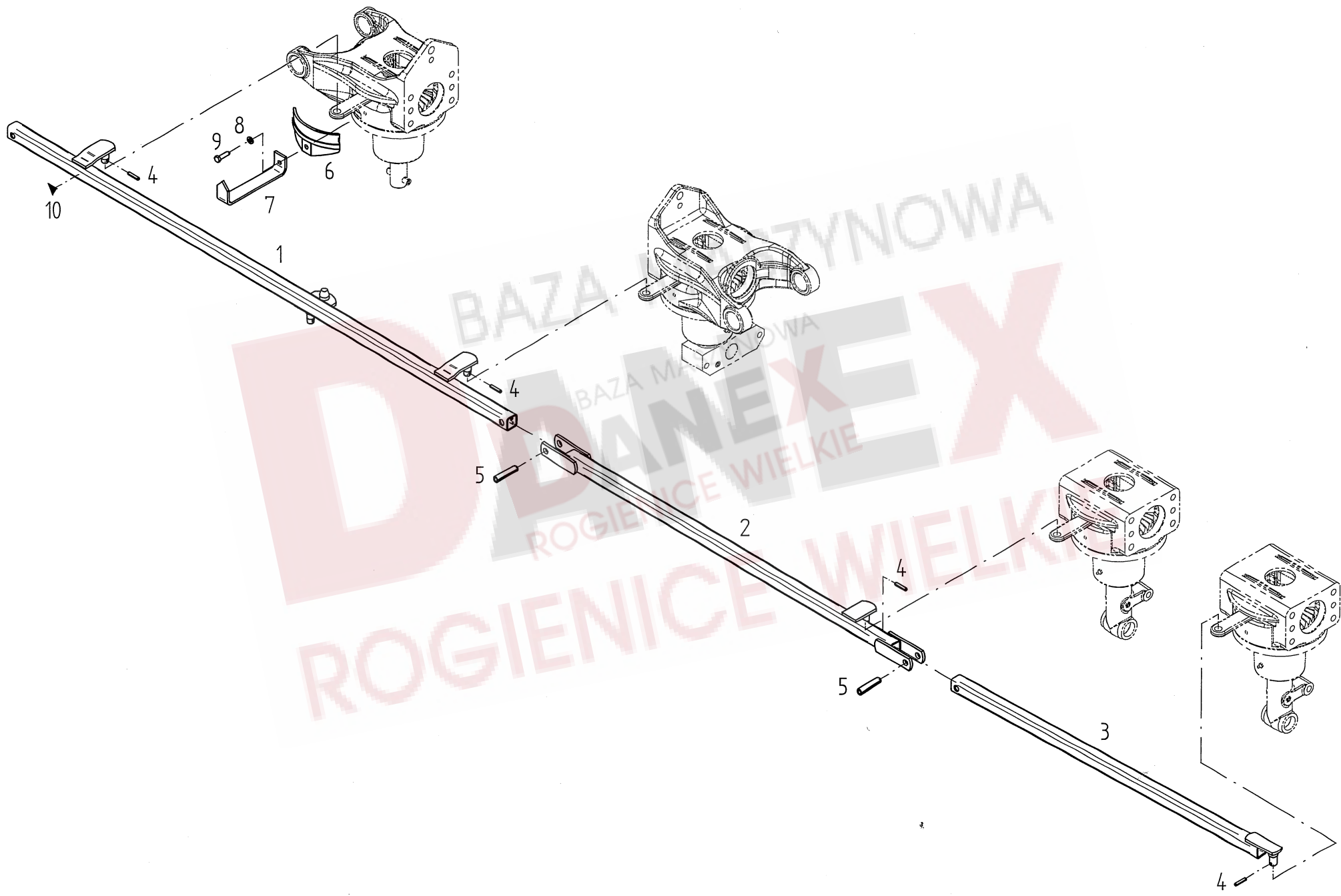

BAZA
DANEK
ROGIENICE WIELKIE

Pos	Nr.	TH 900 D Hy	Bezeichnung des Teiles	Description of the part	Désignation de la pièce
			x=Verschleißteil x=Wear part x=Pièces d'usure	*=kein Ersatzteil *=no spare parts *=pas de pièce de rechange	s=Sonderzubehör s=Special equipment s=Équipement special
			Gestänge.....	Linkage.....	Tiges
1	151692	o	Gestänge mitte.....	Linkage, center.....	Tiges, centre
2	152119	o	Gestänge innen.....	Inner linkage.....	Tiges, intérieur
3	150628	o	Gestänge.....	Linkage.....	Tiges
4	107449	o	Spannstift ISO 8752- 6x 30-A-ST Dacromet.....	Tensioning pin.....	Goupille de serrage
5	107483	o	Spannstift ISO 8752-13x 60-A-ST Dacromet.....	Tensioning pin.....	Goupille de serrage
6	123018	o	Bürstenleiste.....	Brush strip.....	Barre à brosse
7	152512	o	Zeiger.....	Pointer.....	Aiguille
8	115972	o	Scheibe DIN 125- 8.4-A0C.....	Washer.....	Rondelle
9	128498	o	Schneidschr..AM 8X30-A0C DIN7513.....	Tapping screw.....	Vis autotaraudeuse
10	152511	o	Aufkleber.....	Label.....	Autocollant
Fortsetzung von Tafel 4..... Continued from table 4..... Continué de la plan 4					
57	152063	o	Scharnierabdeckung.....	Cover plate for winge.....	Plaque de fermeture pour charnière
58	116615	o	6kt-Schr.M 8X 35- 8.8-A0C DIN933.....	Hexagonal bolt.....	Boulon hexagonal
59	115972	o	Scheibe DIN 125- 8.4-A0C.....	Washer.....	Rondelle
60	108531	o	6kt-Mutter M 8- 8 -A0C DIN985.....	Hexagonal nut.....	Écrou hexagonal
61	151136	o	Scharnierabdeckung unten.....	Cover plate for winge.....	Plaque de fermeture pour charnière
63	105421	o	Scheibe DIN9021- 8.4-A0C.....	Washer.....	Rondelle
64	128063	o	Spannstift ISO 8752-13x24-A-ST Dacromet.....	Tensioning pin.....	Goupille de serrage
65	127987	o	6kt-Schr.M16X 40- 100-A0C Vripp/plus.....	Hexagonal bolt.....	Boulon hexagonal
66	127373	o	Spannstift ISO 8752-13x 28-A-ST Dacromet.....	Tensioning pin.....	Goupille de serrage
67	150093	o	Scharnierblech.....	Hinge plate.....	Plaque de charnière
68	128075	o	6kt-Schr.M16X 60- 8.8-A0C DIN933 Vplus.....	Hexagonal bolt.....	Boulon hexagonal
69	150839	o	Scharnierbolzen.....	Hinge bolt.....	Boulon de charnière
70	150530	o	Bundbuchse 35W39/50X30.....	Flange sleeve.....	Douille à collet
71	127373	o	Spannstift ISO 8752- 13x 28-A-ST Dacromet.....	Tensioning pin.....	Goupille de serrage
72	126377	o	6kt-Schr.M16X 40- 8.8-A0C DIN933 Vplus.....	Hexagonal bolt.....	Boulon hexagonal
73	151821	o	Scharnierbolzen.....	Hinge bolt.....	Boulon de charnière
74	128245	o	Sicherungsring 68x2,5 DIN 472.....	Snap ring.....	Circlip extérieur
75	152649	o	Bolzen.....	Pin.....	Boulon
76	151696	o	Rolle.....	Roller.....	Poulie
77	124797	o	Stütz-Scheibe 30X42X 2.5 DIN988.....	Supporting plate.....	Rondelle de support
78	151713	o	Zugstange.....	Pull rod.....	Barre de traction
79	151607	o	Schwenkbolzen.....	Pin.....	Boulon
80	151822	o	Scheibe 30,5x 47x 2,99 verzinkt.....	Washer.....	Rondelle
81	151757	o	Hebel 190 mit Bundbuchsen.....	Handle with bushings.....	Lever avec douille
82	151609	o	Bundbuchse GFM-3034-16.....	Flange sleeve.....	Douille à collet
83	150451	o	Stelling 30x45x20.....	Adjusting ring.....	Bague de réglage
84	126880	o	Spannstift ISO 8752- 8x 45-A-ST Dacromet.....	Tensioning pin.....	Goupille de serrage
85	151760	o	Hebel 170 mit Bundbuchsen.....	Handle with bushings.....	Lever avec douille
86	151781	o	Scharnierkopf verstärkt rechts.....	Case, right.....	Boîter, droit
87	150512	o	Kreiselachse.....	Rotor axle.....	Axe du rotor
88	107483	o	Spannstift ISO 8752-13x 60-A-ST Dacromet.....	Tensioning pin.....	Goupille de serrage
89	123018	o	Bürstenleiste.....	Brush strip.....	Barre à brosse
90	118714	o	Schneidschr..AM 8X20-A0C DIN7513.....	Tapping screw.....	Vis autotaraudeuse
91	127791	o	Lamellenstopfen GPN320 GL703.....	Lamellar plug.....	Bouchon à lamelles
92	489592	o	Gelenkwelle W 2200-232.....	P.t.o-shaft.....	Arbre de transmission

ERSATZTEILLISTE TAFEL - TABLE - PLAN - TAV. 6

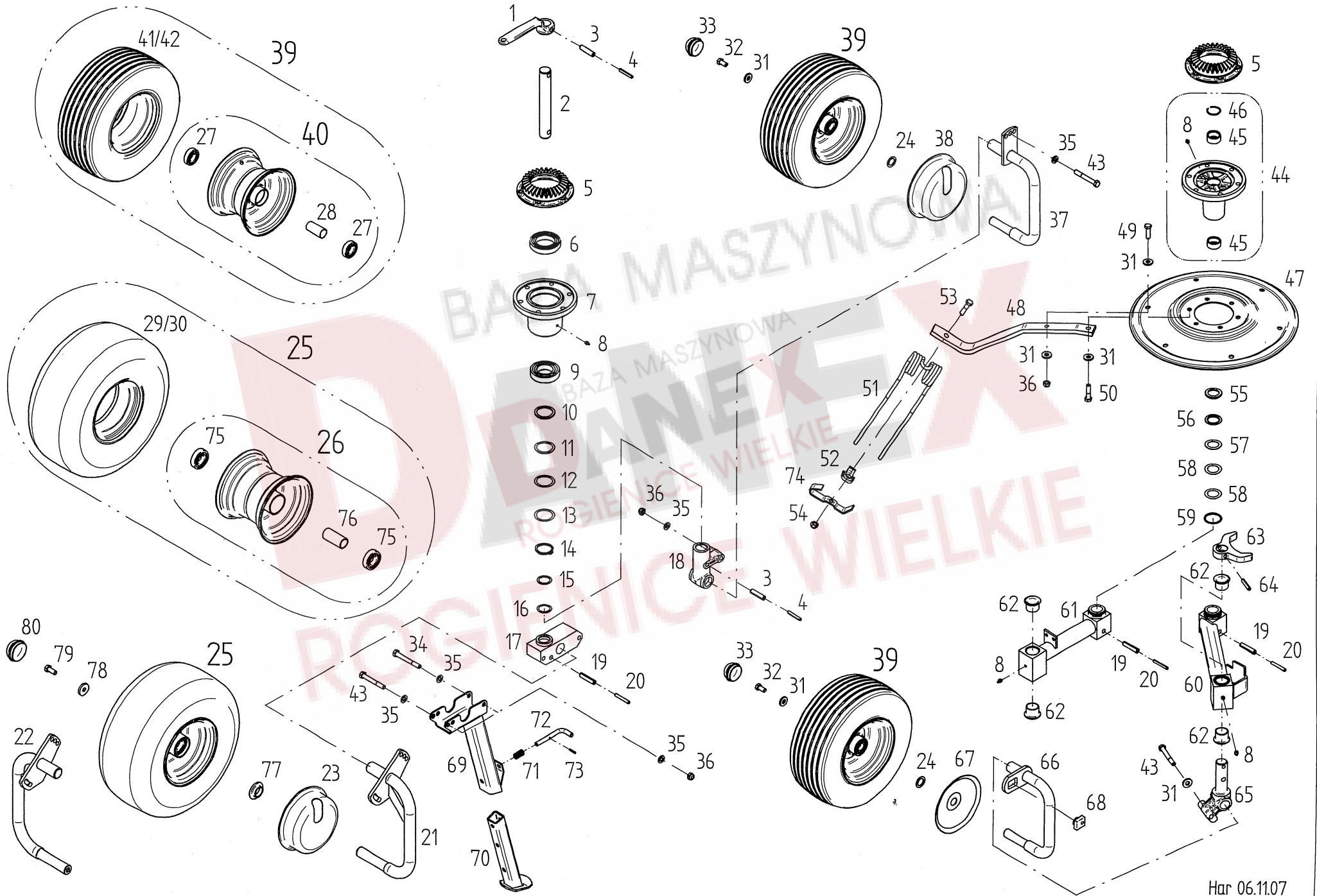

Pos	Nr.	TH 900 D Hy	x=Verschleißteil x=Wear part x=Pièces d'usure	*=kein Ersatzteil *=no spare parts *=pas de pièce de rechange	s=Sonderzubehör s=Special equipment s=Équipement special
			Bezeichnung des Teiles	Description of the part	Désignation de la pièce
Kreisel mit Laufradachse..... Rotor with track wheel axl Rotor avec essieu roue					
1	150334	o	Schwenkhebel.....	Pivoting lever.....	Levier pivotant
2	150333	o	Steuerwelle.....	Side shaft.....	Arbre de command
3	127808	o	Spannstift ISO 8752- 13x 55-A-ST.....	Tensioning pin.....	Goupille de serrage
4	124702	o	Spannstift ISO 8752- 8x 55-A-ST.....	Tensioning pin.....	Goupille de serrage
5	151852	o	Kegelrad 4,5/30.....	Bevel wheel.....	Pignon conique
6	127806	o	Rillenkugell. 6012-Z DIN625.....	Grooved ball bearing.....	Roulement rainuré à billes
7	150322	o	Kreiselnabe.....	Rotor hub.....	Moyeu du rotor
8	108292	o	Kegelschmiernip. A S8X1 DIN71412.....	Conical grease nipple.....	Graisser conique
9	128121	o	Rillenkugell. 6210 2RS DIN625.....	Grooved ball bearing.....	Roulement rainuré à billes
10	124330	o	Stütz-Scheibe 50X62X 3 DIN988.....	Supporting plate.....	Rondelle de support
11	127807	o	Pass-Scheibe 50X 62X 1 DIN988.....	Adjusting washer.....	Rondelle d' austage
12	124811	o	Pass-Scheibe 50X 62X 0.5 DIN988.....	Adjusting washer.....	Rondelle d' austage
13	124810	o	Pass-Scheibe 50X 62X 0.2 DIN988.....	Adjusting washer.....	Rondelle d' austage
14	127764	o	Sicherungsring 50X3 DIN 471.....	Snap ring.....	Circlip extérieur
15	120595	o	Pass-Scheibe 35X 45X 1 DIN988.....	Adjusting washer.....	Rondelle d' austage
16	126375	o	Pass-Scheibe 35X 45X 0.5 DIN988.....	Adjusting washer.....	Rondelle d' austage
17	152480	o	Achsaufnahme.....	Receiver.....	Leveur
18	150834	o	Achsaufnahme.....	Receiver.....	Leveur
19	107483	o	Spannstift ISO 8752-13x60-A-ST Dacromet.....	Tensioning pin.....	Goupille de serrage
20	107469	o	Spannstift ISO 8752- 8x 60-A-ST Dacromet.....	Tensioning pin.....	Goupille de serrage
21	152294	o	Laufachse 339 rechts.....	Traversing axle right.....	Axe de roulement droit
22	152295	o	Laufachse 339 links.....	Traversing axle left.....	Axe de roulement gauche
23	164212	o	Wickelschutztopf 18/8.50-8 GPK.....	Protection device against winding up.....	Protection d' enroulement
24	127570	o	Pass-Scheibe 25X 36X 2 DIN988.....	Adjusting washer.....	Rondelle d' austage
25	152365	x	Laufrad 18,5 x 8.50-8.....	Track wheel.....	Roue
26	163810	o	Tiefbettfelge 7.00I x 8.....	Rim.....	Jante
27	117363	o	Rillenkugell. 6205 2RS DIN625.....	Grooved ball bearing.....	Roulement rainuré à billes
28	128058	o	Distanzrohr 30.....	Distance pipe.....	Tube d' écartement
29	128422	x	Reifen 18,5 x 8.50-8 4PR Rille.....	Tire.....	Pneu
30	128060	x	Schlauch 18-18,5 x 8.50-8.....	Tube.....	Chambre à air
31	122712	o	Scheibe 13 / 30/ 4 VERZ.....	Washer.....	Rondelle
32	126662	o	6kt-Schr.M12X 25- 8.8-A0C DIN933 Vpl.....	Hexagonal bolt.....	Boulon hexagonal
33	121327	o	Abschlußkappe D=52.....	Sealing hat for rim.....	Chapeau de fermeture pour jante
34	116538	o	6kt-Schr.M12X100- 8.8-A0C DIN931.....	Hexagonal bolt.....	Boulon hexagonal
35	105186	o	Scheibe DIN 125- 13 -A0C.....	Washer.....	Rondelle
36	108589	o	6kt-Mutter M12- 8 -A0C DIN985.....	Hexagonal nut.....	Écrou hexagonal
37	152354	o	Laufachse.....	Traversing axle.....	Axe de roulement
38	151282	o	Wickelschutz für 16x6.50-8 geschw.....	Protection device against winding up.....	Protection d' enroulement
39	126667	x	Laufrad 16x6.50-8.....	Track wheel.....	Roue
40	121090	o	Felge 5.50AX8.....	Rim.....	Jante
41	121091	x	Decke 16X6.50-8 IMP 4PR V64.....	Surface.....	Couverture
42	121092	x	Schlauch 16X6.50-8 TR13.....	Tube.....	Chambre à air
43	116536	o	6kt-Schr.M12X 90- 8.8-A0C DIN931.....	Hexagonal bolt.....	Boulon hexagonal
44	489401	o	Kreiselnabe mit Lager mont.....	Rotor hub with bearing.....	Moyeu du rotor palier
45	127204	o	Nadelhülse HK 3520 DIN 618.....	Needle bush.....	Roulement à aiguilles
46	127937	o	Sprengring BR42.....	Snap ring.....	Jonc
47	123753	o	Zinkenteller 6LO.....	Tine plate.....	Plaque de dents
48	123755	o	Zinkenarm.....	Tine arm.....	Bras à dents
49	116630	o	6kt-Schr.M12X 40- 8.8-A0C DIN933.....	Hexagonal bolt.....	Boulon hexagonal
50	116530	o	6kt-Schr.M12X 50- 8.8-A0C DIN931.....	Hexagonal bolt.....	Boulon hexagonal
51	150862	x	Federzinken.....	Flexible tine.....	Pointe flexible
52	150094	o	Unterlage.....	Support.....	Support
53	127454	o	6kt-Schr.M12X 50-10.9-Dacromet DIN931.....	Hexagonal bolt.....	Boulon hexagonal
54	127564	o	6kt-Mutter M12-10 -A0C DIN982.....	Hexagonal nut.....	Écrou hexagonal
Fortsetzung auf Tafel 9..... Continued from table 9..... Continué sur la plan 9					

ERSATZTEILLISTE TAFEL - TABLE - PLAN - TAV. 7

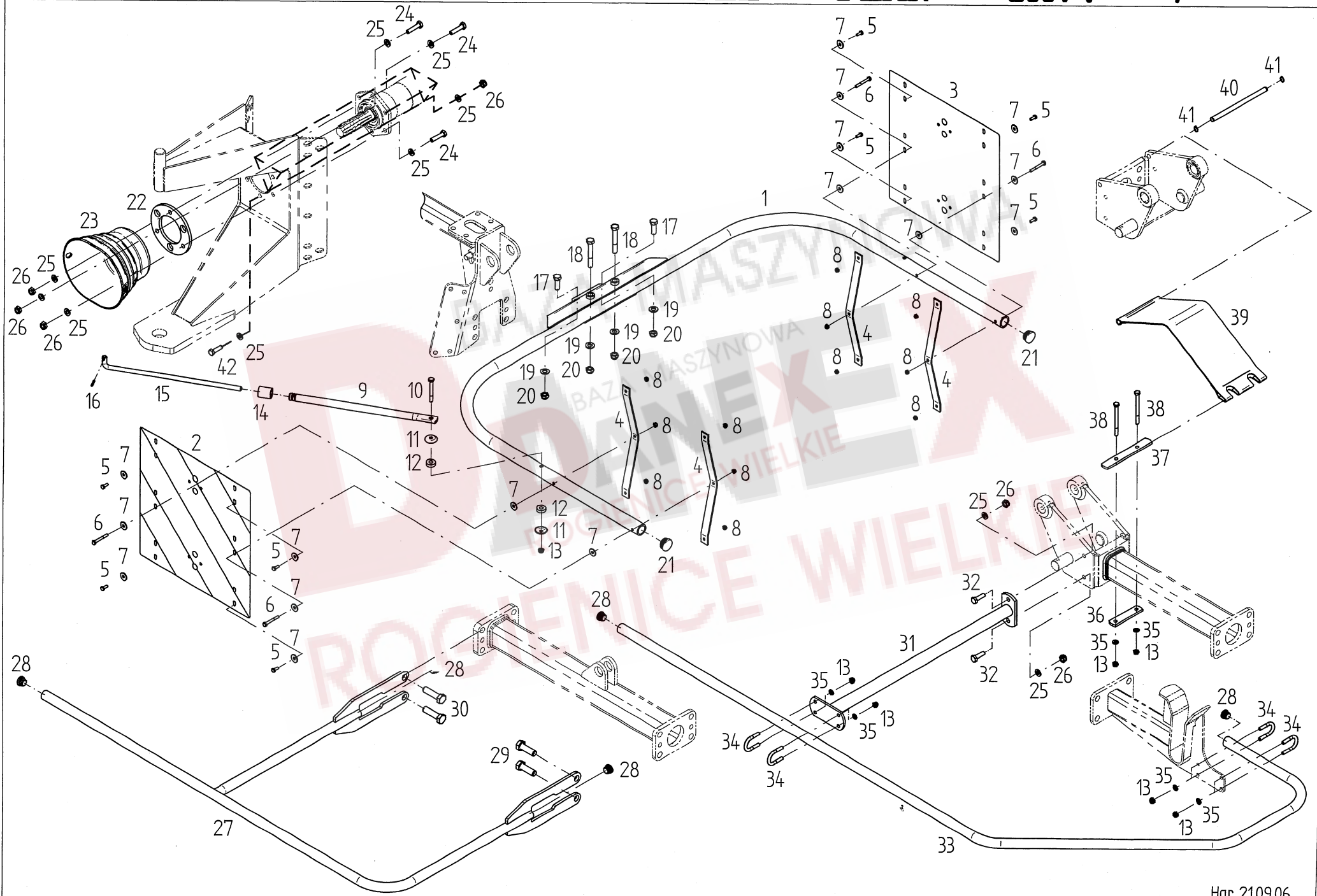

Pos	Nr.	TH 900 D Hy		x=Verschleißteil x=Wear part x=Pièces d'usure	*=kein Ersatzteil *=no spare parts *=pas de pièce de rechange	s=Sonderzubehör s=Special equipment s=Équipement special
				Bezeichnung des Teiles	Description of the part	Désignation de la pièce
				Schutzvorrichtung.....	Protective device	Dispositif de protection
1	151667	o		Warntafelträger 1390.....	Warning sign carrier.....	Bras portant de tableau d'avis
2	150614	o		Warntafel, rechts.....	Warning sign, right.....	Tableau d'avertissement, droit
3	150615	o		Warntafel, links.....	Warning sign, left.....	Tableau d'avertissement, gauche
4	150877	o		Stütze.....	Support.....	Support
5	116607	o		6kt.-Schraube DIN 933-M 6x16-8.8-A0C	Hexagonal bolt.....	Boulon hexagonal
6	127289	o		6kt.-Schraube DIN 931-M 6x50-8.8-A0C.....	Hexagonal bolt.....	Boulon hexagonal
7	116030	o		Scheibe DIN 9021-7,4-A0C.....	Washer.....	Rondelle
8	106903	o		6kt.-Mutter DIN 985-M 6-8-A0C	Hexagonal nut.....	Écrou hexagonal
9	150622	o		Rohrstrebe.....	Tubular strut.....	Entretoise en tube
10	124279	o		6kt.-Schraube DIN 931-M 8x70-8.8-A0C	Hexagonal bolt.....	Boulon hexagonal
11	140262	o		Tellerscheibe.....	Washer.....	Rondelle
12	150623	o		Gummischeibe 11x25x8.....	Rubber washer.....	Rondelle caoutchouc
13	108531	o		6kt.-Mutter DIN 985-M 8-8-A0C.....	Hexagonal nut.....	Écrou hexagonal
14	160861	o		Führung.....	Bracket.....	Guide
15	150620	o		Schutzstange.....	Protective rod.....	Barre de protection
16	107428	o		Spannstift ISO 8752- 4x 24-A-ST Dacromet.....	Tensioning pin.....	Goupille de serrage
17	116629	o		6kt.-Schraube DIN 933-M12x35-8.8-A0C	Hexagonal bolt.....	Boulon hexagonal
18	116535	o		6kt.-Schraube DIN 931-M12x80-8.8-A0C	Hexagonal bolt.....	Boulon hexagonal
19	105186	o		Scheibe DIN 125-13-A0C.....	Washer.....	Rondelle
20	108589	o		6kt.-Mutter DIN 985-M12-8-A0C	Hexagonal nut.....	Écrou hexagonal
21	128271	o		Rund-Lamellenstopfen EP 620.....	Lamellar plug.....	Bouchon à lamelles
22	151811	o		Distanzscheibe.....	Distance plate.....	Plaque d'écartement
23	150095	o		Schutztopf.....	Guard.....	Pot de protection
24	128087	o		6kt.-Schraube DIN 933-M10x45-8.8-A0C	Hexagonal bolt.....	Boulon hexagonal
25	115973	o		Scheibe DIN 125-10,5-A0C.....	Washer.....	Rondelle
26	108441	o		6kt.-Mutter DIN 985-M10-8-A0C.....	Hexagonal nut.....	Écrou hexagonal
27	151662	o		Schutzbogen.....	Arc-shaped guard.....	Pièce de protection
28	127938	o		Rund-Lamellenstopfen EP 620.....	Lamellar plug.....	Bouchon à lamelles
29	127274	o		6kt-Schr.M16x50-8.8-A0C DIN933 Vplus.....	Hexagonal bolt.....	Boulon hexagonal
30	128075	o		6kt-Schr.M16x60-8.8-A0C DIN933 Vplus.....	Hexagonal bolt.....	Boulon hexagonal
31	151596	o		Schutzbogenhalter.....	Support.....	Support
32	116623	o		6kt.-Schraube DIN 933-M10x35-8.8-A0C	Hexagonal bolt.....	Boulon hexagonal
33	152246	o		Schutzbogen.....	Arc-shaped guard.....	Pièce de protection
34	160500	o		Bügel schraube 3/4" M8.....	Stirrup bolt.....	Boulon étrier
35	115972	o		Scheibe DIN 125- 8.4-A0C	Washer.....	Rondelle
36	151729	o		Lasche.....	Tongue.....	Eclisse
37	151777	o		Lasche.....	Tongue.....	Eclisse
38	128276	o		6kt.-Schraube DIN 931-M 8x100-8.8-A0C	Hexagonal bolt.....	Boulon hexagonal
39	151893	x		Schutztuch	Textile guard.....	Toile de protection
40	151778	o		Schutztuchstange	Rod.....	Barre
41	128237	o		Sicherungsring 12x1 DIN 471.....	Snap ring.....	Circlip extérieur
42	127736	o		6kt-Schr.M10X 35-8.8- DIN933 Vpl.....	Hexagonal bolt	Boulon hexagonal

ERSATZTEILLISTE TAFEL - TABLE - PLAN - TAV. 8

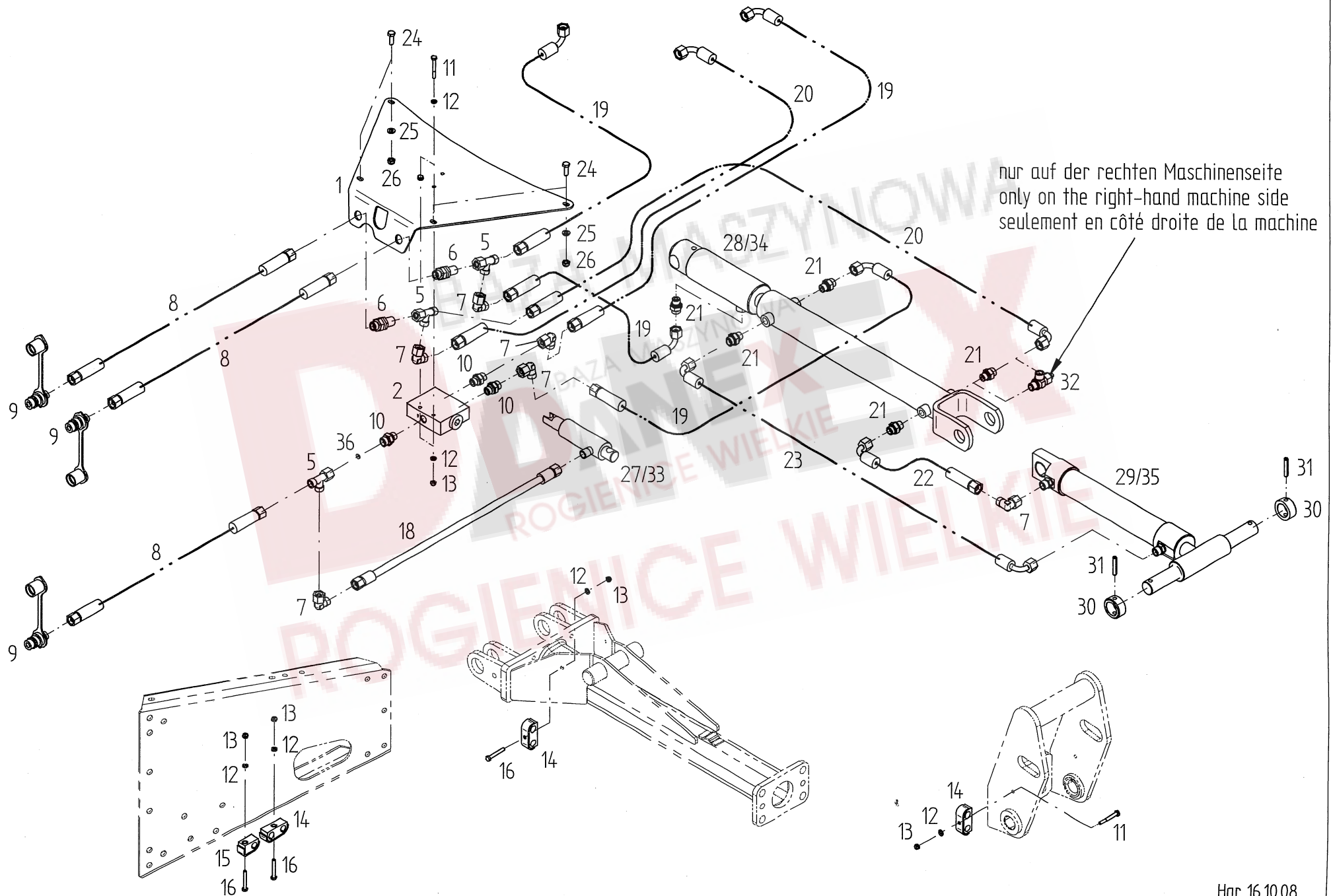

Pos	Nr.	TH 900 D Hy	x=Verschleißteil x=Wear part x=Pièces d'usure	*=kein Ersatzteil *=no spare parts *=pas de pièce de rechange	s=Sonderzubehör s=Special equipment s=Équipement special
			Bezeichnung des Teiles	Description of the part	Désignation de la pièce
			Hydraulik.....	Hydraulic	Hydraulique
1	151804	o	Abdeckung	Cover plate.....	Rondelle
2	152950	o	Stromteiler.....	Partition.....	Partage
5	127980	o	L-Verschraubung mit Dichtkegel	Screw fitting	Raccord à vis
6	127978	o	Gerade Schottverschraubung.....	Screw fitting	Raccord à vis
7	127902	o	Winkelverschraubung m.Dichtkegel.....	Adjustable elbow union.....	Raccord à vis coudé réglable
8	162203	x	HD-Schlauch DIN20066-2SN6PP2100P.....	Hydraulic hose.....	Flexible hydraulique
9	128070	o	SVK-Stecker ISO7241-12.5/10S/A3C.....	SVk - plug.....	Fiche SVK
10	128170	o	Gerade Einschraubverschraubung.....	Straight screw fitting.....	Raccord à vis, droit
11	127289	o	6kt-Schr.M 6X 50- 8.8-A0C DIN931.....	Hexagonal bolt.....	Boulon hexagonal
12	115970	o	Scheibe DIN 125- 6.4-A0C	Washer.....	Rondelle
13	106903	o	6kt-Mutter M 6- 8 -A0C DIN985.....	Hexagonal nut.....	Écrou hexagonal
14	163075	o	Rohrschelle HRBGS 2 A1 15-15	Bracket.....	Bride
15	151817	o	Buegu-Schelle HRBGS 0B A1 15.....	Clamp.....	Collier
16	127581	o	6kt-Schr.M 6X 45- 8.8-A0C DIN933.....	Hexagonal bolt.....	Boulon hexagonal
18	132494	x	HD-Schlauch DIN20066-2SN6PP 600P.....	Hydraulic hose.....	Flexible hydraulique
19	151819	x	HD-Schlauch DIN20066-2SN6PP1800P.....	Hydraulic hose.....	Flexible hydraulique
20	151820	x	HD-Schlauch DIN20066-2SN6PP2250P.....	Hydraulic hose.....	Flexible hydraulique
21	126129	o	Gerade Einschraubverschraubung	Straight screw fitting.....	Raccord à vis, droit
22	162202	x	HD-Schlauch DIN20066-2SN6PP 800P.....	Hydraulic hose.....	Flexible hydraulique
23	151818	x	HD-Schlauch DIN20066-2SN6PP1520P.....	Hydraulic hose.....	Flexible hydraulique
24	116614	o	6kt-Schr.M 8X 25- 8.8-A0C DIN933.....	Hexagonal bolt.....	Boulon hexagonal
25	115972	o	Scheibe DIN 125- 8.4-A0C	Washer.....	Rondelle
26	108531	o	6kt-Mutter M 8- 8 -A0C DIN985.....	Hexagonal nut.....	Écrou hexagonal
27	151802	o	Druckzylinder 25/ 55.....	Pressure cylinder.....	Vérin de pression
28	151747	o	Hydraulikzyl. 55x30x426/60x30x80.....	Hydraulic cylinder.....	Vérin hydraulique
29	151582	o	Hydraulikzylinder HZDU 50x30x269.....	Hydraulic cylinder.....	Vérin hydraulique
30	150451	o	Stellring 30x45x20.....	Adjusting ring.....	Bague de réglage
31	126880	o	Spannstift ISO 8752- 8x 45-A-ST Dacromet.....	Tensioning pin.....	Goupille de serrage
32	123759	o	Drossel-Ventil.....	Throttle valve.....	Arret-Soupape
33	132768	o	Dichtsatz für 151802.....	Set of seals for 151802.....	Jeu des joints pour 151802
34	151724	o	Dichtsatz für 151747.....	Set of seals for 151747.....	Jeu des joints pour 151747
35	162869	o	Dichtsatz für 151582.....	Set of seals for 151582.....	Jeu des joints pour 151582
36	152697	o	Drosselscheibe 10/1,8.....	Throttle plate.....	Écran d'étranglement

ERSATZTEILLISTE TAFEL - TABLE - PLAN - TAV. 9

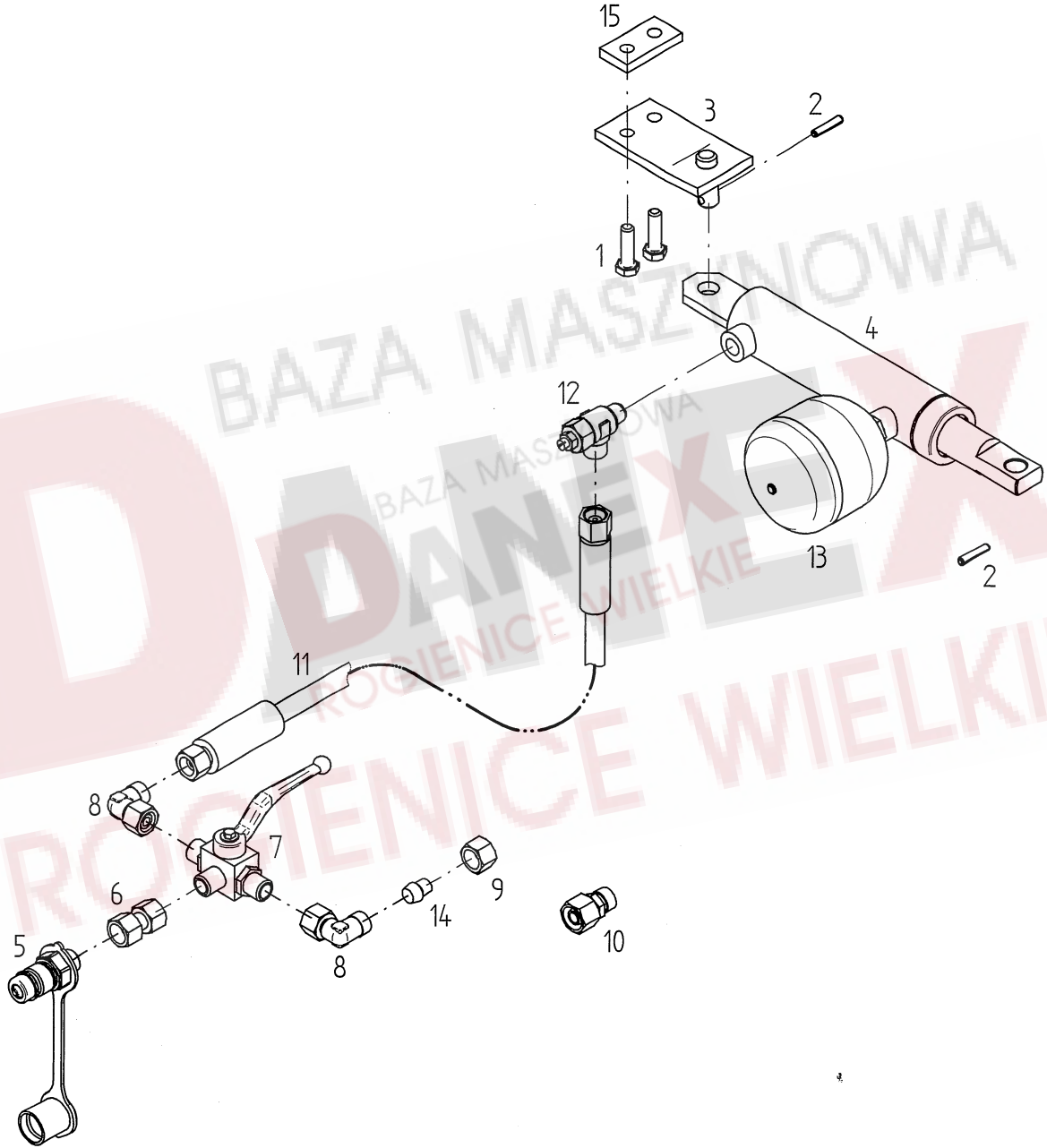

Pos	Nr.	TH 900 D Hy	x=Verschleißteil x=Wear part x=Pièces d'usure	*=kein Ersatzteil *=no spare parts *=pas de pièce de rechange	s=Sonderzubehör s=Special equipment s=Équipement special
			Bezeichnung des Teiles	Description of the part	Désignation de la pièce
Sonderzubehör..... Special equipment..... Equipement special					
Hydr. Randstreuverstellung..... Hydraulic adjusting device..... Roues directionnelles à commande hydraulique					
1	117772	s	6kt-Schr.M10X 40- 8.8-A0C DIN933.....	Hexagonal bolt.....	Boulon hexagonal
2	107449	s	Spannstift ISO 8752- 6x 30-A-ST Dacromet.....	Tensioning pin.....	Goupille de serrage
3	150403	s	Platte.....	Plate.....	Plaque
4	127684	s	Dichtsatz für 128006.....	Set of seals for 128006.....	Jeu des joints pour 128006
4	128006	s	Hydraulikzylinder ohne Hydrospeicher.....	Hydraulic cylinder without accumulatio	Vérin hydraulique sans accumulateur
5	121071	s	SVK-Stecker mit Staubmuffe M+D 12 L.....	Plug with socket.....	Fiche avec manchon
6	127437	s	Gerader Zwischenstutzen GZ10-S-A3C.....	Straight bolting.....	Raccord vissé
7	127436	s	Dreiweg-Kugelhahn BK-12L-08-1123-L.....	Three-way ball valves.....	Robinetts a boisseau sphérique
8	124299	s	Einstellbare W-Vers. EW 12L/OMD/A3C.....	Adjustable bolting.....	Vissage réglable
9	124371	s	Überwurfmutter DIN 3870 AL12- A3C.....	Nut.....	Ecrou-raccord
10	127439	s	Reduzieranschluß Kor. 12/8 PL-A3C.....	Straight reducing coupling.....	Unions doubles de reduction
11	150396	x	HD-Schlauch DIN20066-2SN6NP2500P.....	Hydraulic hose.....	Flexible hydraulique
12	123759	s	Drossel-Ventil.....	Throttle valve.....	Arret-Soupape
13	127686	s	Membranspeicher.....	Diaphragm accumulator.....	Accumulateur à membrane
14	124369	s	Verschlußkegel für Verschr. VKA 12 A3C.....	Sealing conical.....	Cône d'obturation
15	150695	s	Lasche.....	Tongue.....	Eclisse
Fortsetzung von Tafel 6..... Continued from table 6..... Continué de la plan 6					
55	127203	o	Axiallagerscheibe LS 3552 INA.....	Thrust bearing plate.....	Plaque de palier de butée
56	127201	o	Axialnadellager AXK 3552.....	Needle thrust bearing.....	Palier de butée à aiguilles
57	127202	o	Axiall.Scheibe AS 3552 DIN3047.....	Thrust bearing plate.....	Plaque de palier de butée
58	122903	o	Pass-Scheibe 35x52x0,2.....	Adjusting washer.....	Rondelle d' austage
59	127254	o	O-Ring 47x 3.5 -N-NBR70 DIN3770.....	Ring.....	Anneau torique d'étanchéité
60	151611	o	Achsausleger li. mit Buchsen & Schmiernippel ..	Axle bracket left with bushings and nipple	Axe gauche avec douille et graisseur
61	151148	o	Achsausleger lose.....	Axle bracket left.....	Bras levier, axe
62	150530	o	Bundbuchse 35W39/50x30	Flange sleeve.....	Douille à collet
63	151564	o	Radanschlag	Stop.....	Butée
64	127252	o	Spannstift ISO 8752- 10x 55-A-ST Dacromet.....	Tensioning pin.....	Goupille de serrage
65	151084	o	Drehzapfen.....	Turning pin.....	Pivot
66	151364	o	Laufachse 255 links.....	Traversing axle left	Axe de roulement gauche
67	150083	o	Schutzscheibe hinten.....	Protective plate.....	Chapeau de protection
68	150519	o	Exzentermutter.....	Eccentric nut.....	Écrou d'excentrique
69	152481	o	Halter.....	Support.....	Support
70	151826	o	Stützfuß.....	Land support.....	Pied d'appui
71	130461	o	Druckfeder 1.5x14.5x24.....	Compression spring.....	Ressort de pression
72	151831	o	Bolzen	Pin.....	Boulon
73	107428	o	Spannstift ISO8752- 4x24-A-ST Dacromet.....	Tensioning pin.....	Goupille de serrage
74	152584	o	Zinkenverlustsicherung.....	Antiloss tine securing assembly.....	Securite antiperte des dents
75	105327	o	Rillenkugell. 6206 2RS DIN625.....	Grooved ball bearing.....	Roulement rainuré à billes
76	163819	o	Distanzrohr.....	Distance pipe.....	Tube d' écartement
77	163820	o	Dichtring.....	Seal ring	Bague d' étanchéité
78	164333	o	Scheibe.....	Washer.....	Rondelle
79	127641	o	6kt-Schr.M12x30-8.8-A0C DIN933 Vplus.....	Hexagonal bolt.....	Boulon hexagonal
80	126920	o	Abschlußkappe D=62.....	Sealing hat for rim.....	Chapeau de fermeture pour jante

ERSATZTEILLISTE TAFEL - TABLE - PLAN - TAV. 10

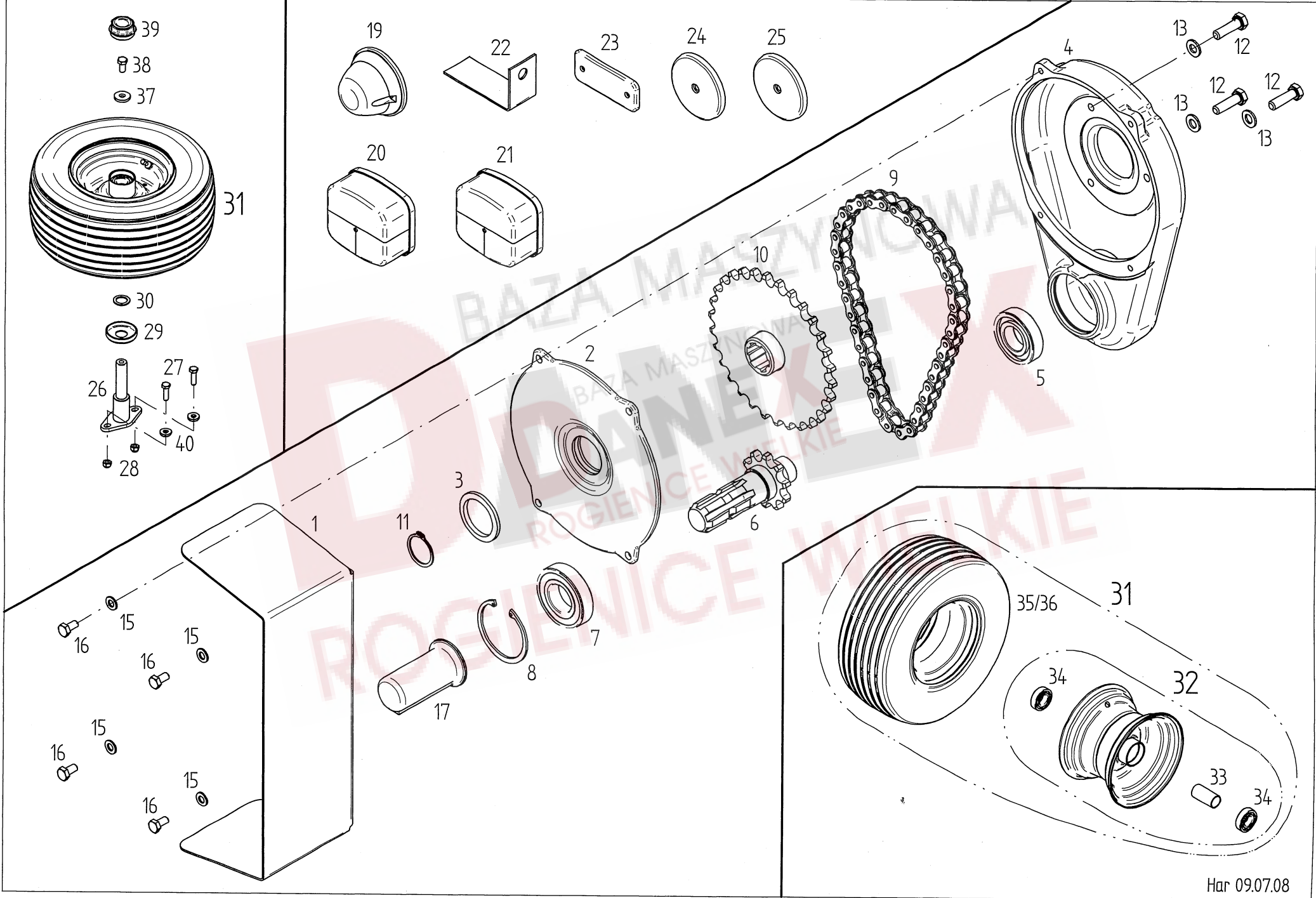

Pos	Nr.	TH 900 D Hy	x=Verschleißteil x=Wear part x=Pièces d'usure	*=kein Ersatzteil *=no spare parts *=pas de pièce de rechange	s=Sonderzubehör s=Special equipment s=Équipement special
			Bezeichnung des Teiles	Description of the part	Désignation de la pièce
			Sonderzubehör.....	Special equipment.....	Équipement special
			Schwadgetriebe mit Schutz.....	Swath gearbox with guard.....	Engrenage à andains avec prot.
1	150802	s	Schutzblech.....	Wheel guard.....	Toile de protection
2	151858	s	Getriebedeckel.....	Gearbox cover.....	Couvercle d'engrenage
3	108606	s	Filzring 45 F2 DIN5419.....	Ring.....	Rondelle en feutre
4	151857	s	Getriebegehäuse.....	Gearbox housing.....	Boîte à vitesse
5	105327	s	Rillenkugellager 6206 2 RS DIN 625.....	Grooved ball bearing.....	Roulement rainuré à billes
6	486103	s	Wellenstummel m. Kettenrad Z=10.....	Stub shaft with sprocket wheel.....	Bout d'arbre avec roue à chaîne
7	108570	s	Rillenkugellager 6207 2RS DIN 625.....	Grooved ball bearing.....	Roulement rainuré à billes
8	107385	s	Sicherungsring 72x2,5 DIN 472.....	Snap ring.....	Circlip intérieur
9	111172	x	Rollenkette DIN8187-12B-1X39 L.....	Roller chain.....	Chaîne à rouleaux
10	486107	s	Kettenrad Z=30.....	Sprocket wheel.....	Roue à chaîne
11	107367	s	Sicherungsring 35x1,5 DIN 471.....	Snap ring.....	Circlip extérieur
12	127736	s	6kt.-Schr. M10x35-8.8-A0CDIN933 Vplus.....	Hexagonal bolt.....	Boulon hexagonal
13	115973	s	Scheibe DIN 125-10,5-A0C.....	Washer.....	Rondelle
15	115972	s	Scheibe DIN 125-8,4-A0C.....	Washer.....	Rondelle
16	116612	s	6kt.-Schraube M8x16-8.8-A0C DIN 933.....	Hexagonal bolt.....	Boulon hexagonal
17	124292	s	Wellenschutz GPN 290/035.....	PTO-shaft protection device.....	Protecteur de la prise de force
			Beleuchtung und Rückstrahler.....	Lights and reflectors.....	Éclairage et catadioptre
19	162092	s	Positionsleuchte weiss PL86.....	Position lamp, white.....	Feu de position, blanc
20	162090	s	Dreikammerleuchte BBS 95 links.....	Three - unit lamp, left - hand sided.....	Feu trois lampes, à gauche
21	162091	s	Dreikammerleuchte BBS 95 rechts.....	Three - unit lamp, right - hand sided.....	Feu trois lampes, à droite
22	150731	s	Winkel.....	Angle.....	Angle
23	126039	s	Rückstrahler, rot.....	Reflector, red.....	Catadioptre, rouge
24	127213	s	Rückstrahler, rot.....	Reflector, red.....	Catadioptre, rouge
25	127214	s	Rückstrahler, weiß.....	Reflector, white.....	Catadioptre, blanc
			Ersatzrad 16x6.50-8	Spare wheel 16x6.50-8	Roue de secours 16x6.50-8
26	165782	s	Halter 24.....	Support 24.....	Support 24
27	116623	s	6kt.-Schraube DIN 933-M10x35-8.8-A0C	Hexagonal bolt.....	Boulon hexagonal
28	127918	s	6kt.-Mutter DIN 982-M 10-10-A0C	Hexagonal nut.....	Écrou hexagonal
29	150084	s	Schutzscheibe, hinten.....	Protective plate, back.....	Plaque de protection, arrière
30	127570	s	Paßscheibe 25x36x2,0 DIN 988 ZN 3.....	Adjusting washer.....	Rondelle d'austage
31	152996	s	Laufrad, kompl. 16 x 6.50-8 10PR.....	Track wheel, cpl.....	Roue, cpl.
32	121090	s	Felge 5.50AX8.....	Rim.....	Jante
33	128058	s	Distanzrohr.....	Distance pipe.....	Tube d'écartement
34	117363	s	Rillenkugellager 6205 2 RS DIN 625.....	Grooved ball bearing.....	Roulement rainuré à billes
35	128748	s	Reifen 16 x 6.50-8 10PR.....	Tire.....	Pneu
36	121092	s	Schlauch 16X6.50-8 TR13.....	Tube.....	Chambre à air
37	130655	s	Scheibe.....	Washer.....	Rondelle
38	126662	s	6kt.-Schr. M12x25- 8.8-A0C DIN933 Vpl.....	Hexagonal bolt.....	Boulon hexagonal
39	121327	o	Abschlußkappe D=52.....	Sealing hat.....	Chapeau de fermeture
40	116118	o	Scheibe DIN 7349- 10,5 -A0C	Washer.....	Rondelle

ERSATZTEILLISTE TAFEL - TABLE - PLAN - TAV. 11

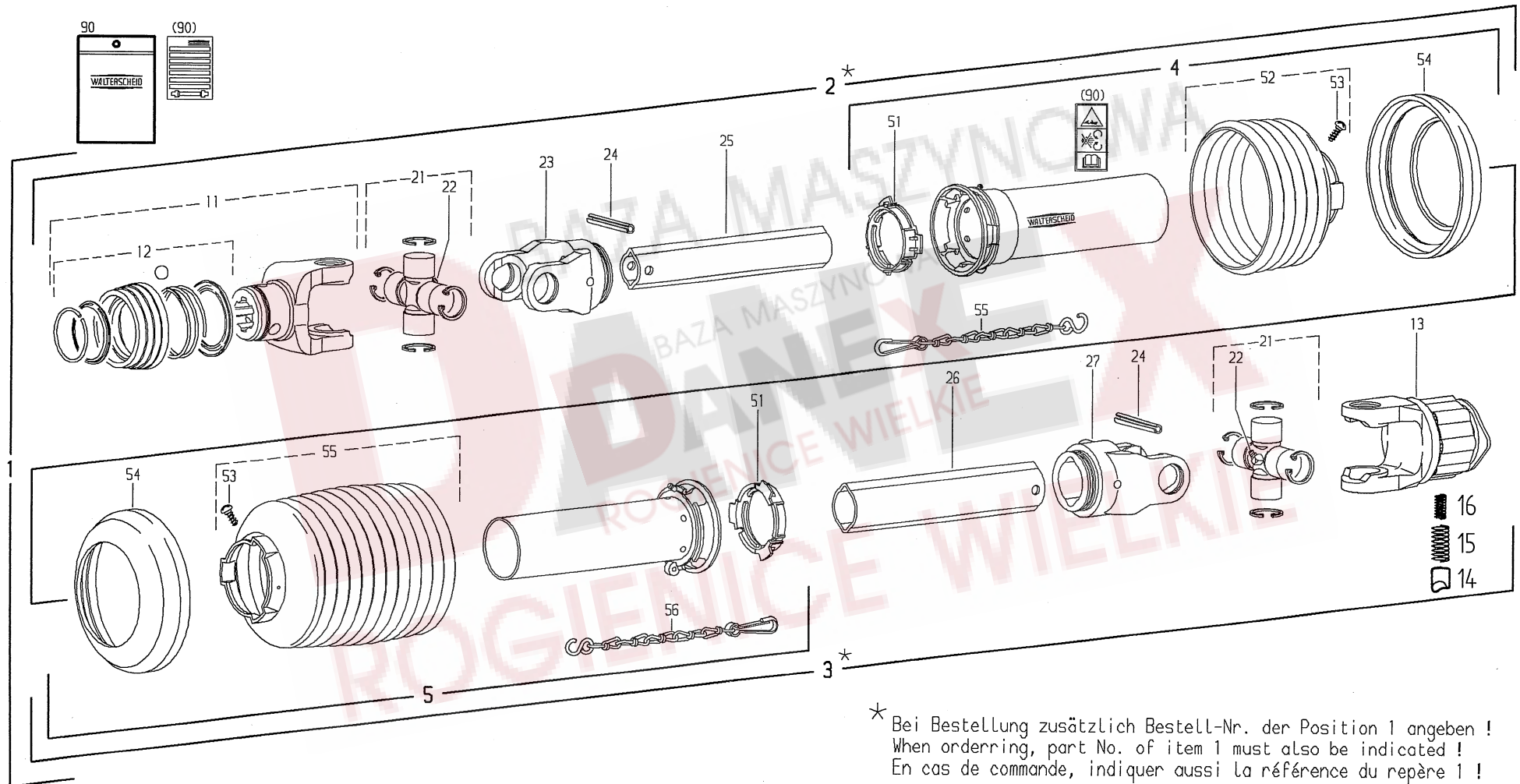

Pos	Nr.	TH 900 D Hy			x=Verschleißteil x=Wear part x=Pièces d'usure	*=kein Ersatzteil *=no spare parts *=pas de pièce de rechange	s=Sonderzubehör s=Special equipment s=Equipement special
					Bezeichnung des Teiles	Description of the part	Désignation de la pièce
1	152345	o			Gelenkwelle W2300-SD25-860-K34B. PTO-shaft..... Arbre de transmission		
2		*			Innere Gelenkwellenhälfte mit äußerer Schutz-... hälfte WH2300-SD25-790.....	Inner PTO drive shaft half with outer guard half.....	Demi-transmission intérieure avec demi-protecteur extérieur
3		*			Äußere Gelenkwellenhälfte mit innerer Schutz-.. hälfte WH2300-SD25-775-K34B.....	Outer PTO drive shaft half with inner guard half.....	Demi-transmission extérieure avec demi-protecteur intérieur
4	102300	o			Äußere Schutzhälfte SDH25-A1000-852507-K...	Outer guard half.....	Demi-protecteur extérieur
5	102506	o			Innere Schutzhälfte SDH25-J1000-852512-K.....	Inner guard half.....	Demi-protecteur intérieur
11	102448	o			ASGE-Gabel komplett 2300-1 3/8" (6).....	ASGE-yoke complete.....	Machoire ASGE complete
12	102492	o			ASE-Verschluß komplett Größe B.....	ASE-lock complete size B.....	Verrouillage ASE complet type B
13	102221	o			Sternratsche; drehsinnunabhängig.....	Radial pin clutch; independent	Limiteur à cames en étoile;
14	102254	o			Nocken.....	Cam.....	Came
15	102255	o			Druckfeder, außen.....	Outer compression spring.....	Ressort de compression, extérieur
16	102256	o			Druckfeder, innen.....	Inner compression spring.....	Ressort de compression, intérieur
21	102201	o			Kreuzgarnitur, komplett.....	Cross and bearing kit, complete.....	Bloc croisillon, complet
22	102095	o			Kegel-Schmiernippel BM 8x1.....	Lubrication fitting.....	Graisseur
23	132560	o			Rillengabel RG2300-1b.....	Inboard yoke.....	Mâchoire à gorge
24	127973	o			Spannstift ISO 8752 -10x75-A-ST DAC.....	Spring type straight pin.....	Goupille élastique
25	102401	o			Profilrohr 1b-800.....	Profile tube.....	Tube profilé
26	102402	o			Profilrohr 2a-800.....	Profile tube.....	Tube profilé
27	132561	o			Rillengabel RG2300-2a.....	Inboard yoke.....	Mâchoire à gorge
51	102161	o			Gleitring SC25 / SD25.....	Bearing ring.....	Bague de glissement
52	102507	o			Schutztrichter; n=RP7.....	Guard cone; n=RP7.....	Cone protecteur; n=RP7
53	102075	o			Schraube 3,5 x 9,5.....	Screw.....	Vis
54	102102	o			Stützring.....	Reinforcing collar.....	Bague de renfort
55	102390	o			Schutztrichter; n=RP12.....	Guard cone; n=RP12.....	Cone protecteur; n=RP12
56	102101	o			Haltekette.....	Safety chain.....	Chainette
90	102496	o			Betriebsanleitung (West) und..... Gefahrenhinweis-Aufkleber.....	Service instructions (West) and..... Warning decal.....	Notice d'emploi (Quest) et étiquette d'avertissement

ERSATZTEILLISTE TAFEL - TABLE - PLAN - TAV. 12

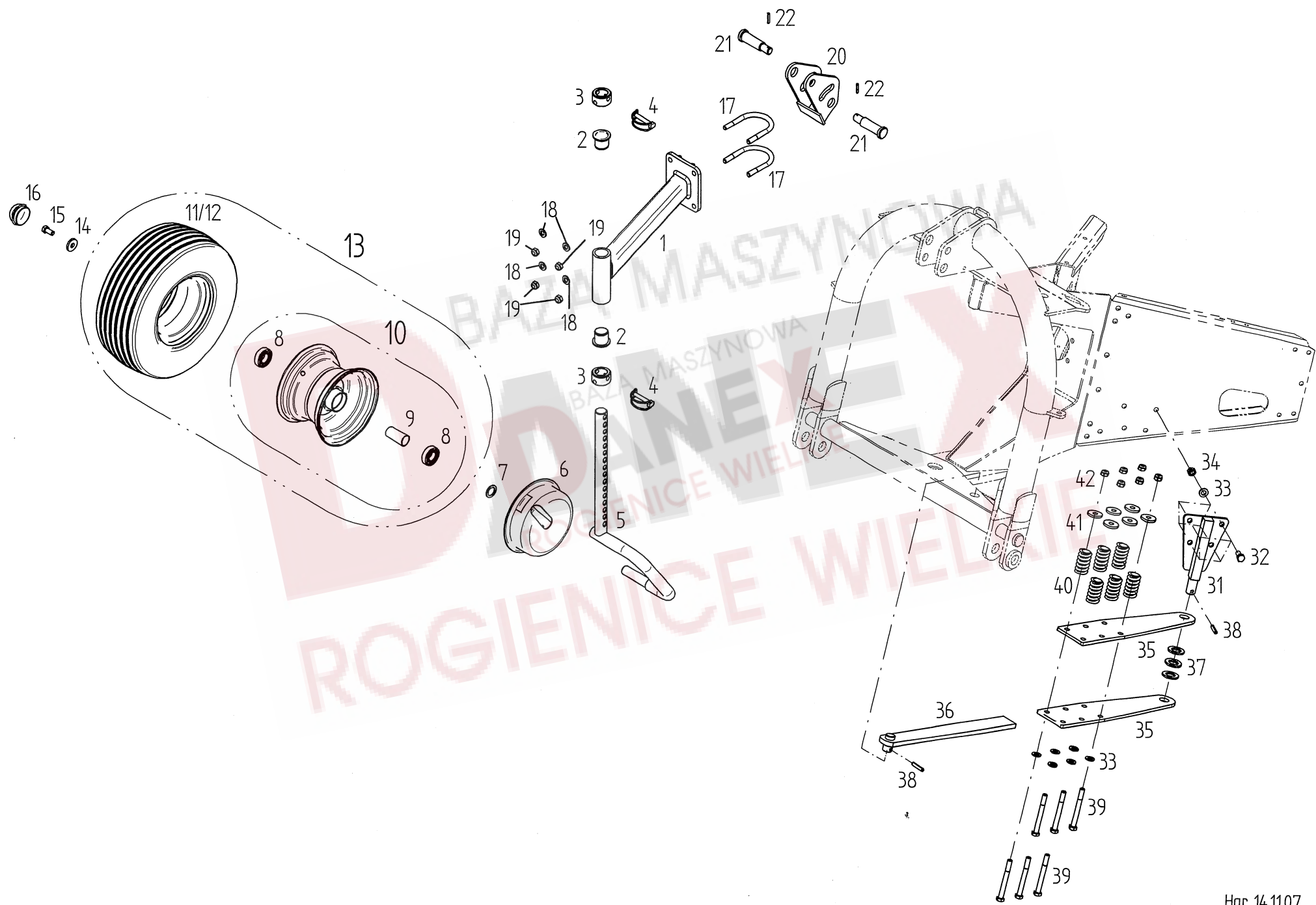

Pos	Nr.	TH 900 D Hy			x=Verschleißteil x=Wear part x=Pièces d'usure	*=kein Ersatzteil *=no spare parts *=pas de pièce de rechange	s=Sonderzubehör s=Special equipment s=Équipement special
					Bezeichnung des Teiles	Description of the part	Désignation de la pièce
					Sonderzubehör.....	Special equipment.....	Équipement special
					Tastrad.....	Contact wheel.....	Roulette tâteur
1	151874	o			Radausleger.....	Outrigger.....	Bras levier
2	122735	o			Bundbuchse.....	Flange sleeve.....	Douille à collet
3	165821	o			Stellring.....	Adjusting ring.....	Bague de réglage
4	118603	x			Rohrklappstecker 10x60.....	Folding plug for pipes.....	Esse d' essieu en tube
5	164570	o			Laufachse.....	Traversing axle.....	Axe de roulement
6	151282	o			Wickelschutz.....	Protection device against winding up.....	Protection d' enroulement
7	127570	o			Paßscheibe 25x36x2,0 DIN 988 ZN 3.....	Adjusting washer.....	Rondelle d' austage
8	117363	o			Rillenkugellager 6205-2RS DIN 625.....	Grooved ball bearing.....	Roulement rainuré à billes
9	128058	o			Distanzrohr.....	Distance pipe.....	Tube d' écartement
10	121090	o			Felge 5.50AX8.....	Rim.....	Jante
11	121091	x			Decke 16X6.50-8 IMP 4PR V64.....	Surface.....	Couverture
12	121092	x			Schlauch 16X6.50-8 TR13.....	Tube.....	Chambre à air
13	126667	x			Laufrad 16x6.50-8.....	Track wheel.....	Roue
14	130655	o			Scheibe.....	Washer.....	Rondelle
15	126662	o			6kt-Schr.M12X 25- 8.8-A0C DIN933 Vpl.....	Hexagonal bolt.....	Boulon hexagonal
16	121327	o			Abschlußkappe D=52.....	Sealing hat.....	Chapeau de fermeture
17	151860	o			Bügelsschraube M 12-77 8.8-A0C.....	Stirrup bolt.....	Boulon étrier
18	105186	o			Scheibe DIN 125-13-3A.....	Washer.....	Rondelle
19	108589	o			6kt.-Mutter DIN 985-M12- 8-A0C.....	Hexagonal nut.....	Écrou hexagonal
20	151478	o			Pendellasche.....	Pendulum bracket.....	Éclisse oscillant
21	160512	o			Stufenbolzen.....	Bolt of link assembly.....	Boulon gradué du bras de guidage
22	107438	o			Spannstift ISO 8752-5x30-A-ST Dac.....	Tension pin.....	Goupille de serrage
					Reibbremse.....	Friction brake.....	Frein
31	152714	o			Halter.....	Support.....	Support
32	126308	o			6kt-Schr.M12X 30-10.9-DAC DIN933 Vpl.....	Hexagonal bolt.....	Boulon hexagonal
33	105186	o			Scheibe DIN 125- 13 -A0C.....	Washer.....	Rondelle
34	127564	o			6kt-Mutter M12-10 -A0C DIN982.....	Hexagonal nut.....	Écrou hexagonal
35	152708	o			Platte.....	Plate.....	Plaque
36	152711	o			Dämpfer.....	Attenuator.....	Amortisseur
37	115989	o			Scheibe DIN 126- 26 -A0C.....	Washer.....	Rondelle
38	107465	o			Spannstift ISO 8752- 8x 40-A-ST Dac.....	Tensioning pin.....	Goupille de serrage
39	124134	o			6kt-Schr.M12X 110- 8.8-A0C DIN931.....	Hexagonal bolt.....	Boulon hexagonal
40	152719	o			Druckfeder.....	Compression spring.....	Ressort de pression
41	152720	o			Scheibe.....	Washer.....	Rondelle
42	108589	o			6kt-Mutter M12- 8 -A0C DIN985.....	Hexagonal nut.....	Ècrou hexagonal

NUMMERNVERZEICHNIS INDEX OF NUMBERS LIST NUMERIQUE

Bestell-Nr. Part no No de commande	Tafel Table Tableau	Bestell-Nr. Part no No de commande	Tafel Table Tableau	Bestell-Nr. Part no No de commande	Tafel Table Tableau	Bestell-Nr. Part no No de commande	Tafel Table Tableau	Bestell-Nr. Part no No de commande	Tafel Table Tableau
102075	11, 53	108428	2, 23	117245	1, 39	126387	4, 14	127806	6, 06
102095	11, 22	108441	1, 33	117363	6, 27	126656	4, 17	127807	6, 11
102101	11, 56	108441	2, 05	117363	10, 34	126662	6, 32	127808	6, 03
102102	11, 54	108441	3, 39	117363	12, 08	126662	10, 38	127902	8, 07
102161	11, 51	108441	4, 30	117772	4, 28	126662	12, 15	127918	10, 28
102201	11, 21	108441	7, 26	117772	9, 01	126667	6, 39	127937	6, 46
102221	11, 13	108531	2, 09	118603	12, 04	126667	12, 13	127938	7, 28
102254	11, 14	108531	4, 60	118714	4, 90	126755	3, 23	127971	4, 33
102255	11, 15	108531	7, 13	120595	6, 15	126773	4, 18	127973	11, 24
102256	11, 16	108531	8, 26	121071	9, 05	126821	2, 15	127978	8, 06
102300	11, 04	108570	3, 32	121090	6, 40	126821	4, 32	127980	8, 05
102390	11, 55	108570	10, 07	121090	10, 32	126880	4, 84	127987	4, 65
102401	11, 25	108589	1, 21	121090	12, 10	126880	8, 31	127995	1, 14
102402	11, 26	108589	6, 36	121091	6, 41	126920	6, 80	128006	9, 04
102448	11, 11	108589	7, 20	121091	12, 11	127178	4, 44	128058	6, 28
102492	11, 12	108589	12, 19	121092	6, 42	127201	6, 56	128058	10, 33
102496	11, 90	108589	12, 42	121092	10, 36	127202	6, 57	128058	12, 09
102506	11, 05	108601	4, 35	121092	12, 12	127203	6, 55	128060	6, 30
102507	11, 52	108606	10, 03	121327	6, 33	127204	6, 45	128063	4, 64
105186	1, 20	108653	3, 24	121327	10, 39	127213	10, 24	128070	8, 09
105186	3, 36	109471	1, 04	121327	12, 16	127214	10, 25	128075	4, 68
105186	6, 35	111172	10, 09	122466	1, 37	127252	1, 10	128075	7, 30
105186	7, 19	115916	1, 38	122613	1, 36	127252	6, 64	128087	7, 24
105186	12, 18	115970	8, 12	122712	6, 31	127253	1, 11	128121	6, 09
105186	12, 33	115972	2, 08	122735	12, 02	127254	6, 59	128170	8, 10
105327	6, 75	115972	4, 59	122753	4, 34	127264	3, 25	128190	1, 41
105327	10, 05	115972	5, 08	122807	1, 09	127267	1, 29	128237	3, 04
105328	3, 17	115972	7, 35	122867	1, 28	127268	3, 20	128237	7, 41
105421	4, 63	115972	8, 25	122903	6, 58	127274	4, 19	128245	4, 74
105464	3, 11	115972	10, 15	122913	4, 31	127274	7, 29	128269	2, 12
105483	2, 19	115973	1, 23	122923	2, 21	127289	7, 06	128271	7, 21
106903	7, 08	115973	3, 38	122932	1, 34	127289	8, 11	128272	4, 54
106903	8, 13	115973	4, 29	123018	4, 89	127373	4, 66	128276	7, 38
107367	3, 33	115973	7, 25	123018	5, 06	127373	4, 71	128279	3, 22
107367	10, 11	115973	10, 13	123263	2, 20	127399	4, 45	128280	3, 28
107369	3, 18	115979	1, 05	123753	6, 47	127436	9, 07	128284	3, 27
107385	3, 34	115979	4, 21	123755	6, 48	127437	9, 06	128285	3, 09
107385	10, 08	115986	2, 13	123759	8, 32	127439	9, 10	128337	1, 12
107386	3, 19	115989	12, 37	123759	9, 12	127454	6, 53	128389	4, 16
107428	6, 73	116017	3, 07	123775	2, 22	127493	3, 29	128422	6, 29
107428	7, 16	116030	7, 07	124134	12, 39	127516	2, 17	128498	5, 09
107438	2, 14	116032	4, 24	124279	7, 10	127541	3, 16	128748	10, 35
107438	12, 22	116118	10, 40	124292	10, 17	127564	6, 54	130461	6, 71
107441	2, 18	116530	6, 50	124330	6, 10	127564	12, 34	130655	10, 37
107444	4, 41	116535	7, 18	124369	9, 14	127570	6, 24	130655	12, 14
107449	5, 04	116536	6, 43	124371	9, 09	127570	10, 30	132435	1, 22
107449	9, 02	116538	6, 34	124504	4, 38	127570	12, 07	132494	8, 18
107451	1, 35	116607	7, 05	124702	6, 04	127581	8, 16	132560	11, 23
107453	3, 12	116612	10, 16	124797	4, 77	127641	6, 79	132561	11, 27
107465	12, 38	116614	8, 24	124810	6, 13	127682	3, 21	132768	8, 33
107469	4, 40	116615	4, 58	124811	6, 12	127683	3, 02	132982	4, 23
107469	6, 20	116623	1, 32	124955	4, 49	127684	9, 04	140262	7, 11
107483	4, 88	116623	2, 03	126039	10, 23	127686	9, 13	150029	3, 15
107483	5, 05	116623	7, 32	126129	8, 21	127736	3, 37	150083	6, 67
107483	6, 19	116623	10, 27	126287	1, 24	127736	7, 42	150084	10, 29
107631	4, 20	116629	7, 17	126308	1, 19	127736	10, 12	150086	1, 03
107727	2, 07	116630	3, 35	126308	12, 32	127761	4, 48	150091	1, 27
108292	4, 25	116630	6, 49	126375	6, 16	127764	6, 14	150093	4, 67
108292	6, 08	116699	1, 06	126377	4, 72	127789	4, 50	150094	6, 52
108420	4, 36	116699	4, 22	126383	4, 15	127791	4, 91	150095	7, 23

NUMMERNVERZEICHNIS INDEX OF NUMBERS LIST NUMERIQUE

Bestell-Nr.	Tafel	Bestell-Nr.	Tafel	Bestell-Nr.	Tafel	Bestell-Nr.	Tafel	Bestell-Nr.	Tafel
Part no	Table	Part no	Table	Part no	Table	Part no	Table	Part no	Table
No de commande	Tableau	No de commande	Tableau	No de commande	Tableau	No de commande	Tableau	No de commande	Tableau
150141	2,02	151724	8,34	152365	6,25				
150322	6,07	151728	2,11	152480	6,17				
150333	6,02	151729	7,36	152481	6,69				
150334	6,01	151747	8,28	152511	5,10				
150396	9,11	151750	4,05	152512	5,07				
150403	9,03	151757	4,81	152584	6,74				
150451	4,83	151760	4,85	152625	4,13				
150451	8,30	151768	4,11	152649	4,75				
150512	4,87	151777	7,37	152677	1,18				
150519	6,68	151778	7,40	152678	1,17				
150530	4,70	151780	2,16	152679	1,15				
150530	6,62	151781	4,86	152697	8,36				
150614	7,02	151782	4,02	152708	12,35				
150615	7,03	151783	3,01	152711	12,36				
150620	7,15	151784	3,26	152714	12,31				
150622	7,09	151795	3,06	152719	12,40				
150623	7,12	151799	3,10	152720	12,41				
150628	5,03	151800	3,14	152950	8,02				
150695	2,04	151801	3,00	152989	1,01				
150695	9,15	151802	8,27	152996	10,31				
150731	10,22	151804	8,01	153241	4,04				
150802	10,01	151807	3,31	153242	4,01				
150834	6,18	151811	7,22	160500	7,34				
150839	4,69	151813	4,56	160512	12,21				
150862	6,51	151816	1,90	160861	7,14				
150877	7,04	151817	8,15	161362	1,25				
151027	1,26	151818	8,23	162090	10,20				
151084	6,65	151819	8,19	162091	10,21				
151109	4,07	151820	8,20	162092	10,19				
151136	4,61	151821	4,73	162202	8,22				
151148	6,61	151822	4,80	162203	8,08				
151282	6,38	151824	4,51	162245	4,27				
151282	12,06	151825	4,53	162619	3,08				
151364	6,66	151826	6,70	162869	8,35				
151478	12,20	151831	6,72	163075	8,14				
151510	1,02	151840	3,03	163810	6,26				
151555	4,39	151841	3,05	163819	6,76				
151557	3,13	151852	6,05	163820	6,77				
151564	6,63	151855	1,40	164212	6,23				
151582	8,29	151857	10,04	164301	1,07				
151596	7,31	151858	10,02	164333	6,78				
151607	4,79	151860	12,17	164570	12,05				
151609	4,82	151874	12,01	165782	10,26				
151611	6,60	151880	1,16	165821	12,03				
151618	4,09	151881	1,13	486103	10,06				
151628	1,30	151893	7,39	486107	10,10				
151634	1,31	152063	4,57	489353	4,12				
151640	4,52	152094	2,10	489401	6,44				
151645	2,01	152099	4,10	489466	4,43				
151662	7,27	152119	5,02	489592	4,92				
151663	3,30	152246	7,33						
151667	7,01	152261	4,37						
151668	2,06	152262	4,42						
151671	4,26	152263	4,46						
151677	4,08	152264	4,55						
151678	4,47	152285	4,03						
151679	4,06	152294	6,21						
151692	5,01	152295	6,22						
151696	4,76	152345	11,01						
151713	4,78	152354	6,37						

BAZA MASZYNOWA

D

DANEX

EX

ROGIENICE WIELKIE



FELLA

Futterernte-Programm

(D)

Turbomäher
Turbo-Scheibenmäher
Turboheuer
Turboschwader

Technische Änderungen
vorbehalten.

**FELLA-Werke GmbH
FELLA-Werke GmbH
Telefax 00-49-9128/73-110**

**Zentraler Kundendienst:
Zentrales Ersatzteillager:**

www.fella.eu

(F)

Turbofauchouses à Tambours
Turbofauchouses à Disques
Turbofaneurs
Turboandaineurs

Sous reserves de modifications
techniques.

**FELLA-Werke GmbH
FELLA-Werke GmbH
Telefax 00-49-9128/73-110**

**Zentraler Kundendienst:
Zentrales Ersatzteillager:**

www.fella.eu

(GB)

Turbo-Drum-Mowers
Turbo-Disc-Mowers
Turbo-Tedders
Turbo-Swather

Subject to technical
modifications.

**Postfach 13 06
Fellastraße 1-3
Telefon 00-49-9128/73-0**

**Telefon 00-49-9128/73-229
Telefon 00-49-9128/73-111**

www.fella.eu

(NL)

Trommelmaaiers
Schijvenmaaiers
Schudders
Zwadharken

Technische veranderingen
voorbehouden.

**Postfach 13 06
Fellastraße 1-3
Telefon 00-49-9128/73-0**

**Telefon 00-49-9128/73-229
Telefon 00-49-9128/73-111**

www.fella.eu

(I)

Turbo-Falciatrici a tamburi
Turbo-Falciatrici a dischi
Turbo-Spandi-Voltafieno
Turbo-Ranghinatori

Si fa riserva di modifiche tecniche.

**D-90533 Feucht
D-90537 Feucht**

**E-Mail: Service@fella.eu
E-Mail: ET@fella.eu**

www.fella.eu

(E)

Segadoras Turbo
Segadoras a discos Turbo
Henificadoras Turbo
Hileradoras Turbo

Nos reservamos el derecho de
modificaciones técnicas.

**D-90533 Feucht
D-90537 Feucht**

**E-Mail: Service@fella.eu
E-Mail: ET@fella.eu**

www.fella.eu